

KÄRCHER

makes a difference

BDS 43/150 C Classic

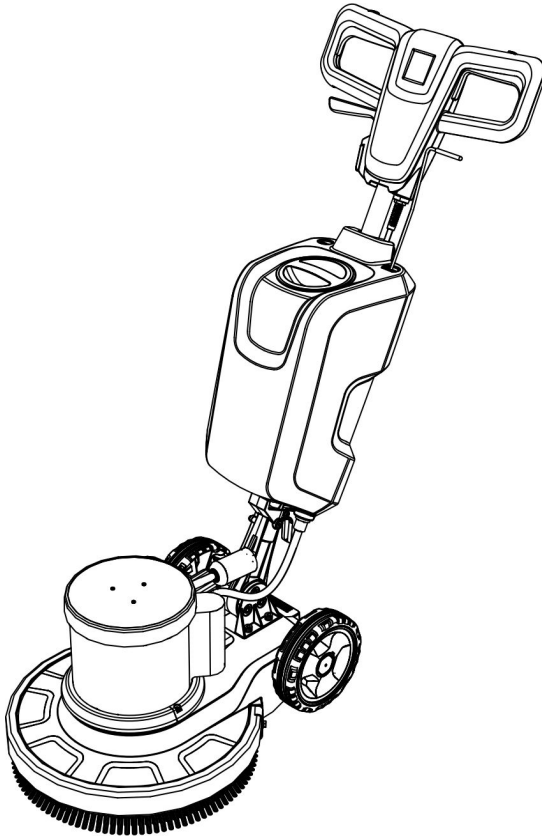

English	3
Indonesia	8
한국어	13
中文	17
ไทย	21
Việt	26
العربية	35

Register and win!
www.kärcher.com/register-and-win



97632930 06/17

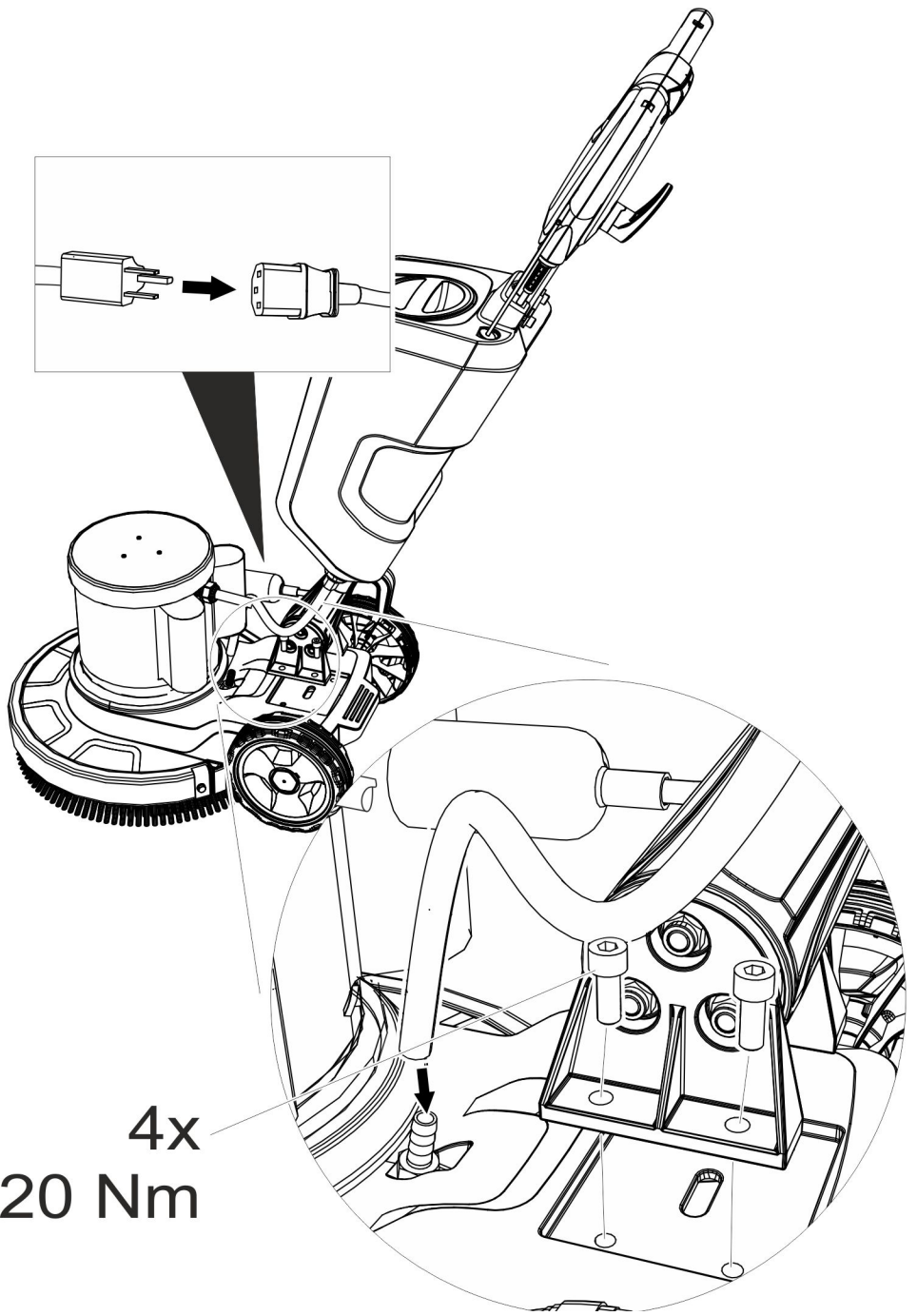

4x
20 Nm



Please read and comply with these original instructions prior to the initial operation of your appliance and store them for later use or subsequent owners.

Contents

Environmental protection	EN	1
Proper use	EN	1
Safety instructions	EN	1
Install the push rod	EN	2
Device elements	EN	2
Start up	EN	2
Operation	EN	3
Shutting down	EN	3
Transport	EN	4
Storage	EN	4
Care and maintenance	EN	4
Troubleshooting	EN	4
Warranty	EN	4
Accessories and Spare Parts . .	EN	5
Technical specifications	EN	5

Environmental protection

	The packaging material can be recycled. Please do not throw the packaging material into household waste; please send it for recycling.
	Correct Disposal of this product. This marking indicates that this product should not be disposed with other household wastes throughout the EU. To prevent possible harm to the environment or human health from uncontrolled waste disposal, recycle it responsibly to promote the sustainable reuse of the material resources. To return your used device, please use the return and collection systems or contact the retailer where the product was purchased. They can take this product for environmental save recycling.

Notes about the ingredients (REACH)

You will find current information about the ingredients at:

www.kaercher.com/REACH

Proper use

Use this appliance only as directed in these operating instructions.

⚠ CAUTION

This appliance is for indoor use only.

- The appliance may only be equipped with original accessories and spare parts.
- The appliance is not suited for the use in potentially explosive environments.
- This appliance is suited for the commercial use, e.g. in hotels, schools, hospitals, factories, shops, offices, and rental companies.
- The application temperature ranges from +5°C to +40°C.

Safety instructions

Before using the appliance for the first time, read and observe these operating instructions and the accompanying brochure: Safety information for Disc single-pulley machine machines No. 5.956-659.0.

Hazard levels

⚠ DANGER

Pointer to immediate danger, which leads to severe injuries or death.

⚠ WARNING

Pointer to a possibly dangerous situation, which can lead to severe injuries or death.

⚠ CAUTION

Pointer to a possibly dangerous situation, which can lead to minor injuries.

ATTENTION

Pointer to a possibly dangerous situation, which can lead to property damage.

Safety Devices

Safety devices serve to protect the user and must not be rendered in operational or their functions bypassed.

Lock

Prevents the appliance from being switched on accidentally. To start the appliance, first press the unlock button and then the ON/OFF switch.

Install the push rod

Prior to operation, the push rod must be installed as shown and the appliance has to be connected to power.

Illustration on the inside of the front cover

Device elements

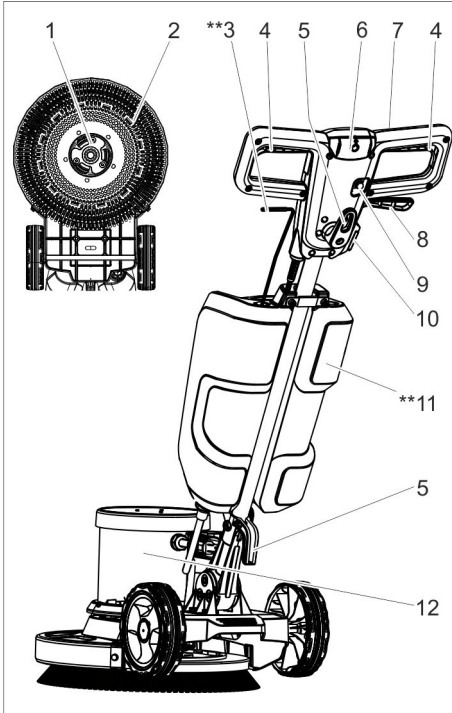

- 1 Actuator, disc brush / pad driver plate
- 2 Brush / pad driver plate
- 3 Dosing lever for detergent solution (optional)
- 4 Switch ON / OFF
- 5 Cable hook
- 6 Unlocking button
- 7 Handle
- 8 Lever for level adjustment
- 9 Fuse for brush drive
- 10 Socket for accessories
- 11 Detergent tank (optional)
- 12 Motor casing

** not included in the scope of delivery

Start up

- ➔ The power cord must be checked regularly for damages, such as cracks or aging. If damage is found, the cable must be replaced before further use.
- ➔ Check appliance for damage, have damages repaired by customer service.

Power connection

- For connection values, see technical data and type plate.
- The electrical connections must be done by an electrician according to IEC 60364-1.

⚠ **DANGER**

Risk of electric shock.

- Do not drive over the mains cable.

⚠ **DANGER**

Risk of injury!

- Never wrap the mains cable around your body or your neck.
- Do not let the mains cable come in contact with the rotating brushes or rotating pads.

Attach the brush/pad

Note:

Please select the correct accessory for your cleaning task.

- Brush is used for hard floor.
 - Pad is used for crystallization.
- ➔ Disconnect the mains plug from the socket.
 - ➔ Pull the lever for level adjustment.
 - ➔ Swivel the handle to the front into a vertical position.
 - ➔ Release the lever for level adjustment.
 - ➔ Tilt the appliance rearward.

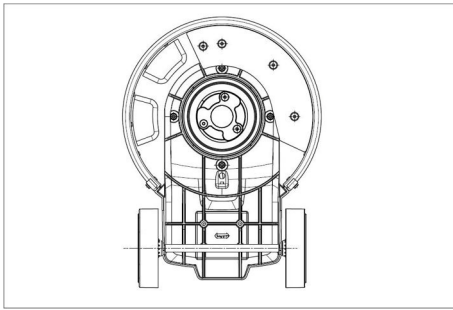

- Place the disc brush/driver plate onto the actuator and turn in anti-clockwise direction.

Fill the detergent tank (option)

⚠ **WARNING**

Risk of damage. Only use the recommended detergents. With other detergents, the operator bears the increased risk regarding the operational safety and danger of accident.

Only use detergents that are free from solvents, hydrochloric acid and hydrofluoric acid. Follow the safety instructions for using detergents.

- Fill detergent solution into the detergent tank.

Operation

⚠ **WARNING**

Risk of injury! The operation of the appliance requires practice.

- Ensure that there are no obstacles in the area to be cleaned.
- Check the floor consistency for its suitability.
- The handling becomes more difficult with uneven or rough surfaces.

Adjust handle

⚠ **WARNING**

Risk of accident due to loss of control over the appliance. Do not adjust the handle unless the motor is at a standstill.

- Pull the lever for level adjustment.
- Tilt the handle into a comfortable position (arms outstretched).
- Release the lever for level adjustment.

Turning on the Appliance

ATTENTION

Risk of damage to the floor covering. Do not operate the appliance on the spot.

- Insert the mains plug into a socket.
- Set handle to working height.
- Hold the handle with both hands.
- Press and hold the unlocking button.
- Use the ON/OFF switch.
- Release the unlocking button.
- Release the switch to interrupt operation.

Control the direction

- **Left:** Press the handle downward.
- **Right:** Raise the handle.

Cleaning

- Apply the detergent solution to the floor or use the dosing lever of the detergent tank (option).
- Move the appliance over the surface to be cleaned.
- Repeat process for severe contamination.
- Afterwards, pick up the wastewater with a wet vacuum or a cloth.

Shutting down

- Disconnect the mains plug from the socket.
- Pull the lever for level adjustment.
- Move the handle into a vertical position.
- Release the lever for level adjustment.
- Remove the detergent tank (option) and dispose of unused detergent solution.
- Wind the mains cable around the cable hooks.
- Rinse the detergent tank (option) with clear water.
- Place the appliance into the parking position.
- Remove the driver plate / disc brush.
- Clean the casing with a damp cloth.

Transport

⚠ CAUTION

Risk of personal injury or damage! Mind the weight of the appliance during transport.

- Pull the lever for level adjustment.
- Move the handle into a vertical position.
- Release the lever for level adjustment.
- Tilt the appliance backwards into the transport position and drive it to its destination location.
- When transporting in vehicles, secure the appliance according to the guidelines from slipping and tipping over.

Storage

⚠ CAUTION

Risk of personal injury or damage! Consider the weight of the appliance when storing it.

- Place the appliance into the parking position.
- Store the appliance in a dry room, frost-protected room.

Care and maintenance

⚠ DANGER

Risk of injury. Pull the plug from the mains before carrying out any tasks on the appliance.

- Rinse contaminated disc brushes with water.
- Wash contaminated pads at a max. temperature of 60 °C.
- Clean the casing with a damp cloth.
- Check the mains connection cable for damages.

Troubleshooting

⚠ DANGER

Risk of injury. Pull the plug from the mains before carrying out any tasks on the appliance.

In case of faults that cannot be remedied using the table below please contact the customer service.

Fault	Remedy
Insufficient cleaning result	Replace contaminated pads and wash them at a max. temperature of 60 °C.
	Replace worn disc brush / pad.
	Rinse contaminated disc brushes with water
Appliance vibrates strongly	Check the suitability of brush/pad and detergent for the respective use.
	Check for correct seating of disc brush/pad.
	Check pad attachment.
Pad does not turn	Position the handle lower (arms outstretched).
	Reset fuse of brush drive.
	Check if foreign bodies are blocking the brush/pad; remove the foreign bodies if required.

Warranty

The warranty terms published by the relevant sales company are applicable in each country. We will repair potential failures of your appliance within the warranty period free of charge, provided that such failure is caused by faulty material or defects in manufacturing. In the event of a warranty claim please contact your dealer or the nearest authorized Customer Service centre. Please submit the proof of purchase.

Accessories and Spare Parts

Only use original accessories and spare parts, they ensure the safe and trouble-free operation of the device.

For information about accessories and spare parts, please visit www.kaercher.com.

Description	Order No.
Water tank complete	9.753-058.0
Disc brush complete, red D43	9.753-056.0
Disk brush, black (hard)	6.369-898.0
Shampooing brush, medium soft, white/blue	6.369-896.0
Disc drive board complete	9.753-057.0
Pads, medium, red	6.369-470.0
Pads, medium hard, green	6.369-472.0
Pads, hard, black	6.369-473.0
Add-on kit additional weight	2.642-802.0

Technical specifications

Power connection			
Mains voltage	V	220-240	
Frequency	Hz	50	60
Max. power intake	W	1500	
Type of protection		IPX4	
Protective class		I	
Socket: max. power output	W	500	
Brush/pad			
Diameter	mm	430	
Speed	1/min	150	180
Contact pressure	N/cm ²	0,30	
Dimensions and weights			
Weight (without accessories)	kg	43	
Dimensions (l x b x h)	mm	590 x 430 x 1180	
Top clearance	mm	90	
Cable length	m	15	
Content detergent tank (Option)	l	10	
Values determined as per EN 60335-2-67			
Total oscillation value	m/s ²	<2,5	
Uncertainty K	m/s ²	0,2	
Sound pressure level L _{pA}	dB(A)	62	
Uncertainty K _{pA}	dB(A)	1	
Sound power level L _{WA} + Uncertainty K _{WA}	dB(A)	63	



Bacalah panduan pengoperasian asli sebelum menggunakan perangkat ini untuk pertama kalinya, lakukan seperti yang tercantum dan jagalah tetap seperti itu untuk penggunaan selanjutnya atau kepada pemilik berikutnya.

Daftar Isi

Perlindungan Lingkungan	ID	1
Penggunaan yang Benar	ID	1
Petunjuk Keamanan	ID	1
Memasang gagang dorong . . .	ID	2
Komponen perangkat	ID	2
Pengoperasian awal	ID	2
Layanan	ID	3
Mematikan perangkat	ID	3
Pengangkutan	ID	4
Penyimpanan	ID	4
Pemeliharaan dan perawatan .	ID	4
Pemecahan Masalah	ID	4
Garansi	ID	4
Aksesoris dan suku cadang . .	ID	5
Data Teknis	ID	5

Perlindungan Lingkungan



Kemasan perangkat dapat didaur ulang. Harap buang kemasan tidak ke dalam sampah rumah tangga, melainkan bawa kemasan ini ke tempat pendaurulangan.



Pembuangan produk ini secara tepat. Tanda ini menunjukkan produk ini tidak boleh dibuang dengan limbah rumah tangga lainnya di negara UE. Untuk mencegah kemungkinan bahaya terhadap lingkungan atau kesehatan manusia akibat pembuangan sampah yang tidak terkontrol, daur ulang produk ini secara bertanggung jawab untuk mendukung penggunaan kembali sumber daya material secara ramah lingkungan. Untuk mengembalikan perangkat bekas, gunakan sistem pengembalian dan pengumpulan atau hubungi peritel tempat produk tersebut dibeli. Pihak-pihak tersebut dapat mengambil produk ini untuk daur ulang demi menyelamatkan lingkungan.

Petunjuk bahan-bahan yang terkandung (REACH)

Informasi terbaru tentang bahan-bahan yang terkandung dapat dicari di:

www.kaercher.com/REACH

Penggunaan yang Benar

Hanya gunakan perangkat ini seperti yang dijelaskan dalam panduan pengoperasian ini.

⚠ **HATI-HATI**

Perangkat ini dimaksudkan untuk digunakan di dalam ruangan.

- Perangkat ini hanya boleh dilengkapi dengan aksesori dan suku cadang asli.
- Perangkat ini tidak cocok untuk penggunaan di lingkungan berbahaya.
- Perangkat ini cocok untuk penggunaan komersial dan industri, misalnya di hotel, sekolah, rumah sakit, pabrik, toko, kantor, dan penyewaan
- Kisaran temperatur pengoperasian adalah antara +5°C dan +40°C.

Petunjuk Keamanan

Sebelum menggunakan perangkat untuk pertama kalinya, baca dan ikuti panduan pengoperasian ini beserta brosur petunjuk keselamatan yang disertakan untuk mesin disk tunggal, No. 5956-659.

Tingkat bahaya

⚠ **BAHAYA**

Petunjuk tentang situasi berbahaya yang segera mengancam yang dapat menyebabkan terluka parah atau kematian.

⚠ **PERINGATAN**

Petunjuk tentang situasi yang mungkin berbahaya yang dapat menyebabkan terluka parah atau kematian.

⚠ **HATI-HATI**

Petunjuk tentang situasi yang mungkin berbahaya yang dapat menyebabkan cedera ringan.

PERHATIAN

Petunjuk tentang situasi yang mungkin berbahaya yang dapat menyebabkan kerusakan properti.

Pemasangan yang aman

Perlengkapan keselamatan berfungsi untuk melindungi pengguna dan tidak boleh diubah atau diabaikan fungsinya.

Penguncian

Fitur ini mencegah pengaktifan secara tidak disengaja. Untuk menghidupkan perangkat, tekan tombol pelepas, lalu tekan tombol Aktif/Nonaktif.

Memasang gagang dorong

Sebelum pengoperasian, pasang gagang dorong seperti pada gambar, lalu sambungkan perangkat ke sumber listrik. **Lihat gambar di bagian dalam halaman sampul**

Komponen perangkat

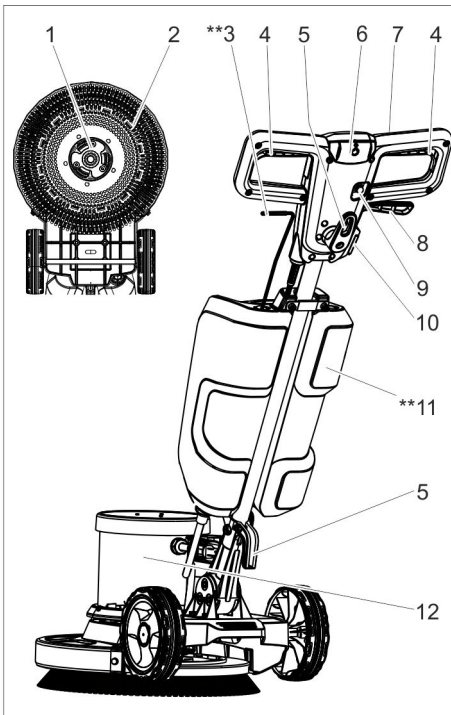

- 1 Pin penggerak, pelat penggerak sikat disk/pad
- 2 Pelat penggerak sikat/bantalan
- 3 Tuas penakar larutan bahan pembersih (opsional)

- 4 Tombol Aktif/Nonaktif
 - 5 Kait kabel
 - 6 Tombol pelepas
 - 7 Gagang
 - 8 Tuas untuk penyesuaian tingkat
 - 9 Sekring penggerak sikat
 - 10 Soket untuk aksesori
 - 11 Tangki bahan pembersih (opsional)
 - 12 Rumah motor
- ** tidak termasuk dalam kemasan pengiriman

Pengoperasian awal

- Periksa secara berkala apakah ada kerusakan pada kabel listrik, misalnya adanya tanda-tanda sobek atau kabel listrik sudah usang. Bila ditemukan kerusakan, kabel harus diganti terlebih dulu sebelum menggunakan perangkat lebih lanjut.
- Pemeriksaan atau perbaikan terhadap kerusakan pada perangkat dapat dilakukan oleh pusat layanan pelanggan.

Sambungan listrik

- Tegangan listrik dapat dilihat di plakat/data teknis.
 - Sambungan elektrik harus dipasang oleh teknisi listrik dan sesuai dengan IEC 60364-1.
- ⚠ BAHAYA**
Risiko sengatan listrik.
- *Jangan melindas kabel listrik.*
- ⚠ BAHAYA**
Bahaya kecelakaan!
- *Jangan melilitkan kabel listrik mengelilingi tubuh atau leher Anda.*
 - *Jangan sampai kabel listrik bersinggungan dengan sikat berputar atau bantalan berputar.*

Memasang sikat/pad

Catatan:

Pilih aksesori yang tepat untuk tugas pembersihan.

- Sikat digunakan untuk lantai keras.
- Bantalan digunakan untuk kristalisasi.

- Tarik steker listrik dari soket.
- Tarik tuas untuk penyesuaian tingkat.
- Putar gagang ke depan ke posisi vertikal.
- Lepaskan tuas untuk penyesuaian tingkat.
- Miringkan perangkat ke belakang.

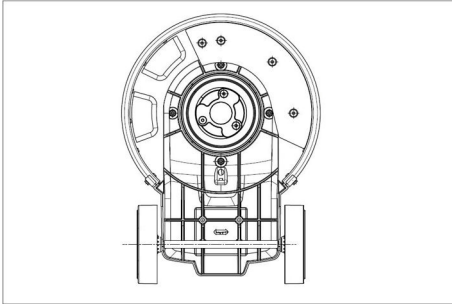

- Pasang sikat disk/pelat penggerak pada pin penggerak, lalu putar berlawanan arah jarum jam.

Mengisi tangki bahan pembersih (opsional)

⚠ **PERINGATAN**

Bahaya kerusakan. Hanya gunakan bahan pembersih yang disarankan. Penggunaan bahan pembersih lain akan meningkatkan risiko terhadap keamanan pengoperasian dan bahaya kecelakaan bagi pengguna. Hanya gunakan bahan pembersih yang bebas dari bahan pelarut, asam hidroklorida, dan asam hidrof luorida. Perhatikan petunjuk keselamatan pada bahan pembersih.

- Isi tangki bahan pembersih dengan larutan bahan pembersih.

Layanan

⚠ **PERINGATAN**

Risiko cedera! Pengoperasian perangkat memerlukan latihan.

- Pastikan tidak ada rintangan di area yang akan dibersihkan.
- Periksa kesesuaian kondisi lantai.
- Penanganan perangkat akan lebih sulit pada permukaan yang tidak rata atau kasar.

Menyesuaikan gagang

⚠ **PERINGATAN**

Bahaya kecelakaan dapat muncul akibat hilangnya kontrol terhadap perangkat. Sesuaikan gagang saat mesin pada kondisi mati.

- Tarik tuas untuk penyesuaian tingkat.
- Gerakkan gagang pada posisi yang nyaman (dengan tangan terulur).
- Lepaskan tuas untuk penyesuaian tingkat.

Menghidupkan perangkat

PERHATIAN

Bahaya kerusakan pada lantai. Jangan mengoperasikan perangkat langsung di tempat.

- Pasang steker pada stopkontak.
- Sesuaikan ketinggian gagang untuk pengoperasian.
- Pegang gagang dengan kedua tangan.
- Tekan terus tombol pelepas.
- Tekan tombol Aktif/Nonaktif
- Lepaskan tombol pelepas.
- Lepaskan tombol Aktif/Nonaktif untuk menghentikan pengoperasian.

Mengendalikan arah perangkat

- **Kiri:** Tekan gagang ke bawah.
- **Kanan:** Angkat gagang ke atas.

Membersihkan

- Gunakan larutan bahan pembersih langsung pada lantai atau tekan tuas penakar tangki bahan pembersih (opsional).
- Gerakkan perangkat di atas permukaan yang akan dibersihkan.
- Ulangi pengoperasian jika permukaan masih kotor.
- Setelah itu, singkirkan air kotor yang tersisa dengan vacuum cleaner basah atau kain pel.

Mematikan perangkat

- Tarik steker listrik dari soket.
- Tarik tuas untuk penyesuaian tingkat.
- Gerakkan gagang pada posisi vertikal.

- Lepaskan tuas untuk penyesuaian tingkat.
- Lepaskan tangki bahan pembersih (opsional) dan buang larutan bahan pembersih yang tidak digunakan.
- Gulung kabel listrik mengelilingi kait kabel.
- Bilas tangki bahan pembersih (opsional) dengan air bersih.
- Simpan perangkat pada posisi dimiringkan.
- Lepaskan pelat penggerak/sikat disk.
- Bersihkan perangkat dengan kain yang sedikit basah.

Pengangkutan

⚠ **HATI-HATI**

Bahaya cedera dan kerusakan! Perhatikan bobot perangkat selama pengangkutan.

- Tarik tuas untuk penyesuaian tingkat.
- Gerakkan gagang pada posisi vertikal.
- Lepaskan tuas untuk penyesuaian tingkat.
- Miringkan perangkat ke belakang pada posisi angkut, lalu bawa ke tempat penggunaan.
- Saat pemindahan perangkat dengan menggunakan kendaraan bermotor perhatikan keamanan sesuai dengan peraturan yang berlaku. Perangkat bisa merosot atau terbalik.

Penyimpanan

⚠ **HATI-HATI**

Bahaya cedera dan kerusakan! Perhatikan bobot perangkat saat akan disimpan.

- Simpan perangkat pada posisi dimiringkan.
- Simpan perangkat di ruangan yang kering dan terlindung dari temperatur beku.

Pemeliharaan dan perawatan

⚠ **BAHAYA**

Risiko cedera. Cabut konektor dari stopkontak sebelum melaksanakan pekerjaan pada perangkat.

- Bilas sikat disk yang kotor dengan air bersih yang banyak.

- Cuci pad yang kotor dengan temperatur maksimum 60 °C.
- Bersihkan perangkat dengan kain yang sedikit basah.
- Periksa apakah kabel listrik rusak.

Pemecahan Masalah

⚠ **BAHAYA**

Risiko cedera. Cabut konektor dari stopkontak sebelum melaksanakan pekerjaan pada perangkat.

Bila masalah tidak dapat diatasi dengan bantuan dalam tabel ini, hubungi pusat layanan pelanggan.

Masalah	Solusi
Hasil pembersihan tidak memuaskan	Ganti pad yang kotor, lalu cuci dengan temperatur maksimum 60 °C.
	Ganti sikat disk/pad yang aus.
	Bilas sikat disk yang kotor dengan air bersih yang banyak
Perangkat bergetar kencang	Periksa kesesuaian sikat/pad dan bahan pembersih untuk kondisi penggunaan.
	Pastikan pemasangan sikat disk/pad benar.
	Pastikan pad dipasang dengan kencang.
Pad tidak berputar	Posisikan gagang lebih ke bawah (dengan tangan terulur)
	Atur ulang sekering penggerak sikat
	Periksa apakah ada benda asing yang mengganggu sikat/pad. Singkirkan benda asing yang ada.

Garansi

Garansi yang kami berikan berlaku di setiap perusahaan penjualan yang resmi di setiap negara. Kami memperbaiki kerusakan perangkat Anda tanpa biaya sama sekali jika masih dalam jangka waktu garansi bila penyebab kerusakan adalah kecacatan perangkat atau kesalahan pembuatan. Dalam kasus garansi, harap hubungi penjual dengan menyertakan nota pembelian atau hubungi pusat pelayanan resmi kami.

Aksesori dan suku cadang

Gunakan hanya aksesoris asli dan suku cadang asli karena dapat memberikan pengoperasian perangkat yang aman dan bebas gangguan.

Untuk informasi tentang aksesoris dan suku cadang, kunjungi www.kaercher.com.

Keterangan	No. order
Tangki air lengkap	9.753-058.0
Sikat cakram lengkap, merah D43	9.753-056.0
Sikat disk, hitam (keras)	6.369-898.0
Sikat shampo, lunak sedang, putih/biru,	6.369-896.0
Papan penggerak cakram lengkap	9.753-057.0
Pad, sedang, merah	6.369-470.0
Pad, keras sedang, hijau	6.369-472.0
Pad, keras, hitam	6.369-473.0
Pemberat tambahan kit add-on	2.642-802.0

Data Teknis

Sambungan listrik

Tegangan listrik	V	220-240
Frekuensi	Hz	50 60
Konsumsi listrik, maks.	W	1500
Jenis pelindung		IPX4
Tingkat perlindungan		I
Soket: output daya maks.	W	500

Sikat/pad

Diameter	mm	430
Putaran	rpm	150 180
Tekanan kontak	N/cm ²	0,30

Berat dan Ukuran

Bobot tanpa aksesoris	kg	43
Dimensi (P x L x T)	mm	590 x 430 x 1180
Jarak ke permukaan	mm	90
Panjang kabel	m	15
Isi tangki bahan pembersih (Opsional)	l	10

Nilai ditentukan sesuai EN 60335-2-67

Nilai getaran total	m/s ²	<2,5
Ketidakstabilan K	m/s ²	0,2
Tingkat tekanan suara L _{pA}	dB(A)	62
Ketidakstabilan K _{pA}	dB(A)	1
Tingkat kekuatan suara L _{WA} + Ketidakstabilan K _{WA}	dB(A)	63



장비를 처음 사용할 때에는 우선 본 사용 설명서 원본을 잘 읽고, 지시 사항에 따라 조심스럽게 다루고, 나중에 또 보거나 다음 장비 주인이 참고할 수 있도록 설명서를 잘 보관해 두시기 바랍니다.

차례

환경 보호	KO	1
규정에 따른 사용	KO	1
안전 지침	KO	1
밀대를 장착합니다	KO	1
장비 구성	KO	2
작동	KO	2
사용	KO	3
정지	KO	3
운반	KO	3
보관	KO	3
보관 및 정비	KO	3
고장 시 해법	KO	4
보증	KO	4
부가 용품과 예비 부품	KO	4
기술 자료	KO	4

환경 보호

	포장 재료는 재활용할 수 있습니다. 포장지는 집안 쓰레기통에 버리지 말고 재활용하시기 바랍니다.
	이 제품의 올바른 폐기. 이 표시는 이 제품을 유럽연합 전역에서 다른 가정용 폐기물로 폐기해서는 안 됨을 나타냅니다. 통제되지 않는 폐기물 폐기로부터 환경 또는 인간 건강에 끼칠 수 있는 피해를 예방하기 위해 폐기물을 재활용하여 물적 자원의 지속 가능한 재사용을 책임감 있게 촉진하십시오. 사용한 장치를 반환하려면 반환 및 수거 시스템을 사용하거나 제품을 구매한 소매업체에 문의하십시오. 이러한 곳에서 환경 보존 재활용을 위해 이 제품을 가져갈 수 있습니다.

내용물 지시 사항 (REACH: 화학물질의 등록, 평가, 허가 및 제한)

내용물 관련 최신 정보 사이트:
www.kaercher.com/REACH

규정에 따른 사용

본 장비는 전적으로 사용 설명서대로만 사용하시기 바랍니다.

- △ 주의**
이 기기는 실내용입니다.
- 장비에는 원래의 부대 용품과 예비 부품 들만을 장착해야 합니다.
 - 장비를 폭발 위험이 있는 환경에서 사용하는 것은 부적절합니다.
 - 본 장비는 상업과 산업 용으로서 예컨대 호텔, 학교, 병원, 공장, 사무실 및 임대 사무소에 적합합니다
 - 사용 온도 범위는 +5°C 와 +40°C 사이입니다.

안전 지침

장비를 처음 사용하기 전에 단독 디스크 기기, 번호 5.956-659 에 대한 본 사용 설명서와 동봉한 안전 지침 소책자를 잘 읽고 그것들에 따라 장비를 취급하시기 바랍니다.

위험 단계

- △ 위험**
신체에 중상을 입거나 사망에 이르는 직접적인 위험.
- △ 경고**
신체에 중상을 입거나 사망에 이를 수 있는 위험스러운 상황.
- △ 주의**
경상에 이를 수 있는 위험스러운 상황.
- 유의**
물적 손상에 이를 수 있는 위험스러운 상황.

안전 설비

안전 설비는 사용자 보호용으로서 끄거나 기능을 회피해서는 안됩니다.

잠그기

장비가 뜻하지 않게 켜지는 것을 막아 줍니다. 장비를 켜려면 열기 키를 누르고 다음에 스위치 온/오프를 누릅니다.

밀대를 장착합니다

시동 전에 밀대는 표시대로 장착하고 장비와 전원을 연결해야 합니다.
그림 표지 참조

장비 구성

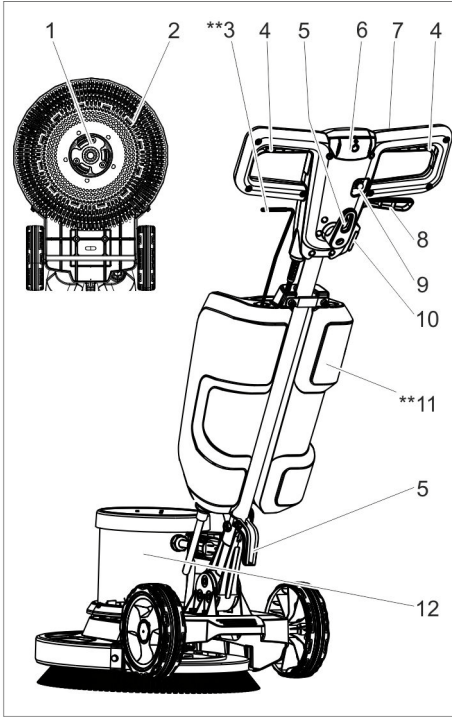

- 1 구동기, 디스크 브러시 / 패드 홀더
 - 2 브러시 / 패드 구동기 플레이트
 - 3 분주 레버 세제액 (옵션)
 - 4 스위치 온 / 오프
 - 5 케이블 후크
 - 6 열기 단추
 - 7 손잡이
 - 8 높이 조절 레버
 - 9 브러시 드라이브 안전 장치
 - 10 액세서리용 소켓
 - 11 세제 탱크 (옵션)
 - 12 엔진 케이스
- ** 납품 범위에 없음

작동

- ➔ 본선은 예컨대 갈라지거나 노후화되지 않았는 지 정기적으로 손상 여부를 점검해야 합니다. 손상이 확인되면, 계속 사용하기 전에 케이블을 교체해야 합니다.
- ➔ 장비 손상을 점검하여, 고객 서비스를 받습니다.

전원 접속

- 접속값 기술 자료 및 라벨 참조.
- 전기 연결은 전기 기술자가 해야 하고 IEC 60364-1 과 부합해야 합니다.

⚠ 위험

감전 위험.

- 본선 케이블 위로 끌고 다니지 마십시오.

⚠ 위험

부상 위험!

- 신체나 목 둘레에 본선 케이블을 감지 마십시오.
- 본선 케이블이 회전하는 브러시 또는 회전하는 패드와 닿지 않게 하십시오.

브러시 / 패드를 부착합니다

참고 :

청소 작업에 알맞은 액세서리를 선택하십시오.

- 브러시는 단단한 바닥에 사용합니다.
- 패드는 결정체에 사용합니다.

- ➔ 전원 플러그를 소켓에서 제거 합니다.
- ➔ 높이 조절 레버를 당깁니다.
- ➔ 핸들을 수직 위치로 앞쪽으로 회전합니다.
- ➔ 높이 조절 레버를 풀니다.
- ➔ 장비를 뒤로 기울입니다.

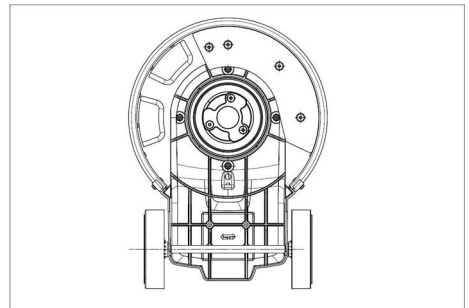

- ➔ 디스크 브러시 / 패드 홀더를 구동기 위에 설치하고 시계 반대 방향으로 돌립니다.

세제 탱크(흡선)를 채웁니다

△ 경고

손상 위험. 권장 세제만을 씁니다. 다른 세제를 사용하는 경우, 운전자는 운전 안전성 및 사고 위험과 관련하여 더 큰 위험을 부담하게 됩니다.

용해제, 염산 및 불화수소산이 포함되지 않은 세제만 씁니다.

세제에 대한 안전 지침에 유의합니다.

→ 세제 탱크 속에 세액을 채웁니다.

사용

△ 경고

상해 위험! 기기를 작동하려면 연습해야 합니다.

- 청소 구역에 아무런 장애도 없도록 해야 합니다.
- 바닥 조건이 적합한 지 점검합니다.
- 고르지 못하거나 거친 표면에서는 취급이 어려워집니다.

손잡이를 조정합니다

△ 경고

장비 통제 상실에 따른 사고 위험. 모터가 서 있는 경우에만 손잡이를 조정합니다.

- 높이를 조절 레버를 당깁니다.
- 손잡이를 편한 위치로 돌립니다(뺨은 두 팔).
- 높이를 조절 레버를 풀니다.

제품의 전원 켜기

유의

바닥 깔개 손상 위험. 한 자리에서 기기를 작동하지 마십시오.

- 전원 플러그를 소켓에 꽂습니다.
- 전원 플러그를 소켓에 꽂습니다.
- 손잡이를 작업 높이로 조정합니다.
- 열기 키를 누르고 있습니다.
- 스위치 온 / 오프를 누릅니다.
- 열기 키에서 손을 뺍니다.
- 가동 중지하려면 스위치를 손에서 놓습니다.

방향을 조절합니다

- 왼쪽: 손잡이를 밑으로 누릅니다.
- 오른쪽: 손잡이를 올립니다.

청소

- 세액을 바닥에 따르거나 세제 탱크 분주 레버(흡선)를 활성화합니다.
- 장비를 청소면 위로 운전합니다.
- 매우 더러울 경우 절차를 반복합니다.
- 오수는 이어 진공 물 청소기나 천으로 흡수합니다.

정지

- 전원 플러그를 소켓에서 제거 합니다.
- 높이를 조절 레버를 당깁니다.
- 손잡이를 수직 위치로 놓습니다.
- 높이를 조절 레버를 풀니다.
- 세제 탱크(흡선)를 빼서 쓰지 않은 세제 용액을 버립니다.
- 케이블 후크 둘레에 본선 케이블을 감습니다.
- 세제 탱크(흡선)를 맑은 물로 부십니다.
- 장비를 주차 위치로 놓습니다.
- 패드 홀더 / 디스크 브러시를 뺍니다.
- 케이스를 젖은 천으로 닦습니다.

운반

△ 주의

부상 및 손상 위험! 운반 시 장비 무게에 유의합니다.

- 높이를 조절 레버를 당깁니다.
- 손잡이를 수직 위치로 놓습니다.
- 높이를 조절 레버를 풀니다.
- 장비를 뒤쪽 운반 위치로 기울여 목적지로 이동합니다.
- 차량 운반 시 장비를 각각의 해당 지침에 따라 미끄러지거나 기울어지지 않도록 합니다.

보관

△ 주의

부상 및 손상 위험! 보관 시 장비 무게에 유의합니다.

- 장비를 주차 위치로 놓습니다.
- 장비를 건조하고 한기가 없는 공간에 보관합니다.

보관 및 정비

△ 위험

상해 위험. 기기에서 작업을 수행하기 전에 본선에서 플러그를 당겨 빼십시오.

- 더러워진 디스크 브러시들을 물로 헹굽니다.

- ➔ 더러워진 패드들을 최고 60 °C 에서 닦습니다.
- ➔ 케이스를 젖은 천으로 닦습니다.
- ➔ 전원 케이블 손상 여부를 살펴봅니다.

고장 시 해법

△ 위험

상해 위험. 기기에서 작업을 수행하기 전에 본선에서 플러그를 당겨 빼십시오. 이 표의 도움을 받아 해결할 수 없는 고장 시에는 고객 서비스 팀을 부릅니다.

고장	해결
미흡한 청소 결과	더러워진 패드는 바꾸고 최고 60 °C 에서 씻습니다.
	낡은 디스크 브러시 / 패드는 교체합니다.
	더러워진 디스크 브러시들을 물로 헹굽니다. 브러시 / 패드와 세제가 용도에 맞는 지 점검합니다.
장비가 심하게 진동한다	디스크 브러시 / 패드의 정확한 위치를 점검합니다.
	패드 고정을 점검합니다. 핸들을 더 깊이 장착합니다 (뺀 두 팔)
패드가 돌지 않는다	브러시 드라이브 안전 장치를 재설정합니다. 이물질이 브러시 / 패드를 막고 있는지 점검하고, 필요 시 이물질을 제거합니다.

보증

어느 나라에서나 당사의 공인 마케팅 회사들이 발표한 보증 조건이 적용됩니다. 장비에 고장이 생기면 보증 기간 내에는, 재료나 제조 상의 결함이 그 원인인 한, 무료로 수리해 드립니다. 보증 건이 생긴 경우 구매 영수증을 판매점이나 가장 가까운 공인 고객 서비스 센터에 제시하시기 바랍니다.

부가 용품과 예비 부품

장비의 안전하고 원활한 운전을 보장하는 순정 액세서리 및 순정 예비품만 사용하십시오.
액세서리 및 예비품에 대한 정보는 www.kaercher.com 에서 확인하십시오.

명칭	주문 번호
물탱크 일체	9.753-058.0
디스크 브러시 일체, 적색 D43	9.753-056.0
디스크 브러시, 흑색 (경성)	6.369-898.0
삼푸 브러시, 보통 연성, 백색 / 청색,	6.369-896.0
디스크 드라이브 보드 일체	9.753-057.0
패드, 중간, 적색	6.369-470.0
패드, 보통 경성, 녹색	6.369-472.0
패드, 경성, 흑색	6.369-473.0
추가 장치 키트 추가 무게	2.642-802.0

기술 자료

전원 접속부			
전원 전압	V	220-240	
주파수	Hz	50	60
입력 전력, 최대	W	1500	
보호 등급		IPX4	
보호 등급		I	
소켓: 최대 전원 출력	W	500	
브러시 / 패드			
직경	mm	430	
회전수	1/ 분	150	180
접촉 압력	N/ cm ²	0.30	
척도 및 무게			
무게 (부대 용품 없음)	kg	43	
치수 (l x b x h)	mm	590 x 430 x 1180	
지상 간격	mm	90	
케이블 길이	m	15	
내용물 세제 탱크 (옵션)	l	10	
EN 60335-2-67 에 따른 조사값			
진동 총계	m/s ²	<2,5	
불확실성 K	m/s ²	0,2	
소음도 L _{PA}	dB(A)	62	
불확실성 K _{PA}	dB(A)	1	
음압 레벨 L _{WA} + 불확실성 K _{WA}	dB(A)	63	



在您第一次使用您的设备前，请先阅读并遵守本操作说明书原件，为日后使用或其他所有者使用方便请妥善保管本说明书。

目录

环境保护	ZH	1
合乎规定的使用	ZH	1
安全说明	ZH	1
安装推杆	ZH	2
设备元件	ZH	2
调试设备	ZH	2
操作说明	ZH	3
停止调试	ZH	3
运输	ZH	3
储存	ZH	3
保养与维护	ZH	3
故障排除	ZH	3
质量保证	ZH	4
附件和备件	ZH	4
产品规格 / 参数	ZH	4

环境保护

	包装材料可以回收利用。请不要把包装材料与普通垃圾放在一起处理，而应妥善安排回收。
	本产品的正确处置。该标记表明：在整个欧盟范围内，处置本产品不得与其他生活垃圾同时进行。为了防止因不受控废物处置导致对环境或人体健康造成的危害，应负责任地对其加以回收利用，以促进材料资源的可持续再利用。为了回收您使用过的装置，请使用回收和收集系统，或者联系产品采购所在地的零售商。他们收到该产品后，可予以环保的回收利用。

内部材料提示 (REACH)

最新的内部材料信息请您在如下链接中查找：

www.kaercher.com/REACH

合乎规定的使用

请只根据本操作说明书中的说明使用本设备。

△ 小心

该器具仅用于室内用途。

- 本设备只允许配置原配附件和备件。
- 本设备不适合用在有爆炸危险的环境中。
- 本设备适合于商业和工业使用，如饭店、学校、医院、工厂、商店、办公室和出租业务。
- 使用的温度范围从 +5° C 到 +40° C。

安全说明

请您在首次使用本设备前阅读并注意本操作说明书和安全手册（料号：5.956-659.0），然后按其操作。

危险程度

△ 危险

提示会导致人员重伤或死亡的直接威胁性危险。

△ 警告

提示可能导致人员重伤或死亡的危险状况。

△ 小心

提示可能导致轻度伤害的危险状况。

注意

提示可能产生财产损失的危险状况。

安全装置

安全装置用于保护使用者，不得停止运行或不让其发挥功能。

锁定装置

防止无意中启动设备。为了启动设备，按下解锁按钮，然后按下开 / 关。

安装推杆

调试前必须如图所示安装推杆并将设备接电。

插图参见封面

设备元件

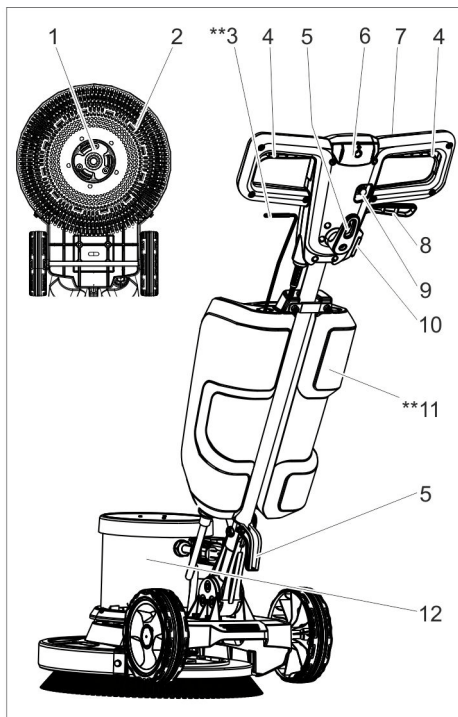

- 1 抓手、盘刷 / 软垫驱动圆盘
 - 2 刷子 / 衬垫带动盘
 - 3 洗涤剂计量杆（选择性配置）
 - 4 开 / 关
 - 5 电线挂钩
 - 6 解锁按钮
 - 7 手柄
 - 8 倾斜调整杆
 - 9 刷子驱动器保险装置
 - 10 配件插座
 - 11 洗涤剂箱（选择性配置）
 - 12 电机外壳
- ** 不属于供货范围

调试设备

- ➔ 定期检查电源连接导线是否损坏，比如开裂或老化。一旦确定有损坏，则必须在继续使用前更换线缆。
- ➔ 检查设备是否损坏，让客户服务人员排除损坏。

通电

- 各项电气连接数据参见技术参数和铭牌。
 - 必须由一名电气安装人员实施电气连接并符合 IEC 60634 - 1 规定的要求。
- △ 危险**
电击危险。
- 不要碾过电源线。
- △ 危险**
存在受伤危险！
- 从不要将电源线绕到身体或颈部。
 - 不要让电源线接触到转动的刷子 / 转动的软垫。

安置刷子 / 软垫

提示：

请选择正确的附件，用于您的清洁工作。

- 刷子的使用针对硬地板。
 - 衬垫用于结晶。
- ➔ 电源插头从插座上拔出。
 - ➔ 拉动倾斜调整杆。
 - ➔ 将把手旋转至前方，进入水平位置。
 - ➔ 松开倾斜调整杆。
 - ➔ 设备向后倾斜。

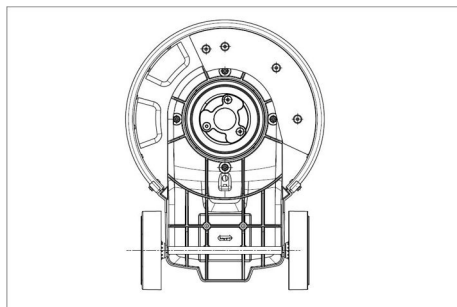

- ➔ 盘刷 / 驱动圆盘放到抓手上并沿着逆时针转动。

给洗涤剂箱（选择性配置）加液

△ 警告

有损坏危险。只使用建议的清洁剂。如使用其它清洁剂，设备所有人在工作安全和事故危险方面将承担更高的风险。

只使用不含溶剂、盐酸和氢氟酸的清洁剂。注意关于洗涤剂的安全提示。

→ 洗涤剂箱加入洗涤剂。

操作说明

△ 警告

受伤危险！需要练习操作设备。

- 确保需要清洁的区域内没有障碍物。
- 检查地面特征是否适宜使用设备进行清洁。
- 一旦表面不平整或粗糙，则难以进行操作。

调整手柄

△ 警告

由于设备失控发生的事故风险。仅在发动机静止时设置手柄。

- 拉动倾斜调整杆。
- 将手柄翻转到舒适位置上（伸直手臂）。
- 松开倾斜调整杆。

打开蒸汽清洗机

注意

有损坏地面铺层的危险。不在此地点使用本设备。

- 将电源插头插入到插座里。
- 将手柄调整到工作高度上。
- 两手紧握手柄。
- 按下并按住解锁按钮。
- 操作开 / 关。
- 松开解锁按钮。
- 中断工作时松开开关。

控制方向

- 向左：向下按手柄。
- 向右：提起手柄。

清洁

- 将洗涤液涂在地面上或者操作洗涤剂箱（选择性配置）计量杆。
- 在需要清洁的面上行驶设备。
- 污染严重时重复这一过程。
- 接着用湿式清洗机或毛巾吸收污水。

停止调试

- 电源插头从插座上拔出。
- 拉动倾斜调整杆。
- 将手柄设到垂直位置中。
- 松开倾斜调整杆。
- 取下洗涤剂箱（选择性配置）并清理未消耗的洗涤液。
- 在电缆挂钩周围缠绕电源电缆。
- 用清水冲洗洗涤剂箱（选择性配置）。
- 将设备放到停放位置上。
- 取下驱动圆盘 / 盘刷。
- 用湿抹布清洁外壳。

运输

△ 小心

受伤和损坏危险！运输时要注意设备的重量。

- 拉动倾斜调整杆。
- 将手柄设到垂直位置中。
- 松开倾斜调整杆。
- 将设备向后翻转到运输位置并将其行走到目标地点。
- 用车辆进行运输时，根据各适用准则确保设备不会滑倒和倾覆。

储存

△ 小心

受伤和损坏危险！存放时要注意设备的重量。

- 将设备放到停放位置上。
- 将设备保管在一个干燥防冻的房间内。

保养与维护

△ 危险

受伤危险。在设备上所有工作前拔出电源插头。

- 用水冲洗脏盘刷。
- 在最高 60° C 的温度下清洗脏软垫。
- 用湿抹布清洁外壳。
- 检查电源线是否受损。

故障排除

△ 危险

受伤危险。在设备上所有工作前拔出电源插头。

一旦发生通过本表不能排除的故障，即电告客户服务处。

故障	排除故障
清洁效果不够	更换脏软垫并在最高 60° C 的温度下清洗。
	更换磨损的盘刷 / 软垫。
	用水冲洗脏盘刷
	检查刷子 / 软垫和洗涤剂是否适宜于应用情况。
设备振动严重	检查盘刷 / 软垫是否正确定位。
	检查软垫是否固定。
	手柄定位较低（伸直手臂）
软垫不转动	检查刷子驱动器保险装置。
	检查刷子 / 软垫是否被异物卡住，必要时去除异物。

质量保证

我们的质量保证条款适用于全球各分公司。在质量保证期内，如果您的产品发生了任何故障，我们都将为您提供免费维修，但是这种故障应当是由于机身材料或制造上的缺陷造成的。请您向经销商或者与您距离最近的经过授权的客户服务中心联系，提出保修请求，并提供相应的产品购买证明文件。

附件和备件

只使用原厂配件和备件，它们能保证设备的安全和无故障运行。
有关配件和备件的信息请登录
www.kaercher.com。

名称	设备订单编号
整个水箱	9.753-058.0
成套盘形软刷，红色 D43	9.753-056.0
盘刷，黑色（硬质）	6.369-898.0
白色 / 蓝色中软发泡刷，	6.369-896.0
成套盘驱动板	9.753-057.0
红色中软软垫，	6.369-470.0
绿色中硬软垫，	6.369-472.0
黑色硬质软垫，	6.369-473.0
配套附件额外重量	2.642-802.0

产品规格 / 参数

通电		
电源电压	V	220-240
频率	Hz	50 60
最大消耗功率	瓦	1500
防护等级		IPX4
保护等级		I
插座：最大功率输出	瓦	500
刷子 / 软垫		
直径	mm	430
转速	1/分钟	150 180
挤压压力	N/cm ²	0.30
尺寸和重量		
重量（不含附件）	千克	43
尺寸规格（l x b x h）	mm	590 x 430 x 1180
行走高度	毫米	90
电线长度	m	15
洗涤剂箱容量 (Option)	l	10
所得出的数值符合 EN 60335-2-67		
总振动值	m/s ²	<2,5
不确定度 K	m/s ²	0,2
声压等级 L _{pA}	A 级分贝	62
不安全性 K _{pA}	A 级分贝	1
声功率电平 L _{WA} + 不安全性 K _{WA}	A 级分贝	63



ก่อนใช้งานอุปกรณ์ของท่านเป็นครั้งแรก

โปรดอ่านและปฏิบัติตามคู่มือการใช้งานฉบับดั้งเดิมเล่มนี้

และเก็บรักษาไว้สำหรับการใช้งานในภายหลังหรือเก็บไว้สำหรับผู้ที่จะเป็นเจ้าของคนต่อไป

สารบัญ

การรักษาสิ่งแวดล้อม	TH	1
การใช้งานตามข้อบ่งใช้	TH	1
หมายเหตุด้านความปลอดภัย	TH	1
ติดตั้งค้ำโยกสำหรับต้น	TH	2
องค์ประกอบของเครื่อง	TH	2
การทดสอบการใช้งานของเครื่อง	TH	2
การใช้งาน	TH	3
ปิดเครื่อง	TH	3
การเคลื่อนย้าย	TH	4
การเก็บรักษา	TH	4
การดูแลและการบำรุงรักษา	TH	4
ความช่วยเหลือเมื่อมีความผิดปกติ	TH	4
การรับประกัน	TH	4
อุปกรณ์เสริมและชิ้นส่วนอะไหล่	TH	5
ข้อมูลทางเทคนิค	TH	5

การรักษาสิ่งแวดล้อม

	<p>วัสดุบรรจุภัณฑ์เป็นวัสดุที่สามารถนำรีไซเคิลได้</p> <p>โปรดอย่าทิ้งบรรจุภัณฑ์ร่วมกับขยะในครัวเรือน</p> <p>แต่ให้นำบรรจุภัณฑ์เหล่านี้กลับมาใช้ใหม่</p>
	<p>การกำจัดผลิตภัณฑ์นี้อย่างถูกต้อง เครื่องหมายนี้แสดงว่า</p> <p>ไม่ควรกำจัดผลิตภัณฑ์นี้ร่วมกับขยะในครัวเรือนอื่นๆ ทั่วทั้ง EU</p> <p>เพื่อป้องกันอันตรายที่อาจเกิดขึ้นต่อสภาพแวดล้อมหรือสุขภาพของผู้คนจากการกำจัดขยะที่ไม่มีการควบคุม ให้ดำเนินการรีไซเคิลเพื่อส่งเสริมการใช้ทรัพยากรวัสดุซ้ำอย่างยั่งยืน</p> <p>หากต้องการส่งคืนอุปกรณ์ที่ใช้แล้วของคุณ โปรดใช้ระบบการส่งคืนและการเก็บรวบรวม หรือติดต่อร้านค้าปลีกที่คุณซื้อผลิตภัณฑ์มา</p> <p>ซึ่งจะสามารถนำผลิตภัณฑ์นี้มารีไซเคิลอย่างถูกต้องและปลอดภัยต่อสภาพแวดล้อม</p>

คำแนะนำเกี่ยวกับส่วนประกอบ (REACH) สามารถดูข้อมูลล่าสุดเกี่ยวกับส่วนประกอบได้ที่ www.kaercher.de/REACH

การใช้งานตามข้อบ่งใช้

ใช้เครื่องนี้ตามข้อมูลในคู่มือการใช้งานฉบับนี้เท่านั้น

ระวัง

- อุปกรณ์นี้กำหนดให้ใช้ภายในอาคารเท่านั้น
- ให้ติดตั้งอุปกรณ์เสริมและชิ้นส่วนอะไหล่แท้เข้ากับตัวเครื่องเท่านั้น
- เครื่องนี้ไม่เหมาะสำหรับการใช้งานในสภาพแวดล้อมที่เสี่ยงต่อการระเบิด
- อุปกรณ์นี้เหมาะสำหรับการใช้งานเชิงพาณิชย์ เช่น ในโรงแรม โรงเรียน โรงพยาบาล โรงงาน ร้านค้า สำนักงาน และบริษัทให้เช่า
- ช่วงอุณหภูมิการใช้งานอยู่ระหว่าง +5°C และ +40°C

หมายเหตุด้านความปลอดภัย

ก่อนใช้งานอุปกรณ์เป็นครั้งแรก โปรดอ่านและทำความเข้าใจคำแนะนำในการใช้งานและโบรชัวร์ที่ให้มาพร้อมกันนี้ให้เข้าใจอย่างละเอียด:

ข้อมูลด้านความปลอดภัยสำหรับเครื่องจักรลูกออกเดี่ยวแบบแผ่นดิสก์ หมายเลขเครื่องจักร 5.956-659.0

ระดับของอันตราย

อันตราย

แสดงถึงอันตรายคุกคามฉับพลันที่ทำให้เกิดการบาดเจ็บสาหัสหรือเสียชีวิต

คำเตือน

แสดงถึงสถานการณ์อันตรายที่อาจเกิดขึ้นได้ ซึ่งอาจทำให้เกิดการบาดเจ็บสาหัสหรือเสียชีวิต

ระวัง

แสดงถึงสถานการณ์อันตรายที่อาจเกิดขึ้นได้ ซึ่งอาจทำให้เกิดการบาดเจ็บเล็กน้อย

ข้อควรใส่ใจ

แสดงถึงสถานการณ์อันตรายที่อาจเกิดขึ้นได้ ซึ่งอาจทำให้เกิดความเสียหายต่อทรัพย์สิน

ระบบป้องกันความปลอดภัย

ระบบป้องกันความปลอดภัยมีหน้าที่ปกป้องผู้ใช้ โดยห้ามมิให้ปิดการใช้งาน และห้ามหลีกเลี่ยงการใช้งาน

ล๊อค

ป้องกันการเปิดสวิตช์อุปกรณ์โดยไม่ได้ตั้งใจ ในการเปิดเครื่องอุปกรณ์ ให้กดปุ่มปลดล๊อคก่อน และจากนั้น กดสวิตช์เปิด/ปิด

ติดตั้งคั่นโยกสำหรับดัน

ก่อนการใช้งาน จะต้องติดตั้งคั่นโยกสำหรับดันตามที่แสดงไว้ในภาพประกอบ และจะต้องเชื่อมต่ออุปกรณ์เข้าแหล่งจ่ายไฟฟ้า ภาพประกอบอยู่ที่ด้านในของฝาครอบด้านหน้า

องค์ประกอบของเครื่อง

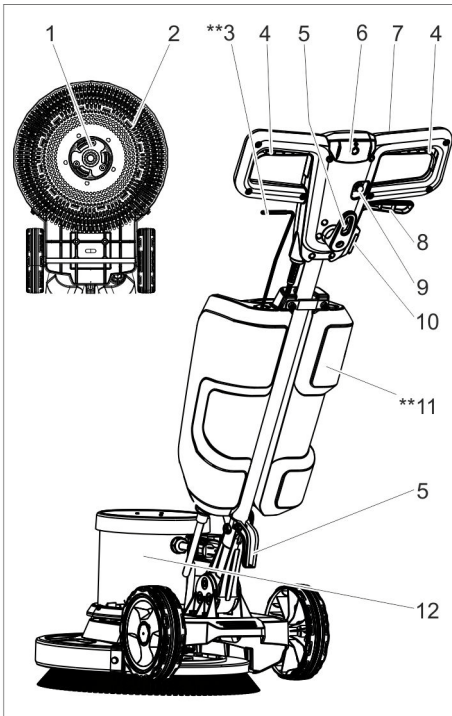

- 1 อุปกรณ์ขับเคลื่อน แปรงสำหรับแผ่นดิสก์ / แผ่นขับสำหรับจานขับ
- 2 แปรง / แผ่นขับสำหรับจานขับ

- 3 คั่นโยกกำหนดปริมาณสำหรับน้ำยาทำความสะอาด (อุปกรณ์เสริม)
 - 4 สวิตช์ เปิด / ปิด
 - 5 ขอบเกี่ยวสายไฟ
 - 6 ปุ่มปลดล๊อค
 - 7 มือจับ
 - 8 คั่นโยกสำหรับการปรับระดับ
 - 9 ฟิวส์สำหรับตัวขับเคลื่อน
 - 10 ซ็อกเก็ตสำหรับอุปกรณ์เสริม
 - 11 ถังใส่น้ำยาทำความสะอาด (อุปกรณ์เสริม)
 - 12 ตัวเรือนมอเตอร์
- ** ไม่อยู่ในขอบเขตการจัดส่ง

การทดสอบการใช้งานของเครื่อง

- ตรวจสอบการชำรุดเสียหายที่สายไฟอย่างสม่ำเสมอ เช่น ตรวจสอบหารอยแยกหรือการเสื่อมสภาพตามอายุ หากพบการชำรุดเสียหาย ต้องเปลี่ยนสายไฟก่อนการใช้งานครั้งต่อไป
- ตรวจสอบอุปกรณ์ว่ามีความเสียหายหรือไม่ หากมี ให้ขอรับบริการซ่อมแซมความเสียหายที่เกิดขึ้นจากฝ่ายบริการลูกค้า

จุดเชื่อมต่อไฟฟ้า

- โปรดดูข้อมูลด้านเทคนิคและแผ่นป้ายแสดงชนิดสำหรับค่าการเชื่อมต่อ
- การติดตั้งระบบไฟฟ้าจะต้องดำเนินการโดยช่างไฟฟ้าเท่านั้น และจะต้องสอดคล้องตาม IEC 60364-1

⚠️ อันตราย

เสียงต่อไฟฟ้าช็อต

- ห้ามเคลื่อนอุปกรณ์ทับไปบนสายไฟ

⚠️ อันตราย

เสียงต่อการได้รับบาดเจ็บ!

- ห้ามพันสายไฟรอบตัวหรือคอของคุณเป็นอันตราย
- ห้ามให้สายไฟสัมผัสเข้ากับแปรงหรือแผ่นขับที่กำลังหมุนอยู่

ติดตั้งแปรง/แผ่นขับ

หมายเหตุ:

โปรดเลือกอุปกรณ์เสริมที่ถูกต้องสำหรับงานทำความสะอาดของคุณ

- ใช้แปรงสำหรับพื้นแข็ง
- ใช้แผ่นขับสำหรับพื้นผิวเคลือบ

- ดึงปลั๊กไฟออกจากตัวรับ

- ดึงคันโยกสำหรับการปรับระดับ
- หมนมมือจับไปทางด้านหน้าให้อยู่ในตำแหน่งแนวตั้ง
- ปลดคันโยกสำหรับการปรับระดับ
- เอียงอุปกรณ์ไปทางด้านหลัง

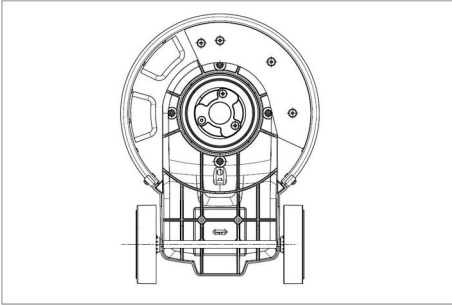

- ติดตั้งแปรงสำหรับแผ่นดิสก์/
แผ่นขับสำหรับตัวขับเข้าที่อุปกรณ์ขับเคลื่อน
และหมุนไปในทิศทางทวนเข็มนาฬิกา

เติมถังใส่น้ำยาทำความสะอาด (อุปกรณ์เสริม)

⚠ คำเตือน

เสี่ยงต่อการเกิดความเสียหาย

ใช้เฉพาะสารทำความสะอาดที่แนะนำเท่านั้น
สำหรับสารทำความสะอาดอื่น ๆ

ผู้ควบคุมจะเป็นผู้รับผิดชอบความเสี่ยงที่เพิ่มขึ้น
ในแง่ของความปลอดภัยในการใช้งานและความ
เสี่ยงต่อการเกิดอุบัติเหตุ

ใช้เฉพาะสารทำความสะอาดที่ปราศจากสารทำ
ละลาย กรด ไฮโดรคลอริก

และกรดไฮโดรฟลูออริก

สังเกตหมายเหตุด้านความปลอดภัยที่สารทำ
ความสะอาด

- เติมน้ำยาทำความสะอาดเข้าในถังใส่น้ำยาทำ
ความสะอาด

การใช้งาน

⚠ คำเตือน

เสี่ยงต่อการเกิดบาดเจ็บ!

การใช้งานอุปกรณ์จะต้องผ่านการฝึกปฏิบัติก่อน

- ตรวจสอบให้แน่ใจว่า ไม่มีสิ่งกีดขวางใดๆ
ในบริเวณที่จะทำความสะอาด
- ตรวจสอบระดับความสม่ำเสมอของพื้นเพื่อ
ความเหมาะสมในการใช้งาน
- การดูแลจัดการจะทำให้ได้มากยิ่งขึ้นหากใช้งาน
บนพื้นที่ไม่เรียบหรือขรุขระ

ปรับมือจับ

⚠ คำเตือน

เสี่ยงต่อการเกิดอุบัติเหตุ

เนื่องจากอาจสูญเสียการควบคุมอุปกรณ์
ห้ามปรับมือจับจนกว่ามอเตอร์จะหยุดนิ่ง

- ดึงคันโยกสำหรับการปรับระดับ
- เอียงมือจับไปยังตำแหน่งที่สะดวกสบาย
(ในระยะที่แขนเอื้อมถึง)
- ปลดคันโยกสำหรับการปรับระดับ

เปิดสวิตช์เครื่อง

ข้อควรใส่ใจ

เสี่ยงต่อการเกิดความเสียหายต่อพื้น

อย่าใช้งานเครื่องเลยทันที

- เสียบปลั๊กไฟลงในเต้ารับ
- ติดตั้งมือจับให้อยู่ในระดับความสูงที่เหมาะสมต่อ
การทำงาน
- ยึดมือจับไว้ด้วยมือทั้งสองข้าง
- กดปุ่มปลดล็อกค้างไว้
- ใช้สวิตช์ขังเปิด/ปิด
- ปลดปุ่มปลดล็อก
- ปลดสวิตช์เพื่อหยุดการใช้งาน

ควบคุมทิศทาง

- ช้าย: กดมือจับไปทางด้านล่าง
- ขวา: ยกมือจับขึ้น

การทำความสะอาด

- เทน้ำยาทำความสะอาดบนพื้น
หรือใช้คันโยกกำหนดปริมาณสำหรับถังใส่น้ำ
ยาทำความสะอาด (อุปกรณ์เสริม)
- เคลื่อนอุปกรณ์ไปเหนือพื้นผิวที่ต้องการทำ
ความสะอาด
- ดำเนินกระบวนการซ้ำหากมีการปนเปื้อนอย่าง
มาก
- หลังจากนั้น
ให้ใช้เครื่องดูดน้ำระบบสูญญากาศหรือผ้าเช็ด
หน้าสกปรกให้แห้ง

ปิดเครื่อง

- ดึงปลั๊กไฟออกจากเต้ารับ
- ดึงคันโยกสำหรับการปรับระดับ
- โยคมือจับไว้ให้อยู่ในตำแหน่งแนวตั้ง
- ปลดคันโยกสำหรับการปรับระดับ
- ถอดถังใส่น้ำยาทำความสะอาด
(อุปกรณ์เสริม) ออก
และกำจัดน้ำยาทำความสะอาดที่ไม่ใช้แล้ว
- พันสายไฟไว้รอบขอเกี่ยวสายไฟ

- ทำความสะอาดถังใส่น้ำยาทำความสะอาด (อุปกรณ์เสริม) ด้วยน้ำสะอาด
- จอดอุปกรณ์ไว้ในตำแหน่งจอดพัก
- ถอดจานขับ / แปรงสำหรับแผ่นดิสก์ออก
- ทำความสะอาดตัวเรือนด้วยผ้าชื้น

การเคลื่อนย้าย

- ⚠ ระวัง**
เสียงต่อการบาดเจ็บและทรัพย์สินเสียหาย!
ในการเคลื่อนย้าย
- ให้ตระหนักถึงน้ำหนักของเครื่อง
- ดึงคันโยกสำหรับการปรับระดับ
 - โยกมือจับให้อยู่ในตำแหน่งแนวตั้ง
 - ปลดคันโยกสำหรับการปรับระดับ
 - เอียงอุปกรณ์ไปทางด้านหลังให้เข้าในตำแหน่งสำหรับขนส่ง และเคลื่อนไปยังตำแหน่งที่ตั้งปลายทาง
 - ในการขนส่งในรถยนต์ ให้ยึดเครื่องไว้ไม่ให้ลื่นและล้มลง โดยปฏิบัติตามกฎระเบียบที่ใช้

การเก็บรักษา

- ⚠ ระวัง**
เสียงต่อการบาดเจ็บและทรัพย์สินเสียหาย!
ในการเก็บรักษา
- ให้ตระหนักถึงน้ำหนักของตัวเครื่อง
- จอดอุปกรณ์ไว้ในตำแหน่งจอดพัก
 - จัดเก็บอุปกรณ์ไว้ในห้องที่แห้ง และมีการป้องกันการแข็งตัวเป็นน้ำค้าง

การดูแลและการบำรุงรักษา

- ⚠ อันตราย**
เสียงต่อการบาดเจ็บ
ดึงปลั๊กออกจากสายไฟก่อนที่ดำเนินการใด ๆ กับอุปกรณ์
- ใช้น้ำล้างทำความสะอาดแปรงสำหรับแผ่นดิสก์ที่มีการปนเปื้อน
 - ชักทำความสะอาดแผ่นขับที่มีการปนเปื้อนที่อุณหภูมิสูงสุด 60 °C
 - ทำความสะอาดตัวเรือนด้วยผ้าชื้น
 - ตรวจสอบการเชื่อมต่อสายไฟว่ามีความเสียหายเกิดขึ้นหรือไม่

ความช่วยเหลือเมื่อมีความผิดปกติ

⚠ อันตราย

เสียงต่อการบาดเจ็บ

ดึงปลั๊กออกจากสายไฟก่อนที่ดำเนินการใด ๆ กับอุปกรณ์

หากมีข้อผิดพลาดที่ไม่สามารถแก้ไขได้โดยใช้ตารางนี้ ให้โทรเรียกฝ่ายบริการลูกค้า

ความผิดปกติ	วิธีการแก้ไข
ผลการทำความสะอาดไม่ดีพอ	เปลี่ยนแผ่นขับที่มีการปนเปื้อนใหม่ และชักทำความสะอาดแผ่นขับที่อุณหภูมิสูงสุด 60 °C
	เปลี่ยนแปรงสำหรับแผ่นดิสก์ / แผ่นขับที่สึกขาด
	ใช้น้ำล้างทำความสะอาดแปรงสำหรับแผ่นดิสก์ที่มีการปนเปื้อน
	ตรวจสอบความเหมาะสมของแปรง/แผ่นขับ และน้ำยาทำความสะอาดสำหรับการใช้งานแต่ละประเภท
อุปกรณ์เกิดการส่งอย่างแรง	ตรวจสอบว่ามีการติดตั้งแปรงสำหรับแผ่นดิสก์/แผ่นขับไว้ในตำแหน่งที่ถูกต้อง
	ตรวจสอบการติดตั้งแผ่นขับ
	จัดตำแหน่งมือจับให้ต่ำลง (ในกรณีที่แขนเอื้อมถึง)
แผ่นขับไม่หมุน	รีเซ็ตฟิวส์สำหรับตัวขับแปรง
	ตรวจสอบว่ามีสิ่งแปลกปลอมกีดขวางแปรง/แผ่นขับอยู่หรือไม่ ให้ขจัดสิ่งแปลกปลอมออกหากจำเป็น

การรับประกัน

ในทุกประเทศจะมีการใช้เงื่อนไขการรับประกันที่ออกโดยบริษัทจำหน่ายที่เกี่ยวข้องของเรา เราจะดำเนินการแก้ไขความผิดปกติใด ๆ ที่เครื่องของท่านภายในระยะเวลาการรับประกัน โดยไม่มีค่าใช้จ่าย

ทราบเท่าที่มีสาเหตุมาจากข้อผิดพลาดเกี่ยวกับวัสดุและการผลิต ในกรณีการรับประกัน กรุณาติดต่อตัวแทนจำหน่ายของท่านหรือศูนย์บริการลูกค้าใกล้ ๆ ที่ได้รับอนุญาต พร้อมใบเสร็จรับเงิน

อุปกรณ์เสริมและชิ้นส่วนอะไหล่

ใช้เฉพาะอุปกรณ์เสริมของแท่งและชิ้นส่วนอะไหล่ของแท่งเท่านั้น
ซึ่งจะได้รับการรับประกันอุปกรณ์ในการทำงานอย่างปลอดภัยและไร้ปัญหา
สามารถดูข้อมูลเกี่ยวกับอุปกรณ์เสริมและชิ้นส่วนอะไหล่ได้ที่ www.kaercher.com

ชื่อเรียก	หมายเลขการสั่งซื้อ
ถังน้ำทั้งหมด	9.753-058.0
แปรงสำหรับแผ่นดิสก์ทั้งหมด, สีแดง D43	9.753-056.0
แผ่นแปรง, สีดำ (แข็ง)	6.369-898.0
แปรงพร้อมแชมพู, อ่อนปานกลาง, สีขาว/สีน้ำเงิน	6.369-896.0
บอร์ดสำหรับตัวขับเคลื่อนทั้งหมด	9.753-057,0
แผ่นขับเคลื่อน, ปานกลาง, สีแดง	6.369-470,0
แผ่นขับเคลื่อน, แข็งปานกลาง, สีเขียว	6.369-472,0
แผ่นขับเคลื่อน, แข็ง, สีดำ	6.369-473,0
ชุดเพิ่มน้ำหนัก	2.642-802,0

ข้อมูลทางเทคนิค

การเชื่อมต่อไฟฟ้า			
แรงดันแหล่งจ่ายไฟ	V	220-240	
ความถี่	Hz	50	60
กำลังไฟสูงสุดที่รับได้	W	1500	
ประเภทการป้องกัน		IPX4	
ระดับคลาสสำหรับการป้องกัน		I	
ช็อกเกิด: เอาต์พุตกำลังไฟสูงสุด	W	500	
แปรง/แผ่นขับเคลื่อน			
เส้นผ่านศูนย์กลาง	มม.	430	
ระดับความเร็ว	รอบ/นาที	150	180
แรงดันหน้าสัมผัส	N/ ซม. ²	0.30	
ขนาดและน้ำหนัก			
น้ำหนัก (ไม่รวมอุปกรณ์เสริม)	กก.	43	
ขนาด (ย x ก x ส)	มม.	590 x 430 x 1180	
ระยะปลอดภัยด้านบน	มม.	90	
ความยาวของสายไฟ	ม.	15	
ปริมาณถังใส่น้ำยาทำความสะอาด (อุปกรณ์เสริม)	l	10	
ค่าที่กำหนดไว้ตามข้อบังคับ EN 60335-2-67			
ค่าการแกว่งโดยรวม	ม./ วินาที ²	<2,5	
ความไม่แน่นอน K	ม./ วินาที ²	0,2	
ระดับความดันของเสียง L _{PA}	dB(A)	62	
ความไม่แน่นอน K _{PA}	dB(A)	1	
ระดับความดันของเสียง L _{WA} + ความไม่แน่นอน K _{WA}	dB(A)	63	



Trước khi sử dụng thiết bị lần đầu tiên, quý vị vui lòng đọc hướng dẫn vận hành gốc, sử dụng và giữ tài liệu cho lần sử dụng sau hoặc cho chủ sở hữu kế tiếp.

Mục lục

Bảo vệ môi trường	VI	1
Sử dụng theo quy định	VI	1
Chú ý an toàn	VI	1
Lắp cần đẩy	VI	2
Các bộ phận thiết bị	VI	2
Hướng dẫn vận hành	VI	2
Dịch vụ	VI	3
Tắt máy	VI	3
Vận chuyển	VI	4
Lưu kho	VI	4
Chăm sóc và bảo trì	VI	4
Trợ giúp khi gặp lỗi	VI	4
Bảo hành	VI	4
Phụ kiện, phụ tùng	VI	5
Thông số kỹ thuật	VI	5

Bảo vệ môi trường



Các vật liệu làm bao bì có thể được tái chế. Vui lòng không vứt vỏ bao bì vào thùng rác mà hãy mang đi tái chế.

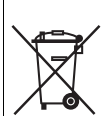

Tiêu hủy sản phẩm này đúng cách. Ký hiệu này cho biết không được phép tiêu hủy sản phẩm chung với các loại rác thải sinh hoạt khác tại Liên minh Châu Âu (EU). Để tránh nguy cơ gây ô nhiễm môi trường hoặc nguy hại cho sức khỏe con người do tiêu hủy, tái chế rác thải không kiểm soát, cần thúc đẩy quá trình tái sử dụng bền vững các nguồn tài nguyên. Để trả lại thiết bị đã sử dụng, vui lòng sử dụng hệ thống thu gom và hoàn trả hoặc liên hệ với đại lý bán lẻ nơi bạn đã mua sản phẩm. Các đại lý bán lẻ có thể thu gom sản phẩm để tái chế thân thiện với môi trường.

Hướng dẫn về các thành phần (REACH)

Quý vị có thể tìm hiểu thông tin chi tiết về các thành phần tại:

www.kaercher.de/REACH

Sử dụng theo quy định

Chỉ sử dụng thiết bị theo hướng dẫn này.

⚠ THẬN TRỌNG

Thiết bị này chỉ nhằm sử dụng trong nhà.

- Chỉ được lắp đặt thiết bị với phụ kiện và phụ tùng gốc.
- Thiết bị này không phù hợp để sử dụng trong môi trường độc hại.
- Thiết bị này phù hợp để sử dụng cho mục đích thương mại như trong các khách sạn, trường học, bệnh viện, nhà máy, cửa hàng, văn phòng và công ty cho thuê.
- Phạm vi nhiệt độ hoạt động là từ + 5°C và + 40 °C.

Chú ý an toàn

Trước khi sử dụng thiết bị lần đầu, hãy đọc kỹ và tuân thủ các hướng dẫn vận hành và sách quảng cáo kèm theo: Thông tin an toàn cho máy rỗng rọc đơn dạng đĩa số 5.956-659.0.

Mức độ nguy hiểm

⚠ NGUY HIỂM

Lưu ý một nguy cơ có thể xảy ra ngay lập tức dẫn đến thương tích hoặc chết người.

⚠ CẢNH BÁO

Lưu ý một tình huống nguy hiểm có thể xảy ra dẫn đến thương tích hoặc chết người.

⚠ THẬN TRỌNG

Lưu ý một tình huống nguy hiểm có thể xảy ra để có thể giảm nhẹ thương tổn.

CHÚ Ý

Lưu ý một tình huống nguy hiểm có thể xảy ra để có thể dẫn đến thiệt hại.

Các thiết bị an toàn

Thiết bị an toàn dùng để bảo vệ người sử dụng và không được phép dùng hoạt động hoặc bỏ qua chức năng.

Khóa

Tránh tình trạng vô tình khởi động thiết bị. Để khởi động thiết bị, trước hết ấn nút mở khóa, sau đó ấn công tắc ON/OFF.

Lắp cần đẩy

Trước khi vận hành, phải lắp cần đẩy như được minh họa và phải kết nối thiết bị với nguồn điện.

Hình minh họa bên trong nắp trước

Các bộ phận thiết bị

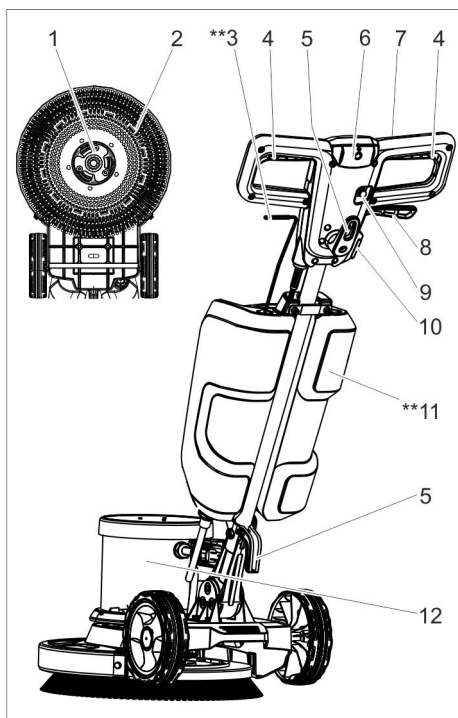

- 1 Bộ dẫn động, chổi đĩa / mâm quay tẩm đệm
- 2 Chổi / mâm quay tẩm đệm
- 3 Cần định lượng dung dịch tẩy (tùy chọn)
- 4 Công tắc ON / OFF

- 5 Móc treo dây cáp
- 6 Nút mở khóa
- 7 Xử lý
- 8 Cần chỉnh mức
- 9 Cầu trị điều khiển chổi
- 10 Hốc đựng phụ kiện
- 11 Thùng chứa chất tẩy (tùy chọn)
- 12 Vô động cơ

** không nằm trong phạm vi giao hàng

Hướng dẫn vận hành

- Phải thường xuyên kiểm tra tình trạng hư hỏng như các vết rạn nứt hoặc lão hóa của dây nguồn. Nếu phát hiện hư hỏng, phải thay dây trước khi sử dụng.
- Kiểm tra xem thiết bị có hư hỏng không, đưa thiết bị hư hỏng đến bộ phận chăm sóc khách hàng để sửa chữa.

Kết nối điện

- Đề biết các giá trị kết nối, xem dữ liệu kỹ thuật và tầm thông tin kiểu máy.
- Kết nối điện phải được thực hiện bởi thợ điện có tay nghề theo tiêu chuẩn IEC 60364-1.

⚠ NGUY HIỂM

Nguy cơ điện giật.

- Không cho máy chạy qua dây điện.

⚠ NGUY HIỂM

Nguy cơ bị thương!

- Tuyệt đối không quấn dây điện quanh người hoặc cổ bạn.
- Không để dây điện tiếp xúc với chổi quay hoặc tấm đệm quay.

Tiếp xúc với chổi/tấm đệm

Chú ý:

Hãy chọn loại phụ kiện phù hợp với công tác vệ sinh.

- Chổi được sử dụng cho sàn cứng.
- Tấm đệm được sử dụng cho các tình thế.

- Tháo phích cắm khỏi ổ cắm.
- Kéo cần để điều chỉnh mức.
- Xoay tay cầm về phía trước đến vị trí thẳng đứng.
- Nhả cần để điều chỉnh mức.
- Nghiêng thiết bị ra phía sau.

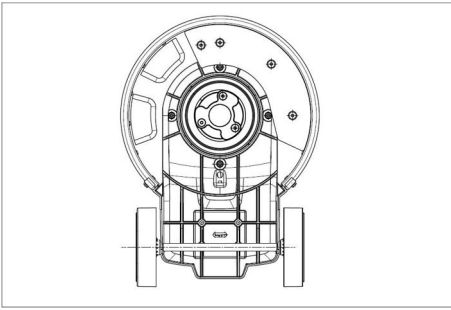

- Đặt chổi đĩa/mâm quay trên bộ dẫn động và xoay ngược chiều kim đồng hồ.

Đổ đầy thùng chứa chất tẩy (tùy chọn)

⚠ CẢNH BÁO

Nguy cơ hư hỏng. Chỉ sử dụng các loại chất tẩy rửa được khuyến nghị. Nếu sử dụng các loại chất tẩy rửa khác, người vận hành phải chịu thêm rủi ro về an toàn vận hành và nguy cơ tai nạn.

Chỉ sử dụng các chất tẩy rửa không chứa dung môi, axit hydrochloric và axit hydrofluoric.

Quan sát hướng dẫn an toàn trên các sản phẩm chất tẩy rửa.

- Đổ dung dịch tẩy rửa vào thùng chứa chất tẩy.

Dịch vụ

⚠ CẢNH BÁO

Nguy cơ chấn thương! Việc vận hành thiết bị yêu cầu phải có kinh nghiệm thực tiễn.

- Đảm bảo rằng không có vật cản trong khu vực cần vệ sinh.
- Kiểm tra độ đồng đều của sàn có phù hợp không.
- Việc xử lý sẽ trở nên khó khăn hơn nếu các bề mặt không đều hoặc xù xì.

Điều chỉnh tay cầm

⚠ CẢNH BÁO

Nguy cơ tai nạn do mất kiểm soát thiết bị. Không điều chỉnh tay cầm trừ khi động cơ đang dừng.

- Kéo cần để điều chỉnh mức.

- Nghiêng tay cầm đến vị trí thoải mái (cánh tay duỗi ra)
- Nhả cần để điều chỉnh mức.

Bật thiết bị.

CHÚ Ý

Nguy cơ hư hỏng lớp phủ sàn. Không vận hành thiết bị trên một điểm liên tục.

- Cắm phích vào ổ cắm.
- Đặt tay cầm ở chiều cao làm việc.
- Giữ tay cầm bằng cả hai tay.
- Ấn và giữ nút mở khóa.
- Sử dụng công tắc ON/OFF.
- Nhả nút mở khóa.
- Nhả công tắc để dừng hoạt động.

Điều khiển hướng

- **Trái:** Ấn tay cầm xuống.
- **Phải:** Nâng tay cầm lên.

Làm sạch

- Đổ dung dịch chất tẩy rửa ra sàn hoặc sử dụng cần định lượng của thùng chứa chất tẩy (tùy chọn).
- Di chuyển thiết bị trên bề mặt cần làm sạch.
- Lặp lại quy trình đối với những chỗ bẩn nghiêm trọng.
- Sau đó, loại bỏ nước thải bằng máy hút bụi ướt hoặc giẻ.

Tắt máy

- Tháo phích cắm khỏi ổ cắm.
- Kéo cần để điều chỉnh mức.
- Di chuyển tay cầm đến vị trí thẳng đứng.
- Nhả cần để điều chỉnh mức.
- Tháo thùng chứa chất tẩy (tùy chọn) và tiêu hủy dung dịch chất tẩy rửa chưa sử dụng.
- Quấn dây điện quanh móc treo dây cáp.
- Xối rửa thùng chứa chất tẩy (tùy chọn) bằng nước sạch.
- Đặt thiết bị ở vị trí dừng.
- Tháo mâm quay / chổi đĩa.
- Vệ sinh vỏ máy bằng vải ẩm.

Vận chuyển

⚠ THẬN TRỌNG

Nguy cơ thương tích và hỏng thiết bị! Chú ý trọng lượng của thiết bị khi vận chuyển.

- Kéo cần để điều chỉnh mức.
- Di chuyển tay cầm đến vị trí thẳng đứng.
- Nhả cần để điều chỉnh mức.
- Nghiêng thiết bị ra sau đến vị trí vận chuyển và điều khiển đến vị trí cất giữ.
- Đảm bảo thiết bị chống trượt và nghiêng theo hướng dẫn khi vận chuyển bằng phương tiện.

Lưu kho

⚠ THẬN TRỌNG

Nguy cơ thương tích và hỏng thiết bị! Lưu ý trọng lượng của thiết bị khi bảo quản.

- Đặt thiết bị ở vị trí đúng.
- Bảo quản thiết bị ở phòng khô ráo, chống ngưng sương.

Chăm sóc và bảo trì

⚠ NGUY HIỂM

Nguy cơ chấn thương. Rút phích cắm khỏi ổ điện trước khi thực hiện bất kỳ công việc nào trên thiết bị.

- Dùng nước xối rửa chổi đĩa bản.
- Rửa tấm đệm bản ở nhiệt độ tối đa 60 °C.
- Vệ sinh vỏ máy bằng vải ẩm.
- Kiểm tra dây điện có bị hư hỏng không.

Trợ giúp khi gặp lỗi

⚠ NGUY HIỂM

Nguy cơ chấn thương. Rút phích cắm khỏi ổ điện trước khi thực hiện bất kỳ công việc nào trên thiết bị.

Trong trường hợp xảy ra lỗi không thể khắc phục bằng cách sử dụng bảng bên dưới, hãy liên hệ với bộ phận chăm sóc khách hàng.

Lỗi	Biện pháp khắc phục
Vệ sinh không đủ sạch	Thay tấm đệm bản và rửa ở nhiệt độ tối đa 60 °C.
	Thay chổi đĩa / tấm đệm đã mòn.
	Dùng nước xối rửa chổi đĩa bản
	Kiểm tra xem chổi/tấm đệm và chất tẩy rửa có phù hợp với trường hợp sử dụng không.
Thiết bị rung mạnh	Kiểm tra xem chổi đĩa/tấm đệm được lắp đúng cách chưa.
	Kiểm tra phần gắn tấm đệm.
	Hạ tay cầm xuống (cánh tay duỗi ra).
Tấm đệm không quay	Đặt lại cầu chì điều khiển chổi.
	Kiểm tra xem có dị vật bị kẹt trong chổi/tấm đệm không; loại bỏ dị vật nếu cần thiết.

Bảo hành

Tại mỗi nước, áp dụng các điều kiện bảo hành theo nhà phân phối. Chúng tôi sẽ sửa chữa các lỗi tiềm ẩn của thiết bị của bạn trong thời gian bảo hành miễn phí, trừ trường hợp nguyên nhân do một vật liệu hoặc sản xuất. Trong điều kiện bảo hành, Quý vị vui lòng liên hệ với các đại lý hoặc dịch vụ khách hàng được ủy quyền sau kèm với chứng từ mua hàng.

Phụ kiện, phụ tùng

Chỉ sử dụng các phụ kiện gốc và phụ tùng thay thế nguyên bản bởi chúng đảm bảo cho thiết bị hoạt động an toàn và không bị lỗi.

Bạn có thể tìm thấy thông tin về các phụ kiện và phụ tùng thay thế tại www.kaercher.com.

Mô tả	Số đơn hàng
Thùng chứa nước hoàn thiện	9.753-058.0
Chổi đĩa hoàn thiện, màu đỏ D43	9.753-056.0
Chổi đĩa màu đen (cứng)	6.369-898.0
Chổi quét chất tẩy rửa, độ mềm trung bình, trắng/xanh	6.369-896.0
Tấm quay đĩa hoàn thiện	9.753-057,0
Tấm đệm, trung bình, màu đỏ	6.369-470.0
Tấm đệm, độ cứng trung bình, màu xanh lá	6.369-472.0
Tấm đệm, cứng, màu đen	6.369-473.0
Trọng lượng bổ sung của bộ dụng cụ hỗ trợ	2.642-802.0

Thông số kỹ thuật

Đầu nối điện

Điện áp	V	220-240
Tần số	Hz	50 60
Dòng điện vào tối đa	W	1500
Loại bảo vệ		IPX4
Cấp độ bảo vệ		I
Ổ cắm: công suất đầu ra tối đa	W	500

Chổi/tấm đệm

Đường kính	mm	430
Tốc độ	1/phút	150 180
Áp suất tiếp xúc	N/cm ²	0,30

Kích thước và trọng lượng

Trọng lượng (không có phụ kiện)	kg	43
Kích thước (l x b x h)	mm	590 x 430 x 1180
Khe hở phía trên	mm	90
Chiều dài dây cáp	m	15
Dung tích thùng chứa chất tẩy (Tùy chọn)	l	10

Các giá trị được xác định theo EN 60335-2-67

Tổng giá trị dao động	mét/ giây ²	<2,5
Độ không an toàn K	mét/ giây ²	0,2
Mức áp suất âm thanh L _{PA}	dB(A)	62
Độ không an toàn K _{PA}	dB(A)	1
Mức công suất âm thanh L _{WA} + Độ không an toàn K _{WA}	dB(A)	63

البيانات الفنية

الوصلة الكهربائية		
220-240	V	الجهد الكهربائي
60	50	Hz
1500	W	أقصى استهلاك للكهرباء
IPX4		نوع الحماية
I		فئة الحماية
500	W	مقيس: الحد الأقصى للطاقة الخارجة
فرشاة/وسادة		
430	mm	قطر
180	150	1/min
0,30	N/cm ²	ضغط
المقاييس والأوزان		
43	kg	الوزن (بدون الملحقات)
590 x 430 x 1180	mm	الأبعاد (الطول×العرض×الارتفاع)
90	mm	ارتفاع الخلوص
15	m	طول الكابل
10	l	محتوى خزان مواد التنظيف (الخيارات)
القيم محتسبة طبقاً للمواصفة EN 60335-2-67		
<2,5	m/s ²	القيمة الكلية للاهتزاز
0,2	m/s ²	الشك K
62	dB(A)	مستوى ضغط الصوت L _{PA}
1	dB(A)	الشك K _{PA}
63	dB(A)	مستوى قدرة الصوت L _{WA} + الشك K _{WA}

الملحقات وقطع الغيار

اقتصر على استخدام الملحقات التكميلية الأصلية وقطع الغيار الأصلية، والتي تضمن تشغيل الجهاز بشكل آمن وخالٍ من الاختلالات.
تجد المعلومات الخاصة بالملحقات التكميلية وقطع الغيار عبر موقع الويب: www.kaercher.com.

رقم الطلب	الاسم
9.753-058.0	خزان المياه كامل
9.753-056.0	قرص الفرشاة كامل، أحمر D43
6.369-898.0	فرشاة قرصية، سوداء (صلبة)
6.369-896.0	فرشاة الغسل بالشامبو، متوسطة الليونة، بيضاء/زرقاء،
9.753-057.0	القرص المتحرك المركب كامل
6.369-470.0	وسائد، متوسطة، حمراء
6.369-472.0	وسائد، متوسطة الصلابة، خضراء
6.369-473.0	وسائد، صلبة، سوداء
2.642-802.0	وزن إضافي لملحق العدة

النقل

⚠ تنويه

- خطر الإصابة، خطر التعرض للضرر! يرجى مراعاة وزن الجهاز عند النقل.
- ← اسحب ذراع ضبط الميل.
- ← قم بتثبيت المقبض في وضع عمودي.
- ← اترك ذراع ضبط الميل.
- ← اقلب الجهاز إلى الخلف في وضع النقل واسحب للمكان المطلوب.
- ← عند نقل الجهاز في سيارة، احرص على تأمين الجهاز ضد الانزلاق والانقلاب طبقاً للتعليمات السارية ذات الصلة.

التخزين

⚠ تنويه

- خطر الإصابة، خطر التعرض للضرر! يرجى مراعاة وزن الجهاز عند التخزين.
- ← ضع الجهاز في موضع الانتظار.
- ← احرص على تخزين الجهاز في مكان جاف محمي من الصقيع.

العناية والصيانة

⚠ خطر

- خطر الإصابة. يجب سحب القابض من التيار الكهربائي قبل إجراء أي أعمال على الجهاز.
- ← اغسل الفرشاة القرصية المتسخة بالمياه.
- ← اغسل الوسائد عند درجة حرارة لا تزيد على 60 درجة مئوية.
- ← نظف العلبة بقطعة قماش رطبة.
- ← افحص سلك التوصيل الرئيسي من حيث وجود أية تلفيات.

المساعدة عند حدوث أعطال

⚠ خطر

- خطر الإصابة. يجب سحب القابض من التيار الكهربائي قبل إجراء أي أعمال على الجهاز.
- في حالة حدوث أية أعطال لا يمكن إصلاحها من خلال هذا الجدول، يجب الاتصال بخدمة العملاء.

العطل	التغلب على العطل
نتيجة التنظيف غير كافية	قم بتغيير الوسادة المتسخة واغسلها عند درجة حرارة لا تتعدى 60 درجة مئوية.
	استبدل الفرشاة القرصية/ الوسادة التالفة.
	اغسل الفرش القرصية المتسخة بالمياه.
	تأكد من ملائمة الفرشاة/ الوسادة ومادة التنظيف للاستخدام.
الجهاز يهتز بشدة	تأكد من الوضع الصحيح للفرشاة القرصية/ الوسادة.
	تأكد من تثبيت الوسادة.
	ضع المقبض في وضع أكثر عمقاً (أذرع ممتدة)
الوسادة لا تدور	قم بإعادة تركيب وسيلة تأمين محرك الفرشاة.
	تأكد من أن الفرشاة/ الوسادة لا تسدها أجسام غريبة، وتخلص من هذه الأجسام الغريبة إذا لزم الأمر.

الضمان

في كل دولة تسري شروط الضمان التي تضعها شركة التسويق المختصة التابعة لنا. نحن نتولى تصليح الأعطال التي قد تطرأ على جهازك بدون مقابل خلال فترة الضمان طالما أن السبب في هذه الأعطال ناجم عن وجود عيب في المواد أو في الصنع. في حال استحقاق الضمان، يرجى التوجه بقسيمة الشراء إلى أقرب موزع أو مركز خدمة عملاء معتمد.

تشغيل الجهاز

تنبيه

- خطر الاضرار بفرش الأرضية. لا تقم بتشغيل الجهاز على الفور.
- ← قم بتوصيل قابس الشبكة في مقبس التوصيل.
- ← اضبط المقبض على مستوى ارتفاع العمل.
- ← قم بتهيئة المقبض بيدك بإحكام.
- ← اضغط على زر التحرير مع الاستمرار في الضغط عليه.
- ← قم بتشغيل مفتاح التشغيل/إيقاف التشغيل.
- ← اترك زر التحرير.
- ← لإيقاف التشغيل اترك المفتاح.

التحكم في الاتجاه

- اليسار: اضغط على المقبض لأسفل.
- اليمين: قم برفع المقبض.

التنظيف

- ← قم بوضع سائل التنظيف على الأرض أو قم بتشغيل ذراع معايرة خزان مادة التنظيف (اختياري).
- ← قم بتحريك الجهاز فوق السطح المراد تنظيفه.
- ← إذا كانت الاتساخات شديدة قم بتكرار العملية.
- ← قم بسحب مياه التنظيف بعد ذلك بجهاز شفط رطب أو بقطعة قماش.

إيقاف التشغيل

- ← اسحب قابس الشبكة من مقبس التوصيل.
- ← اسحب ذراع ضبط الميل.
- ← قم بتهيئة المقبض في وضع عمودي.
- ← اترك ذراع ضبط الميل.
- ← انزع خزان مادة التنظيف (اختياري) وتخلص من سائل التنظيف غير المستعمل.
- ← لف الكابل الكهربائي حول الخطاف الخاص لتعليق الكابل.
- ← اغسل خزان مادة التنظيف (اختياري) بالماء النقي.
- ← ضع الجهاز في موضع الانتظار.
- ← انزع قرص الدفع/ الفرشاة القرصية.
- ← نظف العلبة بقطعة قماش رطبة.

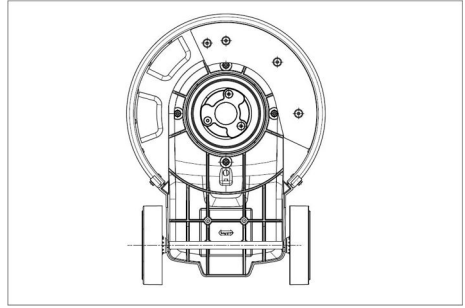

- ← ضع الفرشاة القرصية/ قرص الدفع على وسيلة الإدارة وأدرها عكس عقارب الساعة.

ملء خزان مادة التنظيف (اختياري)

⚠ تحذير

- خطر التعرض للضرر. لا تستخدم إلا مواد التنظيف الموصى بها. يتحمل المشغل مسؤولية المخاطر المتزايدة بالنسبة لسلامة التشغيل وخطورة وقوع حوادث في حالة استخدام مواد تنظيف أخرى.
- لا تستخدم إلا مواد التنظيف الخالية من المذيبات وحمض الهيدروفلوريك وحمض الهيدروكلوريك.
- يجب الالتزام بإرشادات السلامة الخاصة بمواد التنظيف.
- ← املا خزان مادة التنظيف بسائل التنظيف.

الاستخدام

⚠ تحذير

- خطر الإصابة! تشغيل الجهاز يتطلب خبرة.
- تأكد من عدم وجود أية عوائق في المنطقة المراد تنظيفها.
- افحص طبيعة الأرضية من حيث ملائمتها.
- تزداد صعوبة الاستخدام عند التشغيل على أسطح غير مستوية أو خشن.

ضبط المقبض

⚠ تحذير

- خطر الإصابة بسبب فقدان السيطرة على الجهاز.
- اضبط المقبض فقط عندما يكون المحرك متوقفاً.
- ← اسحب ذراع ضبط الميل.
- ← حرك المقبض إلى الوضع المناسب (أدع ممتدة).
- ← اترك ذراع ضبط الميل.

- 8 ذراع ضبط الميل
- 9 وسيلة تأمين محرك الفرشاة
- 10 مقبس للملحقات
- 11 خزان مادة التنظيف (اختياري)
- 12 صندوق المحرك
- ** ليست ضمن نطاق التسليم

التشغيل

- ← يجب فحص سلك التوصيل الرئيسي بصورة منتظمة من حيث وجود أية أضرار به مثل التمزق أو التلف. وعند التحقق من وجود أي تلفيات يجب استبدال السلك قبل مواصلة استعمال الجهاز.
- ← قم بفحص الجهاز من حيث وجود أية تلفيات وتخلص من هذه التلفيات عن طريق خدمة العملاء.

التوصيل بالتيار الكهربائي

- للاطلاع على قيم التوصيل انظر البيانات الفنية ولوحة الصنع.
- لا يجوز القيام بعملية التوصيل الكهربائي إلا عن طريق كهربائي متخصص وطبقاً لمواصفة اللجنة الكهربائية التقنية الدولية IEC 60364-1.
- ⚠ خطر
- خطورة حدوث صدمة كهربائية.
- عدم تمرير الجهاز فوق الكابيل الكهربائي.
- ⚠ خطر
- خطر الإصابة!
- عدم لف الكابيل الكهربائي حول جسمك أو عنقك.
- لا تدع الكابيل الكهربائي أن يلامس الفرشايء الدوارة أو الأقراص القماشية الدوارة.

توصيل الفرشاة/ الوسادة

ملحوظة:

- يرجى اختبار الملحق الصحيح لمهمة التنظيف.
- تستخدم الفرشاة للأرضيات الصلبة.
- تُستخدم الأقراص القماشية الدوارة للبلورة.
- ← اسحب قابس الشبكة من مقبس التوصيل.
- ← اسحب ذراع ضبط الميل.
- ← إدارة المقبض إلى الأمام في وضع عامودي.
- ← اترك ذراع ضبط الميل.
- ← اقلب الجهاز إلى الخلف.

إرشادات السلامة

تستخدم تجهيزات الحماية في حماية المستخدم ولا يسمح بفصلها أو التعامل معها أثناء تشغيلها.

صمام الغلق

يمنع تشغيل الجهاز دون قصد. لتشغيل الجهاز اضغط على زر التحرير ثم اضغط على المفتاح تشغيل/ إيقاف التشغيل.

تركيب عمود الدفع

قبل بدء التشغيل يجب تركيب عمود الدفع كما هو موضح وتوصيل الكهربياء بالجهاز.
للاطلاع على الصور انظر الغلاف

الأجهزة

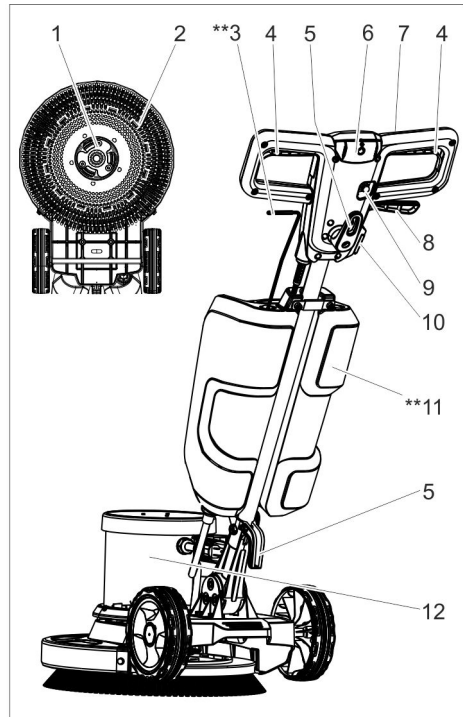

- 1 وحدة الإدارة، فرشاة قرصية/ قرص دفع بوسادة
- 2 فرشاة / قرص قماشى متحرك
- 3 ذراع معايرة سائل مادة التنظيف (اختياري)
- 4 مفتاح التشغيل/إيقاف التشغيل
- 5 خطافات الأسلاك
- 6 زر التحرير
- 7 مقبض

الاستخدام المطابق للتعليمات

لا يجب استخدام هذا الجهاز إلا وفقاً للبيانات الواردة في دليل التشغيل هذا.

⚠ تنويه

هذا الجهاز مخصص للاستخدام الداخلي فقط.

- لا يجوز تزويد الجهاز إلا بالمحركات الأصلية أو بقطع الغيار الأصلية فقط.
- هذا الجهاز غير ملائم للاستخدام في الأوساط المعرضة لخطر الانفجار.
- هذا الجهاز مخصص للاستخدام التجاري والصناعي فقط، على سبيل المثال في الفنادق والمدارس والمستشفيات والمصانع والمتاجر والمكاتب ومحلات التأجير.
- تتراوح درجة حرارة التشغيل بين +5 درجات مئوية و +40 درجة مئوية.

إرشادات السلامة

يرجى قراءة دليل التشغيل هذا والدليل المرفق الخاص بإرشادات السلامة بالنسبة للمكينات أحادية القرص رقم 659-5.956 والاتزام بهما ثم التعامل مع الجهاز وفقاً لهذه الإرشادات، وذلك قبل أول استخدام للجهاز.

درجات الخطر

⚠ خطر

الانتباه إلى المخاطر المباشرة وشبكة الحدوث التي قد تؤدي إلى إصابات جسدية بالغة أو تتسبب في الوفاة.

⚠ تحذير

الانتباه إلى مواقف قد تحفها المخاطر وقد تؤدي إلى إصابات جسدية بالغة أو تتسبب في الوفاة.

⚠ تنويه

الانتباه إلى الموقف الخطير المحتمل والذي قد يؤدي إلى إصابات بسيطة.

تنبيه

الانتباه إلى الموقف الخطير المحتمل والذي قد يؤدي إلى أضرار مادية.

يرجى قراءة دليل التشغيل الأصلي هذا قبل أول استخدام لجهازكم، ثم التعامل مع الجهاز وفقاً لتعليمات هذا الدليل والاحتفاظ بالدليل من أجل أي استخدام لاحق أو لأي مستخدم لاحق.

فهرس المحتويات

1	AR	حماية البيئة
1	AR	الاستخدام المطابق للتعليمات
1	AR	إرشادات السلامة
2	AR	تركيب عمود الدفع
2	AR	الأجهزة
2	AR	التشغيل
3	AR	الاستخدام
3	AR	إيقاف التشغيل
4	AR	التخزين
4	AR	العناية والصيانة
4	AR	المساعدة عند حدوث أعطال
4	AR	الضمان
5	AR	الملحقات وقطع الغيار
5	AR	البيانات الفنية

حماية البيئة

<p>المواد المستخدمة في التغليف قابلة لإعادة الاستخدام. يرجى عدم إلقاء الغلاف في القمامة المنزلية، بل قم بإعادة تدويره والانتفاع به مرة أخرى.</p>	
<p>الطريقة الصحيحة للتخلص من هذا المنتج. هذه العلامات تشير إلى أن هذا المنتج لا يجوز التخلص منه مع النفايات المنزلية في جميع أنحاء الاتحاد الأوروبي. لتجنب حدوث أضرار محتملة على البيئة أو على الصحة البشرية عن طريق التخلص غير المراقب للنفايات، يجب إعادة تدوير المنتج بطريقة مسؤولة لتشجيع استخدام المواد المادية بشكل مستدام. يرجى منك استخدام خدمة إرجاع المنتجات ونظام الجمع أو الاتصال بمتجر التجزئة الذي اشتريته منه المنتج لإرجاع جهازك المستخدم. فالمتجر يمكن أن يستقبل هذا المنتج لإعادة تدويره بشكل آمن بيئياً.</p>	

إرشادات حول المكونات (REACH)

تجد المعلومات الحالية حول المكونات في موقع الإنترنت:

www.kaercher.com/REACH

Alfred Kärcher GmbH & Co. KG

Alfred-Kärcher-Str. 28 - 40

71364 Winnenden (Germany)

Tel.: +49 7195 14-0

Fax: +49 7195 14-2212



<http://www.kaercher.com/dealersearch>

