

FloorMaster[®]

FM 1000-E-24V

Der FloorMaster[®] ist für den Einsatz als Bodenreinigungsgerät vorgesehen. In Verbindung mit einer Absaugvorrichtung wird die Oberfläche gereinigt und gleichzeitig von den Reinigungsresten umweltfreundlich entsorgt. Die hohe Temperaturbeständigkeit bis 95°C macht den FloorMaster[®] in Verbindung mit den WOMA Ecotherm[®] Geräten zu einem äußerst effizienten Wasserwerkzeug.

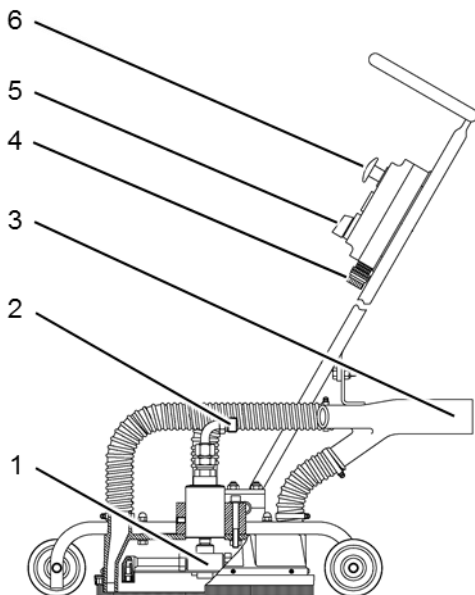

- 1 Düsenbalken
- 2 Hochdruckanschluss
- 3 Sauganschluss
- 4 Anschluss Elektro-Steuerkabel
- 5 Hochdruck EIN/AUS
- 6 NOT-HALT

Besondere Vorteile

- In Verbindung mit einer Absaugvorrichtung entfällt eine separate Aufnahme der beim Reinigen entstandenen Suspension.
- Düsenbalken höhenverstellbar
- Drehzahl über Düsenanstellung regelbar

Technische Daten

Material-Nummer	6.025-260.0	
Betriebsdruck max.	1.000 bar	
Volumenstrom	max.	25 l/min
Mediumtemperatur	max.	95 °C
Gewicht	ca.	23 kg
Arbeitsbreite	ca.	300 mm
Höhe	ca.	1.100 mm
Länge	ca.	800 mm
Steuerspannung	24V DC	
Arbeitsdrehzahl	1.500 1/min	
Sauganschluss	DN 70	
Hochdruckanschluss	M24x1,5 (24°DK)	
Anzahl der Düsen	2	
Verwendbare Düsen	Form 4 oder Form 19	

Düsenauswahl* – Ecotherm[®] 600

Ø 0,9 mm, Form 4	2 x	6.025-470.0
Ø 1,1 mm, Form 19 (30°)	2 x	6.025-467.0

* Weitere Kombinationen auf Anfrage

Düsenauswahl* – Ecotherm[®] 800

Ø 0,7 mm, Form 4	2 x	9.885-950.0
Ø 0,8 mm, Form 19 (30°)	2 x	9.886-186.0

* Weitere Kombinationen auf Anfrage

Zubehör

Dichtung für Düse	2 x	6.025-168.0
Einstellwerkzeug für Düse Form 19	9.883-958.0	
Allzwecksschlüssel für Düse Form 4 und Form 19	9.883-469.0	
Vacutec	9.740-045.0	