

Hochdruckpistole HP 1500S-V – E – 24V – Z

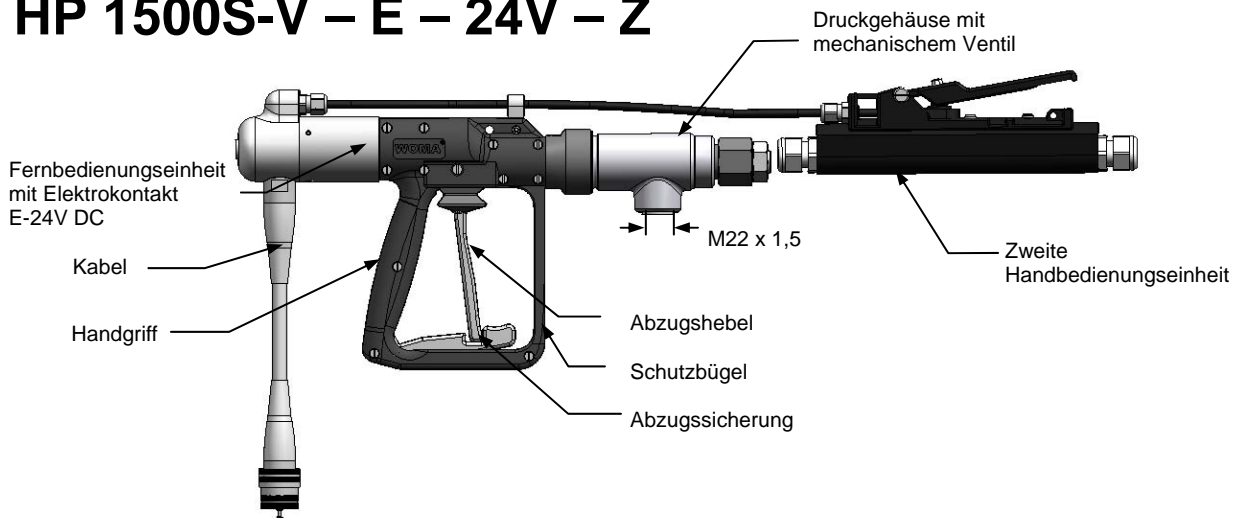

Beschreibung:

Die HP 1500S-V - E-24V-Z ist eine Hochdruckpistole mit einem zweiten Betätigungshebel bzw. einem zweiten Elektroschaltkontakt und mechanischem Ventil.

Durch die zweite Handbedienungseinheit wird ein höherer Sicherheitsstandard erzielt.

Mit den Schaltkontakten wird der Hochdruckbetrieb des entsprechenden Gerätes ein- bzw. ausgeschaltet, wodurch Arbeitskomfort sowie Arbeitssicherheit gesteigert werden.

Standardmäßig mit Schutzbügel und Abzugssicherung ausgerüstet, sowie Handgriff aus Kunststoff und Druckgehäuse aus Schmiedestahl.

Besondere Vorteile:

- Hoher Sicherheitsstandard.
- Zweihandbedienung.
- Drehbarer Handgriff für leichte Handhabung.
- Voll gekapselter Handgriff in Zweischalenbauweise aus schlagzähem, weitestgehend chemisch beständigem Kunststoff.
- Alle funktionalen Bauteile gegen Eindringen von Schmutz und Spritzwasser geschützt.

Technische Daten:

Material-Nr.:	9.871-240.0
Betriebsdruck:	max. 1500 bar
Mediumtemperatur:	max. 100 °C
Rückstoßkraft zul. ohne Körperstütze:	max. 150 N
Rückstoßkraft zul. mit Körperstütze:	max. 250 N
Gewicht:	ca. 3 kg
Länge (inkl. zweitem Betätigungshebel):	ü. a. 700 mm
Höhe:	ü. a. 200 mm
Breite:	ü. a. 50 mm

HP 1500S-V – E – 24V – Z – Komponenten

Düsenanschluss	
Material Nr.	Düsen Form
9.873-090.0	1 und 8
9.872-008.0	4 und 19
9.878-291.0	21

Düsenanschluss für Düse Form 4
für kohärente Strahlausbildung
Mat.-Nr. 9.872-183.

Orbimaster

Turbodüse



Düsenrohr		Gewicht
Material Nr.	L (mm)	kg
9.891-181.0	300	0,26
9.891-182.0	500	0,43
9.891-183.0	750	0,64
9.891-184.0	1000	0,85
9.891-207.0	1500	1,30
9.891-185.0	2000	1,69
9.891-186.0	3000	2,53
9.891-187.0	4000	3,37
9.891-188.0	5000	4,21
9.891-189.0	6000	5,05
9.891-383.0	7000	5,89

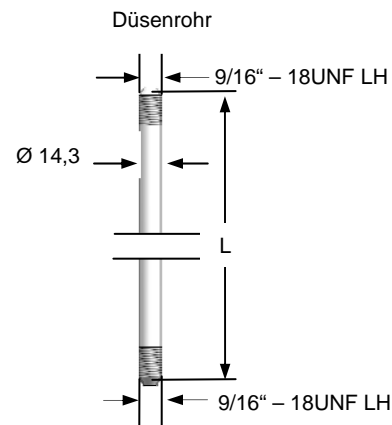

Pistolengehäuse
HP 1500S-V – E – 24V - Z
Mat.-Nr.: 9.871-240.0
Gewicht: ca. 3,0 kg

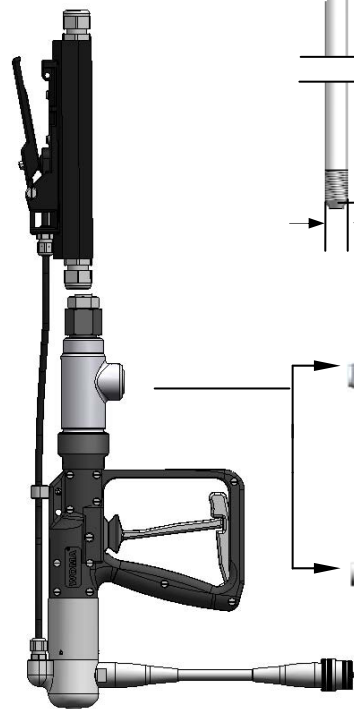

Drehbarer Schlauchanschluss	
Material Nr.	B
9.872-624.0	M22x1,5 24° DK
9.872-436.0	M22x1,5 60° DK
9.872-437.0	M24x1,5 24° DK
9.872-438.0	G1/2 60° DK

Schlauchanschluss	
Material Nr.	A
9.871-967.0	M22x1,5 24° DK
9.871-968.0	M22x1,5 60° DK
9.871-969.0	M24x1,5 24° DK
9.871-970.0	G1/2 A 60° DK
9.871-971.0	G3/4 A 60° DK

Körperstütze
Mat.-Nr.: 6.025-301.0
Gewicht: ca. 0,73 kg

