

FloorMaster[®]

FM 1000-E-24V

Le FloorMaster[®] est conçu pour une utilisation comme appareil de nettoyage du sol. En combinaison avec un dispositif d'aspiration, la surface est nettoyée et exemptée de manière écologique des résidus de nettoyage. Sa résistance élevée aux températures allant jusqu'à 95°C fait du FloorMaster[®], en combinaison avec les appareils WOMA Ecotherm[®], un outil hydraulique extrêmement efficace.

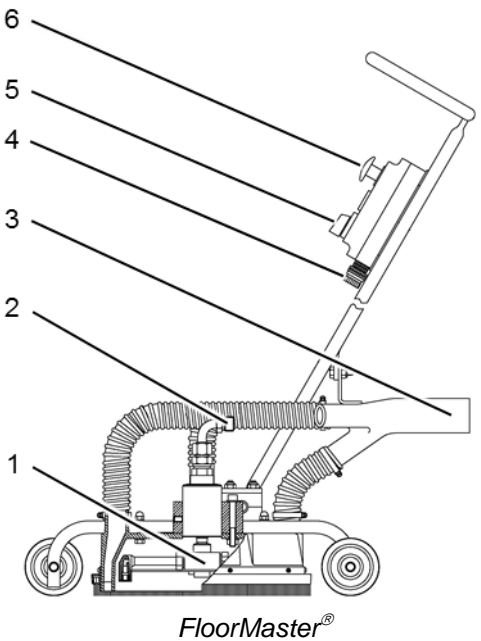

- 1 Rails de buses
- 2 Raccord à haute pression
- 3 Raccord d'aspiration
- 4 Raccord du câble électrique
- 5 Haute pression MARCHÉ/ARRÊT
- 6 ARRÊT D'URGENCE

Avantages spécifiques

- Grâce à une combinaison avec un dispositif d'aspiration, une élimination séparée de la suspension générée pendant le nettoyage n'est pas nécessaire.
- Rail de buses réglable en hauteur
- Régime réglable selon l'utilisation des buses

Caractéristiques techniques	
Numéro de produit	6.025-260.0
Pression de service	max. 1 000 bar
Débit volumétrique	max. 25 l/min
Température du fluide	max. 100 °C
Poids	env. 23 kg
Largeur de travail	env. 300 mm
Hauteur	env. 1 100 mm
Longueur	env. 800 mm
Tension de commande	24V DC
Régime de travail	1 500 tr/min
Raccord d'aspiration	DN 70
Raccord à haute pression	M24x1,5 (24°DK)
Nombre de buses	2
Buses utilisables	Forme 4 ou Forme 19

Sélection de la buse* – Ecotherm [®] 600		
Ø 0,9 mm, Forme 4	2 x	6.025-470.0
Ø 1,1 mm, Forme 19 (30°)	2 x	6.025-467.0

* Autres combinaisons sur demande

Sélection de la buse* – Ecotherm [®] 800		
Ø 0,7 mm, Forme 4	2 x	9.885-950.0
Ø 0,8 mm, Forme 19 (30°)	2 x	9.886-186.0

* Autres combinaisons sur demande

Accessoires	
Joint pour buse	2 x 6.025-168.0
Outil de réglage pour buse de Forme 19	9.883-958.0
Clé multiusage pour buse de Forme 4 et de Forme 19	9.883-469.0
Vacutec	9.740-045.0