

FloorMaster[®]

FM 1 000-E-24V

FloorMaster[®] предназначен для использования в качестве устройства для очистки полов. В сочетании с отсасывающим устройством поверхность очищается и одновременно удаляются загрязнения без вреда для окружающей среды. Устойчивость к высоким температурам до 95 °С делает FloorMaster[®] в сочетании с устройствами WOMA Ecotherm[®] чрезвычайно эффективным гидравлическим инструментом.

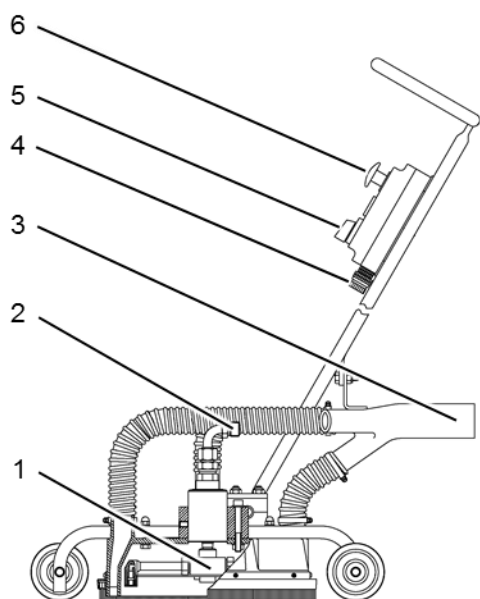

- 1 Планка с форсунками
- 2 Подключение высокого давления
- 3 Всасывающий патрубок
- 4 Подключение электрического кабеля управления
- 5 Высокое давление ВКЛ./ВЫКЛ.
- 6 АВАРИЙНЫЙ ВЫКЛЮЧАТЕЛЬ

Особые преимущества

- В сочетании с отсасывающим устройством нет необходимости отдельно собирать суспензию, образующуюся во время очистки.
- Регулируемая по высоте планка с форсунками
- Частота вращения регулируется углом установки форсунки

Технические характеристики

Номер материала	6 025-260.0	
Рабочее давление макс.	1 000 бар	
Объемный поток макс.	25 л/мин	
Температура среды макс.	95 °С	
Вес ок.	23 кг	
Рабочая ширина ок.	300 мм	
Высота ок.	1100 мм	
Длина ок.	800 мм	
Управляющее напряжение	24 В пост. тока	
Рабочая частота вращения	1 500 об/мин	
Всасывающий патрубок	DN 70	
Подключение высокого давления	M24x1,5 (24°DK)	
Количество форсунок	2	
Применяемые форсунки	Форма 4 или форма 19	

Выбор форсунок* — Ecotherm[®] 600

Ø 0,9 мм, форма 4	2 x	6.025-470.0
Ø 1,1 мм, форма 19 (30°)	2 x	6.025-467.0

* Другие комбинации доступны по запросу

Выбор форсунок* — Ecotherm[®] 800

Ø 0,7 мм, форма 4	2 x	9.885-950.0
Ø 0,8 мм, форма 19 (30°)	2 x	9.886-186.0

* Другие комбинации доступны по запросу

Принадлежности

Уплотнение для форсунки	2 x	6.025-168.0
Инструмент для регулировки форсунки формы 19		9.883-958.0
Универсальный ключ для форсунок формы 4 и формы 19		9.883-469.0
Vacutec		9.740-045.0