

TubeMaster

TubeMaster — это комплексная система для эффективной очистки труб диаметром от 45 мм. Она состоит из приводного узла с пневматическим приводом, который вращает шланг высокого давления, и устройство подачи, которое проталкивает шланг через объект очистки.

Особые преимущества

- Бесступенчатая регулировка вращения
- Защита от крутящего момента во избежание вращения шланга без давления.
- Легкий и быстрый монтаж

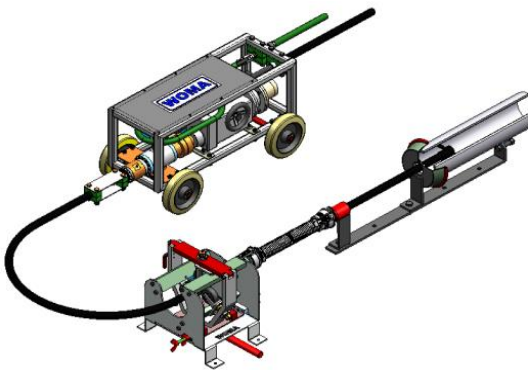

Технические характеристики

Номер материала	9.871-297.0
Рабочее давление	макс. 1 400 бар
Объемный поток	макс. 180 л/мин
Температура среды	макс. +60 °C
Применяемые форсунки	Форма 71
Внутренний диаметр трубы	мин. 45 мм
Длина направляющего шланга	3 м
Вес	ок. 100 кг*
Частота вращения	от 16 до 144 об/мин
Направление вращения	Правое
Входное давление пневматического двигателя	макс. 6,0 бар
Расход воздуха	макс. 65 м ³ /ч при 6,0 бар

* без принадлежностей

Обзор

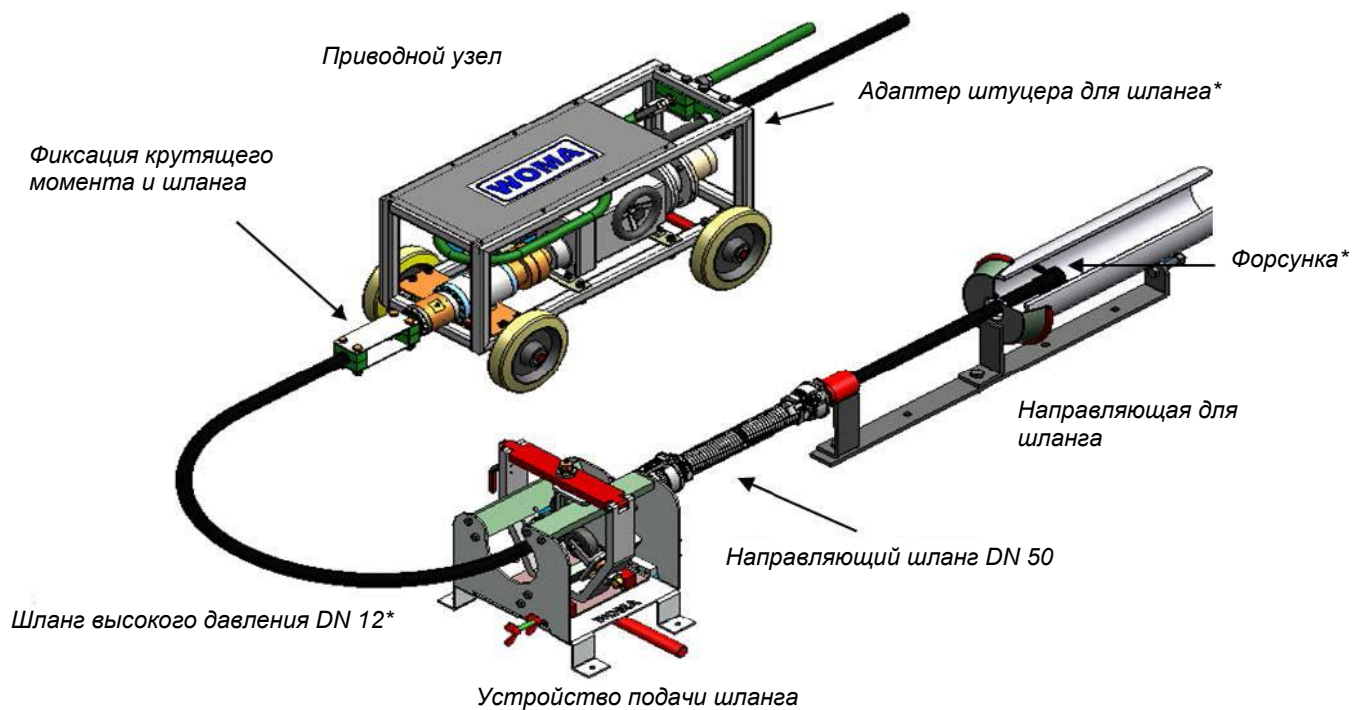

* не входит в комплект поставки

Принадлежности



Адаптер штуцера для шланга	
Резьба	Номер материала
M24x1,5 24°DK	9.877-911.0
M36x2 24°DK	9.877-931.0



Шланги высокого давления	
Тип	Номер материала
HST4G-SR3 DN 12 20 м 1100 бар	9.887-888.0
HST6G-SR3 DN 12 20 м 1450 бар	9.887-879.0