

# KÄRCHER

makes a difference

SC 2

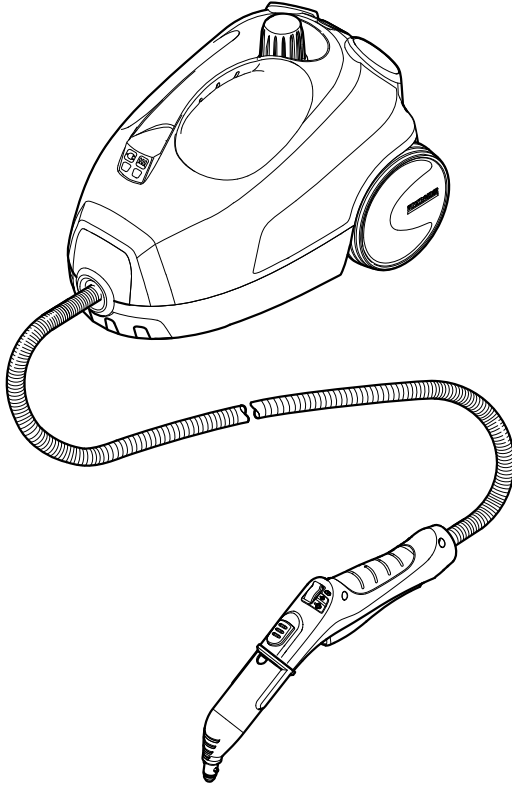

中文 . . . . .	5
English . . . . .	12
Bahasa Indonesia	19
Việt . . . . .	27
ไทย . . . . .	34



Register and win!  
[www.kärcher.com/register-and-win](http://www.kärcher.com/register-and-win)



59677940 (01/17)

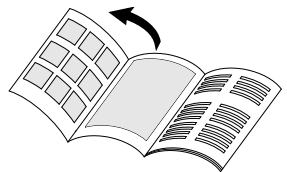
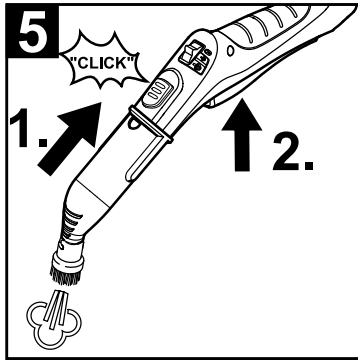
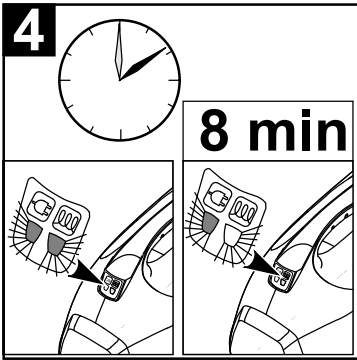
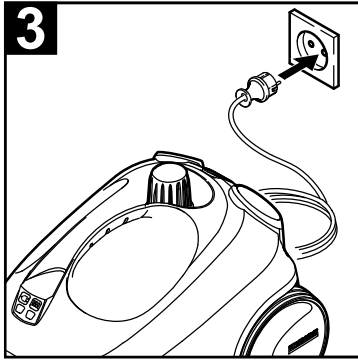
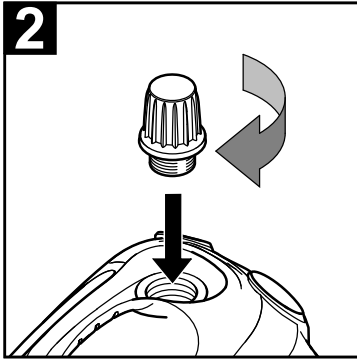
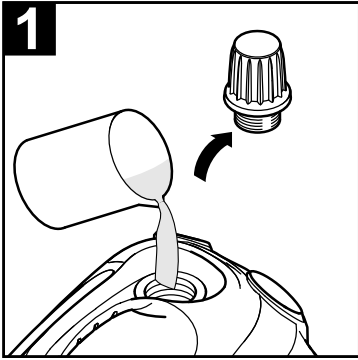

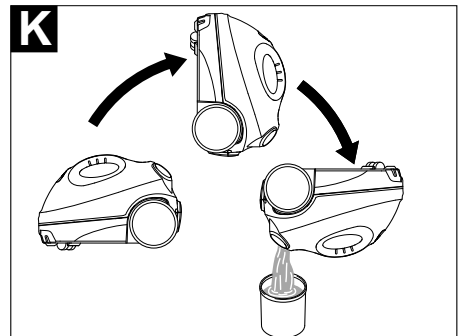
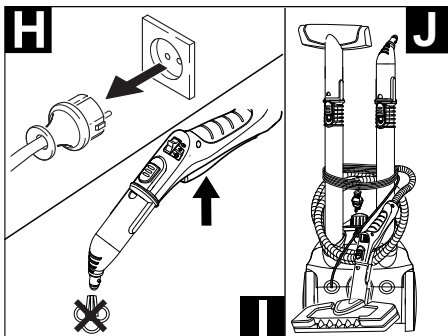
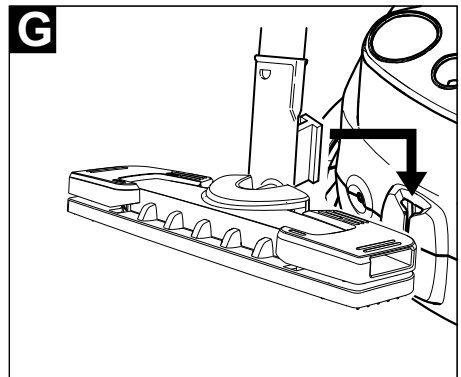
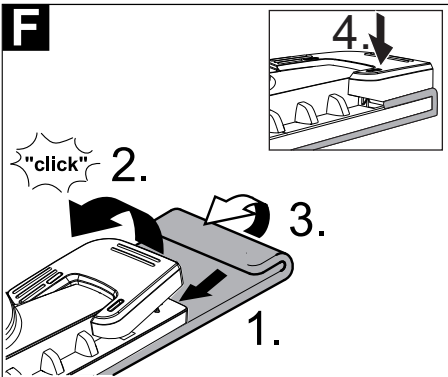
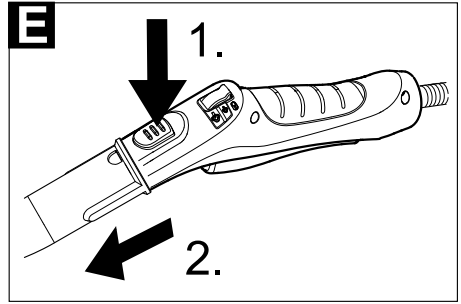
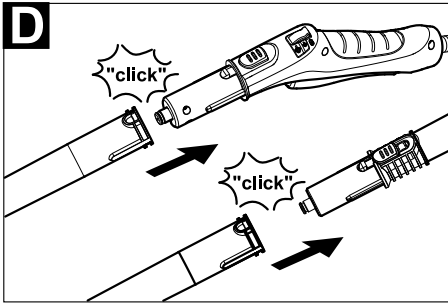
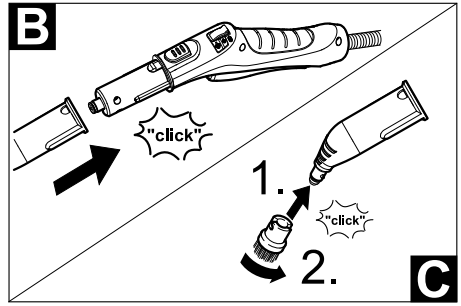
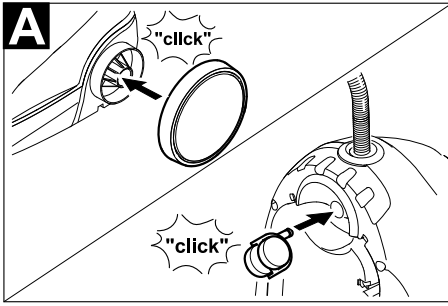

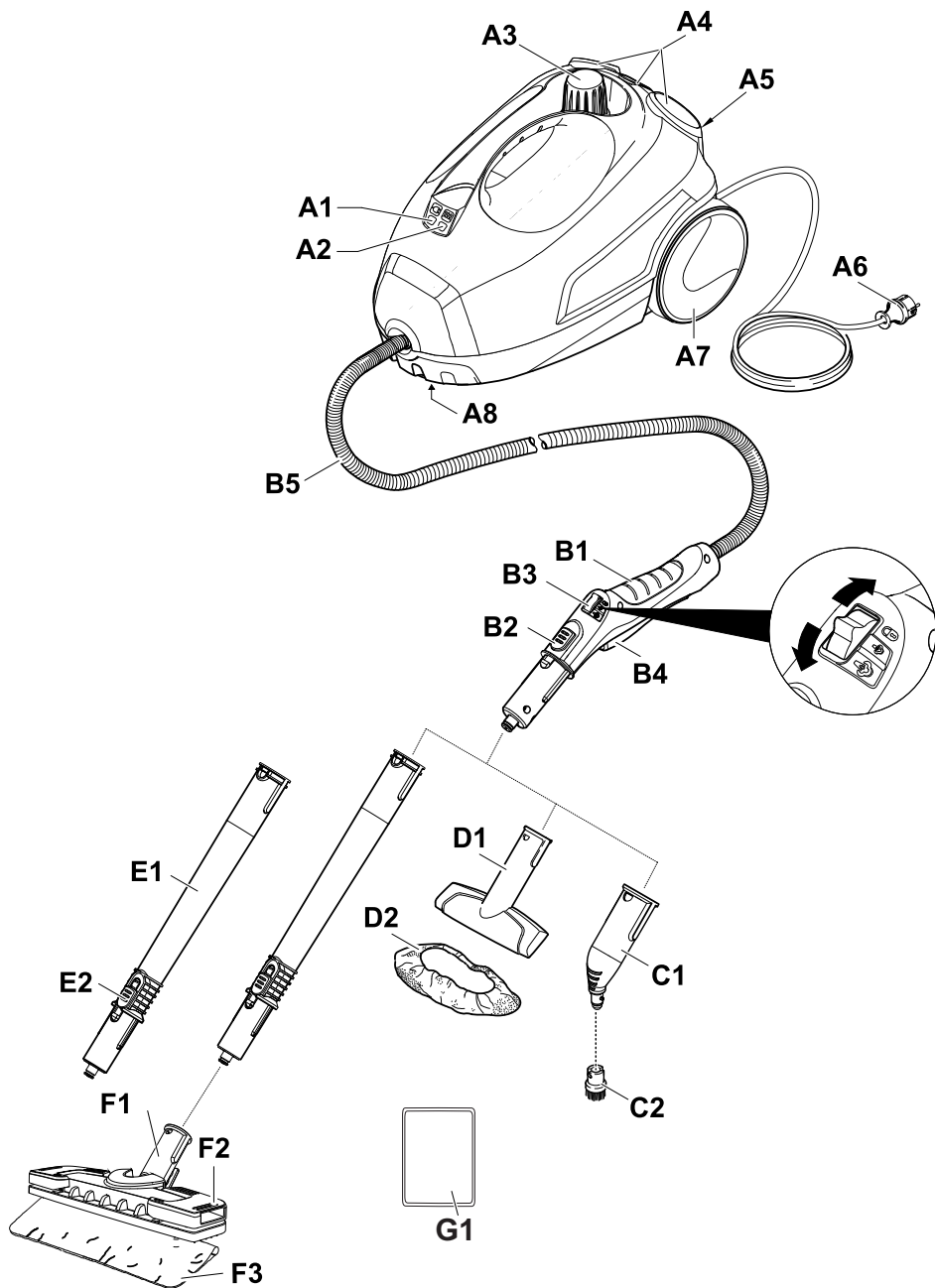

## 目录

一般事项 . . . . .	5
蒸汽清洗机的安全提示 . . . . .	5
设备说明 . . . . .	8
简要说明 . . . . .	8
设备运作 . . . . .	9
如何使用附件 . . . . .	10
保养与维护 . . . . .	10
故障排除 . . . . .	11
产品规格 / 参数 . . . . .	11

## 一般事项

### 亲爱的客户:



在您初次使用本产品前，请仔细阅读本说明书，并请妥善保存以便日后查阅。

### 合乎规定的使用

该蒸汽清洗机仅适于家用。  
该设备使用蒸汽进行清洁，并且如操作说明书中所述连同适用配件一起使用。无需使用洗涤剂。使用时请特别注意安全提示。

### 环境保护



包装材料可以回收利用。请不要把包装材料与普通垃圾放在一起处理，而应妥善安排回收。



旧的设备中含有宝贵的可再利用的材料，应加以回收利用。请通过适当的

收集系统处理您的旧设备。

### 内部材料提示 (REACH)

最新的内部材料信息请您在如下链接中查找：

[www.kaercher.com/REACH](http://www.kaercher.com/REACH)

### 供货范围

设备的供货范围都已绘制在包装上。因此，打开包装时请检查产品是否齐全。如有附件缺失或在运输过程中损坏，请联系经销商。

## 附件和备件

只使用原厂配件和备件，它们能保证设备的安全和无故障运行。

有关配件和备件的信息请登录  
[www.kaercher.com](http://www.kaercher.com)。

## 质量保证

我们的质量保证条款适用于全球各分公司。在质量保证期内，如果您的产品发生了任何故障，我们都将为您提供免费维修，但是这种故障应当是由于机身材料或制造上的缺陷造成的。请您向经销商或者与您距离最近的经过授权的客户服务中心联系，提出保修请求，并提供相应的产品购买证明文件。

(地址详见背面。)

## 蒸汽清洗机的安全提示

- 除了操作说明书里的提示外，还要遵守立法的一般安全和事故防范规定。
- 设备上相应的警告、指示标志为无风险的运行提供重要提示。

## 危险程度

### △ 危险

提示会导致人员重伤或死亡的直接威胁性危险。

### △ 警告

提示可能导致人员重伤或死亡的危险状况。

### △ 小心

提示可能导致轻度伤害的危险状况。

### 注意

提示可能产生财产损失的危险状况。

## 电气部件

### △ 危险

- 不要在有水的游泳池内使用该设备。
- 喷汽不得直接对准含有电气零部件的生产装备，如电烤炉的内腔。
- 检查蒸汽清洗机与附件，特别是电源连接导线、安全封盖以及蒸汽软管是否处于正常状态。  
如有损坏，则不得使用设备。
- 损坏的电源连接导线应立即让已授权的客户服务中心 / 电气专业人员进行更换。
- 立即更换已损坏的蒸汽软管。仅使用由制造商推荐的蒸汽软管。
- 决不能用湿手触及电源插头或者插座。
- 只有当拔下电源插头并且蒸汽清洗机已经冷却后，方才进行保养工作。
- 只允许接受过授权的客户服务中心人员在设备上维修工作。
- 不得在水中连接电源连接导线 / 延长线缆。

### △ 警告

- 本设备只能根据 IEC 60364 由电工连接到电气接口。
- 设备只能连接到交流电上。电压必须跟设备型号标牌上给出的电压一致。
- 在潮湿的空间（例如浴室），仅在装有串联漏电保护器的插座上操作设备。
- 只使用横截面为  $3 \times 1 \text{ mm}^2$  的防淋水电线

- 只能用防止淋水和机械强度相同的连接器替换电源连接导线 / 延长线缆上的连接器。
- 在清洁瓷砖墙面时，注意插座。

### △ 小心

- 注意电源接线或延长线缆不要受到碾压、挤压、硬拉或类似行为而遭损伤或损坏。防止电源线缆受热、油和尖锐棱角的损坏。

## 安全处理

### △ 危险

- 用户必须按规定使用该设备。同时要重视地方现行的规定并在设备工作时照看好场所内的人员。
- 禁止在有爆炸危险的区域内运行本设备。
- 如在危险区域内使用蒸汽清洗机，则应注意相应的安全规范。
- 如果清洗机之前掉落，存在明显的损坏或不密封，则不要使用该清洗机。
- 不要用此设备清洗会排放含危害健康物质（如石棉）的物件。
- 不要在短距离内用手接触喷汽或将喷汽对准人或动物（存在灼伤危险）。
- 绝不要在运行期间打开保养 / 安全封盖。首先将清洗机冷却。
- 不得注入洗涤剂或其他添加物！
- 若蒸发器处于高温状态，则存在灼伤危险。加水前，先将蒸发器冷却。

## △ 警告

- 儿童或未经指导的人员都不准操作本设备。
  - 本设备不得让那些身体能力有限、感官能力弱或理解能力差或者缺乏经验和/或缺乏知识的人员使用，除非他们有专人监督或接受专人指导如何操作设备并了解其可能产生的危险。
  - 儿童不得玩耍本设备。
  - 照看好儿童，以确保他们不用设备玩耍。
  - 清洗机处于开启状态或仍未冷却完全时，将其放置于儿童够不着的地方。
  - 只根据说明或插图操作或存放该设备！
  - 运行期间，不要卡紧蒸汽杆/蒸汽按钮。
  - 只有蒸发器内有水时，方才启动清洗机。否则清洗机有机会过热（参见故障帮助）。
  - 分离配件时热水可能滴出！将清洗机冷却。
  - 只要有蒸汽溢出，则不得分离配件！
- ## △ 小心
- 用设备或在设备上进行任何作业前要先确保设备的稳定性，以避免因设备翻倒而导致的事故或故障发生。
  - 不得在蒸发器内加入溶剂、含有溶剂的液体或未经稀释的酸（如洗涤剂、汽油、油漆稀释剂和丙酮），因为它们会侵蚀设备上所使用的材料。
  - 设备运行期间不可无人看管。

## 注意

- 长时间待机及设备使用结束后关闭总开关/设备开关，并拔下插头。
  - 温度低于  $0^{\circ}\text{C}$  时无法运行机器。
  - 防止机器受到雨淋。不要存放在室外区域内。
- ## △ 小心
- 将清洗机放置在稳固平坦的地面上，以确保其处于安全状态。
  - 在进行清洗工作期间不要提升清洗机。

## 蒸发器除垢

### △ 小心

- 除垢期间不要将安全封盖拧到清洗机上。
- 只要蒸发器内仍有除垢剂，则不得使用蒸汽清洗机。
- 对蒸汽清洗机进行加水和清空时需小心除垢剂溶液。除垢剂溶液会侵蚀敏感的表面。

## 清洗机上的符号

### △ 小心



因蒸汽而产生烫伤危险！

## 安全装置

### △ 小心

安全装置就是为了保护使用者，因此不允许随意改造或重组。

### 压力控制器

在使用过程中，压力控制器可保持蒸发器压力恒定。如果蒸发器的最大工作压力达到了4巴，加热器将关闭；如果由于蒸汽喷出导致蒸发器压力下降，加热器将重新激活。

### 安全恒温器

压力控制阀门沉淀物在错误情形下和过度加热设备，则安全恒温器将关闭该设备。如需将安全恒温器复位，请联系相关KÄRCHER客户服务部门。

### 安全锁

安全锁可以防止蒸发器蒸汽压力上升。如果压力控制器损坏，蒸发器蒸汽压力升高，安全锁压力控制阀打开，蒸汽通过安全锁喷向外侧。

重新使用蒸汽清洗机前，请联系本地KÄRCHER客户服务人员。

## 设备说明

→ 图片参见折叠式插页！



- A1 电源电压接通指示灯（绿色）
- A2 指示灯亮 加热指示灯（橘黄色）
- A3 安全罩
- A4 附件支架
- A5 底部喷嘴停止支架
- A6 电源线
- A7 转动轮（2个）
- A8 导向轮
- B1 蒸汽枪
- B2 解锁钮
- B3 蒸汽量选择开关（用于保护儿童）
- B4 蒸汽调节柄
- B5 蒸汽软管
- C1 单喷嘴
- C2 圆形刷
- D1 人工刷
- D2 厚绒布覆盖物
- E1 加长管（两个）
- E2 解锁钮
- F1 底部喷头
- F2 固定卡箍
- F3 地板抹布
- G1 除垢剂

## 简要说明

→ 图片参见第2页

图1

→ 卸下安全锁，给蒸汽清洗机加入最多1升水。

图2

→ 旋上安全封盖。

图3

→ 插上电源。

图4

→ 绿色和橘黄色指示灯亮起。  
等到橘黄色指示灯熄灭为止。

图5

→ 将附件接到蒸汽枪上。  
这时蒸汽清洗机即可使用了。



## 设备运作

### 装配附件

图A

→ 请插上控制轮和运输轮并将其锁住。

图B

→ 在蒸汽枪上接上需要的附件（见“附件使用”一章）。将附件开端插在蒸汽枪上，并推到蒸汽枪上，直至蒸汽枪解锁按钮锁到位。

图D

→ 如需要，使用加长件。要做到这一点，在蒸汽枪上接一个或两个加长件。将需要的附件插到加长件的自由端。

### 卸下附件

→ 扳回蒸汽量选择开关（锁住蒸汽调节阀柄）。

图E

→ 要卸下附件，请按了解锁钮，拉开附件。

### 加水

#### 注意：

如果经常使用常用的商用蒸馏水，则不必对蒸发器除垢。

#### 注意

不要使用烘干器的凝结水！

不要加入洗涤剂或其它添加剂！

→ 卸下蒸汽清洗机安全封盖。

图K

→ 将存在的水完全从蒸发器中清空。

→ 给蒸发器加入最多 1 升的新鲜自来水。

#### 注意：

可以使用热水缩短加热时间。

→ 将安全封盖重新旋到蒸汽清洗机上。

### 打开蒸汽清洗机

→ 将蒸汽清洗机稳定地放到坚固的平面上。



→ 将电源插头插入到插座里。

两个指示灯必须亮起。

→ 大约 8 分钟后，橘黄色指示灯熄灭。这时蒸汽清洗机即可使用了。

### 调节蒸汽量

使用蒸汽量选择开关调节喷出蒸汽。选择开关设有三个档位。

	最大蒸汽量
	蒸汽量减少
	没有防止蒸汽烫伤儿童的保护装置 <b>注意：</b> 在该档位，蒸汽调节阀无法使用。

→ 将选择开关调到所需的蒸汽量。

→ 操作蒸汽开关时，将蒸汽枪对准织物的一个单独部分，直到均匀喷出蒸汽。

#### 注意：

使用时蒸汽清洗机的加热器会定期打开，以保持蒸发器压力的恒定。加热器打开时，橘黄色指示灯（加热器）会亮起。

### 重新加水

如果工作时蒸汽量减少或不喷出蒸汽，蒸发器就需要加水。

#### 注意：

只要蒸发器有少许的压力，安全锁就无法打开。

→ 电源插头从插座上拔出。

→ 推动蒸汽开关直至停止喷气。这时，蒸汽清洗机的蒸发器没有压力了。

→ 卸下蒸汽清洗机安全封盖。

→ 给蒸发器加入最多 1 升的新鲜自来水。

→ 将安全封盖重新旋到蒸汽清洗机上。

→ 将电源插头插入到插座里。

→ 大约 8 分钟后，橘黄色指示灯熄灭。这时蒸汽清洗机即可使用了。

### 关闭蒸汽清洗机

图H

→ 电源插头从插座上拔出。

图I

→ 推动蒸汽开关直至停止喷气。这时，蒸汽清洗机的蒸发器没有压力了。

## 设备储存

图 J

- 将加长管放入到大的附件室里。
- 在每根加长管上插上人工喷嘴和单喷嘴。
- 将圆形刷放入中型附件室里。
- 将地板喷嘴挂到停放位置。
- 将蒸汽软管缠绕在加长管上，并将蒸汽枪插入到地板喷嘴里。

## 如何使用附件

### 重要使用说明

#### 清洁地面

建议在使用该蒸汽清洗机前对地板进行清扫或吸尘。这样便能在开始湿式清洁前即已除去地板上的脏污颗粒。

#### 织物出新

操作蒸汽清洗机之前请先在织物的隐蔽位置进行检查看该织物是否适合进行蒸汽清洁：首先蒸湿织物，再对其进行干燥，最后检查织物的颜色和形状是否发生变化。

#### 清洁涂漆或喷漆面

清洁涂漆或带有塑料涂层的表面（例如厨房或卧室家具、门、木质地板）时，涂在物体表面的蜡、家具抛光剂、塑料涂层或者油漆可能会溶解脱落，也有可能导致斑痕。在清洁此类表面时，将一块布略微蒸湿并用其擦拭该表面。

#### 注意

*绝不要将蒸汽喷嘴对着涂胶边缘，因为贴边条会翘起。不要将蒸汽清洗机用于未密封的木质或镶木地板上。*

#### 玻璃的清洗

如果室外温度低，特别是在冬季，先用蒸汽稍微加热整个玻璃面再加热玻璃板。这样能防止玻璃表面产生应力导致玻璃开裂。接着用手持人工刷和套子清洁窗户表面。使用擦窗器去除表面的水或将表面擦拭干燥。

#### 注意

*不要将蒸汽对着窗框的封闭位置以防损坏。*

## 蒸汽枪

没有任何附件时可以使用蒸汽枪，例如：

- 在10至20cm的距离内蒸烘悬挂衣服去除其异味和皱褶。
- 清除植物灰尘。保持20至40cm的距离。
- 对于湿的灰尘，短暂蒸烘抹布，并擦家具。

## 单喷嘴

该喷嘴越靠近污染的区域，清洁效果越好，因为喷嘴出口处温度最高且蒸汽量最大。特别适合于清洁不易接近的地方、接口、接头、排出口、水槽、卫生间、遮帘和加热器。蒸汽清洗之前，可用醋液浸湿厚的石灰结垢。让醋液渗入大约5分钟。

## 圆形刷

圆形刷可作为附件装到单喷嘴上。因此，可以用附带的刷子清除厚的污物。

#### 注意

*不适用于清洁敏感的表面。*

图 G

→ 将圆形刷装到单喷嘴上。

## 人工刷

请将毛巾套拉到手持式喷嘴上。特别适合于可以清洗的小面积、淋浴房和镜子。

## 地板喷嘴

适用于所有可洗的墙壁和地板覆盖物，石头地面、瓷砖和PVC地板。在非常脏的表面慢速移动以使蒸汽能在污物上作用较长时间。

#### 注意：

*清理残留于表面的剩余洗涤剂或保护乳化物，蒸汽清洁时可能产生污斑。但是，反复清洁时这些污物会消失。*

图 F

→ 安装地板抹布于地板喷嘴上。

- 1 折叠地板抹布，将地板喷嘴放到其顶部。
- 2 打开固定夹。
- 3 将抹布端部放入开口处。
- 4 卡住固定夹。

#### 注意

*不要将指头放入固定夹之间。*

#### 停放地板喷嘴

图 G

→ 作业休息时将地板喷嘴挂到停放支架上。

## 保养与维护

### 冲洗蒸发器

最迟在给蒸发器加水10次后冲洗蒸汽清洗机的蒸发器。

→ 给蒸发器加水并使劲摇动。这样可以溶解残留于蒸发器底部的石灰结垢。

→ 倒出水。

## 蒸发器除垢

### 注意:

如果经常使用常用的商用蒸馏水, 则不必对蒸发器除垢。

由于蒸发器壁会产生石灰垢, 建议按照以下时间间隔对蒸发器除垢 (RF= 水槽加水)

硬度等级		° dH	mmol/l	RF
I	软	0- 7	0-1, 3	55
II	中等	7-14	1, 3- 2, 5	45
II	硬	14-21	2, 5- 3, 8	35
IV	很硬	>21	>3, 8	25

### 注意:

请联系水利管理局或当地供水公司询问水硬度。

- 电源插头从插座上拔出。
- 将高压清洗机冷却。
- 卸下蒸汽清洗机安全封盖。

### 图K

- 将存在的水完全从蒸发器中清空。

### 注意

仅使用 KÄRCHER 批准的产品以排除任何蒸汽清洗机的损坏。

- 请使用 KÄRCHER 公司除垢剂进行除垢。在配置除垢剂溶液时请注意包装上的剂量提示。
- 将除垢溶液倒入蒸发器, 使其反应大约 8 小时。
- 8 小时后完全放掉除垢溶液。蒸发器里会留有少量溶液。因此, 应用冷水冲洗两三次清除除垢剂的残留物。

### 图K

- 将存在的水完全从蒸发器中清空。

## 附件的保养

### 注意:

地板织物和厚绒毛织物已被预先清洁, 可立即用蒸汽清洗机作业。

- 在 60° C 温度下, 可将脏的地板织物和厚绒毛织物覆盖物放在水洗机里洗涤。不要使用液态软化剂, 因为这样会影响织物的吸尘能力。可以甩干织物。

## 故障排除

故障原因常常很简单, 使用以下概述即可自己排除故障。如有疑问或这里未列出, 请联系指定客户服务人员。

## 长时间加热

对蒸汽蒸发器除垢。

- 对蒸汽蒸发器除垢。

## 无蒸汽

蒸汽蒸发器里无水。

- 关闭设备。
- 给水箱加水。

蒸汽调节柄不能再压下。

- 蒸汽开关被锁扣 / 儿童保护锁卡紧。
- 将蒸汽量选择开关扳到前方。

## 出水量大

蒸汽室太满。

- 按压蒸汽枪直至喷水量减少。

对蒸汽蒸发器除垢。

- 对蒸汽蒸发器除垢。

## 产品规格 / 参数

### 通电

电压	220-240	V
	1~50-60	Hz

保护等级	I
------	---

保护程度	IPX4
------	------

### 性能参数

加热功率	1500	瓦
------	------	---

最大工作压力	0, 32	MPa
--------	-------	-----

加热时间	8	分钟
------	---	----

蒸汽量

持续吹蒸汽	40	g/min
-------	----	-------

蒸汽最大气流	100	g/min
--------	-----	-------

### 尺寸

蒸发器容量	1, 0	l
-------	------	---

重量 (不含附件)	3, 1	千克
-----------	------	----

高度	254	毫米
----	-----	----

长度	380	毫米
----	-----	----

高	260	毫米
---	-----	----

规格若有变更, 恕不另行通知。

## Contents

General information . . . . .	12
Safety Instructions for Steam Cleaners . . . . .	12
Description of the Appliance . . . . .	16
Quick Reference . . . . .	16
Operation . . . . .	16
How to Use the Accessories . . . . .	17
Care and maintenance . . . . .	18
Troubleshooting . . . . .	19
Technical specifications . . . . .	19

## General information

### Dear Customer,



Please read and comply with these original instructions prior to the initial operation of your appliance and store them for later use or subsequent owners.

### Proper use

Use the steam cleaner only for private households. The appliance is intended to be used with steam and can be used with the appropriate accessories as described in these operating instructions. You will not need any detergent. Please adhere to the safety instructions.

### Environmental protection



The packaging material can be recycled. Please do not place the packaging into the ordinary refuse for disposal, but arrange for the proper recycling.



Old appliances contain valuable materials that can be recycled. Please arrange for the proper recycling of old appliances. Please dispose your old appliances using appropriate collection systems.

### Notes about the ingredients (REACH)

You will find current information about the ingredients at:

[www.kaercher.com/REACH](http://www.kaercher.com/REACH)

### Scope of delivery

The scope of delivery of your appliance is illustrated on the packaging. Check the contents of the appliance for completeness when unpacking.

In the event of missing accessories or any transport damage, please contact your dealer.

## Accessories and Spare Parts

Only use original accessories and spare parts, they ensure the safe and trouble-free operation of the device. For information about accessories and spare parts, please visit [www.kaercher.com](http://www.kaercher.com).

## Warranty

The warranty terms published by the relevant sales company are applicable in each country. We will repair potential failures of your appliance within the warranty period free of charge, provided that such failure is caused by faulty material or defects in manufacturing. In the event of a warranty claim please contact your dealer or the nearest authorized Customer Service centre. Please submit the proof of purchase.  
(See address on the reverse)

## Safety Instructions for Steam Cleaners

- *Apart from the notes contained herein the general safety provisions and rules for the prevention of accidents of the legislator must be observed.*
- *Warnings and notes that are attached on the appliance provide important notes for the safe operation.*

## Hazard levels

### **DANGER**

*Pointer to immediate danger, which leads to severe injuries or death.*

### **WARNING**

*Pointer to a possibly dangerous situation, which can lead to severe injuries or death.*

### **CAUTION**

*Pointer to a possibly dangerous situation, which can lead to minor injuries.*

### **ATTENTION**

*Pointer to a possibly dangerous situation, which can lead to property damage.*

## Electric components

### **⚠ DANGER**

- *Never use the appliance in pools containing water.*
- *Do not level the steam jet directly at equipment that contains electrical components, such as the inside of ovens.*
- *Check the appliance and the accessories, especially the power cord, the safety lock and the steam hose for proper condition.*  
*Do not use the appliance in case of damage.*
- *If the power cord is damaged, please arrange immediately for the exchange by an authorized customer service or a skilled electrician.*
- *Promptly replace a damaged steam hose. You may only use a steam hose that is recommended by the manufacturer.*
- *Never touch the mains plug and the socket with wet hands.*
- *Always disconnect the mains plug and allow the steam cleaner to cool down before performing any maintenance work.*
- *Repair works may only be performed by the authorized customer service.*
- *The connection between the power cord and extension cable must not lie in water.*

### **⚠ WARNING**

- *The appliance may only be connected to an electric supply that has been installed by an electrician in accordance with IEC 60364.*
- *The appliance may only be connected to alternating current. The voltage must correspond with the type plate of the appliance.*
- *In wet rooms, e.g. bathrooms, connect the appliance to sockets with a series connected RCD adapter.*
- *Only use splash-proof electrical extension cables with a minimum cross-section of 3x1 mm<sup>2</sup>*
- *Replace couplings at the power cord or extension cable only with couplings that have the same protection against splashing water and the same mechanical strength.*
- *Be very careful while cleaning tiled walls with sockets.*

### **⚠ CAUTION**

- *Make sure that the power cord or extension cable is not damaged by running over, pinching, dragging or the like. Protect the power cords from heat, oil, and sharp edges.*

## Safe handling

### **⚠ DANGER**

- *The user must use the appliance as intended. The person must consider the local conditions and must pay attention to other persons in the vicinity*

*when working with the appliance.*

- *The appliance may not be operated in explosive atmospheres.*
- *If the appliance is used in hazardous areas the corresponding safety provisions must be observed.*
- *Do not use the appliance if it fell down, is visibly damaged or leaking.*
- *Never use the appliance to clean objects containing hazardous substances (e.g. asbestos).*
- *Never touch the steam jet from a short distance with your hands and never direct the steam jet to persons or animals (risk of scalds).*
- *Never open the maintenance / safety lock during operation. Allow appliance to cool down first.*
- *Do not fill in detergents or other additives!*
- *Risk of scalding when the boiler is hot. Allow the boiler to cool down prior to filling in water.*

**⚠ WARNING**

- *The appliance must not be operated by children or persons who have not been instructed accordingly.*
- *This appliance is not intended for use by persons with limited physical, sensory or mental capacities or lacking experience and/or skills, unless*

*such persons are accompanied and supervised by a person in charge of their safety or they have received precise instructions on the use of this appliance and have understood the resulting risks.*

- *Children must not play with this appliance.*
- *Supervise children to prevent them from playing with the appliance.*
- *Keep appliance out of reach of children as long as it is switched on or hasn't cooled down.*
- *Operate or store the appliance only in accordance with the description or illustration!*
- *Do not wedge the steam lever / the steam button during operation.*
- *Only switch on the appliance when there is water in the boiler. Otherwise the appliance might overheat (see Troubleshooting).*
- *Hot water may drip out of the accessory parts while you are detaching them! Allow appliance to cool down.*
- *Never separate accessories from the appliance as long as steam is escaping!*

**⚠ CAUTION**

- *Create stability for the appliance prior to any work on or with the appliance to prevent accidents or damage.*
- *Never fill solvents, solvent-containing liquids or undiluted*

acids (e.g. detergents, benzene, paint thinner, and acetone) into the boiler as these substances affect the materials used on the appliance.

- Never leave the appliance unattended as long as it is in operation.

### **ATTENTION**

- In case of longer breaks and after use, switch the appliance off at the main switch / appliance switch and pull the mains plug.
- Do not operate the appliance at temperatures below 0 °C.
- Protect the unit from rain. Do not store outside.

### **⚠ CAUTION**

- Place the appliance on a solid, even ground to ensure a safe footing.
- Do not carry the appliance during cleaning work.

## **Descaling the boiler**

### **⚠ CAUTION**

- Do not screw the safety lock onto the appliance during decalcification.
- Do not use the steam cleaner as long as there is decalcifying agent in the boiler.
- Be careful when filling and draining the steam cleaner with the decalcifying solution. The decalcifying solution can corrode sensitive surfaces.

## **Symbols on the machine**

### **⚠ CAUTION**



*Danger of scalding by steam!*

### **Safety Devices**

#### **⚠ CAUTION**

*Safety devices protect the user and must not be modified or bypassed.*

#### **Pressure controller**

The pressure controller keeps the boiler pressure during the operation as constant as possible. The heating is turned off if the maximum operating pressure of 4 bar is reached in the boiler and is reactivated in case of a pressure drop in the boiler due to steam tapping.

#### **Safety thermostat**

The safety thermostat turns off the appliance if the pressure controller fails and the appliance overheats in case of a malfunction. Please contact your local KÄRCHER customer service to arrange for the reset of the safety thermostat.

#### **Safety lock**

The safety lock seals the boiler against the steam pressure that builds up in the boiler. If the pressure controller is defect and the steam pressure in the boiler rises, a pressure control valve in the safety lock opens, and steam is emitted through the lock to the outside. Please contact your local KÄRCHER customer service before you put the appliance into operation again.

## Description of the Appliance

→ Illustrations on fold-out page!



- A1 Indicator lamp (green) – line voltage is on
- A2 Indicator lamp - heater (ORANGE)
- A3 Safety cap
- A4 Holder for accessories
- A5 Storage holder for floor nozzle
- A6 Mains cable with mains plug
- A7 Running wheels (2 ea.)
- A8 Steering roller
- B1 Steam gun
- B2 Unlocking button
- B3 Selector switch for the steam volume (with child protection)
- B4 Steam lever
- B5 Steam hose
- C1 Detail nozzle
- C2 Round brush
- D1 Hand nozzle
- D2 Terry cloth cover
- E1 Extension tubes (two tubes)
- E2 Unlocking button
- F1 Floor nozzle
- F2 Retaining clip
- F3 Terry floor cloth
- G1 Decalcifying agent

## Quick Reference

→ Illustrations on Page 2

Illustration **1**

→ Unscrew the safety lock and fill the steam cleaner with a max. of 1 litre of water.

Illustration **2**

→ Screw in safety cap.

Illustration **3**

→ Plug in the mains plug.

Illustration **4**

→ *The green and orange indicator lamps light up. Wait until the orange indicator lamp goes out.*

Illustration **5**

→ Connect the accessories to the steam gun. The steam cleaner is ready to use.

## Operation

### Attaching the Accessories

Illustration **A**

→ Insert steering roller and transport wheels and lock them.

Illustration **B**

→ Connect the required accessories (see Chapter "How to use the accessories") to the steam gun. Insert the open end of the accessory on the steam gun and push onto the steam gun until the unlocking button of the steam gun locks into place.

Illustration **D**

→ Use the extension tubes if necessary. To do so, connect one or both extension tubes to the steam gun. Insert the required accessories on the free end of the extension tube.

### Removing the Accessories

→ Move the selector switch for the steam volume back (steam lever locked).

Illustration **E**

→ To detach the accessory parts, press the unlocking button and pull the items apart.

### Fill up with water

**Note:**

*If you always use usual commercial distilled water it is not necessary to descale the boiler.*

**ATTENTION**

*Do not use condensation water from the drier!*

*Do not fill in detergents or other additives!*

→ Remove the safety lock from the device.

Illustration **K**

→ Completely empty the steam boiler to remove existing water.

→ Fill the boiler with a maximum of 1 liters of fresh tap water.

**Note:**

*You can cut down the heating-up time by using warm water.*

→ Screw the safety cap back onto the device.

### Turning on the Appliance

→ Place the unit securely on a firm surface.

→ Insert the mains plug into a socket.

Both indicator lamps must illuminate.

→ The orange indicator lamp goes out after approximately 8 minutes.

The steam cleaner is ready to use.

### Adjusting the Steam Quantity

Use the selector switch for the steam volume to regulate the discharged steam. The selector switch has three positions:

	Maximum steam volume
	Reduced steam volume
	No steam - child protection <b>Note:</b> <i>In this lever position, the steam lever cannot be used.</i>

→ Set selector switch to the required steam volume.

→ While operating the steam switch, always direct the steam gun at a separate piece of cloth until the steam is emitted evenly.

**Note:**

*The heating of the steam cleaner is turned on in regular intervals during the operation of the appliance in order to maintain the pressure in the boiler at a constant level. When the heating is turned on, the orange indicator lamp (heater) lights up.*



## Refilling Water

Water needs to be filled into the boiler, if the steam volume decreases during work and no more steam is emitted in the end.

### Note:

*The safety lock cannot be opened as long as slight pressure remains in the boiler.*

- Disconnect the mains plug from the socket.
- Push the steam switch until steam discharge stops. Now, the boiler of the appliance is unpressurized.
- Remove the safety lock from the device.
- Fill the boiler with a maximum of 1 liters of fresh tap water.
- Screw the safety cap back onto the device.
- Insert the mains plug into a socket.
- The orange indicator lamp goes out after approximately 8 minutes.  
The steam cleaner is ready to use.

## Turning Off the Appliance

Illustration 

- Disconnect the mains plug from the socket.

Illustration 

- Push the steam switch until steam discharge stops. Now, the boiler of the appliance is unpressurized.

## Storing the Appliance

Illustration 

- Put the extension pipes into the large accessory compartments.
- Insert the manual nozzle and detail nozzle onto each extension pipe.
- Put the round brush into the medium accessory compartments.
- Hook the floor nozzle into the parking position.
- Wrap the steam hose around the extension pipes and insert the steam pistol into the floor nozzle.

## How to Use the Accessories

### Important application instructions

#### Cleaning floor surfaces

It is recommended to sweep or vacuum the floor prior to using the steam cleaner. This way, the floor is already cleared of dirt/loose particles prior to the wet cleaning.

#### Refreshing textiles

Prior to treatment with the steam cleaner, always check the reaction of the textiles in an inconspicuous location: Steam at first, then let dry and then check for colour or shape changes.

#### Cleaning of Coated or Lacquered Surfaces

When cleaning painted or plastic-coated surfaces, as found on kitchen and living room furniture, doors, parquet; wax, furniture polish, plastic surfaces or paint can come loose or stains can be created. When cleaning these surfaces, briefly steam a cloth and wipe the surfaces with it.

### ATTENTION

*Never direct the steam jet at glued edges as the edge band may loosen. Do not use the steam cleaner on unsealed wooden or parquet floors.*

## Cleaning of Glass

In case of low outside temperatures, especially in the winter, warm up the window pane by slightly steaming the entire glass surface. This will prevent tensions on the surface which might lead to glass breakage. Then clean the window surface with the hand nozzle and attachment. Use a squeegee to remove the water or wipe the surfaces dry.

### ATTENTION

*Do not direct steam onto the sealed locations of the window frame to prevent damage.*

## Steam gun

You can use the steam gun without any additional accessories, e.g.:

- to remove odours and wrinkles from hanging clothes by steaming them at a distance of 10 to 20 cm.
- to remove dust from plants. Here, keep a distance of 20-40 cm.
- for moist dusting, by briefly steaming the cloth and wiping the furniture with it.

## Detail nozzle

The closer this nozzle is to the contaminated area, the higher the cleaning effect, as the temperature and the steam are highest at the nozzle output. Especially suited for cleaning difficult access locations, joints, fittings, drains, sinks, toilets, blinds and heaters. Heavy lime scale can be drenched in vinegar prior to steam-cleaning. Let the vinegar penetrate for about 5 minutes.

## Round brush

The round brush can be installed onto the detail nozzle as an accessory. Attached brushes can therefore be used to remove heavy soiling.

### ATTENTION

*Not suited for the cleaning of sensitive surfaces.*

Illustration 

- Attach the round brush to the detail nozzle.

## Hand nozzle

Pull the terry cloth cover over the hand nozzle. Especially well-suited for small washable areas, shower stalls and mirrors.

## Floor nozzle

Suited for all washable walls and floor coverings, e.g. stone floors, tiles and PVC floors. Work slowly on very dirty surfaces to allow the steam to act on the dirt for a longer period of time.

### Note:

*Detergent residue or care emulsions that are still present on the surfaces to be cleaned, can lead to smears when steam cleaned. However, these will disappear with repeated cleaning procedures.*

Illustration 

- Attach the floor cloth to the floor nozzle.
- 1 Fold the floor cloth the long way and place the floor nozzle on top of it.
- 2 Open holding clamps.
- 3 Place the cloth ends into the openings.
- 4 Close the holding clamps.

### ATTENTION

*Do not insert fingers between the clamps.*

## Parking the floor nozzle

Illustration 

- During work breaks, hook the floor nozzle into the parking holder.

## Care and maintenance

### Rinsing the boiler

Rinse the steam cleaner boiler at the latest after 10 boiler fillings.

- Fill the boiler with water and shake it strongly. This dissolves lime scaling residing on the boiler bottom.
- Empty water out.

### Descaling the boiler

**Note:**

*If you always use usual commercial distilled water it is not necessary to descale the boiler.*

As limescale builds up on the boiler walls, we recommend to descale the boiler in the following intervals (RF=reservoir fillings):

Degree of hardness		° dH	mmol/l	RF
I	soft	0- 7	0-1,3	55
II	medium	7-14	1,3-2,5	45
III	hard	14-21	2,5-3,8	35
IV	very hard	>21	>3,8	25

**Note:**

*Please contact your Conservancy Board or the local water supply company to inquire about the hardness of your water.*

- Disconnect the mains plug from the socket.
- Allow device to cool down.
- Remove the safety lock from the device.

Illustration 

- Completely empty the steam boiler to remove existing water.

### ATTENTION

*Only use products approved by KÄRCHER to exclude any damages of the appliance.*

- Use KÄRCHER decalcifying agents for descaling. Please follow the dosing instructions on the packaging when preparing the descaler.
- Pour the descaling solution into the boiler and allow it to react for approximately 8 hours.
- Completely empty the descaling solution after 8 hours. A small amount of the solution will remain in the boiler. Therefore, you should rinse the boiler two to three times with cold water to remove any residues of the descaler.

Illustration 

- Completely empty the steam boiler to remove existing water.

## Care of the Accessories

**Note:**

*The floorcloth and the terry cloth cover have been pre-washed and can be used immediately for working with the steam cleaner.*

- You can wash dirty floorcloths and terry cloth covers in the washing machine at 60°C. Do not use a liquid softener as this would affect the ability of the cloths to pick up dirt. You may tumble dry the cloths.

## Troubleshooting

Often, failures have simple causes and you can do the troubleshooting yourself using the following overview. If you are in doubt or if the failure is not listed here please contact the authorized customer service.

### Long heating-up time

**Steam boiler is decalcified**

- Descale the steam boiler.

### No steam

**No water in the steam boiler.**

- Turn off the appliance.
- Fill the water reservoir

**Steam lever cannot be pressed anymore**

Steam switch is secured with the lock / child-proof lock.

- Move the selector switch for the steam volume to the front.

### High water output

**Steam chamber too full**

- Press the steam gun until less water is emitted.

**Steam boiler is decalcified**

- Descale the steam boiler.

## Technical specifications

### Power connection

Voltage	220-240 V
	1~50-60 Hz

Protective class	I
------------------	---

Protection class	IPX4
------------------	------

### Performance data

Heating output	1500 W
----------------	--------

Operating pressure max.	0,32 MPa
-------------------------	----------

Heating time	8 Minutes
--------------	-----------

Steam volume	
--------------	--

Continuous steaming	40 g/min
---------------------	----------

Steam push max.	100 g/min
-----------------	-----------

### Dimensions

Boiler capacity	1,0 l
-----------------	-------

Weight (without accessories)	3,1 kg
------------------------------	--------

Width	254 mm
-------	--------

Length	380 mm
--------	--------

Height	260 mm
--------	--------

**Subject to technical modifications!**

## Daftar Isi

Petunjuk Umum . . . . .	19
Petunjuk keselamatan untuk alat pembersih uap . . . . .	19
Sistem keselamatan . . . . .	23
Penjelasan tentang perangkat . . . . .	23
Panduan ringkas . . . . .	24
Pengoperasian . . . . .	24
Menggunakan aksesori . . . . .	25
Pemeliharaan dan perawatan . . . . .	26
Pemecahan Masalah . . . . .	26
Data Teknis . . . . .	27

## Petunjuk Umum

### Pelanggan yang terhormat,



Bacalah panduan pengoperasian asli sebelum menggunakan perangkat ini untuk pertama kalinya, lakukan seperti yang tercantum dan jagalah tetap seperti itu untuk penggunaan selanjutnya atau kepada pemilik berikutnya.

### Penggunaan yang Benar

Gunakan alat pembersih uap hanya untuk kebutuhan rumah tangga. Perangkat ini ditujukan untuk membersihkan dengan uap dan dapat digunakan dengan aksesori yang sesuai sebagaimana dijelaskan dalam panduan pengoperasian ini. Perangkat ini tidak memerlukan bahan pembersih. Perhatikan juga terutama petunjuk keselamatan yang ada.

### Perlindungan Lingkungan



Kemasan perangkat dapat didaur ulang. Harap buang kemasan tidak ke dalam sampah rumah tangga, melainkan bawa kemasan ini ke tempat daur ulang.



Perangkat ini mengandung bahan-bahan berharga yang dapat didaur ulang dan harus ditangani dengan baik. Maka, harap buang perangkat yang lama dengan cara yang benar.

### Petunjuk bahan-bahan yang terkandung (REACH)

Informasi terbaru tentang bahan-bahan yang terkandung dapat dicari di:

[www.kaercher.com/REACH](http://www.kaercher.com/REACH)

### Pengiriman Perangkat

Semua perangkat yang terkirim ditunjukkan dalam kemasan. Periksa kelengkapan perangkat dengan membuka kemasan.

Jika terdapat kesalahan pengiriman perangkat atau kerusakan selama pengiriman, harap hubungi dealer Anda.

## Aksesori dan suku cadang

Gunakan hanya aksesori asli dan suku cadang asli karena dapat memberikan pengoperasian perangkat yang aman dan bebas gangguan. Untuk informasi tentang aksesori dan suku cadang, kunjungi [www.kaercher.com](http://www.kaercher.com).

## Garansi

Garansi yang kami berikan berlaku di setiap perusahaan penjualan yang resmi di setiap negara. Kami memperbaiki kerusakan perangkat Anda tanpa biaya sama sekali jika masih dalam jangka waktu garansi bila penyebab kerusakan adalah kecacatan perangkat atau kesalahan pembuatan. Dalam kasus garansi, harap hubungi penjual dengan menyertakan nota pembelian atau hubungi pusat pelayanan resmi kami.

(Alamat dapat dilihat di belakang)

## Petunjuk keselamatan untuk alat pembersih uap

- *Di samping petunjuk yang ada pada petunjuk penggunaan harus diperhatikan juga peraturan keselamatan dan tindak pencegahan kecelakaan yang berlaku.*
- *Label peringatan dan label petunjuk yang tertera di perangkat ini memberikan petunjuk yang penting untuk pengoperasian yang aman.*

## Tingkat bahaya

### ⚠ **BAHAYA**

*Petunjuk tentang situasi berbahaya yang segera mengancam yang dapat menyebabkan terluka parah atau kematian.*

### ⚠ **PERINGATAN**

*Petunjuk tentang situasi yang mungkin berbahaya yang dapat menyebabkan terluka parah atau kematian.*

### ⚠ **HATI-HATI**

*Petunjuk tentang situasi yang mungkin berbahaya yang dapat menyebabkan cedera ringan.*

### **PERHATIAN**

*Petunjuk tentang situasi yang mungkin berbahaya yang dapat menyebabkan kerusakan properti.*

## Komponen listrik

### ⚠ **BAHAYA**

- *Jangan gunakan perangkat ini di kolam renang yang berisi air.*
- *Jangan arahkan semburan uap langsung ke peralatan yang berisi komponen listrik seperti ruang dalam oven.*
- *Pastikan perangkat dan aksesori, terutama kabel steker, tutup pengaman, dan selang uap berada dalam kondisi baik sebelum digunakan.*  
*Jangan gunakan perangkat apabila sudah rusak.*
- *Kabel steker yang rusak harus segera diganti oleh*

*pusat servis resmi/teknisi listrik ahli.*

- *Ganti segera selang uap yang rusak. Gunakan hanya selang uap yang disarankan oleh produsen.*
- *Jangan pernah menyentuh steker dan stopkontak dalam kondisi tangan basah.*
- *Sebelum melakukan pemeliharaan, selalu lepas steker dan tunggu hingga alat pembersih uap menjadi dingin.*
- *Pekerjaan perbaikan pada perangkat hanya boleh dilakukan oleh pusat servis resmi.*
- *Sambungan kabel listrik / kabel ekstensi tidak boleh tergeletak di air.*

### ⚠ **PERINGATAN**

- *Perangkat hanya boleh tersambung dengan sambungan yang sesuai dari penyedia listrik yaitu IEC 60364.*
- *Perangkat ini hanya boleh menggunakan listrik pengganti yang sesuai. Tegangan listrik harus sama dengan yang tercantum di perangkat.*
- *Di ruangan yang lembap, misalnya kamar mandi, sambungkan perangkat pada stopkontak yang dilengkapi adaptor RCD yang tersambung secara seri.*
- *Gunakan hanya kabel ekstensi listrik tahan percikan*

air dengan penampang lintang minimum  $3 \times 1 \text{ mm}^2$

- Ganti konektor di kabel listrik atau kabel ekstensi hanya dengan pemasangan mekanis yang sama kuat dan terlindungi dari percikan air.
- Berhati-hatilah saat membersihkan dinding yang dipasang dengan stopkontak.

### ⚠ **HATI-HATI**

- Perhatikan bahwa kabel steker atau kabel tambahan tidak boleh terlalu pendek, tertindih, tertarik, atau lecet dan rusak. Kabel harus terlindungi dari panas, minyak, dan sisi ujung yang tajam.

## **Penanganan yang aman**

### ⚠ **BAHAYA**

- Harap gunakan perangkat ini dengan benar. Harap pertimbangkan juga kondisi wilayah lokal Anda dan kondisi orang di lapangan yang menggunakan perangkat ini.
- Dilarang mengoperasikan perangkat di tempat-tempat yang mudah menimbulkan ledakan.
- Saat menggunakan perangkat ini di area berbahaya, perhatikan peraturan keselamatan yang sesuai.
- Jangan gunakan perangkat jika sebelumnya pernah

terjatuh dan terlihat adanya kerusakan atau kebocoran.

- Jangan menguapi benda yang mengandung bahan-bahan berbahaya (mis. asbestos).
- Jangan sentuh semburan uap dengan tangan dari jarak dekat atau mengarahkan semburan uap pada orang atau hewan (bahaya luka melepuh).
- Jangan buka tutup servis/ tutup pengaman selama perangkat beroperasi. Biarkan perangkat mendingin terlebih dulu.
- Jangan masukkan bahan pembersih atau zat aditif lainnya!
- Terdapat bahaya luka melepuh pada boiler yang panas. Sebelum mengisi air, biarkan boiler mendingin terlebih dahulu.

### ⚠ **PERINGATAN**

- Perangkat ini tidak boleh digunakan oleh anak kecil atau orang yang belum pernah dilatih untuk menggunakannya.
- Perangkat ini tidak ditujukan untuk digunakan oleh orang yang memiliki keterbatasan fisik, panca indera, atau mental maupun kurang pengalaman dan/atau pengetahuan, kecuali jika berada di bawah pengawasan orang yang bertanggung-jawab terhadap

keselamatan mereka atau memperoleh petunjuk dari orang tersebut tentang cara menggunakan perangkat ini dan memahami bahaya yang dapat diakibatkan oleh perangkat ini.

- Anak-anak dilarang bermain dengan alat
- Pastikan anak-anak diawasi sehingga tidak bermain-main dengan perangkat ini.
- Jauhkan perangkat dari anak-anak, selama perangkat dinyalakan atau belum mendingin.
- Gunakan dan simpan perangkat hanya berdasarkan penjelasan atau gambar!
- Tuas / tombol uap tidak boleh terkunci selama pengoperasian.
- Hidupkan perangkat hanya jika terdapat air di dalam boiler. Jika tidak, perangkat dapat mengalami panas berlebih (lihat bantuan untuk gangguan).
- Saat melepas komponen aksesori, air panas dapat menetes keluar! Biarkan perangkat dingin terlebih dulu.
- Jangan lepaskan aksesori dari perangkat selama uap masih keluar!

#### △ **HATI-HATI**

- Sebelum melakukan pekerjaan dengan atau di dekat perangkat, pastikan

kestabilan perangkat agar terhindar dari kecelakaan atau kerusakan karena perangkat terjatuh.

- Jangan masukkan bahan pelarut, cairan yang mengandung bahan pelarut, atau asam yang tidak dilarutkan (misalnya bahan pembersih, bensin, tiner, dan aseton) ke dalam tangki karena berbagai zat ini dapat memengaruhi bahan yang digunakan pada perangkat.
- Perangkat harus selalu diawasi ketika dioperasikan.

#### **PERHATIAN**

- Jika tidak dioperasikan dalam jangka waktu yang lama dan setelah digunakan, matikan sakelar atau cabut steker.
- Jangan gunakan perangkat pada temperatur di bawah 0 °C.
- Lindungi perangkat dari hujan. Jangan simpan di luar ruangan.

#### △ **HATI-HATI**

- Letakkan perangkat di permukaan yang solid dan rata untuk memastikan kestabilan perangkat.
- Jangan angkat perangkat selama pembersihan.

## Membersihkan kerak dalam boiler

### ⚠ HATI-HATI

- *Jangan pasang tutup pengaman pada perangkat selama proses pembersihan kerak.*
- *Jangan gunakan alat pembersih uap selama larutan dekalsifikasi berada dalam boiler.*
- *Berhati-hatilah saat mengisi dan mengosongkan alat pembersih uap dengan larutan dekalsifikasi. Larutan dekalsifikasi dapat merusak permukaan yang rentan.*

## Simbol pada perangkat

### ⚠ HATI-HATI



*Bahaya luka melepuh akibat uap!*

## Sistem keselamatan

### ⚠ HATI-HATI

*Pemasangan yang aman memberikan perlindungan kepada pengguna dan tidak boleh diubah atau diabaikan.*

### Pengontrol tekanan

Pengontrol tekanan menjaga tekanan boiler tetap konstan selama pengoperasian. Pemanas akan dimatikan setelah tekanan pengoperasian maksimal dalam boiler tercapai dan dihidupkan kembali bila tekanan dalam boiler menurun karena terjadi perembesan uap.

### Termostat pengaman

Jika pengontrol tekanan mengalami kegagalan fungsi dan menyebabkan perangkat kelebihan panas, termostat pengaman akan mematikan perangkat. Hubungi pusat servis KÄRCHER setempat untuk mengatur ulang termostat pengaman.

### Tutup pengaman

Tutup pengaman menutup boiler agar tekanan uap yang terkumpul dalam boiler tidak keluar. Jika pengontrol tekanan rusak dan menimbulkan kelebihan tekanan di dalam boiler, katup kontrol tekanan pada tutup pengaman akan terbuka dan uap keluar dari tutup.

Hubungi pusat servis KÄRCHER setempat sebelum Anda mengoperasikan perangkat kembali.

## Penjelasan tentang perangkat

→ Gambar lihat dalam lipatan!



- A1 Lampu kontrol (hijau) - Terdapat tegangan listrik
- A2 Lampu kontrol - pemanas (ORANYE)
- A3 Tutup pengaman
- A4 Penahan untuk aksesoris
- A5 Tempat gantungan nosel lantai
- A6 Kabel steker dengan steker
- A7 Roda gerak (2 buah)
- A8 Kastor
- B1 Pistol uap
- B2 Tombol pelepas
- B3 Tombol pilihan untuk volume uap (dengan pengaman anak)
- B4 Tuas uap
- B5 Selang uap
- C1 Nosel kecil
- C2 Sikat bundar
- D1 Nosel tangan
- D2 Penutup kain
- E1 Pipa ekstensi (2 buah)
- E2 Tombol pelepas
- F1 Nozel lantai
- F2 Klip penahan
- F3 Kain lantai
- G1 Larutan dekalsifikasi

## Panduan ringkas

### → Gambar lihat halaman 2

Gambar **1**

- Buka tutup pengaman dengan memutarnya, lalu isi alat pembersih uap dengan maksimal 1 liter air.

Gambar **2**

- Pasang tutup pengaman dengan memutarnya kembali.

Gambar **3**

- Tancapkan steker.

Gambar **4**

- *Lampu kontrol hijau dan oranye akan menyala.* Tunggu hingga lampu oranye padam.

Gambar **5**

- Sambungkan aksesori pada pistol uap. Alat pembersih uap sekarang siap digunakan.

## Pengoperasian

### Memasang aksesori

Gambar **A**

- Pasang dan kunci rol pengarah dan roda gerak.

Gambar **B**

- Sambungkan aksesori yang diperlukan (lihat bab "Menggunakan aksesori") dengan pistol uap. Untuk melakukannya, pasang ujung terbuka pada aksesori ke pistol uap, lalu dorong sepenuhnya hingga tombol pembuka pada pistol uap mengunci.

Gambar **D**

- Gunakan pipa ekstensi jika perlu. Untuk melakukannya, sambungkan satu atau kedua pipa ekstensi dengan pistol uap. Dorong aksesori yang diperlukan pada ujung pipa ekstensi yang bebas.

### Melepas aksesori

- Atur tombol pilihan untuk volume uap ke belakang (tuas uap terkunci).

Gambar **E**

- Untuk melepas komponen aksesori, tekan tombol pembuka, lalu pisahkan komponen.

### Mengisi air

#### **Catatan:**

*Jika Anda selalu menggunakan air suling yang biasa tersedia di pasaran, kemungkinan tidak terdapat kerak dalam boiler, sehingga tidak memerlukan pembersihan.*

#### **PERHATIAN**

*Jangan gunakan air kondensasi dari alat pengering! Jangan masukkan bahan pembersih atau zat aditif lainnya!*

- Lepas tutup pengaman dari perangkat dengan memutarnya.

Gambar **K**

- Kosongkan seluruh air yang ada dari boiler.
- Masukkan maksimal 1 liter air keran segar ke dalam boiler.

#### **Catatan:**

*Air hangat dapat digunakan agar waktu pemanasan menjadi lebih singkat.*



- Pasang tutup pengaman pada perangkat dengan memutarnya kembali.

## Menghidupkan perangkat

- Letakkan perangkat harus di atas permukaan yang kokoh.
- Pasang steker pada stopkontak. Kedua lampu kontrol seharusnya menyala.
- Tunggu hingga lampu oranye untuk pemanas padam. Alat pembersih uap sekarang siap digunakan.

## Mengatur volume uap

Volume uap yang dikeluarkan diatur dengan tombol pilihan untuk volume uap. Tombol pilihan memiliki tiga posisi:

	Volume uap maksimal
	Volume uap dikurangi
	Tidak ada uap - pengaman anak <b>Catatan:</b> <i>Pada posisi ini, tuas uap tidak dapat dioperasikan.</i>

- Atur tombol pilihan untuk volume uap ke volume uap yang diperlukan.
- Operasikan tuas uap dengan mengarahkan pistol uap pada kain hingga uap dikeluarkan secara merata.

#### **Catatan:**

*Pemanas alat pembersih uap ini dihidupkan berulang kali selama penggunaan untuk menjaga tekanan dalam boiler. Dalam hal ini, lampu kontrol (oranye) untuk pemanas akan menyala.*

## Mengisi ulang air

Air dalam boiler perlu diisi kembali jika volume uap saat pengoperasian menjadi lebih sedikit hingga akhirnya tidak ada uap lagi.

#### **Catatan:**

*Tutup pengaman tidak boleh dibuka selama masih terdapat sedikit tekanan dalam boiler.*

- Tarik steker listrik dari soket.
- Tekan tuas uap hingga tidak ada lagi uap yang menyembur keluar. Boiler pada perangkat kini tidak memiliki tekanan.
- Lepas tutup pengaman dari perangkat dengan memutarnya.
- Masukkan maksimal 1 liter air keran segar ke dalam boiler.
- Pasang tutup pengaman pada perangkat dengan memutarnya kembali.
- Pasang steker pada stopkontak.
- Tunggu hingga lampu oranye untuk pemanas padam. Alat pembersih uap sekarang siap digunakan.

## Mematikan perangkat

Gambar **H**

- Tarik steker listrik dari soket.

Gambar **I**

- Tekan tuas uap hingga tidak ada lagi uap yang menyembur keluar. Boiler pada perangkat kini tidak memiliki tekanan.



## Tempat penyimpanan perangkat

Gambar **J**

- Simpan pipa ekstensi pada tempat penyimpanan besar untuk aksesoris.
- Masukkan nosel tangan dan nosel kecil pada masing-masing pipa ekstensi.
- Simpan sikat bundar pada tempat penyimpanan sedang untuk aksesoris.
- Gantungkan nosel lantai pada tempat gantungannya.
- Lilitkan selang uap pada pipa ekstensi dan masukkan pistol uap pada nosel lantai.

## Menggunakan aksesoris

### Petunjuk penggunaan penting

#### Membersihkan permukaan lantai

Sebaiknya sapu atau bersihkan lantai dengan alat penghisap debu sebelum menggunakan alat pembersih uap. Dengan demikian, lantai telah bersih dari kotoran/partikel bebas sebelum pembersihan uap dilakukan.

#### Menangani kain

Sebelum penanganan dengan alat pembersih uap, periksa reaksi kain dengan menguapi bagian kain yang tidak terlihat jelas: Pertama-tama uapi, lalu biarkan mengering dan terakhir periksa apakah terdapat perubahan warna atau bentuk.

#### Membersihkan permukaan berlapisan atau cat

Saat membersihkan permukaan cat atau berlapisan plastik, misalnya pada furnitur dapur dan ruang duduk, pintu, atau parket, uap dapat menyebabkan lilin, pelitur furnitur, lapisan plastik, atau cat terlepas maupun terkena noda. Untuk membersihkan berbagai permukaan ini, uapi kain sesaat, lalu seka permukaan dengan kain tersebut.

#### PERHATIAN

*Jangan uapi tepian lem karena lapisan lem dapat terlepas. Jangan gunakan perangkat untuk membersihkan lantai kayu atau parket yang tidak berlapisan.*

#### Membersihkan kaca

Pada saat suhu luar rendah khususnya pada musim dingin, panaskan jendela dengan sedikit menguapi seluruh bagian kaca. Dengan demikian, tegangan pada permukaan kaca dapat dihindari untuk mencegah pecahnya kaca.

Kemudian, bersihkan permukaan kaca dengan nosel tangan dan perlengkapannya. Gunakan karet penyapu kaca untuk membersihkan airnya atau seka permukaan hingga kering.

#### PERHATIAN

*Jangan uapi bagian bersegel pada bingkai jendela untuk mencegah kerusakan.*

## Pistol uap

Pistol uap juga dapat digunakan tanpa aksesoris, misalnya:

- untuk menghilangkan bau atau kerutan dari pakaian yang digantung dengan menguapi dari jarak 10-20 cm.
- untuk menghilangkan debu dari tanaman. Jaga jarak sekitar 20-40 cm.
- untuk membersihkan debu secara lembap dengan menguapi kain sesaat, lalu menyeka furnitur menggunakan kain tersebut.

## Nosel kecil

Semakin dekat nosel kecil pada bagian yang kotor, maka semakin tinggi efek pembersihannya karena suhu dan uap pada lubang nosel berada pada tingkat tertinggi. Nosel kecil ini terutama cocok untuk membersihkan lokasi yang sulit dijangkau, siku-siku, persambungan, lubang pembuangan air, bak cuci piring, toilet, kerai jendela, atau pemanas ruangan. Kerak kapur yang parah dapat direndam dalam asam cuka sebelum pembersihan uap dilakukan. Biarkan selama 5 menit, lalu uapi.

## Sikat bundar

Sikat bundar dapat dipasang pada nosel kecil sebagai pelengkap. Menggunakan sikat ini, kotoran yang parah dapat dibersihkan dengan mudah.

#### PERHATIAN

*Sikat tidak cocok untuk membersihkan permukaan yang peka.*

Gambar **C**

- ➔ Pasang sikat bundar pada nosel kecil.

## Nosel tangan

Pasang penutup kain pada nosel tangan. Penutup kain khususnya cocok untuk area kecil yang dapat dicuci, tempat pancuran mandi, dan cermin.

## Nosel lantai

Nosel lantai cocok untuk lapisan dinding dan lantai yang dapat dicuci, misalnya lantai batu, ubin, dan lantai PVC. Bersihkan permukaan yang sangat kotor secara perlahan agar efek penguapan dapat berlangsung lebih lama.

#### Catatan:

*Sisa bahan pembersih atau emulsi perawatan yang masih terdapat pada permukaan yang akan dibersihkan dapat menimbulkan noda bila dibersihkan dengan uap, namun dapat dihilangkan dengan pembersihan secara berulang kali.*

Gambar **F**

- ➔ Pasang kain lantai pada nosel lantai.
- 1 Lipat kain lantai secara memanjang, lalu letakkan nosel lantai di atasnya.
- 2 Buka klem penahan.
- 3 Simpan ujung kain dalam bukaan, lalu rentangkan.
- 4 Tutup klem penahan.

#### PERHATIAN

*Jangan masukkan jari di antara klem.*

#### Menyimpan nosel lantai

Gambar **G**

- ➔ Gantungkan nosel lantai pada tempat gantungannya selama istirahat kerja.

## Pemeliharaan dan perawatan

### Membilas boiler

Bilas boiler pada alat pembersih uap maksimal setiap 10 kali pengisian boiler.

- Isi boiler uap dengan air, lalu guncangkan dengan kuat. Tindakan ini akan melepas kerak kapur yang menempel pada bagian dasar boiler uap.
- Keluarkan air.

### Membersihkan kerak dalam boiler

#### Catatan:

*Jika Anda selalu menggunakan air suling yang biasa tersedia di pasaran, kemungkinan tidak terdapat kerak dalam boiler, sehingga tidak memerlukan pembersihan.* Seiring kerak kapur terkumpul pada dinding boiler, kami menyarankan agar kerak dalam boiler dibersihkan dalam interval berikut ini (PB = Pengisian Boiler):

Tingkat kekerasan		° dH	mmol/l	PB
I	halus	0- 7	0-1,3	55
II	sedang	7-14	1,3-2,5	45
III	keras	14-21	2,5-3,8	35
IV	sangat keras	>21	>3,8	25

#### Catatan:

*Hubungi instansi pemerintah atau perusahaan penyedia air setempat untuk mengetahui tingkat kekerasan air Anda.*

- Tarik steker listrik dari soket.
- Biarkan perangkat dingin terlebih dulu.
- Lepas tutup pengaman dari perangkat dengan memutarinya.

#### Gambar

- Kosongkan seluruh air yang ada dari boiler.

#### **PERHATIAN**

*Gunakan hanya produk yang disetujui KÄRCHER untuk menghindari kerusakan pada perangkat.*

- Gunakan larutan dekalsifikasi KÄRCHER untuk membersihkan kerak. Ikuti petunjuk penakaran pada kemasan saat menggunakan larutan dekalsifikasi.
- Masukkan larutan dekalsifikasi ke dalam boiler dan biarkan selama 8 jam agar larutan bekerja.
- Setelah 8 jam, kuras larutan dekalsifikasi sepenuhnya. Sejumlah kecil larutan akan tersisa dalam boiler uap, sehingga boiler harus dibilas dengan air dingin sebanyak dua hingga tiga kali untuk menyingkirkan sisa larutan dekalsifikasi.

#### Gambar

- Kosongkan seluruh air yang ada dari boiler.

## Pemeliharaan aksesoris

#### Catatan:

*Kain lantai dan penutup kain telah dicuci sebelumnya, sehingga dapat langsung digunakan dengan alat pembersih uap.*

- Cuci kain lantai dan penutup kain yang kotor dalam mesin cuci pada suhu 60°C. Jangan gunakan cairan penghalus karena dapat mengurangi kemampuan kain untuk mengangkat kotoran. Kain ini boleh dikeringkan dengan mesin pengering.

## Pemecahan Masalah

Gangguan sering kali memiliki penyebab sederhana yang dapat Anda atasi sendiri dengan ikhtisar berikut ini. Jika ragu atau gangguan yang ditemukan tidak tercantum di sini, hubungi pusat servis resmi.

### Waktu pemanasan panjang

**Terdapat kerak dalam boiler uap.**

- Bersihkan kerak dalam boiler uap.

### Tidak ada uap

**Tidak ada air dalam boiler uap.**

- Matikan perangkat.
- Isi tangki dengan air.

**Tuas uap tidak dapat ditekan.**

Tuas uap ditahan dengan kunci/pengaman anak.

- Atur tombol pilihan untuk volume uap ke depan.

### Output air tinggi

**Boiler uap terlalu penuh.**

- Tekan terus pistol uap hingga hanya sedikit air yang keluar.

**Terdapat kerak dalam boiler uap.**

- Bersihkan kerak dalam boiler uap.

## Data Teknis

### Sambungan listrik

Tegangan	220-240 V 1~50-60 Hz
----------	-------------------------

Tingkat perlindungan	I
----------------------	---

Derajat perlindungan	IPX4
----------------------	------

### Data performa

Daya pemanasan	1500 W
----------------	--------

Tekanan operasi maks.	0,32 MPa
-----------------------	----------

Waktu pemanasan	8 Menit
-----------------	---------

Volume uap

Penguapan kontinu	40
-------------------	----

Semburan uap maks.	100
--------------------	-----

### Dimensi

Boiler uap	1,0 l
------------	-------

Bobot tanpa aksesoris	3,1 kg
-----------------------	--------

Lebar	254 mm
-------	--------

Panjang	380 mm
---------	--------

Tinggi	260 mm
--------	--------

***Tergantung dari modifikasi teknis!***

## Nội dung

Hướng dẫn chung	27
Hướng dẫn an toàn cho máy làm sạch bằng hơi nước	27
Mô tả thiết bị	30
Hướng dẫn tham khảo nhanh	30
Vận hành	31
Ứng dụng phụ kiện	32
Chăm sóc và bảo trì	32
Trợ giúp khi gặp lỗi	33
Thông số kỹ thuật	33

## Hướng dẫn chung

### Quý khách hàng thân mến!



Trước khi sử dụng thiết bị lần đầu tiên, quý vị vui lòng đọc hướng dẫn vận hành gốc, sử dụng và giữ tài liệu cho lần sử dụng sau hoặc cho chủ sở hữu kế tiếp.

### Sử dụng theo quy định

Vui lòng sử dụng máy phun rửa bằng hơi nước cho gia đình cá nhân.

Thiết bị này được sử dụng để làm sạch bằng hơi nước và có thể được dùng với các phụ kiện phù hợp như được mô tả trong sách hướng dẫn này. Không cần phải dùng chất tẩy rửa. Đặc biệt chú ý tới các hướng dẫn an toàn.

### Bảo vệ môi trường



Các nguyên liệu làm bao bì có thể được tái chế. Xin đừng vứt vỏ bao bì vào thùng rác, mà hãy mang đi tái chế.



Các thiết bị cũ chứa vật liệu có thể tái chế có giá trị nên được tận dụng. Vì vậy vui lòng bỏ thiết bị cũ vào hệ thống thu gom phù hợp.

### Hướng dẫn về các thành phần (REACH)

Quý vị có thể tìm hiểu thông tin chi tiết về các thành phần tại:

[www.kaercher.de/REACH](http://www.kaercher.de/REACH)

### Phạm vi giao hàng

Thông tin về phạm vi giao hàng thiết bị của Quý vị có trên bao bì. Hãy kiểm tra xem các phụ kiện có đầy đủ hay không khi mở bao bì.

Khi phát hiện thiếu phụ kiện hoặc có hư hỏng do vận chuyển, quý vị vui lòng liên hệ với đại lý bán hàng.

### Phụ kiện

Chỉ sử dụng các phụ kiện gốc và phụ tùng thay thế nguyên bản bởi chúng đảm bảo cho thiết bị hoạt động an toàn và không bị lỗi.

Bạn có thể tìm thấy thông tin về các phụ kiện và phụ tùng thay thế tại [www.kaercher.com](http://www.kaercher.com).

### Bảo hành

Tại mỗi nước, áp dụng các điều kiện bảo hành theo nhà phân phối. Chúng tôi sẽ sửa chữa các lỗi tiềm ẩn của thiết bị của bạn trong thời gian bảo hành miễn phí, trừ trường hợp nguyên nhân do một vật liệu hoặc sản xuất. Trong điều kiện bảo hành, Quý vị vui lòng liên hệ với các đại lý hoặc dịch khách hàng được ủy quyền sau kèm với chứng từ mua hàng.

(Xem lại địa chỉ trang trước)

## Hướng dẫn an toàn cho máy làm sạch bằng hơi nước

- Ngoài các hướng dẫn trong hướng dẫn vận hành, phải tuân thủ các quy định chung về an toàn và phòng chống tai nạn của cơ quan lập pháp.
- Các nhãn dán cảnh báo và hướng dẫn trên thiết bị chứa các thông tin quan trọng để vận hành an toàn.

## Mức độ nguy hiểm

### ⚠ NGUY HIỂM

Lưu ý một nguy cơ có thể xảy ra ngay lập tức dẫn đến thương tích hoặc chết người.

### ⚠ CẢNH BÁO

Lưu ý một tình huống nguy hiểm có thể xảy ra dẫn đến thương tích hoặc chết người.

### ⚠ THẬN TRỌNG

Lưu ý một tình huống nguy hiểm có thể xảy ra để có thể giảm nhẹ thương tổn.

### CHÚ Ý

Lưu ý một tình huống nguy hiểm có thể xảy ra để có thể dẫn đến thiệt hại.

## Các thành phần điện

### ⚠ NGUY HIỂM

- Thiết bị không được sử dụng trong bể có chứa nước.
- Hơi không bám trực tiếp vào thiết bị vận hành có chứa bộ phận chạy điện, ví dụ như bên trong lò nướng.
- Kiểm tra thiết bị và phụ kiện, đặc biệt là dây điện, khóa an

toàn và ống dẫn hơi phải ở trong tình trạng thích hợp. Không dùng thiết bị nếu bị hư hỏng.

- Dây dẫn nguồn điện phải được thay ngay lập tức bởi nhân viên bảo trì khách hàng/ chuyên gia kỹ thuật được ủy quyền.
  - Phải thay ống dẫn hơi bị hỏng ngay lập tức. Chỉ có một loại ống dẫn hơi được phép sử dụng theo khuyến cáo của nhà sản xuất.
  - Không chạm vào phích cắm và ổ điện bằng tay ướt.
  - Triển khai công tác bảo trì chỉ khi đã tháo phích cắm và máy làm sạch bằng hơi nước được làm mát.
  - Các thao tác sửa chữa trên thiết bị chỉ được phép thực hiện bởi trung tâm dịch vụ khách hàng được ủy quyền.
  - Chỗ đấu nối dây dẫn điện và cáp kéo dài không được nằm dưới nước.
- ⚠ **CẢNH BÁO**
- Thiết bị này chỉ được kết nối với một ổ cắm điện đã được cài đặt bởi một thợ điện theo tiêu chuẩn IEC 60.364.
  - Chỉ kết nối thiết bị vào dòng điện xoay chiều. Điện áp phải phù hợp với nhãn dán trên thiết bị.
  - Trong phòng ẩm thấp, ví dụ như phòng tắm, chỉ dùng các thiết bị với ổ cắm có hệ thống ngắt điện tự động chống giật.

- Chỉ dùng cáp điện kéo dài có khả năng chống nước với tiết diện ít nhất 3x1 mm<sup>2</sup>
  - Thay khớp nối trên cáp điện hoặc mở rộng cáp chỉ bằng những thứ có khả năng chống nước và cường độ cơ học tương đương.
  - Hãy cẩn thận khi làm sạch các bức tường lát gạch có ổ cắm.
- ⚠ **THẬN TRỌNG**
- Chú ý sao cho không làm hư hoặc hỏng dây dẫn nguồn điện và dây dẫn mở rộng do đè, chèn, xiết hoặc các hoạt động tương tự. Bảo vệ dây dẫn nguồn điện cách xa nguồn nhiệt, dầu và các cạnh sắc.

### Thao tác an toàn

#### ⚠ **NGUY HIỂM**

- Người sử dụng phải tuân thủ các quy định sử dụng thiết bị. Chú ý các quy định địa phương và chú ý khi làm việc với thiết bị khi có người ở bên cạnh.
- Cấm vận hành tại khu vực có khả năng nổ.
- Phải chú ý các quy định an toàn có liên quan khi sử dụng thiết bị trong khu vực nguy hiểm.
- Không sử dụng thiết bị trước khi đã từng bị rơi, bị hư hại hoặc rò rỉ.
- Không phun lên các vật liệu có chứa các chất gây hại cho sức khỏe (ví dụ: Amiăng).

- Không chạm tay vào vòi phun hơi từ khoảng cách ngắn hoặc để chạm vào người hay động vật (nguy cơ bị bỏng).
- Không bao giờ mở chốt bảo trì/chốt an toàn khi đang vận hành. Làm mát thiết bị trước.
- Không dùng chất tẩy rửa hoặc bất kì thành phần nào khác!
- Nguy cơ bỏng với nồi hơi nóng. Để nguội nồi hơi trước khi đổ đầy nước.

#### △ **CẢNH BÁO**

- Không được phép để trẻ em hoặc những người chưa qua đào tạo vận hành thiết bị.
- Thiết bị này không phải là để cho những người có hạn chế về thể chất, giác quan hoặc tinh thần hoặc thiếu kinh nghiệm và/hoặc thiếu hiểu biết sử dụng, trừ phi họ được giám sát bởi một người khác để đảm bảo an toàn hoặc họ được hướng dẫn cách sử dụng thiết bị và qua đó hiểu được những nguy cơ có thể xảy đến.
- Trẻ em không được phép chơi đùa với thiết bị.
- Giám sát trẻ em để đảm bảo chúng không chơi đùa với thiết bị.
- Để thiết bị tránh xa trẻ em, trong khi đang được bật hoặc chưa nguội.
- Vận hành và lưu trữ thiết bị theo mô tả và minh họa!
- Không gài lấy hơi nước/công tắc hơi khi vận hành.

- Chỉ bật máy khi có nước trong nồi hơi. Thiết bị có thể bị quá nóng (xem mục Xử lý sự cố).
- Khi tách các phần linh kiện nước nóng có thể rơi ra ngoài! Làm mát thiết bị.
- Phụ kiện không bao giờ tách rời khỏi thiết bị, miễn là hơi nước thoát ra ngoài!

#### △ **THẬN TRỌNG**

- Trước tất cả các hoạt động với hoặc trên thiết bị để tránh bị thương tích hoặc hỏng do đánh rơi thiết bị.
- Không sử dụng dung môi, chất tẩy rửa, axit đặc (ví dụ thuốc tẩy, xăng, chất pha loãng sơn và a-xê-tôn) vì chúng có thể làm hỏng các vật liệu được sử dụng trên thiết bị.
- Không bao giờ bắt cần với thiết bị, cho đến khi nó hoạt động.

#### **CHÚ Ý**

- Trong thời gian nghỉ và sau khi dùng thiết bị ở công tắc chính / Tắt thiết bị chính và rút phích cắm.
- Không vận hành thiết bị ở nhiệt độ dưới 0 °C.
- Bảo vệ thiết bị khỏi mưa. Không lưu trữ bên ngoài trời.

#### △ **THẬN TRỌNG**

- Đặt thiết bị trên mặt nền phẳng và cứng để đảm bảo trạng thái an toàn.
- Không mang thiết bị trong quá trình làm sạch.

## Làm sạch cặn bám trong lò hơi

### ⚠ THẬN TRỌNG

- Trong khi tẩy cặn không được siết chốt an toàn trên thiết bị.
- Không sử dụng máy làm sạch bằng hơi nước trong khi vẫn còn tẩy cặn trong nồi hơi.
- Hãy cẩn thận khi đổ đầy và rút hết dung dịch tẩy cặn trong máy làm sạch bằng hơi nước. Dung dịch tẩy cặn có thể làm ảnh hưởng tới bề mặt nhạu cãm.

### Các ký hiệu trên thiết bị

### ⚠ THẬN TRỌNG



Bông hơi nước!

### Các thiết bị an toàn

#### ⚠ THẬN TRỌNG

Các thiết bị an toàn dùng để bảo vệ người sử dụng và không được phép thay đổi hoặc làm hỏng.

#### Van điều áp

Van điều áp duy trì áp lực nồi hơi không đổi hết sức có thể trong khi vận hành. Bộ tản nhiệt sẽ được tắt khi đạt tới áp suất vận hành tối đa trong nồi hơi và bật lại khi có sự giảm áp trong nồi hơi do thoát hơi.

#### Máy điều nhiệt an toàn

Khi van điều áp bị lỗi và thiết bị quá nóng, máy điều nhiệt an toàn của thiết bị sẽ tắt. Tham khảo ý kiến trung tâm dịch vụ khách hàng được ủy quyền KÄRCHER trước khi thiết lập lại máy điều nhiệt an toàn.

#### Chốt an toàn

Chốt an toàn giữ nồi kín so với áp suất hơi hiện có. Nếu van điều áp bị lỗi, và hình thành quá áp trong nồi hơi, phải mở van quá áp trong chốt an toàn để hơi thoát ra ngoài.

Tham khảo ý kiến trung tâm dịch vụ khách hàng được ủy quyền KÄRCHER trước khi khởi động lại thiết bị.

## Mô tả thiết bị

→ Xem hình ảnh minh họa tại trang gáp!



- A1 Đèn tín hiệu (màu xanh) - điện áp hiện tại
- A2 Đèn tín hiệu - Bộ tản nhiệt (MÀU CAM)
- A3 Chốt an toàn
- A4 Vòng kẹp cho phụ kiện
- A5 Giá đỡ cho đầu hút sàn
- A6 Dây dẫn nguồn điện với phích cắm
- A7 Bánh xe (2 bánh)
- A8 Bánh xe quay
- B1 Pit-tông hơi
- B2 Mở khóa
- B3 Công tắc chuyển mạch cho lượng hơi nước (an toàn cho trẻ em)
- B4 Lẫy hơi nước
- B5 Ống dẫn hơi
- C1 Vòi phun hơi
- C2 Bánh xe bàn chải
- D1 Dụng cụ cầm tay
- D2 Vỏ bao bằng vải bông
- E1 Ống mở rộng (2 đoạn)
- E2 Mở khóa
- F1 Đầu hút sàn
- F2 Vòng kẹp
- F3 Khăn lau sàn
- G1 Sản phẩm cho tẩy cặn

### Hướng dẫn tham khảo nhanh

→ Xem hình ảnh minh họa tại trang 2

Hình minh họa 1

→ Nới lỏng chốt an toàn, và đổ đầy máy làm sạch bằng hơi nước với tối đa 1 lít nước.

Hình minh họa 2

→ Siết lại chốt an toàn.

Hình minh họa 3

→ Cắm phích cắm.

Hình minh họa 4

→ Đèn tín hiệu màu xanh lá cây và màu cam được bật sáng.

Chờ đến khi đèn tín hiệu màu cam kết thúc.

Hình minh họa 5

→ Kết nối phụ kiện cho pit-tông hơi.

Máy làm sạch bằng hơi nước đã sẵn sàng để sử dụng.

## Vận hành

### Lắp ráp phụ kiện

Hình minh họa **A**

→ Chèn và gắn bánh xe quay và bánh xe vận chuyển.

Hình minh họa **B**

→ Phụ kiện cần thiết (xem chương "Ứng dụng các phụ kiện") kết nối với pit-tông hơi nước. Bên cạnh đó cắm đầu mút mở cửa phụ kiện vào pit-tông hơi và để trượt trên pit-tông hơi hết mức có thể, cho đến khi khóa mở pit-tông được giải lại.

Hình minh họa **D**

→ Sử dụng các ống mở rộng theo yêu cầu. Bên cạnh đó nối một hoặc cả hai ống mở rộng với pit-tông hơi. Phụ kiện cần thiết trượt trên đầu mút tự do của ống mở rộng.

### Tách phụ kiện

→ Gạt công tắc chuyển mạch cho lượng hơi nước về phía sau (lấy hơi nước bị khóa).

Hình minh họa **E**

→ Để tách các thành phần linh kiện, hãy nhấn nút mở khóa và gỡ các bộ phận ra.

### Đổ đầy nước

**Chú ý:**

*Khi sử dụng liên tục nước cất thương mại không cần thiết phải tẩy rửa nồi hơi.*

**CHÚ Ý**

*Không sử dụng nước ngưng tụ từ máy sấy!*

*Không dùng chất tẩy rửa hoặc bất kì thành phần nào khác!*

→ Nới lỏng chốt an toàn từ thiết bị.

Hình minh họa **K**

→ Nồi hơi hoàn toàn không có nước.

→ Đổ tối đa 1 lít nước sạch vào nồi hơi.

**Chú ý:**

*Nước nóng sẽ rút ngắn thời gian làm nóng.*

→ Siết chặt lại chốt an toàn trên thiết bị.

### Bật thiết bị.

→ Đặt thiết bị trên mặt nền vững chắc.

→ Cắm phích vào ổ cắm.



Cả hai đèn tín hiệu đều phải sáng.

→ Chờ đến khi đèn tín hiệu chuyển màu cam – Bộ tản nhiệt dừng hoạt động.

Máy làm sạch bằng hơi nước đã sẵn sàng để sử dụng.

### Quy định lượng hơi nước

Với công tắc chuyển mạch cho lượng hơi nước, lượng hơi nước thoát ra được kiểm soát. Công tắc chuyển mạch có ba vai trò:

	Lượng hơi nước tối đa
	Giảm lượng hơi nước
	Không có hơi nước – An toàn cho trẻ em <b>Chú ý:</b> <i>Ở vị trí này, lấy hơi nước không thể hoạt động.</i>

→ Thiết lập công tắc chuyển mạch dựa trên lượng hơi nước cần thiết.

→ Nhấn lấy hơi nước, đồng thời trước tiên áp pit-tông hơi vào miếng vải, cho đến khi dòng hơi chảy đều.

**Chú ý:**

*Bộ tản nhiệt của máy làm sạch bằng hơi nước luôn được bật trong quá trình sử dụng để duy trì áp suất trong nồi hơi. Đồng thời đèn tín hiệu sáng (màu cam) – Bộ tản nhiệt.*

### Đổ đầy nước lại.

Đổ đầy nước lại vào nồi hơi là cần thiết khi lượng hơi nước ít đi trong khi làm việc và cuối cùng không còn hơi nước nữa.

**Chú ý:**

*Không thể mở chốt an toàn, miễn là còn áp suất thấp trong nồi hơi.*

→ Thao phích cắm khỏi ổ cắm.

→ Nhấn lấy hơi nước cho đến khi không còn dòng chảy hơi nữa. Hiện tại nồi hơi của thiết bị không có áp suất.

→ Nới lỏng chốt an toàn từ thiết bị.

→ Đổ tối đa 1 lít nước sạch vào nồi hơi.

→ Siết chặt lại chốt an toàn trên thiết bị.

→ Cắm phích vào ổ cắm.

→ Chờ đến khi đèn tín hiệu chuyển màu cam – Bộ tản nhiệt dừng hoạt động.

Máy làm sạch bằng hơi nước đã sẵn sàng để sử dụng.

### Tắt thiết bị

Hình minh họa **L**

→ Thao phích cắm khỏi ổ cắm.

Hình minh họa **M**

→ Nhấn lấy hơi nước cho đến khi không còn dòng chảy hơi nữa. Hiện tại nồi hơi của thiết bị không có áp suất.

### Bảo quản thiết bị

Hình minh họa **N**

– Lắp ống mở rộng vào vòng kẹp lớn cho phụ kiện.

– Đặt dụng cụ cầm tay và vòi phun hơi lên ống mở rộng.

– Đặt bánh xe bàn chải vào giữa vòng kẹp cho phụ kiện.

– Móc đầu hút sàn vào vòng kẹp.

– Bọc ống dẫn hơi vào ống mở rộng và cắm pit-tông hơi vào đầu hút sàn.



## Ứng dụng phụ kiện

### Hướng dẫn sử dụng quan trọng

#### Vệ sinh mặt sàn

Khuyến cáo trước khi sử dụng máy làm sạch bằng hơi nước nên quét sạch sàn nhà hoặc hút bụi. Như vậy sàn nhà được làm sạch trước khi lau dọn bằng nước khỏi đất/bụi bẩn.

#### Làm mới vải

Trước khi xử lý với máy làm sạch bằng hơi nước luôn kiểm tra khả năng tương thích của mẫu vải ở những chỗ khó thấy: Đầu tiên phun hơi, sau đó để cho khô và cuối cùng kiểm tra khả năng thay đổi màu và hình dạng.

#### Làm sạch bề mặt tráng hoặc sơn

Khi làm sạch bề mặt sơn hoặc bọc nhựa, chẳng hạn bếp và đồ nội thất gia đình, cửa, sàn gỗ thì lợp sập, lợp đánh bóng, bọc nhựa hay màu có thể bị mất hoặc phai đi. Khi làm sạch bề mặt, hãy vắt khô nhanh miếng giẻ và sau đó lau bề mặt.

#### CHÚ Ý

*Không để hơi nước bám vào miếng dán, tránh làm bong miếng ốp. Không dùng thiết bị để làm sạch sàn nhà vân gỗ hoặc gỗ cứng.*

#### Làm sạch kính

Làm ấm các ô cửa sổ khi nhiệt độ bên ngoài thấp, nhất là vào mùa đông, nhờ đó bạn dễ dàng làm khô toàn bộ bề mặt kính. Như vậy, có thể tránh được sự va chạm trên bề mặt, mà có thể dẫn đến vỡ kính.

Sau đó, lau chùi bề mặt cửa sổ bằng dụng cụ cầm tay và vỏ bao. Sử dụng chổi cao su để quét nước hoặc lau bề mặt thật khô.

#### CHÚ Ý

*Không để hơi nước bám vào các điểm bịt kín trên khung cửa sổ, để không làm chúng hư hại.*

### Pit-tông hơi

Bạn có thể sử dụng pit-tông hơi mà không có phụ kiện, ví dụ:

- Để khử mùi và những nếp nhăn trên quần áo treo, hãy phun hơi nước ở khoảng cách từ 10-20 cm.
- Phủi bụi cây cối. Ở đây, hãy giữ một khoảng cách 20-40 cm.
- Để lau bụi ẩm, hãy phun hơi nước vào miếng vải và sau đó lau đồ đạc.

### Vòi phun hơi

Vòi phun hơi càn gần chỗ bẩn, khả năng làm sạch càng cao, vì nhiệt độ và hơi nước ở miệng vòi phun là cao nhất. Đặc biệt hữu ích cho việc làm sạch các vị trí khó tiếp cận, khớp nối, phụ kiện, hệ thống thoát nước, chậu rửa, nhà vệ sinh, rèm hay bộ tản nhiệt. Cận vòi cũng có thể được làm sạch bằng giấm hoặc axit citric, sau 5 phút ngâm sẽ tự bóc hơi.

### Bánh xe bàn chải

Các bánh xe bàn chải có thể được lắp ráp như phần bổ sung cho các vòi phun hơi. Nhờ có bàn chải mà có thể dễ dàng loại bỏ bụi bẩn cứng đầu.

#### CHÚ Ý

*Không thích hợp cho việc làm sạch các bề mặt nhạy cảm.*

Hình minh họa **C**

→ Gắn bánh xe bàn chải trên vòi phun hơi.

## Dụng cụ cầm tay

Hãy tháo vỏ bao bằng vải bông trên dụng cụ cầm tay. Đặc biệt thích hợp cho bề mặt bồn rửa nhỏ, bồn tắm và gương.

### Đầu hút sàn

Thích hợp cho tất cả loại ốp tường và lát sàn có thể lau chùi, ví dụ như sàn đá, gạch và sàn nhựa PVC. Vui lòng thao tác chậm trên bề mặt bản, để hơi nước có tác dụng lâu hơn.

#### Chú ý:

*Dur lượng chất tẩy rửa hoặc dung dịch bảo quản, mà vẫn còn sót trên bề mặt được làm sạch, có thể dẫn đến việc có vết khi làm sạch bằng hơi, nhưng sẽ biến mất sau khi làm đi làm lại.*

Hình minh họa **F**

→ Vặn chặt miếng vải vào ống hút sàn.

- 1 Gấp dọc miếng vải và đặt vào đầu hút sàn.
- 2 Mở vòng kẹp.
- 3 Đầu mút được để mở rồi siết chặt.
- 4 Khóa vòng kẹp.

#### CHÚ Ý

*Không để ngón tay bị kẹp.*

### Khoanh vùng đầu hút sàn

Hình minh họa **G**

→ Nếu công việc bị gián đoạn, móc đầu hút sàn vào vòng kẹp.

## Chăm sóc và bảo trì

### Rửa sạch nồi hơi

Rửa sạch nồi hơi của máy làm sạch bằng hơi nước chậm nhất sau mỗi 10 lần. Làm đầy nồi hơi.

→ Đổ đầy nước vào nồi hơi và lắc mạnh. Kết quả là, cặn vôi lắng xuống đáy của lò hơi được xử lý.

→ Đổ nước đi.

### Làm sạch cặn bám trong lò hơi

#### Chú ý:

*Khi sử dụng liên tục nước cất thương mại không cần thiết phải tẩy rửa nồi hơi.*

Do cặn vôi có thể bám vào thành nồi hơi, chúng tôi khuyến cáo nên tẩy cặn nồi hơi theo các khoảng thời gian sau (KF = đồ đầy thùng):

Phạm vi độ cứng		° dH	mmol/l	KF
I	mềm	0-7	0-1,3	45
II	trung bình	7-14	1,3-2,5	55
III	cứng	14-21	2,5-3,8	35
IV	rất cứng	> 21	>3,8	25

#### Chú ý:

*Bạn có thể hỏi thông tin về độ cứng của nước máy từ cơ quan cấp nước hoặc các sở điện nước công cộng.*

→ Thao phích cắm khỏi ổ cắm.

→ Làm mát thiết bị.

→ Nới lỏng chốt an toàn từ thiết bị.

Hình minh họa **K**

→ Nồi hơi hoàn toàn không có nước.

#### CHÚ Ý

*Ngoài ra chỉ sử dụng sản phẩm đã được KÄRCHER phê duyệt để loại trừ hư hỏng cho thiết bị.*

→ Sử dụng tẩy cặn KÄRCHER. Vui lòng chú ý hướng dẫn liều lượng trên bao bì khi tiến hành công dụng tẩy rửa.

- Cho dung dịch tẩy rửa vào nồi hơi và để ngâm trong khoảng 8 tiếng.
- Đổ hết dung dịch tẩy cặn đi sau 8 tiếng. Vẫn còn thừa một lượng dung dịch trong nồi hơi do đó cần rửa nồi 2-3 lần với nước lạnh để loại bỏ tất cả cặn bám.

Hình minh họa **K**

- Nồi hơi hoàn toàn không có nước.

### Phụ kiện bảo quản

**Chú ý:**

*Khăn lau sàn và vỏ bao bằng vải bông đã được giặt trước, có thể được sử dụng trong công việc ngay lập tức cùng với máy làm sạch bằng hơi nước.*

- Giặt vải lau sàn bông và vỏ bao bằng vải bông ở nhiệt độ 60°C trong máy giặt. Không sử dụng chất làm mềm vải, để những chiếc khăn có thể hấp thụ các chất bẩn tốt. Các loại vải phù hợp cho việc lau khô.

### Trợ giúp khi gặp lỗi

Vấn đề đầu có nguyên nhân của nó và với sự hỗ trợ của các thông tin tổng quan dưới đây, quý vị có thể tự khắc phục được. Trong trường hợp có nghi vấn hoặc không nhận biết được vấn đề, vui lòng liên hệ với trung tâm dịch vụ được ủy quyền.

#### Thời gian khởi động dài

**Nồi hơi bị vòi hóa.**

- Tẩy cặn nồi hơi.

#### Không có hơi nước

**Không có nước trong nồi hơi.**

- Tắt thiết bị.
- Đổ đầy bình nước.

**Không thể nhấn lấy hơi nước.**

Lấy hơi nước an toàn với trẻ em nhờ khóa cài.

- Gạt công tắc chuyển mạch cho lượng hơi nước về phía trước.

#### Năng suất xả nước cao

**Nồi hơi quá đầy.**

- Ép pit-tông hơi thật lâu cho đến khi chỉ còn ít nước ra.

**Nồi hơi bị vòi hóa.**

- Tẩy cặn nồi hơi.

### Thông số kỹ thuật

#### Đầu nối điện

Điện áp	220-240 V	1~50-60 Hz
---------	-----------	------------

Lớp bảo vệ	I
------------	---

Mức độ bảo vệ	IPX4
---------------	------

#### Dữ liệu hiệu suất

Công suất gia nhiệt	1500 W
---------------------	--------

Áp lực vận hành tối đa	0,32 MPa
------------------------	----------

Thời gian gia nhiệt	8 Phút
---------------------	--------

Lượng hơi nước

Thời gian bốc hơi	40 g/phút
-------------------	-----------

Phun hơi tối đa	100 g/phút
-----------------	------------

#### Số lượng lớn

Nồi hơi	1,0 l
---------	-------

Trọng lượng (không có phụ kiện)	3,1 kg
---------------------------------	--------

Độ rộng	254 mm
---------	--------

Chiều dài	380 mm
-----------	--------

Độ cao	260 mm
--------	--------

**Bảo lưu các thay đổi về kỹ thuật!**

## เนื้อหา

หมายเหตุทั่วไป	34
หมายเหตุด้านความปลอดภัยสำหรับเครื่องทำความสะอาดด้วยไอน้ำ	34
คำอธิบายของเครื่อง	38
คำแนะนำโดยย่อ	38
การใช้งาน	38
การใช้อุปกรณ์เสริม	40
การดูแลและการบำรุงรักษา	41
ความช่วยเหลือเมื่อมีความผิดปกติ	42
ข้อมูลทางเทคนิค	42

## หมายเหตุทั่วไป

### เรียนลูกค้าผู้มีอุปการะคุณ



ก่อนใช้งานอุปกรณ์ของท่านเป็นครั้งแรก

โปรดอ่านและปฏิบัติตามคู่มือการใช้งานฉบับดั้งเดิมเล่มนี้

และเก็บรักษาไว้สำหรับการใช้งานในภายหลังหรือเก็บไว้สำหรับผู้ที่จะมาเป็นเจ้าของคนต่อไป

### การใช้งานตามข้อบ่งชี้

โปรดใช้เครื่องทำความสะอาดด้วยไอน้ำในครัวเรือนเท่านั้น

เครื่องนี้ได้รับการออกแบบมาสำหรับการทำความสะอาดด้วยไอน้ำ

และสามารถใช้ได้กับอุปกรณ์เสริมที่เหมาะสม

ดังที่อธิบายไว้ในคู่มือการใช้งานฉบับนี้

ไม่จำเป็นต้องใช้สารทำความสะอาด

กรุณาส่งเกตหมายเหตุด้านความปลอดภัยเป็นพิเศษ

### การรักษาสิ่งแวดล้อม



วัสดุบรรจุภัณฑ์เป็นวัสดุที่สามารถนำมารีไซเคิลได้

โปรดอย่าทิ้งบรรจุภัณฑ์ร่วมกับขยะในครัวเรือน

แต่ให้นำบรรจุภัณฑ์เหล่านั้นกลับมาใช้ใหม่



อุปกรณ์เก่าจะมีวัสดุมีคุณค่าที่สามารถนำมารีไซเคิลได้ ซึ่งควรจะนำกลับมาใช้ใหม่

ดังนั้นโปรดกำจัดเครื่องที่เก่าแล้วผ่านระบบการรวบรวมที่เหมาะสม

คำแนะนำเกี่ยวกับส่วนประกอบ (REACH)

สามารถดูข้อมูลล่าสุดเกี่ยวกับส่วนประกอบได้ที่ :

[www.kaercher.de/REACH](http://www.kaercher.de/REACH)

## ขอบเขตการจัดส่ง

ขอบเขตการจัดส่งอุปกรณ์ของท่านจะแสดงดังภาพประกอบบนบรรจุภัณฑ์

เมื่อแกะบรรจุภัณฑ์ออก

กรุณาตรวจสอบความครบถ้วนสมบูรณ์ของสิ่งที่บรรจุอยู่

หากอุปกรณ์เสริมขาดหายไปหรือหากมีความเสียหายจากการขนส่ง

กรุณาแจ้งให้ตัวแทนจำหน่ายของท่านทราบ

## อุปกรณ์เสริมและชิ้นส่วนอะไหล่

ใช้เฉพาะอุปกรณ์เสริมของแท้และชิ้นส่วนอะไหล่ของแท้เท่านั้น

ซึ่งจะได้รับการรับประกันอุปกรณ์ในการทำงานอย่างปลอดภัยและไร้ปัญหา

สามารถดูข้อมูลเกี่ยวกับอุปกรณ์เสริมและชิ้นส่วนอะไหล่ได้ที่ [www.kaercher.com](http://www.kaercher.com)

## การรับประกัน

ในทุกประเทศจะมีการใช้เงื่อนไขการรับประกันที่ออกโดยบริษัทจำหน่ายที่เกี่ยวข้องของเรา

เราจะดำเนินการแก้ไขความผิดปกติใด ๆ

ที่เครื่องของท่านภายในระยะเวลาการรับประกัน โดยไม่มีค่าใช้จ่าย

ตราบเท้าที่มีสาเหตุมาจากข้อผิดพลาดเกี่ยวกับวัสดุและการผลิต ในกรณีการรับประกัน

กรุณาติดต่อตัวแทนจำหน่ายของท่านหรือศูนย์บริการลูกค้าใกล้ ๆ ที่ได้รับอนุญาต

พร้อมใบเสร็จรับเงิน

(ดูที่อยู่ทางด้านหลัง)

## หมายเหตุด้านความปลอดภัยสำหรับเครื่องทำความสะอาดด้วยไอน้ำ

– นอกจากคำแนะนำในคู่มือการใช้งานแล้ว

จะต้องตระหนักถึงกฎระเบียบทั่วไปเกี่ยวกับความปลอดภัยและการป้องกันอุบัติเหตุที่ผู้บรรจุภัณฑ์กฎหมายได้กำหนดไว้ด้วย

– ป้ายเตือนและป้ายคำแนะนำที่ติดอยู่ที่เครื่องจะแจ้งให้ทราบถึงคำแนะนำที่สำคัญสำหรับการใช้งานอย่างไม่มีอันตราย

## ระดับของอันตราย

### △ อันตราย

แสดงถึงอันตรายคุกคามฉับพลันที่ทำให้เกิดการบาดเจ็บสาหัสหรือเสียชีวิต

### △ คำเตือน

แสดงถึงสถานการณ์อันตรายที่อาจเกิดขึ้นได้

ซึ่งอาจทำให้เกิดการบาดเจ็บสาหัสหรือเสียชีวิต

### △ ระวัง

แสดงถึงสถานการณ์อันตรายที่อาจเกิดขึ้นได้

ซึ่งอาจทำให้เกิดการบาดเจ็บเล็กน้อย

### ข้อควรใส่ใจ

แสดงถึงสถานการณ์อันตรายที่อาจเกิดขึ้นได้

ซึ่งอาจทำให้เกิดความเสียหายต่อทรัพย์สิน

## ส่วนประกอบทางไฟฟ้า

### △ อันตราย

- อย่าใช้เครื่องนี้ในสภาวะน้ำที่มีน้ำอยู่
- อย่าฉีดพ่นไอน้ำโดยตรงลงบนวัสดุในการทำงานที่มีส่วนประกอบทางไฟฟ้าอยู่ เช่น บริเวณภายในเตาอบ
- ตรวจสอบสภาพเครื่องและอุปกรณ์ว่าทำงานอย่างถูกต้อง โดยเฉพาะอย่างยิ่งสายไฟ ฉาบปิดนิรภัย และท่อไอน้ำ ห้ามใช้งานหากเครื่องชำรุดเสียหาย
- หากพบว่าสายไฟชำรุดเสียหาย ให้ฝ่ายบริการลูกค้าที่ได้รับอนุญาต/ผู้เชี่ยวชาญด้านไฟฟ้าทำการเปลี่ยนทันที
- เปลี่ยนท่อไอน้ำที่ชำรุดเสียหายทันที

ให้ใช้เฉพาะท่อไอน้ำที่ผู้ผลิตแนะนำเท่านั้น

- ห้ามจับปลั๊กไฟและเต้ารับด้วยมือที่เปียกชื้นเด็ดขาด
- ดำเนินงานบำรุงรักษาเมื่อถอดปลั๊กไฟออกแล้ว และเมื่อเครื่องทำความสะอาดด้วยไอน้ำเย็นลงแล้วเท่านั้น
- งานซ่อมแซมต่าง ๆ ที่เครื่องต้องดำเนินการโดยฝ่ายบริการลูกค้าที่ได้รับอนุญาตเท่านั้น
- จุดเชื่อมต่อสายไฟ/สายไฟต้องไม่อยู่ในน้ำ

### △ คำเตือน

- อนุญาตให้เชื่อมต่อเครื่องกับจุดต่อทางไฟฟ้าที่ติดตั้งโดยช่างไฟฟ้าตามมาตรฐาน IEC 60364 เท่านั้น
- เชื่อมต่อเครื่องกับไฟฟ้ากระแสสลับเท่านั้น แรงดันไฟฟ้าต้องตรงกับป้ายบอกประเภทของเครื่อง
- ในบริเวณที่ชื้น เช่น ห้องน้ำ ให้ใช้เฉพาะเต้ารับที่มีตัวตัดวงจรไฟฟ้าเมื่อกระแสรั่วลงดิน
- ใช้เฉพาะสายไฟต่อแบบกันน้ำกระเด็น ที่มีขนาดหน้าตัดอย่างน้อย 3x1 มม.<sup>2</sup> เท่านั้น
- เปลี่ยนหัวต่อที่สายไฟหรือสายไฟต่อด้วยหัวต่อที่ป้องกันน้ำกระเด็นได้เหมือนกันเท่านั้น และเป็นหัวต่อที่มีความแข็งแรง แข็งกลเดียวกันเท่านั้น
- ทำความสะอาดผนังกระเบื้องที่มีเต้ารับด้วยความระมัดระวัง

### △ ระวัง

- ต้องแน่ใจว่าสายไฟและสายต่อไม่มีการชำรุดเสียหายจากการการทับ การบีบอัด การลากดึง หรืออื่น ๆ ที่คล้ายกัน

ป้องกันสายไฟจากความร้อน  
น้ำมัน และขอบที่มีคม

## การใช้อย่างปลอดภัย

### ⚠️ อันตราย

- ผู้ใช้ต้องใช้งานเครื่องตามข้อบ่งชี้  
ผู้ใช้ต้องตระหนักถึงสถานะในสถานี  
และขณะทำงานกับเครื่องต้องใส่ใจ  
ต่อบุคคลที่อยู่รอบข้าง
- ห้ามใช้งานในบริเวณที่เสี่ยงต่อการ  
เกิดระเบิด
- ขณะใช้เครื่องในบริเวณอันตราย  
ต้องปฏิบัติตามข้อกำหนดด้านความ  
ปลอดภัยที่เกี่ยวข้อง
- ห้ามใช้เครื่อง  
หากก่อนหน้านี้เครื่องตกลงพื้น  
มีความเสียหายที่มองเห็น  
หรือมีกลิ่น
- ห้ามฉีดพ่นไอของสารที่มีอันตราย  
ต่อสุขภาพ (เช่น แร่ใยหิน)
- ห้ามใช้มือสัมผัสกับสายไอน้ำโดยตรง  
ในระยะใกล้  
หรือหันไปทางคนหรือสัตว์เด็ดขาด  
(เสี่ยงต่อการลวก)
- ห้ามเปิดฝาปิดเพื่อการบำรุงรักษา  
/  
ฝาปิดนิรภัยในระหว่างการทำงาน  
เด็ดขาด  
ปล่อยให้เครื่องเย็นลงก่อน
- ห้ามเติมสารทำความสะอาดหรือสาร  
เติมแต่งอื่น ๆ
- จะเสี่ยงต่อการลวก  
หากหม้อกำเนิดไอน้ำร้อน  
ก่อนเติมน้ำ  
ต้องปล่อยให้หม้อกำเนิดไอน้ำให้เย็น  
ลง

### ⚠️ คำเตือน

- ห้ามมิให้เด็กหรือบุคคลที่ไม่ได้รับ  
การฝึกอบรม ใช้งานเครื่องนี้

- เครื่องนี้มิได้ถูกออกแบบมาให้ใช้งาน  
โดยบุคคลที่มีความสามารถทาง  
กาย ทางประสาทสัมผัส  
หรือทางสติปัญญา ที่จำกัด  
หรือขาดประสบการณ์ และ/  
หรือขาดความรู้  
เว้นเสียแต่ว่าบุคคลเหล่านี้ได้รับการ  
ควบคุมดูแลโดยผู้ที่มีหน้าที่  
รับผิดชอบด้านความปลอดภัย  
หรือได้รับคำแนะนำวิธีการใช้งาน  
เครื่องจากบุคคลที่มีหน้าที่ดังกล่าว  
และได้เข้าใจถึงอันตรายที่เกิดขึ้น  
ได้
  - ห้ามไม่ให้เด็กเล่นกับเครื่อง
  - สอดส่องดูแลเด็ก ๆ  
เพื่อให้แน่ใจว่าไม่มีเด็ก ๆ  
มาเล่นกับเครื่อง
  - วางเครื่องให้พ้นมือเด็ก  
ตราบนานเท่าที่เครื่องเปิดสวิตช์อยู่  
หรือยังไม่เย็นลง
  - ใช้หรือเก็บเครื่องตามคำอธิบายและ  
ภาพประกอบเท่านั้น!
  - อย่าหนีบคั้นโยกไอน้ำ / ปุ่มไอน้ำ  
ในขณะที่ใช้งาน
  - ให้เปิดสวิตช์เครื่องเมื่อมีน้ำอยู่ใน  
หม้อกำเนิดไอน้ำเท่านั้น  
มิเช่นนั้นเครื่องจะร้อนเกินไป  
(ดูความช่วยเหลือเมื่อมีความผิดปกติ)
  - ขณะถอดแยกชิ้นส่วนอุปกรณ์เสริม  
อาจมีน้ำร้อนหยดออกมาได้!  
ปล่อยให้เครื่องเย็นลง
  - ห้ามถอดแยกอุปกรณ์เสริมออกจาก  
เครื่องตราบนานเท่าที่ไอน้ำยังออกมา  
เด็ดขาด!
- ### ⚠️ ระวัง
- ให้ตรวจสอบความมั่นคงแข็งแรง  
ก่อนที่จะทำงานทั้งหมดโดยใช้  
เครื่องหรือที่ทำงานที่ตัวเครื่อง

เพื่อป้องกันอุบัติเหตุหรือการชำรุดเสียหายจากการตกของเครื่อง

- ห้ามเติมตัวทำละลายของเหลวที่มีตัวทำละลายหรือกรดที่ยังไม่ได้เจือจาง (เช่น สารทำความสะอาด เบนซิน ทินเนอร์ และอะซิโตน) ลงในหม้อกำเนิดไอน้ำเด็ดขาด เนื่องจากสารเหล่านี้จะทำทำลายวัสดุที่ใช้บนเครื่อง
- ทรายเท่าที่เครื่องทำงาน ห้ามทิ้งเครื่องไว้โดยไม่มีการควบคุมดูแลเด็ดขาด

### ข้อควรใส่ใจ

- หากพักการทำงานเป็นเวลานานและหลังการใช้เครื่อง ให้ปิดเมนสวิตช์ / สวิตช์ที่เครื่อง และดึงปลั๊กไฟออก
- ห้ามใช้เครื่องที่อุณหภูมิต่ำกว่า 0 °C
- ป้องกันเครื่องไม่ให้โดนฝน อย่าเก็บไว้ในนอกอาคาร

### ⚠ ระวัง

- วางเครื่องไว้บนพื้นราบที่มีความมั่นคง เพื่อให้มั่นใจได้ว่าเครื่องจะตั้งอยู่อย่างปลอดภัย
- อย่าถือเครื่องในระหว่างการทำงานทำความสะอาด

### กำลังหินปูนที่หม้อกำเนิดไอน้ำ

### ⚠ ระวัง

- ในระหว่างการจัดหินปูน อย่าขันฝาปิดนิริภัยลงบนเครื่อง
- ห้ามใช้เครื่องทำความสะอาดด้วยไอน้ำ ทรายเท่าที่สารกำจัดหินปูนยังอยู่ในหม้อกำเนิดไอน้ำ
- เติมและถ่ายสารกำจัดหินปูนที่เครื่องทำความสะอาดด้วยไอน้ำอย่างระมัดระวัง

สารกำจัดหินปูนอาจทำทำลายพื้นผิวที่บอบบางได้

### สัญลักษณ์บนเครื่อง

#### ⚠ ระวัง



เสี่ยงต่อการถูกไอน้ำลวก!

#### ระบบป้องกันความปลอดภัย

##### ⚠ ระวัง

ระบบป้องกันความปลอดภัยมีหน้าที่ปกป้องผู้ใช้ และห้ามมิให้ทำการเปลี่ยนแปลง รวมทั้งห้ามหลีกเลี่ยงการใช้งาน

##### ตัวควบคุมความดัน

ตัวควบคุมความดันจะรักษาความดันของหม้อกำเนิดไอน้ำให้คงที่ที่สุด ในระหว่างการทำงาน เมื่อความดันการทำงานในหม้อกำเนิดไอน้ำถึงระดับสูงสุด ตัวทำความร้อนจะปิดการทำงาน และจะเปิดสวิตช์อีกครั้งเมื่อความดันในหม้อกำเนิดไอน้ำลดลงเนื่องจากมีไอน้ำออกมา

##### เทอร์โมสตัทนิริภัย

หากตัวควบคุมความดันไม่ทำงานในกรณีที่มีข้อผิดพลาด และเครื่องมีความร้อนสูงเกินไป เทอร์โมสตัทนิริภัยจะปิดสวิตช์เครื่อง สำหรับการรีเซ็ตเทอร์โมสตัทนิริภัย โปรดติดต่อฝ่ายบริการลูกค้าของ KÄRCHER ที่มีหน้าที่รับผิดชอบ

##### ฝาปิดนิริภัย

ฝาปิดนิริภัยจะปิดหม้อกำเนิดไอน้ำเพื่อต้านความดันไอน้ำที่กำลังเกิดขึ้น หากตัวควบคุมความดันชำรุดและเกิดภาวะความดันสูงในหม้อกำเนิดไอน้ำ ให้เปิดวาล์วความดันเกินซึ่งอยู่ในฝาปิดนิริภัย และจะมีไอน้ำออกมาสู่ด้านนอกจากฝาปิด ก่อนการทดสอบการใช้งานของเครื่องใหม่อีกครั้ง โปรดติดต่อบริการลูกค้าของ KÄRCHER ที่มีหน้าที่รับผิดชอบ

## คำอธิบายของเครื่อง

→ **รูปภาพประกอบที่หน้าของแผ่นพับ!**



- A1 ไฟตรวจสอบ (สีเขียว) – มีแรงดันไฟฟ้า
- A2 ไฟตรวจสอบ – ตัวทำความร้อน (สีส้ม)
- A3 ฝาปิดนิริภัย
- A4 ที่ยึดอุปกรณ์เสริม
- A5 ตัวยึดสำหรับการหยุดพัก สำหรับหัวฉีดที่พื้น
- A6 สายไฟพร้อมปลั๊กไฟ
- A7 ลูกล้อ (2 ชิ้น)
- A8 ล้อเลื่อน
- B1 ปืนฉีดพ่นไอน้ำ
- B2 ปุ่มปลดล็อก
- B3 สวิตช์เลือกปริมาณไอน้ำ (พร้อมการป้องกันความปลอดภัยสำหรับเด็ก)
- B4 คันโยกไอน้ำ
- B5 ท่อไอน้ำ
- C1 หัวฉีดแบบฉีดพ่นเป็นจุด
- C2 แปรงบแบบกลม
- D1 หัวฉีดมือจับ
- D2 ฝาชนหนุคกลม
- E1 ท่อต่อ (2 ชิ้น)
- E2 ปุ่มปลดล็อก
- F1 หัวฉีดพื้น
- F2 ตัวหนีบ
- F3 ฝาเช็ดพื้น
- G1 กางจัดหินปูน

## คำแนะนำโดยย่อ

→ **รูปภาพประกอบที่หน้า 2**

รูปภาพประกอบ **1**

→ ไขฝาปิดนิริภัยออก และเติมน้ำสูงสุด 1 ลิตรลงในเครื่องทำความสะอาดด้วยไอน้ำ

รูปภาพประกอบ **2**

→ ชันฝาปิดนิริภัยเข้า

รูปภาพประกอบ **3**

→ เสียบปลั๊กไฟ

รูปภาพประกอบ **4**

→ ไฟตรวจสอบสีเขียวและสีส้มจะสองสว่าง รอจนกระทั่งไฟตรวจสอบสีส้มดับลง

รูปภาพประกอบ **5**

→ เชื่อมต่ออุปกรณ์เสริมเข้ากับปืนฉีดพ่นไอน้ำ เครื่องทำความสะอาดด้วยไอน้ำจะพร้อมทำงาน

## การใช้งาน

### ประกอบอุปกรณ์เสริม

ภาพประกอบ **A**

→ เสียบล้อเลื่อนและล้อสำหรับการขนย้ายให้เข้าล็อก

ภาพประกอบ **B**

→ เชื่อมต่ออุปกรณ์เสริมที่จำเป็น (ดูบท "การใช้อุปกรณ์เสริม")

เข้ากับปืนฉีดพ่นไอน้ำ

โดยให้เสียบปลายด้านที่เปิดอยู่ของอุปกรณ์เสริมลงบนปืนฉีดพ่นไอน้ำ

แล้วเลื่อนไปบนปืนฉีดพ่นไอน้ำ

จนกว่าปุ่มปลดล็อกของปืนฉีดพ่นไอน้ำจะเข้าล็อก

ภาพประกอบ **D**

→ ให้ใช้ท่อต่อถ้าจำเป็น

โดยเชื่อมต่อท่อต่อหนึ่งอันหรือทั้งสองอันเข้ากับปืนฉีดพ่นไอน้ำ

เลื่อนอุปกรณ์เสริมที่จำเป็นลงบนปลายด้านอิสระของท่อต่อ

### ถอดแยกอุปกรณ์เสริม

→ ปรับสวิตช์เลือกปริมาณไอน้ำไปด้านหลัง (คันโยกไอน้ำจะถูกล็อก)

ภาพประกอบ **E**

→ ในการถอดแยกชิ้นส่วนอุปกรณ์เสริม ให้กดปุ่มปลดล็อก

แล้วดึงชิ้นส่วนออกจากกัน

### เติมน้ำ

**หมายเหตุ:**

หากใช้งานน้ำกลั่นที่มีจำหน่ายทั่วไปอย่างต่อเนื่อง

จะไม่จำเป็นต้องทำการกำจัดหินปูนที่หม้อกำเนิดไอน้ำ

**ข้อควรใส่ใจ**

ห้ามใช้น้ำควมแน่นจากเครื่องอบแห้งสำหรับผ้า! ห้ามเติมสารทำความสะอาดหรือสารเติมแต่งอื่น ๆ

→ ไขฝาปิดนิริภัยออกจากเครื่อง

ภาพประกอบ **K**

→ ถายน้ำที่มีอยู่ให้ออกจากหม้อกำเนิดไอน้ำจนหมด

→ เติมน้ำประปาใหม่ลงในหม้อกำเนิดไอน้ำในปริมาณสูงสุด 1 ลิตร

**หมายเหตุ:**

น้ำอุ่นจะย่นระยะเวลาการอุ่นให้ร้อน



→ ชันฝาปิดนิริภัยเข้ากับเครื่องให้แน่นอีกครั้ง

### เปิดสวิตช์เครื่อง

- ตั้งวางอุปกรณ์บนพื้นที่ยึด
- เสียบปลั๊กไฟลงในเต้ารับไฟตรวจสอบทั้งสองดวงจะต้องส่องสว่าง
- รอกจนกระทั่งไฟตรวจสอบสีส้ม - ตัวทำความร้อนดับลง เครื่องทำความสะอาดด้วยไอน้ำจะพร้อมทำงาน

### ปรับปริมาณไอน้ำ

สามารถปรับปริมาณไอน้ำที่ไหลออกได้โดยการ  
ใช้สวิตช์เลือกปริมาณไอน้ำ  
สวิตช์เลือกจะมีสามตำแหน่ง:

	ปริมาณไอน้ำสูงสุด
	ปริมาณไอน้ำลดลง
	ไม่มีไอน้ำ - การป้องกันความปลอดภัยสำหรับเด็ก <b>หมายเหตุ:</b> ที่ตำแหน่งนี้จะไม่สามารถใช้คันโยกไอน้ำได้

- ปรับสวิตช์เลือกไปยังปริมาณไอน้ำที่จำเป็น
- บังคับคันโยกไอน้ำ โดยให้หันป็นฉีดพ่นไอน้ำไปยังผ้าก่อน จนกว่าจะมีไอน้ำไหลออกมาอย่างต่อเนื่อง  
**หมายเหตุ:**  
ตัวทำความร้อนของเครื่องทำความสะอาดด้วยไอน้ำจะเปิดสวิตช์ขึ้นใหม่เองในระหว่างการใช้งานเสมอ เพื่อรักษาความดันในหม้อกำเนิดไอน้ำ โดยไฟตรวจสอบ (สีส้ม) - ตัวทำความร้อนจะส่องสว่าง

### เติมน้ำเพิ่ม

จำเป็นต้องเติมน้ำเพิ่มลงในหม้อกำเนิดไอน้ำ หากมีปริมาณไอน้ำลดลงในระหว่างการทำงาน และไม่มีไอน้ำออกมาอีก

#### หมายเหตุ:

จะไม่สามารถเปิดฝาบปิดนิริภัยได้  
ตราที่ยังมีความดันเล็กน้อยอยู่ในหม้อกำเนิดไอน้ำอยู่

- ดึงปลั๊กไฟออกจากเต้ารับ
- กดคันโยกไอน้ำจนกว่าจะไม่มีไอน้ำไหลออกมา ขณะนี้หม้อกำเนิดไอน้ำจะปราศจากความดัน
- ใช้ฝาบปิดนิริภัยออกจากเครื่อง
- เติมน้ำประปาใหม่ลงในหม้อกำเนิดไอน้ำ ในปริมาณสูงสุด 1 ลิตร
- ชันฝาบปิดนิริภัยเข้ากับเครื่องให้แน่นอีกครั้ง
- เสียบปลั๊กไฟลงในเต้ารับ
- รอกจนกระทั่งไฟตรวจสอบสีส้ม - ตัวทำความร้อนดับลง เครื่องทำความสะอาดด้วยไอน้ำจะพร้อมทำงาน

### ปิดสวิตช์เครื่อง

ภาพประกอบ **H**

- ดึงปลั๊กไฟออกจากเต้ารับ

ภาพประกอบ **I**

- กดคันโยกไอน้ำจนกว่าจะไม่มีไอน้ำไหลออกมา ขณะนี้หม้อกำเนิดไอน้ำจะปราศจากความดัน

### เก็บรักษาเครื่อง

ภาพประกอบ **J**

- เสียบท่อต่อลงในที่ยึดอุปกรณ์เสริมขนาดใหญ่
- เสียบหัวฉีดมือจับและหัวฉีดแบบฉีดพ่นเป็นจุดลงบนท่อต่อ
- เสียบแปรงแบบกลมลงในที่ยึดอุปกรณ์เสริมขนาดกลาง
- แขนงหัวฉีดพ่นลงในตัวยึดสำหรับการหยุดพัก
- ม้วนท่อไอน้ำรอบท่อต่อ และเสียบปืนฉีดพ่นไอน้ำลงในหัวฉีดพ่น



## การใช้อุปกรณ์เสริม

### หมายเหตุการใช้งานที่สำคัญ

#### ทำความสะอาดพื้น

แนะนำให้กวาดหรือดูดฝุ่นพื้นก่อนที่จะใช้เครื่องทำความสะอาดด้วยไอน้ำ ซึ่งจะทำให้พื้นปราศจากสิ่งสกปรก/อนุภาคอิสระ ก่อนการทำความสะอาดแบบเปียก การฉีดพ่นลงบนผ้า

ก่อนการดำเนินการด้วยเครื่องทำความสะอาดด้วยไอน้ำ

กรุณาตรวจสอบความเข้ากันได้ของเนื้อผ้าในบริเวณที่ถูกปิดไว้เสมอ: ชั้นแรกให้ฉีดพ่นไอน้ำ จากนั้นจึงปล่อยให้แห้ง

แล้วตรวจสอบการเปลี่ยนสีหรือการเปลี่ยนรูปทรง

การทำความสะอาดพื้นผิวที่มีการเคลือบหรือเคลือบเงา เมื่อทำความสะอาดพื้นผิวที่มีการเคลือบเงาหรือเคลือบพลาสติก เช่น

เครื่องเรือนในครัวและเฟอร์นิเจอร์ ประตู ปราร์เก้อาจมีขีดข่วน สารขัดเฟอร์นิเจอร์

ชั้นพลาสติกเคลือบ หรือสี หลุดลอกออกมา หรือมีจุดเกิดขึ้นได้

ในการทำความสะอาดพื้นผิวเหล่านี้

ให้ฉีดพ่นไอน้ำที่ผ้าสักครู่

แล้วจึงใช้ผ้าเช็ดถูพื้นผิว

#### ข้อควรใส่ใจ

อย่าหันไอน้ำไปยังขอบที่ติดกาว

เนื่องจากแถบที่ขอบอาจหลุดออกได้

ห้ามใช้เครื่องในการทำความสะอาดพื้นไม้หรือพืนปาร์เก้ที่ไม่ได้ซีล

#### การทำความสะอาดกระจก

หากอุปกรณ์ภายนอกตา

โดยเฉพาะในฤดูหนาวให้อุ่นกระจกหน้าต่างโดย

ฉีดพ่นไอน้ำเล็กน้อยที่พื้นผิวกระจกทั้งหมด

ซึ่งเป็นการป้องกันไม่ให้เกิดแรงดึงที่พื้นผิว

ที่อาจทำให้กระจกแตกได้

จากนั้นปล่อยให้ทำความสะอาดพื้นผิวหน้าต่างด้วยหัวฉีดมือจับและผ้าคลุม ในการกำจัดน้ำออก

ให้ใช้ที่กวาดน้ำที่หน้าต่าง

หรือเช็ดบริเวณนั้นให้แห้ง

#### ข้อควรใส่ใจ

อย่าหันไอน้ำไปยังตำแหน่งของกรอบหน้าต่างที่มีการซีล เพื่อไม่ให้บริเวณนี้ชำรุดเสียหาย

## ปืนฉีดพ่นไอน้ำ

คุณสามารถใช้ปืนฉีดพ่นไอน้ำโดยไม่มีอุปกรณ์เสริมได้เช่นกัน เช่น:

- ในการกำจัดกลิ่นและรอยยับบนเสื้อผ้าที่แขวนอยู่ โดยฉีดพ่นไอน้ำลงบนเสื้อผ้าจากระยะห่าง 10-20 ซม.
- ในการกำจัดฝุ่นที่ตันไม่ โดยให้รักษาระยะห่าง 20-40 ซม.
- ในการเช็ดฝุ่นแบบเปียก โดยการฉีดพ่นไอน้ำลงบนผ้าสักครู่ แล้วใช้ผ้าเช็ดถูเฟอร์นิเจอร์

### หัวฉีดแบบฉีดพ่นเป็นจุด

ยิงหัวฉีดแบบฉีดพ่นเป็นจุดอยู่ใกล้กับตำแหน่งที่สกปรกเท่าใด

ผลการทำความสะอาดก็ยังมีประสิทธิภาพสูงขึ้นเท่านั้น

เนื่องจากทางออกของหัวฉีดมีอุณหภูมิและไอน้ำสูงสุด

เหมาะสมอย่างยิ่งสำหรับการทำความสะอาดบริเวณที่เข้าถึงได้ยาก พื้นกระเบื้อง อุปกรณ์ต่าง ๆ

ท่อน้ำทิ้ง อ่างล้างมือ สุขา ผ้ามา่าน

หรือเครื่องทำความร้อน

สามารถกำจัดคราบหินปูนที่หนักก่อนการทำความสะอาดด้วยไอน้ำได้โดยการทาน้ำส้มสายชูหรือกรดมะนาว ทิ้งไว้ให้ออกฤทธิ์ 5 นาที

แล้วฉีดพ่นไอน้ำ

### แปรงแบบกลม

สามารถใช้แปรงแบบกลมติดตั้งเพิ่มเติมบนหัวฉีดแบบฉีดพ่นเป็นจุดได้ เมื่อใช้แปรง

จะสามารถกำจัดคราบสกปรกติดแน่นออกได้ง่ายขึ้น

#### ข้อควรใส่ใจ

ไม่เหมาะสำหรับการทำความสะอาดพื้นผิวที่บอบบาง

ภาพประกอบ 

➔ ยึดแปรงแบบกลมเข้ากับหัวฉีดแบบฉีดพ่นเป็นจุด

### หัวฉีดมือจับ

กรุณาดึงผ้าขนหนูคลุมให้คลุมหัวฉีดมือจับ

เหมาะสมอย่างยิ่งสำหรับพื้นผิวที่สามารถล้างออกได้ เช่น ตู้อาบน้ำและกระจก

### หัวฉีดพื้น

เหมาะสำหรับผนังหรือพื้นที่สามารถล้างออกได้

เช่น พื้นหิน พื้นกระเบื้อง และพื้นพีวีซี

โปรดทำงานอย่างช้า ๆ บนพื้นผิวที่สกปรกมาก เพื่อให้ไอน้ำออกฤทธิ์ได้นาน

## หมายเหตุ:

สารทำความสะอาดที่ตกค้างหรือน้ำยาดูแลรักษาที่ยังอยู่บนพื้นผิวที่จะทำความสะอาด อาจทำให้เกิดคราบได้เมื่อทำความสะอาดด้วยไอน้ำ แต่ก็จะหายไปเมื่อใช้งานหลายครั้ง

ภาพประกอบ **E**

→ ยืดผ้าเช็ดพื้นไว้ที่หัวฉีดพื้น

1 พับผ้าเช็ดพื้นตามยาว แล้ววางหัวฉีดพื้นลงบนนั้น

2 เปิดตัวหนีบ

3 วางส่วนปลายของผ้าลงในช่องเปิด แล้วขึงให้ตึง

4 ปิดตัวหนีบ

ข้อควรใส่ใจ

อย่ายึนนิ้วเข้าไปในตัวหนีบ

หยุดพักหัวฉีดพื้น

ภาพประกอบ **G**

→ เมื่อหยุดพักการทำงาน

ให้แขวนหัวฉีดพื้นไว้ในตัวยึดสำหรับการหยุดพัก

## การดูแลและการบำรุงรักษา

### ชำระล้างหม้อกำเนิดไอน้ำ

ล้างหม้อกำเนิดไอน้ำของเครื่องทำความสะอาดด้วยไอน้ำ อย่างช้าที่สุดหลังการเติมหม้อกำเนิดไอน้ำครั้งที่ 10

→ เติมน้ำลงในหม้อกำเนิดไอน้ำ แล้วเขย่าแรง ซึ่งจะทำให้คราบหินปูนที่สะสมอยู่ที่กันหม้อกำเนิดไอน้ำหลุดออกมา

→ เทน้ำออก

### กำลังหินปูนที่หม้อกำเนิดไอน้ำ

## หมายเหตุ:

หากใช้งานน้ำกลั่นที่มีจำหน่ายทั่วไปอย่างต่อเนื่อง

จะไม่จำเป็นต้องทำการกำจัดหินปูนที่หม้อกำเนิดไอน้ำ

เนื่องจากที่ผนังหม้อกำเนิดไอน้ำก็มีหินปูนเกาะอยู่เช่นกัน

เราจึงแนะนำให้กำจัดหินปูนที่หม้อกำเนิดไอน้ำตามช่วงเวลาต่อไปนี้ (KF = การเติมหม้อกำเนิดไอน้ำ):

ช่วงความกระด้าง	° dH	มม. โมล /ล.	KF
I อ่อน	0- 7	0-1.3	55
II กลาง	7-14	1.3-2.5	45
III กระด้าง	14-21	2.5-3.8	35
IV กระด้างมาก	>21	>3.8	25

## หมายเหตุ:

สามารถสอบถามความกระด้างของน้ำประปาที่สำนักงานการประปาของคุณหรือบริการสาธารณูปโภคได้

→ ดึงปลั๊กไฟออกจากเต้ารับ

→ ปล่อยให้เครื่องเย็นลง

→ ไขฝาปิดนรีภัยออกจากเครื่อง

ภาพประกอบ **K**

→ ถายน้ำที่มีอยู่ให้ออกจากหม้อกำเนิดไอน้ำจนหมด

ข้อควรใส่ใจ

ใช้เฉพาะผลิตภัณฑ์ที่ได้รับการรับรองจากผู้ผลิต KÄRCHER เท่านั้น

เพื่อป้องกันไม่ให้เกิดความเสียหายต่อเครื่องอย่างเด็ดขาด

→ ในการกำจัดหินปูน ให้ใช้ถังกำจัดหินปูนของ KÄRCHER ในการใช้สารกำจัดหินปูน ให้สังเกตคำแนะนำปริมาณการใช้งานที่บรรจุภัณฑ์

→ เติมสารกำจัดหินปูนลงในหม้อกำเนิดไอน้ำ แล้วทิ้งไว้ให้ออกฤทธิ์ประมาณ 8 ชั่วโมง

→ เมื่อผ่านไป 8 ชั่วโมงแล้ว

ให้เขย่าสารกำจัดหินปูนออกมาให้หมด

จะยังมีสารละลายเหลืออยู่ในหม้อกำเนิดไอน้ำ

ดังนั้นจึงให้ล้างหม้อกำเนิดไอน้ำสองถึงสามครั้งด้วยน้ำเย็น

เพื่อกำจัดคราบสารกำจัดหินปูนที่เหลือออก

ภาพประกอบ **K**

→ ถายน้ำที่มีอยู่ให้ออกจากหม้อกำเนิดไอน้ำจนหมด

## การดูแลอุปกรณ์เสริม:

## หมายเหตุ:

ผ้าเช็ดพื้นและผ้าขนหนูคลุมถูกซักมาแล้วล่วงหน้า

และสามารถใช้งานกับเครื่องทำความสะอาดด้วยไอน้ำได้ทันที

→ ซักผ้าเช็ดพื้นและผ้าขนหนูคลุมที่สกรกที่อุณหภูมิ 60°C ในเครื่องซักผ้า เพื่อให้ผ้าสามารถดูดซับสิ่งสกปรกได้ดี อย่าใช้น้ำยาปรับผ้านุ่ม ผ้าเหมาะสำหรับเครื่องอบ

## ความช่วยเหลือเมื่อมีความผิดปกติ

ส่วนใหญ่แล้วความผิดปกติจะเกิดจากสาเหตุต่างๆ

ที่คุณสามารถแก้ไขได้เองด้วยภาพรวมต่อไปนี้

ในกรณีที่สูงสัຍ

หรือสำหรับความผิดปกติที่ไม่ได้กล่าวถึงที่นี่

กรุณาติดต่อฝ่ายบริการลูกค้าที่ได้รับอนุญาต

### ใช้เวลาการทำงานรอนาน

หม้อกำเนิดไอน้ำมีหินปูน

→ กำจัดหินปูนที่หม้อกำเนิดไอน้ำ

### ไม่มีไอน้ำ

ไม่มีน้ำในหม้อกำเนิดไอน้ำ

→ ปิดสวิตช์เครื่อง

→ เติมน้ำลงในถัง

ไม่สามารถกดคันโยกไอน้ำได้

คันโยกไอน้ำถูกล็อกไว้ด้วยตัวล็อก /

การรักษาความปลอดภัยสำหรับเด็ก

→ ปรับสวิตช์เลือกปริมาณไอน้ำไปด้านหลัง

### มีน้ำออกมามาก

หม้อกำเนิดไอน้ำเต็มเกินไป

→ กดปุ่มฉีดพ่นไอน้ำจนกว่าน้ำจะออกมาน้อยลง

หม้อกำเนิดไอน้ำมีหินปูน

→ กำจัดหินปูนที่หม้อกำเนิดไอน้ำ

## ข้อมูลทางเทคนิค

### การเชื่อมต่อไฟฟ้า

แรงดันไฟฟ้า	220-240	V
	1~50-	Hz
	60	

ประเภทการป้องกัน	I
------------------	---

ระดับการป้องกัน	IPX4
-----------------	------

### ข้อมูลประสิทธิภาพ

กำลังความร้อน	1500	W
---------------	------	---

ความดันสูงสุดในการทำงาน	0.32	MPa
-------------------------	------	-----

ระยะเวลาทำให้ร้อน	8	นาที
-------------------	---	------

### ปริมาณไอน้ำ

ช่วงเวลาในการฉีดพ่นไอน้ำ	40	ก./นาที
--------------------------	----	---------

ไอน้ำที่พ่นออกมา สูงสุด	100	ก./นาที
-------------------------	-----	---------

### ขนาด

หม้อกำเนิดไอน้ำ	1.0	ลิตร
-----------------	-----	------

น้ำหนัก	3.1	กก.
---------	-----	-----

(ไม่รวมอุปกรณ์เสริม)

ความกว้าง	254	มม.
-----------	-----	-----

ความยาว	380	มม.
---------	-----	-----

ความสูง	260	มม.
---------	-----	-----

อาจมีการเปลี่ยนแปลงทางเทคนิค!







<http://www.kaercher.com/dealersearch>



**Alfred Kärcher GmbH & Co. KG**

Alfred-Kärcher-Str. 28 - 40

71364 Winnenden (Germany)

Tel.: +49 7195 14-0

Fax: +49 7195 14-2212