

VC 1

Español	5
Português	11
English	17
繁体中文	23



**Register
your product**
www.kaercher.com/welcome



97740020 (04/23)

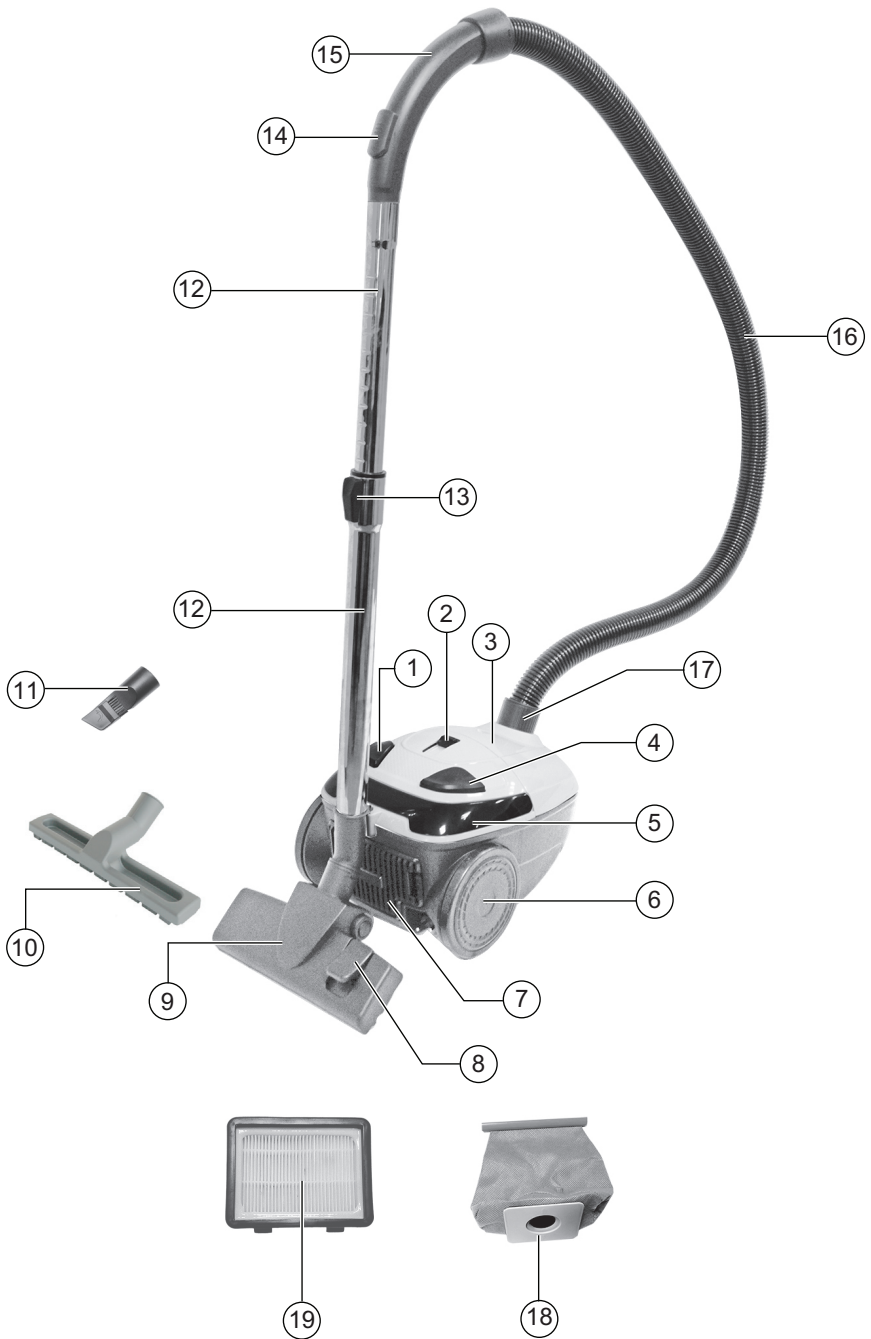

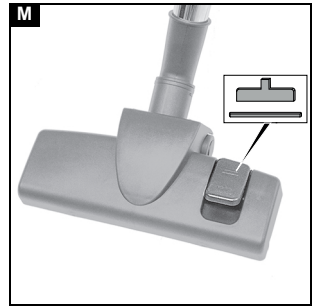
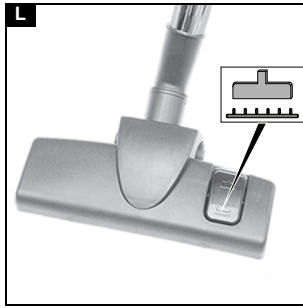
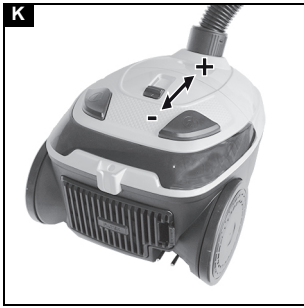
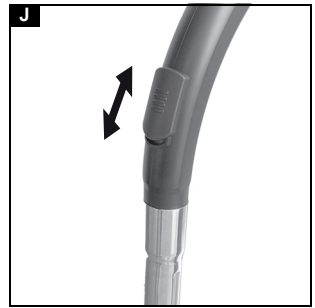
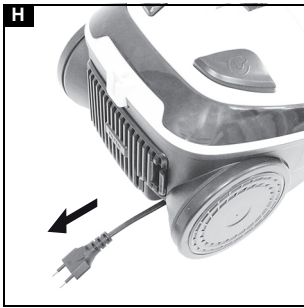
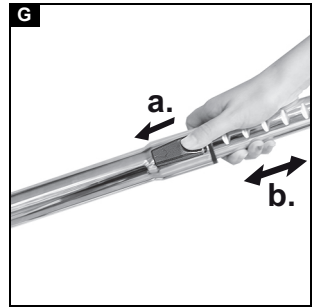
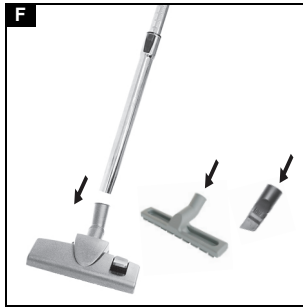
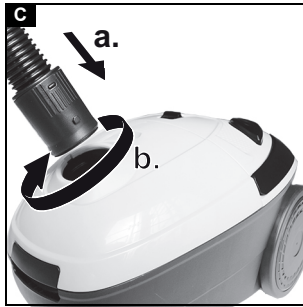
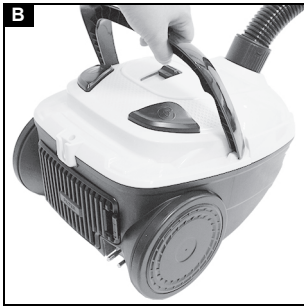

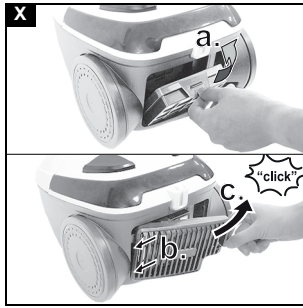
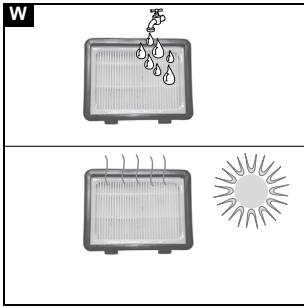
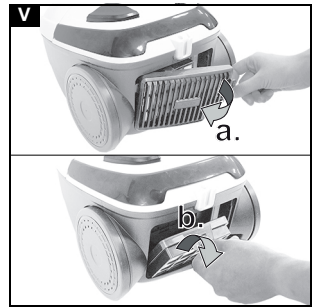
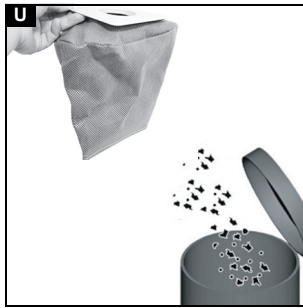
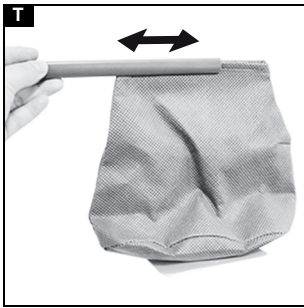
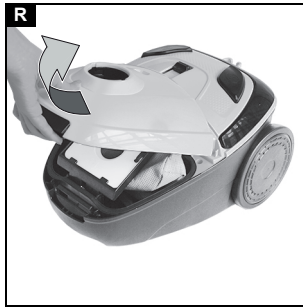
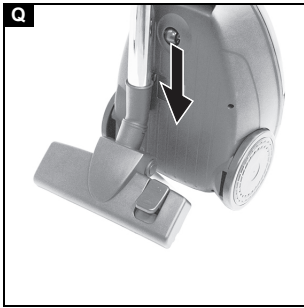
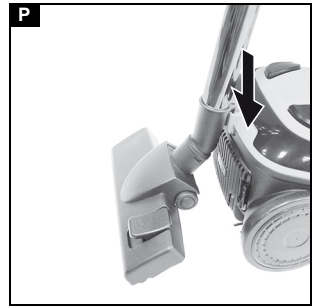
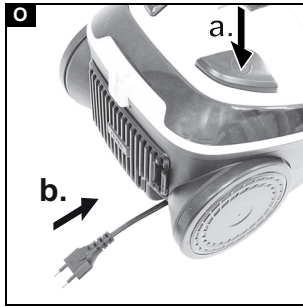
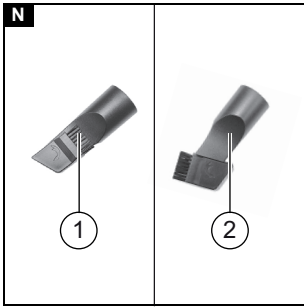

Índice de contenidos

Avisos generales	5
Uso previsto	5
Protección del medioambiente.	5
Garantía	5
Accesorios y recambios	5
Transporte	6
Instrucciones de seguridad	6
Descripción del aparato	7
Montaje	8
Operación	8
Almacenamiento	9
Cuidados y mantenimiento	9
Solución de problemas	10
Datos técnicos	10

Avisos generales



Antes de poner en marcha por primera vez el aparato, lea el manual de instrucciones original y las indicaciones de seguridad suministradas. Actúe de acuerdo a ellas.

Conserve estos dos manuales para su uso posterior o para propietarios ulteriores.

Uso previsto

Esta aspiradora universal tiene previsto un uso doméstico en el hogar y no con objetivos comerciales. El fabricante no asume la responsabilidad por ningún daño que pudiera ocurrir debido al uso indebido o al manejo inadecuado. Use la aspiradora universal únicamente con las siguientes piezas:

- Filtros originales
- Piezas de repuesto, accesorios y accesorios especiales originales.

La aspiradora universal **no** es apta para lo siguiente:

- Usarla sobre personas o animales.
- Aspirar lo siguiente:
 - Criaturas pequeñas (p. Ej., moscas, arañas, etc.)
 - Sustancias nocivas para la salud, elementos con bordes filosos o sustancias calientes o brillantes
 - Sustancias húmedas o líquidas
 - Sustancias y gases fácilmente inflamables o explosivos

Protección del medioambiente



Los materiales del embalaje son reciclables. Elimine los embalajes de forma respetuosa con el medioambiente.



Los equipos eléctricos y electrónicos contienen materiales reciclables y, a menudo, componentes, como baterías, acumuladores o aceite, que suponen un riesgo potencial para la salud de las personas o el medioambiente en caso de manipularse o eliminarse de forma inadecuada. Sin embargo, dichos componentes son necesarios para un servicio adecuado del equipo. Los equipos identificados con este símbolo no pueden eliminarse con la basura doméstica.

Avisos sobre sustancias contenidas (REACH)

Encontrará información actual sobre las sustancias contenidas en: www.kaercher.de/REACH

Eliminación de filtros

Los filtros están fabricados con materiales ecológicos.

En el caso de que solo haya aspirado sustancias permitidas en el hogar, los filtros pueden desecharse con la basura usual de la vivienda.

Garantía

En cada país se aplican las condiciones de garantía indicadas por nuestra compañía distribuidora autorizada. Subsananamos cualquier fallo en su equipo de forma gratuita dentro del plazo de garantía siempre que la causa se deba a un fallo de fabricación o material. En caso de garantía, póngase en contacto con su distribuidor o con el servicio de postventa autorizado más próximo presentando la factura de compra. (Dirección en el reverso)

Accesorios y recambios

Utilice únicamente accesorios y recambios originales, estos garantizan un servicio seguro y fiable del equipo.

Encontrará información sobre los accesorios y recambios en www.kaercher.com.

Transporte

Coloque la manija en la posición elevada y levante el aparato agarrándolo de esta.

Figura B

Instrucciones de seguridad



Antes de poner en marcha por primera vez el equipo, lea estas instrucciones de seguridad y el manual de instrucciones. Siga dichas instrucciones. Conserve ambos manuales para su uso posterior o para propietarios ulteriores.

- Además de los avisos incluidos en el manual de instrucciones, debe respetar las normativas de seguridad y prevención de accidentes del legislador correspondiente.
- Las placas de advertencia e indicadores colocadas en el equipo proporcionan indicaciones importantes para un funcionamiento seguro.

Niveles de peligro

⚠ PELIGRO

Aviso de un peligro inminente que produce lesiones corporales graves o la muerte.

⚠ ADVERTENCIA

Aviso de una posible situación peligrosa que puede producir lesiones corporales graves o la muerte.

⚠ PRECAUCIÓN

Aviso de una posible situación peligrosa que puede producir lesiones corporales leves.

⚠ CUIDADO

Aviso de una posible situación peligrosa que puede producir daños materiales.

Manipulación segura

⚠ PELIGRO

Riesgo de asfixia. Mantenga los embalajes fuera del alcance de los niños.

⚠ ADVERTENCIA

Las personas con capacidades físicas, sensoriales o psíquicas limitadas o que carezcan de experiencia y conocimientos sobre el equipo solo pueden utilizar el equipo bajo supervisión o si han recibido formación sobre el uso seguro del equipo y han comprendido los peligros existentes.

Los niños mayores de 8 años pueden utilizar el equipo si han recibido formación sobre su uso por parte de una persona responsable de su seguridad o si están bajo supervisión de un adulto y comprenden los peligros existentes.

Se debe supervisar a los niños para asegurarse de que no jueguen con el aparato.

Los niños solo pueden realizar la limpieza y el mantenimiento bajo supervisión.

⚠ PRECAUCIÓN

Nunca deje el equipo sin supervisión durante el servicio.

⚠ CUIDADO

Nunca use el dispositivo sin un filtro, ya que esto puede dañarlo.

Proteja el dispositivo contra condiciones climáticas extremas, humedad y calor.

Riesgo de descarga eléctrica

⚠ PELIGRO

Nunca introduzca objetos conductores, como desatornilladores o similares, en la terminal de carga del equipo.

Nunca toque los contactos ni los cables.

Nunca toque los conectores de red y enchufes con las manos húmedas.

Solo conecte el equipo a corriente alterna.

La tensión indicada en la placa de características debe coincidir con la tensión de la fuente de corriente.

La tensión indicada en la placa de características debe coincidir con la tensión de la fuente de corriente.

No sumerja el dispositivo en agua.

Maneje el equipo solo mediante un interruptor de corriente de defecto (máximo 30 mA).

No dañe el cable de alimentación arrollándolo, aplastándolo o moviéndolo sobre bordes filosos.

Evite el contacto con los líquidos que salen de las baterías defectuosas. En caso de contacto, limpie el líquido con agua y, en caso de contacto con los ojos, póngase en contacto con un médico.

⚠ ADVERTENCIA

Cargue la batería únicamente con el cargador original suministrado o con un cargador autorizado por KÄRCHER.

Sustituya inmediatamente un cargador dañado con cable de carga por un componente original.

Apague el dispositivo de inmediato y desenchufe el cable de alimentación antes de realizar todo trabajo de servicio y mantenimiento.

Solo conecte el equipo a una conexión eléctrica instalada por un electricista formado conforme a IEC 60364-1.

La atornilladura de todas las mangueras de conexión debe ser estanca.

⚠ PRECAUCIÓN

Solo el servicio de atención al cliente autorizado puede realizar las tareas de reparación y otras tareas en los componentes eléctricos.

CUIDADO

No use agentes abrasivos, ni limpiadores de vidrio o multiuso para la limpieza.

Otros riesgos

⚠ PELIGRO

Queda prohibido su uso en entornos explosivos.

Riesgo de explosiones

- Nunca use el dispositivo para aspirar gases, líquidos o polvos combustibles.
- Nunca use el dispositivo para aspirar polvos de metales reactivos (p. ej., aluminio, magnesio, zinc).
- Nunca use el dispositivo para aspirar ácidos o salmuera sin diluir.
- Nunca use el dispositivo para aspirar objetos o sustancias ardientes o encendidas.

Estas sustancias pueden corroer los materiales que se usan en el dispositivo.

⚠ ADVERTENCIA

Riesgo de lesiones No use la boquilla ni el tubo de succión a la altura de la cabeza.

⚠ PRECAUCIÓN

A fin de prevenir accidentes o lesiones al transportar el dispositivo, debe tener en cuenta el peso de este.

La caída del equipo puede producir accidentes o daños. Antes de cualquier tarea, debe adoptar una postura equilibrada con el equipo.

Filtro HEPA

CUIDADO

No limpiar el filtro HEPA de manera adecuada puede ocasionar daños materiales.

- Cuando sea necesario, lave el filtro HEPA usando únicamente agua corriente. No limpie el filtro HEPA con un paño o cepillándolo.
- Nunca lave el filtro HEPA en la lavadora.
- Nunca seque el filtro HEPA con secador de pelo.
- Nunca lave el filtro HEPA con detergentes o agua hirviendo.
- Deje secar el filtro HEPA completamente antes de volver a instalarlo en el aparato (al menos 24 horas).

Dispositivos de seguridad

⚠ PRECAUCIÓN

Dispositivo de seguridad faltantes o modificados

Los dispositivos de seguridad velan por su seguridad.

Nunca modifique ni manipule los dispositivos de seguridad.

Descripción del aparato

Ilustraciones en la página desplegable.

- ① Botón ON/OFF (encendido y apagado)
- ② Regulador de potencia de succión
- ③ Indicador de bolsa llena
- ④ Botón de retracción de cable
- ⑤ Manija para transportar el dispositivo
- ⑥ Ruedas para desplazamiento
- ⑦ Pieza de marco fijo
- ⑧ Palanca de interruptor
- ⑨ Boquilla para pisos
- ⑩ Boquilla para pisos de parquet
- ⑪ Boquilla para grietas
- ⑫ Tubo de succión telescópica
- ⑬ Perilla de regulación de longitud
- ⑭ Salida falsa de aire
- ⑮ Manija

- ⑯ Manguera de succión
- ⑰ Manguito de manguera de succión
- ⑱ Bolsa de filtro
- ⑲ Filtro HEPA

Montaje

1. Inserte la manguera de succión en el contacto de succión y gire el manguito de la manguera de succión en sentido horario hasta que quede fijo.

Figura C

Para extraerla, gire el manguito en sentido antihorario y desconecte el manguito de la manguera de succión.

Figura D

2. Conecte el tubo de succión a la manija.

Figura E

3. Conecte el tubo de succión a la boquilla para pisos.

Figura F

4. Presione la perilla de regulación de longitud y ajuste la longitud del tubo de succión telescópica al largo deseado.

Figura G

5. Conecte el cable de alimentación a una fuente de alimentación.

Figura H

Operación

Nota

El aparato se apagará automáticamente si hay riesgo de sobrecalentamiento. Apague el aparato y desconecte el cable de alimentación. Asegúrese de que la boquilla para pisos, el tubo de succión telescópica y la manguera de succión no estén tapados y controle si se debe reemplazar el filtro. Luego de eliminar el bloqueo, deje que el aparato se enfríe durante 1 hora como mínimo.

1. Coloque la aspiradora en la superficie que se limpiará.
2. Presione el botón ON/OFF para comenzar a aspirar el polvo o la tierra.

Figura I

3. Presione el botón ON/OFF para apagar el aparato después de limpiar.

Ajuste de la potencia de succión

Puede ajustar la potencia de succión cuando esté usando el dispositivo de estas 2 maneras:

- Desplace la salida falsa de aire para ajustar la potencia de succión.

Figura J

- Si la salida está abierta, la potencia de succión será reducida.
- Si la salida está cerrada, la potencia de succión será normal.

- Gire el regulador de potencia de succión para ajustar la fuerza de succión.

Figura K

- Fuerza de succión baja: cortinas de tela, tejidos, muebles tapizados y almohadones.
- Fuerza de succión media: alfombras con bastante tierra, pisos alfombrados y alfombras finas.
- Fuerza de succión alta: pisos duros, alfombras muy sucias y pisos alfombrados.

Uso de accesorios

- Conecte la boquilla para pisos.

Para limpiar alfombras, pisos, etc.

- Alfombras y pisos alfombrados

Seleccione los siguientes ajustes del interruptor:

Figura L

- Superficies duras

Seleccione el siguiente ajuste del interruptor:

Figura M

- Conecte la boquilla para pisos de parquet.
Para limpiar muebles tapizados, paredes, cortinas, espacios de muebles, etc.
- Conecte la boquilla para grietas.

Figura N

- ① Para limpiar objetos delicados con cuidado, p. ej., bibliotecas, artesanías, etc.
- ② Para limpiar juntas, espacios angostos de puertas y ventanas, hendiduras pequeñas, etc.

Apagado

1. Apague el aparato con el botón ON/OFF.
2. Desconecte el cable de alimentación de la fuente de alimentación.
3. Presione el botón de retracción de cable para retroceder el cable de alimentación automáticamente.

Figura O

Almacenamiento

Nota

- Guarde el aparato en una habitación seca.
- Tenga en cuenta el peso del aparato al guardarlo.

Suspenda la boquilla para piso en el soporte de montaje y empújela hasta la posición de pestillo.

Hay 2 soportes de montaje:

- Un soporte de montaje está ubicado en la parte posterior del aparato.

Figura P

- El otro soporte de montaje está ubicado en la parte inferior del aparato.

Figura Q

Cuidados y mantenimiento

Nota

- Use el aparato solo cuando estén instalados todos los filtros y la bolsa de filtro.
- Los filtros defectuosos o que ya no pueden limpiarse se deben reemplazar.

Antes de realizar cualquier tarea en el aparato:

1. Apague el aparato.
2. Desenchufe el cable de alimentación.

Vaciar o reemplazar la bolsa de filtro

Vaciar o reemplazar la bolsa de filtro cuando está encendido el indicador de bolsa llena.

1. Desconecte el manguito de la manguera de succión del contacto de succión.

Figura D

2. Desbloquee y abra la cubierta frontal.

Figura R

3. Desdoble el soporte de la bolsa de filtro y extraiga la bolsa de filtro usada.

Figura S

4. Quite la bolsa de filtro del gancho.

Figura T

5. Vacíe la bolsa de filtro o reemplácela por una bolsa nueva.

Figura U

6. Deslice el gancho nuevamente para cerrar la bolsa de filtro.
7. Empuje la bolsa de filtro dentro del soporte de bolsa de filtro hasta que quede fija.
8. Cierre y trabe la cubierta.

Limpieza del filtro HEPA

Nota

- Limpie el filtro HEPA cuando tenga suciedad visible.
- Reemplace el filtro HEPA cuando esté dañado.
- Instale únicamente el filtro HEPA seco en el aparato.

1. Presione la pieza de marco fijo ubicada en la parte posterior del aparato para quitar la pieza de marco.

Figura V

2. Desbloquee el filtro HEPA y quítelo.
3. Enjuague el filtro HEPA con agua corriente fría.

Figura W

4. Sacuda con cuidado el filtro después de limpiar para eliminar el polvo residual o el exceso de agua.
5. Deje secar al aire el filtro HEPA con una fuente de luz y calor (al menos 24 horas).
6. Inserte el filtro HEPA seco en el aparato hasta que quede fijo.

Figura X

7. Inserte la pieza de marco fijo haciendo presión hasta que quede fijo.

Limpieza de las boquillas para pisos, parquet y grietas.

Nota

Limpie las boquillas para pisos, parquet y grietas con regularidad.

1. Quite las boquillas para pisos, parquet y grietas de la tubería de succión.
2. Limpie las boquillas para pisos, parquet y grietas.

Solución de problemas

Ayuda en caso de avería

Muchas averías las puede solucionar usted mismo con ayuda del resumen siguiente.

En caso de duda, diríjase al servicio de atención al cliente autorizado.

Potencia de succión reducida

1. Elimine todo bloqueo de la boquilla de succión, el tubo de succión o la manguera de succión.
2. Vacíe la bolsa de filtro o reemplácela por una bolsa nueva.

Datos técnicos

		1.198-011.0 VC 1 * PE	1.198-012.0 VC 1 * AR	1.198-10.0 VC 1 * MX
Conexión eléctrica				
Tensión de alimentación	V	220-240	220-240	110-127
Frecuencia de alimentación	Hz	50-60	50-60	50-60
Clase de protección		II	II	II
Radio de acción	m	7,5	7,5	6,5
Rendimiento del dispositivo				
Aspiradora (min.)	kPa	15	15	14
Entrada de potencia nominal	W	1000	1000	900
Filtro de partículas		F8	F8	F8
Nivel de potencia de sonido L_{WA}	dB (A)	85	85	83
Capacidad del contenedor de polvo	l	1,5	1,5	1,5
Dimensiones				
Peso (sin accesorios)	kg	3,6	3,6	3,6
Largo	mm	355	355	355
Ancho	mm	215	215	215
Alto	mm	265	265	265

CONSUMO DE ENERGÍA

1. En Operación: 950 Wh
 2. En Modo de Espera: N/A
- Modelo: VC 1

Reservado el derecho de realizar modificaciones técnicas.

Índice

Indicações gerais	11
Uso previsto	11
Protecção do meio ambiente	11
Garantia	11
Acessórios e peças sobressalentes	11
Transporte	12
Avisos de segurança	12
Descrição do aparelho	13
Montagem	14
Operação	14
Armazenamento	15
Cuidados e manutenção	15
Solução de problemas	16
Dados técnicos	16

Indicações gerais



 Antes da primeira utilização do aparelho leia o manual de instruções original e os avisos de segurança que o acompanham. Proceda de acordo com o mesmo.

Conserve as duas folhas para referência ou utilização futura.

Uso previsto

Este aspirador universal destina-se ao uso doméstico e não para fins comerciais. O fabricante não é responsável por quaisquer danos que possam ocorrer devido ao uso ou operação incorretos. Usar o aspirador universal somente com:

- Filtros originais
- Peças sobressalentes, acessórios e acessórios especiais originais.

O aspirador universal **não** é adequado para:

- Aspirar seres humanos ou animais.
- Aspiração:
 - Pequenas criaturas vivas (por exemplo, moscas, aranhas etc.).
 - Substâncias prejudiciais para a saúde, com cantos afiados ou que sejam quentes ou incandescentes.
 - Substâncias úmidas ou líquidas.
 - Substâncias e gases facilmente inflamáveis ou explosivos.

Protecção do meio ambiente



Os materiais de empacotamento são recicláveis. Elimine as embalagens de acordo com os regulamentos ambientais.



Os aparelhos eléctricos e electrónicos contêm materiais recicláveis de valor

e, com frequência, componentes como baterias, acumuladores ou óleo que, em caso de manipulação ou recolha errada, podem representar um potencial perigo para a saúde humana e para o ambiente. Estes componentes são necessários para o bom funcionamento do aparelho. Os aparelhos que apresentem este símbolo não devem ser recolhidos no lixo doméstico.

Avisos relativos a ingredientes (REACH)

Pode encontrar informações actualizadas acerca de ingredientes em: www.kaercher.de/REACH

Descarte de filtros

Os filtros são feitos de materiais ecológicos.

Considerando que você tenha aspirado somente as substâncias permitidas no lixo doméstico, os filtros podem ser descartados no lixo normal.

Garantia

Em cada país são válidas as condições de garantia transmitidas pela nossa sociedade distribuidora responsável. Trataremos de possíveis avarias no seu aparelho no âmbito do prazo da garantia, sem custos, desde que estas tenham origem num erro de material ou de fabrico. Em caso de garantia, contacte o seu revendedor ou a assistência técnica autorizada mais próxima, apresentando o talão de compra. (endereço consultar o verso)

Acessórios e peças sobressalentes

Ao utilizar apenas acessórios originais e peças sobressalentes originais, garante uma utilização segura e o bom funcionamento do aparelho.

Informações acerca de acessórios e peças sobressalentes disponíveis em www.kaercher.com.

Transporte

Coloque a alça na posição vertical e levante o aparelho por ela.

Figura B

Avisos de segurança



Antes da primeira utilização do aparelho leia estes avisos de segurança e manual de instruções original. Proceda de acordo com o mesmo. Conserve ambas as folhas para referência ou utilização futura.

- Além dos avisos que constam do manual de instruções, é necessário observar as prescrições gerais de segurança e as prescrições para a prevenção de acidentes do legislador.
- Os sinais e as placas de aviso que se encontram no aparelho dão indicações importantes para um bom funcionamento do aparelho.

Níveis de perigo

⚠ PERIGO

Aviso de um perigo iminente, que pode provocar ferimentos graves ou morte.

⚠ ATENÇÃO

Aviso de uma possível situação de perigo, que pode provocar ferimentos graves ou morte.

⚠ CUIDADO

Aviso de uma possível situação de perigo, que pode provocar ferimentos ligeiros.

ADVERTÊNCIA

Aviso de uma possível situação de perigo, que pode provocar danos materiais.

Manuseio seguro

⚠ PERIGO

Perigo de asfixia. Mantenha a película da embalagem afastada das crianças.

⚠ ATENÇÃO

Pessoas com capacidade física, sensorial ou intelectual reduzida ou com experiência e conhecimentos insuficientes devem apenas utilizar o aparelho sob supervisão ou depois de instruídas acerca da utilização segura do aparelho e dos perigos resultantes.

As crianças acima dos 8 anos de idade devem apenas operar o aparelho se forem aconselhadas ou supervisionadas pela pessoa responsável pela sua segurança e caso compreendam os perigos daí resultantes.

Supervisione as crianças para garantir que não brincam com o aparelho.

As crianças devem apenas realizar trabalhos de limpeza e manutenção sob supervisão.

⚠ CUIDADO

Nunca deixe o aparelho sem supervisão, enquanto este estiver em operação.

ADVERTÊNCIA

Nunca use o dispositivo sem um filtro, isso pode causar danos ao dispositivo.

Proteja o dispositivo de condições climáticas externas, umidades e calor.

Risco de choque elétrico

⚠ PERIGO

Nunca insira objectos condutores, p. ex., chaves de parafusos ou semelhantes, na ligação fêmea para carga do aparelho.

Nunca toque nos contactos ou linhas.

Nunca manuseie fichas de rede e tomadas com as mãos húmidas.

Ligue o aparelho apenas à corrente alterna. A tensão indicada na placa de características tem de coincidir com a tensão da fonte de corrente.

A tensão indicada na placa de características tem de coincidir com a tensão da fonte de corrente.

Não mergulhe o dispositivo na água.

Opere o aparelho apenas através de um disjuntor de corrente parasita (máximo de 30mA).

Não deixe o cabo ficar por baixo de objectos, não o deixe esmagado ou puxe por cantos afiados para que ele não seja danificado.

Evite o contacto com o líquido que verte de baterias com defeito. Em caso de contacto com o líquido, enxágue com água e, em caso de contacto com os olhos, consulte também um médico.

⚠ ATENÇÃO

Carregar o aparelho apenas com o carregador original fornecido ou com um carregador autorizado pela KÄRCHER.

Substitua sempre um carregador danificado com cabo de carga por uma peça original.

Desligue imediatamente o dispositivo e retire da tomada antes de realizar qualquer trabalho de assistência e manutenção.

Ligue o aparelho apenas a uma ligação eléctrica estabelecida por um técnico electricista, em conformidade com a IEC 60364-1.

A união roscada deve estar estanque em todas as mangueiras de ligação.

⚠ CUIDADO

Os trabalhos de reparação e os trabalhos nos componentes eléctricos devem apenas ser realizados por um serviço de assistência técnica autorizado.

ADVERTÊNCIA

Não use agentes de limpeza, limpador de vidro ou multiuso para limpeza.

Outros riscos

⚠ PERIGO

Proibida a operação em zonas com perigo de explosão.

Risco de explosão

- Nunca use o dispositivo para aspirar gases combustíveis, líquidos ou poeiras.
- Nunca use o dispositivo para aspirar pó metálico reativo (como alumínio, magnésio, zinco).
- Nunca use o dispositivo para aspirar água salgada ou ácidos não diluídos.
- Nunca use o dispositivo para aspirar objetos ou materiais incandescentes ou com combustão lenta.

Essas substâncias podem corroer os materiais usados no dispositivo.

⚠ ATENÇÃO

Risco de ferimento. Não use o bico e o tubo de sucção na altura da cabeça.

⚠ CUIDADO

Para evitar acidentes ou ferimentos, você deve observar o peso do dispositivo ao transportá-lo.

Perigo de acidentes ou danos devido à queda do aparelho. Deve assegurar a estabilidade do aparelho antes de realizar qualquer actividade com ou no aparelho.

Filtro HEPA

ADVERTÊNCIA

O dano de material pode ocorrer em razão da limpeza incorreta do filtro HEPA.

- Se necessário, limpar o filtro HEPA somente com água corrente. Não passe um pano no filtro HEPA ou use escovas para limpá-lo.
- Nunca limpe o filtro HEPA na máquina de lavar roupas.
- Nunca seque o filtro HEPA usando um secador de cabelo.
- Nunca limpe o filtro HEPA usando detergentes ou água fervente.
- Deixe o filtro HEPA secar completamente antes de instalá-lo no aparelho (pelo menos 24 horas).

Unidades de segurança

⚠ CUIDADO

Unidades de segurança alteradas ou em falta

As unidades de segurança servem para a sua protecção.

Nunca altere ou evite as unidades de segurança.

Descrição do aparelho

Ilustrações na página desdobrável.

- ① Botão LIGA/DESLIGA
- ② Regulador de potência de sucção
- ③ Indicador do nível de poeira
- ④ Botão para recolhimento do cabo
- ⑤ Alça de transporte
- ⑥ Rodinhas
- ⑦ Peça de estrutura fixa
- ⑧ Alavanca do interruptor
- ⑨ Bocal de piso
- ⑩ Bocal de piso de taco
- ⑪ Bocal de fenda
- ⑫ Tubo de sucção telescópico
- ⑬ Corrediça do regulador de comprimento
- ⑭ Corrediça de ar falsa
- ⑮ Punho
- ⑯ Mangueira de sucção

- ⑰ Cubo da mangueira de sucção
- ⑱ Saco de filtro
- ⑲ Filtro HEPA

Montagem

1. Insira a mangueira de sucção na interface de sucção e gire o cubo da mangueira de sucção em sentido horário até ficar fixo.

Figura C

Para remoção, gire o cubo da mangueira de sucção no sentido anti-horário e desconecte o cubo da mangueira.

Figura D

2. Conecte o tubo de sucção ao punho.

Figura E

3. Conecte o tubo de sucção ao bocal do piso.

Figura F

4. Pressione a correção do regulador de comprimento e ajuste o comprimento da mangueira de sucção telescópica conforme desejado.

Figura G

5. Conecte o cabo de alimentação à fonte de alimentação à rede elétrica.

Figura H

Operação

Aviso

O aparelho será desligado automaticamente se houver risco de superaquecimento. Desligue o aparelho e desconecte o cabo de alimentação. Certifique-se de que o bocal do piso, o tubo de sucção telescópico e a mangueira de sucção não estejam entupidos e verifique se o filtro precisa ser trocado. Após a eliminação do bloqueio, deixe o aparelho esfriar por pelo menos 1 hora.

1. Coloque o aspirador sobre a superfície a ser limpa.
2. Pressione o botão LIGA/DESLIGA para iniciar a aspiração da poeira/sujeira.

Figura I

3. Pressione o botão LIGA/DESLIGA para desligar o aparelho após a limpeza.

Ajuste da potência de sucção

Você pode ajustar a potência de sucção enquanto aspira de 2 formas:

- Deslize a correção de ar falso para ajustar a potência de sucção.
Figura J
 - Correção de ar falso aberta, força de sucção reduzida.
 - Correção de ar falso fechada, força de sucção normal.
- Deslize o regulador de potência de sucção para ajustar a força de sucção.

Figura K

- Força de sucção baixa - para cortinas com laços, têxteis, móveis estofados e almofadas
- Força de sucção média - para tapetes pouco sujos, pisos acarpetados e tapetes valiosos
- Força de sucção alta - para pisos rígidos, tapetes muito sujos e pisos acarpetados

Uso de acessórios

- Colocar o bocal de piso.
Para limpeza de tapetes, pisos etc.
 - Tapetes e pisos acarpetadosSelecione a seguinte configuração:

Figura L

- Superfícies rígidas

Selecione a seguinte configuração:

Figura M

- Coloque o bocal para tacos.
Para limpeza de móveis estofados, paredes, cortinas, fendas de móveis etc.
- Coloque o bocal de fenda.

Figura N

- ① Para limpar objetos delicados com cuidado, como estante de livros, peças de artesanato etc.
- ② Para limpar juntas, pontos de batente de portas e janelas, pequenas fendas etc.

Desligamento

1. Desligue o aparelho usando o botão LIGA/DESLIGA.
2. Desconecte o cabo de alimentação da fonte de alimentação.
3. Pressione o botão de recolhimento do cabo para recolher o cabo automaticamente.

Figura O

Armazenamento

Aviso

- Guarde o aparelho em um local seco.
- Considere o peso do aparelho ao armazená-lo.

Suspenda o bocal do piso no suporte de montagem e empurre o bocal para posição de bloqueio.

Há 2 suportes:

- Um suporte está localizado na parte traseira do aparelho.

Figura P

- Um outro suporte está localizado na parte inferior do aparelho.

Figura Q

Cuidados e manutenção

Aviso

- Use o aparelho somente quando todos os filtros e o saco do filtro estiverem instalados.
- Filtros defeituosos e os filtros que não podem ser mais limpos devem ser substituídos.

Antes de realizar qualquer trabalho no aparelho:

1. Desligue o aparelho.
2. Retire o cabo de alimentação da tomada.

Esvaziamento/substituição do saco do filtro

Esvazie ou substitua o saco do filtro quando o indicador do nível de poeira estiver cheio e aceso.

1. Desconecte o cubo da mangueira de sucção da interface de sucção.

Figura D

2. Destrave e abra a tampa frontal.

Figura R

3. Desdobre o suporte do saco do filtro e remova o saco usado.

Figura S

4. Remova o saco do filtro do clipe.

Figura T

5. Esvazie o saco do filtro ou substitua por um novo.

Figura U

6. Deslize o clipe para trás para fechar o saco do filtro.

7. Empurre o saco do filtro para dentro do suporte até que ele esteja fixo.

8. Encaixe a tampa para fechar.

Limpeza do filtro HEPA

Aviso

- Limpe o filtro HEPA quando houver sujeira visível.
- Substitua o filtro HEPA quando ele estiver danificado.
- Instale somente o filtro HEPA seco no aparelho.

1. Pressione a peça da estrutura fixa na parte traseira do aparelho para removê-la.

Figura V

2. Destrave e remova o filtro HEPA.
3. Enxague o filtro HEPA com água corrente fria.

Figura W

4. Agite o filtro cuidadosamente após a limpeza para que os resíduos ou excesso de água sejam removidos.
5. Seque o filtro HEPA com fonte de luz e calor (pelo menos 24 horas).
6. Insira o filtro HEPA seco no aparelho até ficar fixo.

Figura X

7. Insira a peça da estrutura fixa e encaixe-a no local.

Limpeza do bocal de piso, bocal de taco e bocal de fenda

Aviso

Limpe o bocal de piso, bocal de taco e bocal de fenda em intervalos regulares!

1. Remova o bocal de piso, bocal de taco e bocal de fenda do tubo de sucção.
2. Limpe o bocal de piso, bocal de taco e bocal de fenda

Solução de problemas

Ajuda com avarias

As avarias têm, geralmente, causas simples que podem ser corrigidas por si com a ajuda do seguinte resumo. Em caso de dúvida ou no caso de se tratar de uma avaria não mencionada aqui, contacte o serviço de assistência técnica autorizado.

Potência de sucção reduzida

1. Remova qualquer acúmulo do bocal de sucção, tubo de sucção ou mangueira de sucção.
2. Esvazie o saco do filtro ou substitua por um novo.

Dados técnicos

		1.198-011.0 VC 1 * PE	1.198-012.0 VC 1 * AR	1.198-010.0 VC 1 * MX
Conexão de força				
Tensão de rede	V	220-240	220-240	110-127
Frequência de rede	Hz	50-60	50-60	50-60
Classe de proteção		II	II	II
Raio de ação	m	7,5	7,5	6,5
Desempenho do dispositivo				
Vácuo (mín.)	kPa	15	15	14
Entrada de potência nominal	W	1000	1000	900
Filtro de pó fino		F8	F8	F8
Nível de potência sonora L_{WA}	dB(A)	85	85	83
Capacidade do recipiente de poeira I		1,5	1,5	1,5
Dimensões				
Peso (sem acessórios)	kg	3,6	3,6	3,6
Comprimento	mm	355	355	355
Largura	mm	215	215	215
Altura	mm	265	265	265

Reservados os direitos a alterações técnicas.

Contents

General notes	17
Intended use	17
Environmental protection	17
Warranty	17
Accessories and spare parts	17
Transportation	17
Safety instructions	18
Description of the appliance	19
Assembly	19
Operation	20
Storage	20
Care and maintenance	21
Troubleshooting	21
Technical data	22

General notes



 Read these original operating instructions and the enclosed safety instructions before using the device for the first time. Act in accordance with them.

Keep both books for future reference or for future owners.

Intended use

This universal vacuum cleaner is intended for private use at home and not for commercial purposes. The manufacturer is not liable for any damage that may occur on account of improper use or incorrect operation. Use the universal vacuum cleaner only with:

- Original filters
- Original spare parts, accessories and special accessories.

The universal vacuum cleaner is **not** suitable for:

- Vacuuming off human beings or animals.
- Vacuuming up:
 - Small living creatures (e.g. flies, spiders, etc.).
 - Substances that are harmful for health, have sharp edges or are hot or glowing.
 - Moist or liquid substances.
 - Easily flammable or explosive substances and gases.

Environmental protection



The packing materials can be recycled. Please dispose of packaging in accordance with the environmental regulations.



Electrical and electronic appliances contain valuable, recyclable materials and often components such as batteries, rechargeable batteries or oil, which - if handled or disposed of incorrectly - can pose a potential threat to human health and the environment. However, these components are required for the correct operation of the appliance. Appliances marked by this symbol are not allowed to be disposed of together with the household rubbish.

Notes on the content materials (REACH)

Current information on content materials can be found at: www.kaercher.de/REACH

Disposal of filters

The filters are made from environmentally friendly materials.

Provided that you have only vacuumed up substances permitted in household garbage, the filters may be disposed of in normal household garbage.

Warranty

The warranty conditions issued by our relevant sales company apply in all countries. We shall remedy possible malfunctions on your appliance within the warranty period free of cost, provided that a material or manufacturing defect is the cause. In a warranty case, please contact your dealer (with the purchase receipt) or the next authorised customer service site. (See overleaf for the address)

Accessories and spare parts

Only use original accessories and original spare parts. They ensure that the appliance will run fault-free and safely. Information on accessories and spare parts can be found at www.kaercher.com.

Transportation

Put the handle in upright position, and lift up the appliance by the handle.

Illustration B

Safety instructions



Read these safety instructions and the original operating instructions before using the device for the first time. Act in accordance with them. Keep the two booklets for future reference or for future owners.

- You also need to take into consideration the general safety regulations and accident prevention guidelines of the legislator in addition to the notes in the operating instructions.
- Warnings and information notices attached to the device provide important information for hazard-free operation.

Hazard levels

⚠ DANGER

Indication of an imminent threat of danger that will lead to severe injuries or even death.

⚠ WARNING

Indication of a potentially dangerous situation that may lead to severe injuries or even death.

⚠ CAUTION

Indication of a potentially dangerous situation that may lead to minor injuries.

ATTENTION

Indication of a potentially dangerous situation that may lead to damage to property.

Safe handling

⚠ DANGER

Risk of asphyxiation. Keep packaging film out of the reach of children.

⚠ WARNING

Persons with reduced physical, sensory or mental capabilities, or those with a lack of experience and knowledge, are only allowed to use the appliance if they are supervised or have been instructed with respect to using the appliance safely, and understand the resultant dangers involved. Children from the age of 8 may use the appliance if they are supervised or have been instructed in its use by a person responsible for their safety, and if they have understood the resultant dangers involved.

Children must be supervised to prevent them from playing with the appliance. Children may only perform cleaning work and user maintenance under supervision.

⚠ CAUTION

Never leave the device unsupervised while it is in operation.

ATTENTION

Never use the device without a filter, this can lead to device damage.

Protect the device from extreme weather conditions, moisture and heat.

Risk of electric shock

⚠ DANGER

Never insert conductive objects, e.g. screwdrivers or similar, into the charging socket on the appliance.

Never touch contacts or lines.

Never touch the mains plug and socket with wet hands.

Only connect the device to alternating current. The voltage indicated on the type plate must match the voltage of the power source.

The voltage indicated on the type plate must match the voltage of the power source.

Do not immerse the device in water.

Only operate the device via a fault current protection switch (maximum 30 mA).

Do not damage the mains connection cable by running it over, crushing it or pulling it across sharp edges.

Avoid contact with fluid leaking from defective batteries. Immediately rinse off the fluid using water if contact is made, and also consult a doctor in the event of contact with the eyes.

⚠ WARNING

Only charge the appliance using the original charger enclosed or with a charger approved by KÄRCHER.

Immediately replace a damaged charger together with charging cable with an original part.

Switch off the device immediately and remove the mains plug before performing any care and service work.

Only connect the device to an electrical connection which has been set up by a qualified electrician as per IEC 60364-1. The screw connections of all connection hoses must be leak-tight.

⚠ CAUTION

Have repair work and work on electrical components carried out by the authorised customer service only.

ATTENTION

Do not use scouring agents, glass or multi-purpose cleaner for cleaning.

Other risks

⚠ DANGER

Operation in explosive atmospheres is prohibited.

Risk of explosion

- Never use the device to vacuum up combustible gases, liquids or dusts.
- Never use the device to vacuum up reactive metal dusts (e.g. aluminium, magnesium, zinc).
- Never use the device to vacuum up undiluted brine or acids.
- Never use the device to vacuum up any burning or smouldering objects/matter.

These substances can corrode the materials in use on the device.

⚠ WARNING

Risk of injury. Do not use the nozzle and suction pipe at head height.

⚠ CAUTION

In order to prevent accidents or injuries, you must observe the weight of the device when transporting it.

Accidents or damage due to the device falling over. Before all actions with or on the device, you must make sure that it is stable.

HEPA filter

ATTENTION

Material damage may result from incorrect cleaning of the HEPA filter.

- When necessary, clean the HEPA filter under running water only. Do not wipe the HEPA filter or brush the HEPA filter off.
- Never clean the HEPA filter in the washing machine.

- Never dry the HEPA filter using a hair dryer.
- Never clean the HEPA filter using detergents or boiling water.
- Allow the HEPA filter to dry completely before installing it in the appliance (at least 24 hours).

Safety devices

⚠ CAUTION

Missing or modified safety devices

Safety devices are provided for your own protection.

Never modify or bypass safety devices.

Description of the appliance

Illustrations on fold-out page.

- ① ON/OFF button
- ② Suction power regulator
- ③ Dust full indicator
- ④ Take-up cable button
- ⑤ Carrying handle
- ⑥ Running wheels
- ⑦ Fixed frame part
- ⑧ Switch lever
- ⑨ Floor nozzle
- ⑩ Parquet floor nozzle
- ⑪ Crevice nozzle
- ⑫ Telescopic suction pipe
- ⑬ Length regulator slide
- ⑭ False air slide
- ⑮ Handle
- ⑯ Suction hose
- ⑰ Suction hose hub
- ⑱ Filter bag
- ⑲ HEPA filter

Assembly

1. Insert the suction hose into the suction interface, and turn the suction hose hub clockwise until fixed.

Illustration C

For removal, turn the suction hose hub anti-clockwise, and unplug the suction hose hub.

Illustration D

2. Connect the suction tube to the handle.

Illustration E

3. Connect the suction tube to the floor nozzle.
4. Press the length regulator slide, and adjust the length of the telescopic suction pipe to the desired length.

Illustration F

Illustration G

5. Connect the power cable to the power supply.

Illustration H

Operation

Note

The appliance will be shut down automatically if it is in danger of overheating. Switch off the appliance and unplug the power cable. Ensure that the floor nozzle, the telescopic suction pipe and the suction hose are not clogged, and check whether the filter must be changed. After the elimination of the block, cool the appliance down for at least 1 hour.

1. Place the vacuum cleaner on the surface to be cleaned.
2. Press the ON/OFF button to start vacuuming up the dust / dirt.

Illustration I

3. Press the ON/OFF button to switch off the appliance after cleaning.

Adjusting the suction power

You can adjust the suction power while vacuuming in the following 2 ways:

- Slide the false air slide to adjust the suction power.

Illustration J

- False air slide open, reduced suction strength.
- False air slide closed, normal suction strength.

- Slide the suction power regulator to adjust the suction strength.

Illustration K

- Low suction strength - for laced curtains, textiles, upholstered furniture and cushions
- Medium suction strength - for slightly dirty carpets, carpeted floors and precious carpets

- Highest suction strength - for hard floors, very dirty carpets and carpeted floors

Using accessories

- Attach the floor nozzle.
For cleaning carpets, floor, etc.
- Carpets and carpeted floors
Select the following switch setting:

Illustration L

- Hard surfaces

Select the following switch setting:

Illustration M

- Attach the parquet floor nozzle.
For cleaning upholstered furniture, wall surface, curtain, gap of furniture, etc.
- Attach the crevice nozzle.

Illustration N

- ① For cleaning delicate objects with care, e.g. bookcase, handicrafts, etc.
- ② For cleaning joints, choke points of the door and windows, tiny slits, etc.

Shutdown

1. Switch off the appliance using the ON/OFF button.
2. Unplug the power cable from the power outlet.
3. Press the take-up cable button to rewind the power cable automatically.

Illustration O

Storage

Note

- Store the appliance in a dry room.
- Consider the weight of the appliance when storing it.

Suspend the floor nozzle into the mounting bracket, and push the floor nozzle into the latched position.

There are 2 mounting brackets:

- One mounting bracket is located on the rear of the appliance.

Illustration P

- Another mounting bracket is located on the bottom of the appliance.

Illustration Q

Care and maintenance

Note

- Use the appliance only when all filters and the filter bag are installed.
- Defective filters and the filters that can no longer be cleaned must be replaced.

Before doing any work on the appliance:

1. Switch off the appliance.
2. Unplug the power cable.

Emptying / Replacing the filter bag

Empty or replace the filter bag when the dust full indicator is on.

1. Unplug the suction hose hub from the suction interface.

Illustration D

2. Unlock and open the front cover.

Illustration R

3. Fold out the filter bag bracket, and remove the used filter bag.

Illustration S

4. Remove the filter bag from the clip.

Illustration T

5. Empty the filter bag or replace with a new filter bag.

Illustration U

6. Slide the clip back to close the filter bag.
7. Push the filter bag into the filter bag bracket until fixed into place.
8. Snap the cover closed.

Cleaning the HEPA filter

Note

- Clean the HEPA filter when there is visible soiling.
- Replace the HEPA filter when it is damaged.
- Only install the dry HEPA filter into the appliance.

1. Press the fixed frame part at the rear of the appliance to remove the frame part.

Illustration V

2. Unlock the HEPA filter, and remove the HEPA filter.
3. Rinse the HEPA filter under the cold running water.

Illustration W

4. Shake the filter carefully after cleaning so that the residual dirt or excess water is removed.

5. Air dry the HEPA filter by light and heat source (at least 24 hours).

6. Insert the dry HEPA filter into the appliance until fixed into place.

Illustration X

7. Insert the fixed frame part and snap it into the place.

Cleaning the floor nozzle, the parquet floor nozzle and the crevice nozzle

Note

Clean the floor nozzle, the parquet floor nozzle and the crevice nozzle at regular intervals!

1. Remove the floor nozzle, the parquet floor nozzle or the crevice nozzle from the suction pipe.
2. Clean the floor nozzle, the parquet floor nozzle and the crevice nozzle.

Troubleshooting

Troubleshooting guide

Malfunctions often have simple causes that you can remedy yourself using the following overview. When in doubt, or in the case of malfunctions not mentioned here, please contact your authorised Customer Service.

Reduced suction performance

1. Remove any clog from the suction nozzle, suction tube or suction hose.
2. Empty the filter bag or replace it with a new one.

Technical data



		1.198-011.0 VC 1 * PE	1.198-012.0 VC 1 * AR	1.198-010.0 VC 1 * MX
Power connection				
Mains voltage	V	220-240	220-240	110-127
Mains frequency	Hz	50-60	50-60	50-60
Protection class		II	II	II
Action radius	m	7.5	7.5	6.5
Device performance				
Vacuum (min.)	kPa	15	15	14
Rated power input	W	1000	1000	900
Fine dust filter		F8	F8	F8
Sound power level L_{WA}	dB(A)	85	85	83
Dust container capacity	l	1.5	1.5	1.5
Dimensions				
Weight (without accessories)	kg	3.6	3.6	3.6
Length	mm	355	355	355
Width	mm	215	215	215
Height	mm	265	265	265

Subject to technical modifications.

目錄

一般性提示.	23
預期用途.	23
環境保護.	23
品質保證.	23
附件和備件.	23
運輸.	23
安全提示.	23
設備描述.	25
裝配.	25
操作.	25
存放.	26
維修保養.	26
疑難排解.	26
技術資料.	27

一般性提示



  在您第一次使用設備之前，請閱讀原版操作說明書與隨附的安全提示，並遵守之。
為日後使用或其他所有者使用方便，請妥善保管這兩本小冊子。

預期用途

此通用真空吸塵器僅為私人居家使用而設計，不適合用於商業用途。如因使用或操作不當造成損壞，製造商對此概不負責。
本通用真空吸塵器只使用：

- 原配篩過濾器
 - 原配備件、附件和特殊附件。
- 本通用真空吸塵器不適用於：
- 為人或動物吸塵。
 - 吸取：
 - 小生物（如蒼蠅、蜘蛛等）。
 - 對健康有害的物質、邊緣鋒利的物質，或者發熱或灼熱物質。
 - 潮濕物質或液體物質。
 - 易燃易爆物質和氣體。

環境保護

 包裝材料可回收利用。請按照環保要求處理包裝。
 電氣和電子設備含有寶貴的可再利用的材料以及諸如電池、蓄電池或油等。若使用不當或處理錯誤會對人體健康和環境造成潛在性危險的成分。為了設備能正確的運作，需要這些元件。用符號標記的設備不得與生活垃圾一同處理。

內部材料指示 (REACH)

最新的內部材料資訊請參見：
www.kaercher.de/REACH

過濾器處置

此過濾器由環保材料製成。
如果過濾器只吸取生活垃圾中允許出現的物質，則其本身可作為普通生活垃圾處理。

品質保證

我們的負責銷售的公司所發佈的品質保證條件在每個國家均適用。在品質保證期內，如果您的產品發生了任何故障，我們都將為您提供免費維修，但是這種故障應當是由於機身材料或製造上的缺陷造成的。如屬品質保證情況，請憑發票聯絡貴方經銷商或就近聯絡取得授權的客戶服務點。（地址詳見背面。）

附件和備件



只允許使用原廠附件和備件，以確保設備安全無故障地運行。
關於附件和備件的資訊請參見
www.kaercher.com。

運輸

使手柄處於直立狀態，然後抬起此設備的手柄。

圖B

安全提示

  在您第一次使用設備之前，請先閱讀本安全提示和原版操作說明書，並遵守之。為日後使用或其他所有者使用方便，請妥善保管兩份手冊。

- 除了操作說明書裡的提示外，還請務必遵守法律上一般的安全規定與意外事故防範規定。
- 此外還請留意設備上的警告與提示，以保證運作的安全。

危險等級

- △ 危險
會導致人員重傷或死亡的嚴重危險狀況。
 - △ 警告
可能會導致人員重傷或死亡的危險狀況。
 - △ 小心
可能會導致輕度傷害的危險狀況。
- 注意**
可能會導致財物損失的危險狀況。

安全操作

△ 危險

窒息危險。勿讓兒童取得設備之塑膠包裝。

△ 警告

有感官能力、意識或精神能力障礙人員或者缺少經驗和知識的人員，只有當受到監督或者向其傳授如何安全可靠使用設備並理解由此產生的危險時，方可使用本設備。針對超過八歲的兒童，應由負責其安全的人員進行使用指導或監督，並且在理解由此產生的危險後才允許運行設備。

照看好兒童，以確保他們不用設備玩耍。兒童只有在監督下才允許進行清潔和使用

△ 小心

設備在運作時，絕不離開設備。

注意

禁止使用未配備過濾器的此設備，否則可能導致此裝置損壞。

保護此設備免受極端天氣條件、潮濕和發熱的影響。

電擊危險

△ 危險

不得將可導電的物品諸如螺絲刀或類似物品插入設備的充電插座中。

不得接觸觸點或電線。

切勿用濕手觸及電源插頭或者插座。

只能使用交流電源。電源的電壓必須與銘牌上標示之電壓一致。

銘牌上所示的電壓必須與電源電壓相匹配請勿將此設備浸入水中。

務必經過漏電斷路器（最大 30 mA）運作本設備。

請勿破壞電源連接線，例如碾壓、壓碎或在尖銳邊緣上拉動此電源線。

避免與損壞的電池所溢出的液體接觸。不慎接觸必須立即用水沖洗液體，並在接觸到眼睛的情況下，另外諮詢醫生。

△ 警告

僅限使用隨附的原廠充電器或者經 KÄRCHER 公司許可的充電器對設備充電。

立即用原廠部件更換帶充電電線的受損充電器。

進行維修保養前，應立即關閉此設備並拔下電源插頭。

只將設備接上由電子專業人員依 IEC 60364-1 標準裝設的電路連接器。

所有連接軟管的螺紋介面都必須密封。

△ 小心

僅讓原廠指定之客服中心進行修理工作和檢修電路部位。

注意

請勿使用洗滌劑、玻璃或多功能清潔劑進行清潔。

其他風險

△ 危險

本設備不能在有爆炸危險的區域運作。

爆炸風險

- 禁止使用此設備吸取易燃氣體、液體或粉塵。
- 禁止使用此設備吸取活性金屬粉塵（如鋁、鎂、鋅）。
- 禁止使用此設備吸取稀釋的鹽水或酸類。
- 禁止使用此設備吸取燃燒或陰燃的物體 / 物質。

這些物質會腐蝕此設備上使用的材料。

△ 警告

受傷風險。不得靠近頭部附近使用吸嘴和吸管。

△ 小心

為了防止事故或傷害，必須在運輸時觀察此設備的重量。

設備傾倒造成意外事故或損壞。使用本設備或在設備邊工作時，務必確保穩定的站姿。

HEPA 過濾器

注意

HEPA 過濾器清洗不當可能導致材料損壞。

- 必要時，僅使用自來水清洗 HEPA 過濾器。請勿擦拭或拂擦 HEPA 過濾器。
- 禁止使用洗衣機清洗 HEPA 過濾器。
- 禁止使用吹風機吹乾 HEPA 過濾器。
- 禁止使用洗滌劑或開水清洗 HEPA 過濾器。
- 待 HEPA 過濾器完全乾燥後，再將其安裝在設備中（至少 24 小時）。

安全裝置

△ 小心

丟失或修改安全裝置

安全裝置用於保護你自身的安全。

禁止修改或繞過安全裝置。

設備描述

折頁上的插圖。

- ① 開關按鈕
- ② 抽吸力調節器
- ③ 滿塵指示器
- ④ 收線按鈕
- ⑤ 提手
- ⑥ 轉輪
- ⑦ 固定架部件
- ⑧ 開關操縱桿
- ⑨ 地板吸嘴
- ⑩ 木地板吸嘴
- ⑪ 縫隙吸嘴
- ⑫ 伸縮式吸管
- ⑬ 長度調節器滑片
- ⑭ 漏風滑片
- ⑮ 手柄
- ⑯ 吸氣管
- ⑰ 吸氣管殼
- ⑱ 過濾袋
- ⑲ HEPA 過濾器

裝配

1. 將吸氣管插入吸氣口，然後順時針轉動吸氣管殼直到固定到位。

圖C

拆卸時，逆時針旋轉吸氣管殼，然後將其拔掉。

圖D

2. 將吸氣管連接到手柄上。

圖E

3. 將吸氣管連接到地板吸嘴上。

圖F

4. 按下長度調節器滑片，並將伸縮吸管長度調至所需長度。

圖G

5. 將電源線連接到電源。

圖H

操作

提示

如有過熱危險，該設備將自動關閉。關閉設備，拔掉電源線。確保地面噴嘴、伸縮吸管和吸氣管不堵塞，並查看過濾器是否必須更換。疏通阻塞後，冷卻設備至少 1 小時。

1. 將真空吸塵器放在待清潔的表面。
 2. 按開關按鈕開始吸塵。
- 圖I**
3. 清洗完畢後，按開關按鈕關閉設備。

調整抽吸力

你可透過以下兩種方式在吸塵時調整抽吸力：

- 滑動漏風位滑片以調整抽吸力。

圖J

- 漏風位滑片開啟，抽吸力降低。
- 漏風位滑片已關閉，抽吸力正常。

- 滑動抽吸力調節器以調整抽吸力。

圖K

- 吸力較弱——用於花邊窗簾、紡織品、軟墊傢俱和靠墊
- 吸力中等——用於稍髒地毯、鋪地毯地板和名貴地毯
- 吸力較強——用於堅硬地板、極髒地毯和鋪地毯地板

使用附件

- 裝上地板吸嘴。
用於清潔地毯、地板等
– 地毯和鋪地毯地板

選擇下列開關設定：

圖L

- 堅硬表面
選擇下列開關設定：

圖M

- 裝上木地板噴嘴。
用於清潔軟墊傢俱、牆面、窗簾、傢俱縫隙等
- 裝上縫隙噴嘴。

圖N

- ① 用於仔細清洗精緻物品，如書櫃、工藝品等
- ② 用於清洗接頭、門窗堵塞點、小縫等

關機

1. 使用開關按鈕關閉設備。
2. 從電源插座上拔下電源線。
3. 按下收線按鈕自動重繞電線。

圖O

存放

提示

- 將設備存放在乾燥的室內。
 - 存放時考慮設備的重量。
- 將地板噴嘴懸掛到安裝支架上，並將地板噴嘴推到鎖定位置。

有 2 個安裝支架：

- 一個安裝支架位於設備背面。

圖P

- 另一個安裝支架位於設備底部。

圖Q

維修保養

提示

- 使用此設備前應安裝完所有過濾器及過濾袋。
- 必須更換有缺陷的過濾器以及無法再清洗的過濾器。

操作此設備之前：

1. 關閉設備。
2. 拔掉電源線。

倒空 / 更換過濾袋

塵滿指示燈亮時，倒空或更換過濾袋。

1. 從吸氣口拔下軟管樞紐。

圖D

2. 解鎖並打開前蓋。

圖R

3. 折疊過濾袋支架，並拆下用濾袋。

圖S

4. 從夾子中拆下過濾袋。

圖T

5. 倒空過濾袋或更換新的過濾袋。

圖U

6. 滑回夾子以關閉過濾袋。
7. 將過濾袋推到過濾袋支架中，直到固定到位。
8. 快速蓋上蓋子。

清洗 HEPA 過濾器

提示

- 如有可見污染物，則清洗 HEPA 過濾器。
- 更換受損的 HEPA 過濾器。
- 僅在設備中安裝乾燥的 HEPA 過濾器。

1. 在設備背部按壓固定架部件以拆下架部件。

圖V

2. 解鎖 HEPA 過濾器，並將其取出。
3. 使用冷自來水沖洗過濾器。

圖W

4. 清洗後輕搖過濾器，以除去殘留污垢或多餘水分。
5. 使用光源或熱源讓過濾器風乾（至少 24 小時）。
6. 將乾燥的 HEPA 過濾器插入設備中直到固定到位。

圖X

7. 插入固定架部件並用卡扣鎖定。

清洗地板噴嘴、木地板噴嘴和縫隙吸嘴

提示

定期清洗地板噴嘴、木地板噴嘴和縫隙吸嘴！

1. 從吸管處拆下地板噴嘴、木地板噴嘴或縫隙吸嘴。
2. 清洗地板噴嘴、木地板噴嘴和縫隙吸嘴。

疑難排解

疑難排解指南

故障原因通常較為簡單，可參照以下概述部分自行處理。如有疑問，或遇到此處未提及的故障，請聯絡授權的客服中心。

抽吸性能降低

1. 從吸氣管、吸氣管或吸氣管清除堵塞物。
2. 清空或更換過濾袋。

技術資料

		1. 198-011. 0 VC 1 * PE	1. 198-012. 0 VC 1 * AR	1. 198-010. 0 VC 1 * MX
電源連接				
電源電壓	V	220-240	220-240	110-127
電源頻率	Hz	50-60	50-60	50-60
防護等級		II	II	II
操作半徑	m	7. 5	7. 5	6. 5
設備性能				
真空度(最小)	kPa	15	15	14
額定消耗功率	W	1000	1000	900
高效空氣過濾器		F8	F8	F8
聲功率級 L_{WA}	dB(A)	85	85	83
塵袋容量	l	1. 5	1. 5	1. 5
尺寸				
重量(不含附件)	kg	3. 6	3. 6	3. 6
長度	mm	355	355	355
寬度	mm	215	215	215
高度	mm	265	265	265

保留技術更改權!



<http://www.kaercher.com/dealersearch>

