

## Puzzi 2/1 Bp



Deutsch	4
English	8
Français	13
Italiano	17
Español	22
Português	26
Nederlands	31
Türkçe	35
Svenska	40
Suomi	44
Norsk	48
Dansk	52
Eesti	56
Latviešu	60
Lietuviškai	65
Polski	69
Magyar	74
Čeština	78
Slovenčina	83
Slovenščina	87
Română	92
Hrvatski	96
Srpski	101
Ελληνικά	105
Русский	110
Українська	115
Български	120

Read Online



**Register  
your product**  
www.kaercher.com/welcome

A

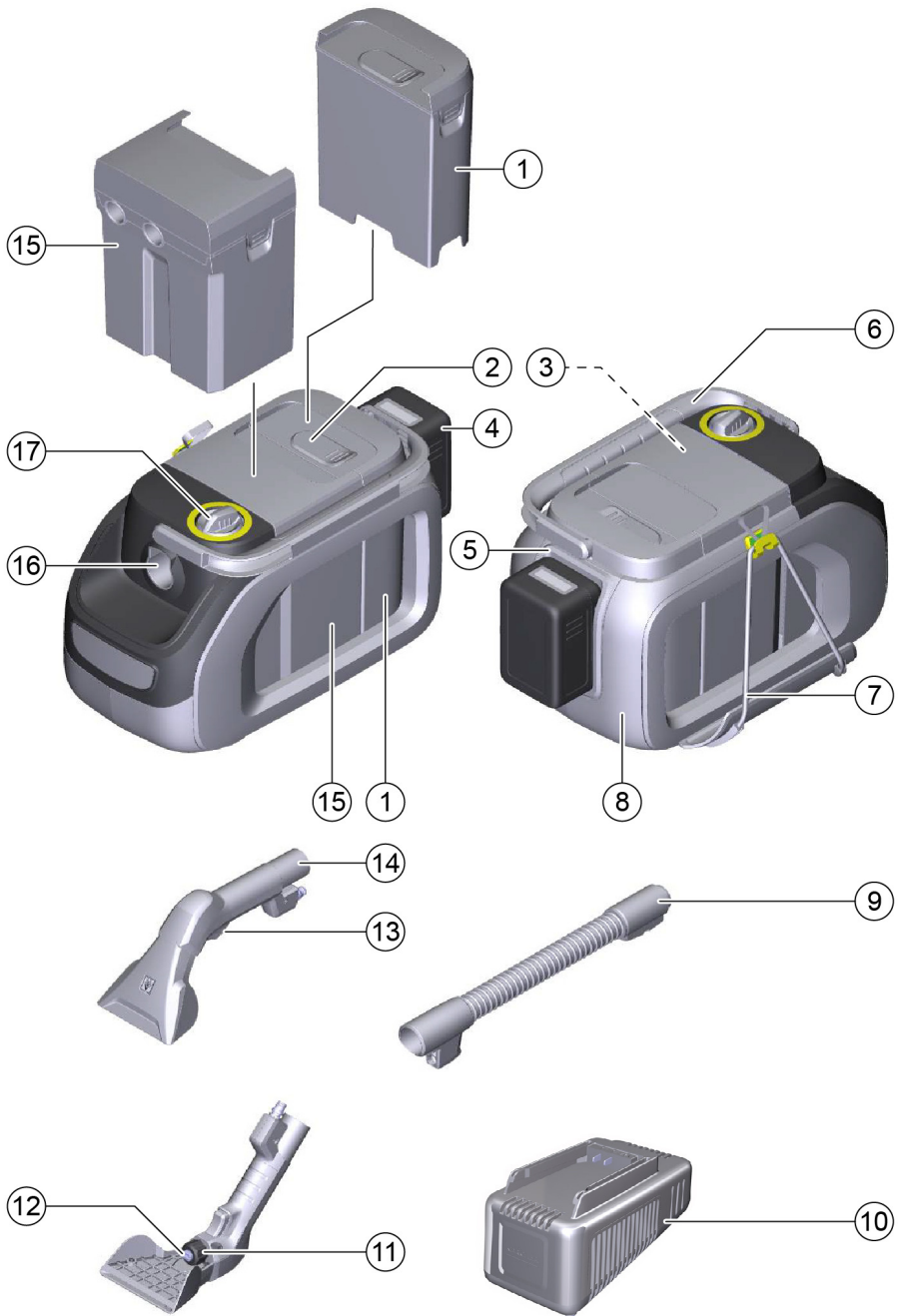

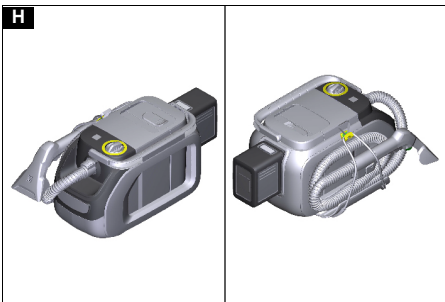
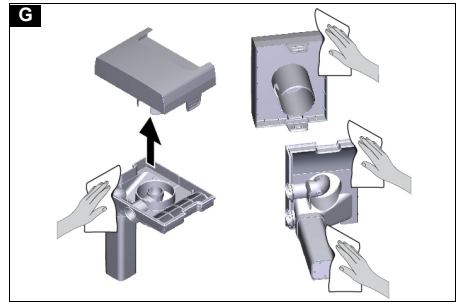
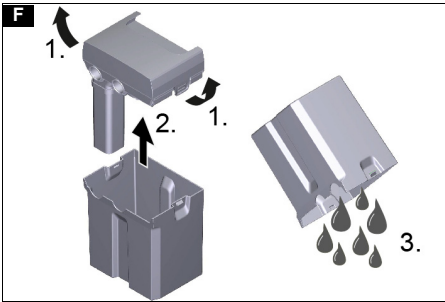
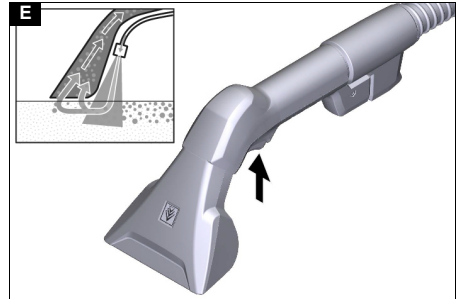
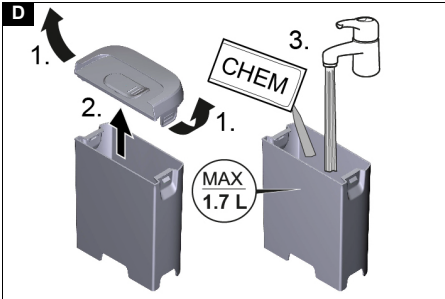
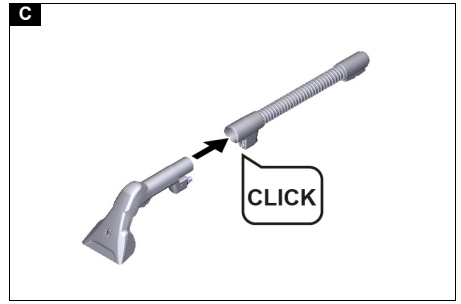
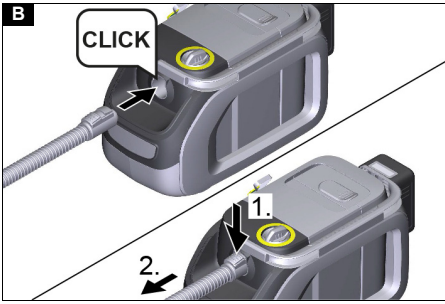

## Inhalt

Allgemeine Hinweise .....	4
Umweltschutz .....	4
Bestimmungsgemäße Verwendung .....	4
Gerätebeschreibung .....	4
Symbole auf dem Gerät .....	4
Inbetriebnahme .....	4
Bedienung .....	5
Reinigungsmethoden .....	6
Transport .....	6
Lagerung .....	6
Pflege und Wartung .....	6
Hilfe bei Störungen .....	7
Garantie .....	7
Zubehör und Ersatzteile .....	7
EU-Konformitätserklärung .....	7
Technische Daten .....	8

## Allgemeine Hinweise



Lesen Sie vor der ersten Benutzung die jeweils beiliegende Originalbetriebsanleitung des Geräts, des Akkupacks und die beiliegenden Sicherheitshinweise. Handeln Sie danach.

Bewahren Sie die Hefte für späteren Gebrauch oder für Nachbesitzer auf.

- Bei Nichtbeachtung der Betriebsanleitungen und der Sicherheitshinweise können Schäden am Gerät und Gefahren für den Bediener und andere Personen entstehen.
- Bei Transportschaden sofort Händler informieren.
- Prüfen Sie beim Auspacken den Packungsinhalt auf fehlendes Zubehör oder Beschädigungen.

## Umweltschutz



Die Verpackungsmaterialien sind recyclebar. Bitte Verpackungen umweltgerecht entsorgen.



Elektrische und elektronische Geräte enthalten wertvolle recyclebare Materialien und oft Bestandteile wie Batterien, Akkus oder Öl, die bei falschem Umgang oder falscher Entsorgung eine potenzielle Gefahr für die menschliche Gesundheit und die Umwelt darstellen können. Für den ordnungsgemäßen Betrieb des Geräts sind diese Bestandteile jedoch notwendig. Mit diesem Symbol gekennzeichnete Geräte dürfen nicht mit dem Hausmüll entsorgt werden.

### Hinweise zu Inhaltsstoffen (REACH)

Aktuelle Informationen zu Inhaltsstoffen finden Sie unter: [www.kaercher.de/REACH](http://www.kaercher.de/REACH)

## Bestimmungsgemäße Verwendung

- Dieses Sprühextraktionsgerät ist zur Nassreinigung von Polstern, Polstermöbeln und kleinen Teppichflächen bestimmt.
- Dieses Gerät ist für den gewerblichen Gebrauch geeignet.

## Gerätebeschreibung

### Abbildung A

- ① Frischwasserbehälter mit Deckel, herausnehmbar
- ② Behälterverschluss
- ③ Typenschild

- ④ Akkupack (Sonderzubehör)
- ⑤ Akkuhalter
- ⑥ Tragegriff (klappbar)
- ⑦ Halter für Zubehör
- ⑧ Gehäuse
- ⑨ Sprüh-/Saugschlauch
- ⑩ Ladegerät (Sonderzubehör)
- ⑪ Überwurfmutter
- ⑫ Düsenmundstück
- ⑬ Hebel an der Polsterdüse
- ⑭ Polsterdüse
- ⑮ Schmutzwasserbehälter mit Deckel, herausnehmbar
- ⑯ Sprüh-/Saugschlauchanschluss
- ⑰ Geräteschalter

## Symbole auf dem Gerät



Code für Video-Anleitung

## Inbetriebnahme

1. Schläuche vor jeder Inbetriebnahme auf Beschädigung prüfen.

### Zubehör montieren

1. Den Sprüh-/Saugschlauch auf den Sprüh-/Saugschlauchanschluss des Geräts stecken und einrasten.

#### Abbildung B

##### Hinweis

*Sprüh-/Saugschlauch entnehmen: Raste drücken und Sprüh-/Saugschlauch herausziehen.*

2. Die Polsterdüse mit dem Sprüh-/Saugschlauch verbinden und einrasten.

#### Abbildung C

### Frischwasserbehälter füllen

#### ⚠ GEFAHR

##### Gefahr durch Reinigungsmittel

##### Gesundheits- und Beschädigungsgefahr

*Beachten Sie alle Hinweise, die den verwendeten Reinigungsmitteln beigegeben sind.*

##### Hinweis

*Warmes Wasser (maximal 50 °C) erhöht die Reinigungswirkung. Temperaturbeständigkeit der zu reinigenden Fläche prüfen.*

##### Hinweis

*Zur Schonung der Umwelt sparsam mit Reinigungsmitteln umgehen.*

- Die komplette Füllmenge beträgt max. 1,7 Liter.
1. Reinigungslösung ansetzen: Das Frischwasser und das Reinigungsmittel in einem sauberen Behälter mischen (Konzentration entsprechend den Angaben für das Reinigungsmittel). Das Reinigungsmittel im Wasser auflösen.

- Den Frischwasserbehälter an der Griffmulde senkrecht nach oben herausziehen.
- Den Behälterverschluss nach oben ziehen und seitlich wegdrehen bzw. den Behälterdeckel entriegeln und abnehmen.

#### **Abbildung D**

- Den Frischwasserbehälter mit der Reinigungslösung füllen.
- Den Behälterverschluss schließen bzw. den Behälterdeckel aufsetzen, dabei auf festen Sitz achten.
- Den Frischwasserbehälter bis auf den Geräteboden einsetzen.

#### **Akkupack einsetzen**

- Den Akkupack in den Akkuhalter einschieben und einrasten.

#### **Akkupack aufladen**

##### **Hinweis**

*Die Betriebsanleitung des Ladegerätherstellers lesen und insbesondere die Sicherheitshinweise beachten!*

##### **Hinweis**

*Die Betriebsanleitung des Akkupackherstellers lesen und insbesondere die Sicherheitshinweise beachten!*

##### **Hinweis**

*Der Akkupack ist bei Auslieferung teilgeladen. Vor Inbetriebnahme und bei Bedarf aufladen.*

##### **Hinweis**

*Das Laden des Akkupacks kann nur in entnommenem Zustand erfolgen.*

- Den Akkupack nach oben herausziehen und entnehmen.
- Den Akkupack gemäß den Betriebsanleitungen des Ladegerätherstellers und des Akkupackherstellers aufladen.

## **Bedienung**

##### **Hinweis**

*Schalten Sie das Gerät nur ein, wenn Frischwasserbehälter und Schmutzwasserbehälter eingesetzt sind.*

#### **Gerät einschalten**

- Den Geräteschalter in Position 1 (ON) drehen. Die Saugturbine und die Pumpe starten.

#### **Reinigungsbetrieb**

### **ACHTUNG**

#### **Gefahr durch Reinigungslösung**

##### **Beschädigungsgefahr**

*Prüfen Sie den zu reinigenden Gegenstand vor dem Einsatz des Geräts an unauffälliger Stelle auf Farbestabilität und Wasserbeständigkeit.*

- Lose Verschmutzung von zu reinigendem Gegenstand entfernen.
- Zum Aufsprühen von Reinigungslösung, den Hebel an der Polsterdüse betätigen.

#### **Abbildung E**

- Die zu reinigende Fläche in überlappenden Bahnen überfahren. Dabei die Düse rückwärts ziehen (nicht schieben).

##### **Hinweis**

*Ist der Schmutzwasserbehälter voll, schließt ein Schwimmer die Saugöffnung und das Gerät läuft mit erhöhter Drehzahl.*

- Das Gerät sofort ausschalten und den Schmutzwasserbehälter leeren.

#### **Gerät ausschalten**

- Den Geräteschalter in Position 0 (OFF) drehen.

#### **Schmutzwasserbehälter leeren**

- Den Schmutzwasserbehälter an der Griffmulde senkrecht nach oben herausziehen.
  - Den Behälterdeckel entriegeln und abnehmen.
- #### **Abbildung F**
- Den Schmutzwasserbehälter leeren.
  - Den Behälterdeckel aufsetzen, dabei auf festen Sitz achten.
  - Den Schmutzwasserbehälter bis auf den Geräteboden einsetzen.

#### **Frischwasserbehälter leeren**

- Den Frischwasserbehälter an der Griffmulde senkrecht nach oben herausziehen.
- Den Behälterverschluss nach oben ziehen und seitlich wegdrehen bzw. den Behälterdeckel entriegeln und abnehmen.
- Den Frischwasserbehälter leeren.
- Den Behälterverschluss schließen bzw. den Behälterdeckel aufsetzen, dabei auf festen Sitz achten.
- Den Frischwasserbehälter bis auf den Geräteboden einsetzen.

#### **Schmutzwasserbehälterdeckel und Abscheider reinigen**

##### **Hinweis**

*Auf der Innenseite des Schmutzwasserbehälterdeckels (am Abscheider) befinden sich 2 Gitternetze. Wenn die Gitternetze nass oder verunreinigt sind, kann der Schwimmer nicht korrekt schalten oder das Gerät schaltet sich zu früh ab. Deshalb sicherstellen, dass die Gitternetze während des Betriebs sauber und trocken sind.*

- Den Schmutzwasserbehälter an der Griffmulde senkrecht nach oben herausziehen.
  - Den Behälterdeckel entriegeln und abnehmen.
- #### **Abbildung G**
- Den Abscheider entfernen.
  - Den Behälterdeckel und den Abscheider mit einem feuchten Tuch vorsichtig reinigen.
  - Feuchtigkeit mit einem trockenen Tuch vorsichtig entfernen.
  - Den Behälterdeckel und den Abscheider zusammenfügen.
  - Den Behälterdeckel aufsetzen, dabei auf festen Sitz achten.
  - Den Schmutzwasserbehälter bis auf den Geräteboden einsetzen.

#### **Gerät durchspülen**

- Die Polsterdüse mit dem Sprüh-/Saugschlauch verbinden und einrasten.
- Ungefähr 1,5 Liter Leitungswasser in den Frischwasserbehälter füllen. Kein Reinigungsmittel zugeben.
- Das Gerät einschalten.
- Die Polsterdüse über einen Abfluss halten.
- Den Hebel an der Polsterdüse betätigen und das Gerät 1 bis 2 Minuten durchspülen.
- Das Gerät ausschalten.

#### **Nach jedem Betrieb**

- Das Gerät durchspülen.
- Den Schmutzwasserbehälter leeren und unter fließendem Wasser reinigen.
- Den Frischwasserbehälter leeren.
- Den Schmutzwasserbehälterdeckel und den Abscheider reinigen.

5. Um verbleibende Flüssigkeit im Sprüh-/Saug-schlauch zu entfernen:
  - a Die Raste drücken und den Sprüh-/Saug-schlauch herausziehen.
  - b Den Hebel an der Polsterdüse drücken und die Flüssigkeit in einen geeigneten Behälter (z. B. Waschbecken, Eimer) laufen lassen.
6. Das Gerät gründlich trocknen lassen: Die beiden Behälterdeckel abnehmen oder leicht öffnen, damit die verbleibende Flüssigkeit rückstandsfrei trocknen kann.
7. Das Frischwassersieb reinigen, siehe Pflege und Wartung.
8. Das Gerät äußerlich mit einem feuchten Tuch reinigen.
9. Zur Vermeidung von Geruchsbelästigung vor längeren Stillstandszeiten, gesamtes Wasser aus dem Gerät entfernen.

### Gerät aufbewahren

1. Den Sprüh-/Saugschlauch und die Polsterdüse entsprechend der Abbildung aufbewahren.
- Abbildung H**
2. Das Gerät in einem trockenen Raum abstellen und vor unbefugter Benutzung sichern.

## Reinigungsmethoden

### Normale Verschmutzung

1. Den Hebel der Polsterdüse für Sprühen drücken. Die Reinigungslösung wird aufgesprüht und gleichzeitig abgesaugt.

#### Hinweis

*Ein nochmaliges Nachsaugen ohne Sprühen verkürzt die Trockenzeit.*

### Starke Verschmutzung oder Flecken

1. Die Reinigungslösung auftragen und 10 bis 15 Minuten einwirken lassen.
2. Die Fläche wie bei normaler Verschmutzung reinigen.

### Reinigungstipps

- Immer vom Licht zum Schatten (vom Fenster zur Tür) arbeiten.
- Immer von der gereinigten zur nicht gereinigten Fläche arbeiten.
- Je empfindlicher der Belag, desto niedrigere Reinigungsmittelkonzentration einsetzen.
- Eine Imprägnierung nach der Nassreinigung verhindert eine schnelle Wiederverschmutzung des Textilbelags.
- Objekt zur Verbesserung des Reinigungsergebnisses nach Anwendung von Reinigungsmitteln mit klarem Wasser nachspülen.

### Reinigungsmittel

Bezeichnung	Name	Dosierung	Bestellnummer
CarpetPro Reini-ger, schnelltrock-nend (10 Liter)	RM 767 flüssig	1,2 %	6.295-198.0
CarpetPro Reini-ger (10 Liter)	RM 764 flüssig	1 %	6.295-854.0
CarpetPro Imprä-gnierung (5 Liter)	RM 762 flüssig	20 %	6.295-852.0

Für weitere Informationen bitte Produktinformationsblatt und EU-Sicherheitsdatenblatt des entsprechenden Reinigungsmittels anfordern.

## Transport

### ⚠ VORSICHT

#### Nichtbeachtung des Gewichts

#### Verletzungs- und Beschädigungsgefahr

*Beachten Sie beim Transport das Gewicht des Geräts.*

1. Den Tragegriff nach oben klappen.
2. Das Gerät zum Tragen am Tragegriff fassen.
3. Das Gerät beim Transport in Fahrzeugen nach den jeweils geltenden Richtlinien gegen Rutschen und Kippen sichern.

## Lagerung

### ⚠ VORSICHT

#### Nichtbeachtung des Gewichts

#### Verletzungs- und Beschädigungsgefahr

*Beachten Sie bei der Lagerung das Gewicht des Geräts.*

Das Gerät darf nur in Innenräumen gelagert werden.

1. Den Akkupack nach oben herausziehen und entnehmen, um eine Entladung zu vermeiden.

## Pflege und Wartung

### ⚠ GEFAHR

#### Gefahr eines Stromschlags

*Verletzungen durch Berühren von stromführenden Teilen*

*Schalten Sie das Gerät aus.*

*Entnehmen Sie den Akkupack.*

- Die geräteseitigen Kontakte im Akkuhalter regelmäßig auf Verschmutzung prüfen und gegebenenfalls mit einem feuchten Tuch reinigen. Keine Reinigungsmittel verwenden.

### Frischwassersieb reinigen

#### Hinweis

*Auf dem Boden des Frischwasserbehälters befindet sich ein Sieb, an dem sich Schmutzpartikel absetzen und so den Wasserdurchlauf behindern können. Deshalb regelmäßig den Frischwasserbehälter ausspülen.*

1. Den Frischwasserbehälter an der Griffmulde senkrecht nach oben herausziehen.
2. Den Behälterdeckel entriegeln und abnehmen.
3. Den Frischwasserbehälter mit klarem Wasser ausspülen.
4. Den Behälterdeckel aufsetzen, dabei auf festen Sitz achten.
5. Den Frischwasserbehälter bis auf den Geräteboden einsetzen.

### Düsenmundstück reinigen

1. Die Überwurfmutter an der Polsterdüse abschrauben und das Düsenmundstück entnehmen.
2. Das Düsenmundstück reinigen.
3. Das Düsenmundstück wieder einsetzen und mit der Überwurfmutter befestigen.

## Hilfe bei Störungen

### **⚠ GEFAHR**

#### **Gefahr eines Stromschlags**

Verletzungen durch Berühren von stromführenden Teilen

Schalten Sie das Gerät aus.

Entnehmen Sie den Akkupack.

#### **Gerät läuft nicht**

1. Den Akkupack aufladen.
2. Den Akkupack einsetzen.
3. Den Akkupack auf korrekten Sitz prüfen.
4. Das Gerät einschalten.
5. Das Gerät (überhitzte Platine) abkühlen lassen.

#### **Gerät schaltet selbstständig ab**

1. Das Gerät (überhitzte Platine) bzw. den Akkupack abkühlen lassen.
2. Die Gitternetze im Schmutzwasserbehälterdeckel reinigen bzw. trocknen lassen.

#### **Kein Wasseraustritt an der Düse**

1. Den Frischwasserbehälter füllen.
2. Die Verbindung der Polsterdüse und dem Sprüh-/Saug Schlauch auf korrekten Sitz prüfen.
3. Das Düsenmundstück reinigen oder ersetzen.
4. Das Frischwassersieb reinigen.
5. Die Sprühpumpe ist defekt, den Kundendienst aufsuchen.

#### **Sprühstrahl einseitig**

1. Das Düsenmundstück reinigen.

#### **Ungenügende Saugleistung**

1. Die Polsterdüse auf Verstopfung prüfen, bei Bedarf reinigen.
2. Den Saugschlauch auf Verstopfung prüfen, bei Bedarf reinigen.

### **Kundendienst**

Kann die Störung nicht behoben werden, muss das Gerät vom Kundendienst überprüft werden.

### **Garantie**

In jedem Land gelten die von unserer zuständigen Vertriebsgesellschaft herausgegebenen Garantiebedingungen. Etwaige Störungen an Ihrem Gerät beseitigen wir innerhalb der Garantiefrist kostenlos, sofern ein Material- oder Herstellungsfehler die Ursache sein sollte. Im Garantiefall wenden Sie sich bitte mit Kaufbeleg an Ihren Händler oder die nächste autorisierte Kundendienststelle.

(Adresse siehe Rückseite)

Weitere Garantieinformationen (falls vorhanden) finden Sie im Service-Bereich Ihrer lokalen Kärcher-Webseite unter "Downloads".

### **Zubehör und Ersatzteile**

Nur Original-Zubehör und Original-Ersatzteile verwenden, sie bieten die Gewähr für einen sicheren und störungsfreien Betrieb des Geräts.

Informationen über Zubehör und Ersatzteile finden Sie unter [www.kaercher.com](http://www.kaercher.com).

### **Ersatzteilliste**

Nur KÄRCHER Original-Akkupacks verwenden, keine nicht-wiederaufladbaren Batterien.

Bezeichnung	Bestellnummer, Ersatzteil	Artikelnummer, unverpackt
Akkupack Battery Power+ 36/75	2.445-043.0	6.445-059.0
Akkupack Battery Power+ 36/60	2.042-022.0	6.445-085.0
Akkupack Battery Power 36/50	2.445-031.0	6.445-039.0
Schnellladegerät Battery Power+ 36/60 (EU)	2.445-045.0	6.445-063.0
Schnellladegerät Battery Power+ 36/60 (GB)	2.445-047.0	6.445-065.0
Schnellladegerät Battery Power+ 36/60 (AU)	2.445-051.0	6.445-069.0

### **EU-Konformitätserklärung**

Hiermit erklären wir, dass die nachfolgend bezeichnete Maschine aufgrund ihrer Konzipierung und Bauart sowie in der von uns in Verkehr gebrachten Ausführung den einschlägigen grundlegenden Sicherheits- und Gesundheitsanforderungen der EU-Richtlinien entspricht. Bei einer nicht mit uns abgestimmten Änderung der Maschine verliert diese Erklärung ihre Gültigkeit.

Produkt: Sprühextraktionsgerät

Typ: 1.101-xxx

#### **Einschlägige EU-Richtlinien**

2006/42/EG (+2009/127/EG)

2011/65/EU

2014/30/EU

#### **Angewandte harmonisierte Normen**

EN IEC 63000: 2018

EN 55014-1: 2017 + A11: 2020

EN 55014-2: 2015

EN 60335-1

EN 60335-2-68

EN 62233: 2008

#### **Angewandte nationale Normen**

-

Die Unterzeichnenden handeln im Auftrag und mit Vollmacht des Vorstands.



H. Jenner

Chairman of the Board of Management



S. Reiser

Director Regulatory Affairs & Certification

Dokumentationsbevollmächtigter:

S. Reiser

Alfred Kärcher SE & Co. KG

Alfred-Kärcher-Str. 28 - 40

71364 Winnenden (Germany)

Tel.: +49 7195 14-0

Fax: +49 7195 14-2212

Winnenden, 2020/10/01

## Technische Daten

		<b>Puzzi 2/1 Bp</b>
<b>Elektrischer Anschluss</b>		
Nennspannung Akkupack	V	36 DC
Schutzart		IPX4
Schutzklasse		III
Nennleistung	W	350
Maximale Leistung	W	350
Leistung Sprühpumpe	W	4
<b>Leistungsdaten Gerät</b>		
Füllmenge Frischwasser	l	1,7
Füllmenge Schmutzwasser	l	2,9
Luftmenge (max.)	l/s	16
Unterdruck (max.)	kPa (mbar)	16,0 (160)
Sprühdruck	MPa	0,16
Sprühdruck (max.)	MPa	0,22
Sprühmenge	l/min	0,3
Temperatur der Reinigungslösung (max.)	°C	50
Betriebszeit bei voller Akkuladung - Akkupack Battery Power 36/50	Minuten	31
Betriebszeit bei voller Akkuladung - Akkupack Battery Power+ 36/60	Minuten	37
Betriebszeit bei voller Akkuladung - Akkupack Battery Power+ 36/75	Minuten	46
<b>Maße und Gewichte</b>		
Typisches Betriebsgewicht	kg	5,8
Länge x Breite x Höhe	mm	415 x 205 x 260
<b>Umgebungsbedingungen</b>		
Umgebungstemperatur (max.)	°C	+40
<b>Ermittelte Werte gemäß EN 60335-2-68</b>		
Schalldruckpegel $L_{pA}$	dB(A)	72
Unsicherheit $K_{pA}$	dB(A)	2
Hand-Arm-Vibrationswert	$m/s^2$	<2,5
Unsicherheit K	$m/s^2$	0,2

Technische Änderungen vorbehalten.

## Contents

General notes.....	8
Environmental protection .....	8
Intended use .....	8
Device description .....	8
Symbols on the device.....	9
Initial startup.....	9
Operation .....	9
Cleaning methods .....	10
Transport.....	10
Storage.....	11
Care and service.....	11
Troubleshooting guide.....	11
Warranty.....	11
Accessories and spare parts.....	11
Declaration of Conformity.....	11
Technical data.....	12

## General notes



Before using for the first time, read the enclosed original instructions of this device, the battery pack and the charger as well as the safety instructions. Act in accordance with them.

Keep these documents for future reference or for future owners.

- If the operating instructions and safety instructions are not observed, the device can be damaged and dangers could arise for users and other persons.
- Notify the dealer immediately in the case of shipping damage.
- Check the package contents when unpacking for missing accessories or for damage.

## Environmental protection



The packing materials can be recycled. Please dispose of packaging in accordance with the environmental regulations.



Electrical and electronic devices contain valuable, recyclable materials and often components such as batteries, rechargeable batteries or oil, which - if handled or disposed of incorrectly - can pose a potential danger to human health and the environment. However, these components are required for the correct operation of the device. Devices marked by this symbol are not allowed to be disposed of together with the household rubbish.

## Notes on the content materials (REACH)

Current information on content materials can be found at: [www.kaercher.de/REACH](http://www.kaercher.de/REACH)

## Intended use

- This spray extraction device is intended for wet cleaning of upholstery, upholstered furniture and small carpeted areas.
- This device is suitable for commercial use.

## Device description

### Illustration A

- ① Fresh water container with lid, removable
- ② Container closure
- ③ Type plate



- ④ Battery pack (special accessories)
- ⑤ Battery holder
- ⑥ Carrying handle (foldable)
- ⑦ Holder for accessories
- ⑧ Casing
- ⑨ Spray / suction hose
- ⑩ Charger (optional accessory)
- ⑪ Union nut
- ⑫ Nozzle mouthpiece
- ⑬ Lever on the upholstery nozzle
- ⑭ Upholstery nozzle
- ⑮ Wastewater container with lid, removable
- ⑯ Spray / suction hose connection
- ⑰ Power switch

## Symbols on the device



Code for video instructions

## Initial startup

1. Check hoses for damage before each startup.

### Installing accessories

1. Attach the spray/suction hose to the spray/suction hose connection on the device and click into place.

#### Illustration B

#### Note

Remove the spray/suction hose: Press the latch and pull the spray/suction hose out.

2. Connect the upholstery nozzle to the spray/suction hose and click into place.

#### Illustration C

### Filling the fresh water reservoir

## ⚠ DANGER

### Danger from detergents

Risk of injury and damage

Observe all instructions that are included with the detergents used.

#### Note

Warm water (maximum 50 °C) increases the cleaning effect. Check the temperature resistance of the surface to be cleaned.

#### Note

Use detergents sparingly to conserve the environment.

- The total filling quantity is a maximum of 1.7 litres.
1. Mixing the cleaning solution: Mix the fresh water and the detergent in a clean container (concentration as specified for the detergent). Dissolve the detergent in the water.
  2. Pull the fresh water container vertically upwards and out by the recessed grip.
  3. Pull the container closure upwards and turn it sideways or unlock and remove the container lid.

#### Illustration D

4. Fill the fresh water container with the cleaning solution.
5. Close the container closure or fit the container lid making sure that it is firmly seated.
6. Fit the fresh water container down to the bottom of the device.

### Inserting the battery pack

1. Slide the battery pack into the battery holder and lock it in place.

### Charging the battery pack

#### Note

Read the operating instructions of the charger manufacturer and observe the safety instructions in particular!

#### Note

Please read the operating instructions of the battery pack manufacturer, especially the chapters on safety instructions!

#### Note

The battery pack is partially charged on delivery. Charge before use and when necessary.

#### Note

The battery pack can only be charged when it is removed.

1. Pull the battery pack upwards and remove it.
2. Charge the battery pack according to the operating instructions of the charger manufacturer and the battery pack manufacturer.

## Operation

#### Note

Only switch on the device when the fresh water container and waste water container are installed.

### Switching the device on

1. Turn the power switch to position 1 (ON). The suction turbine and pump start.

### Cleaning mode

## ATTENTION

### Danger from cleaning solution

Risk of damage

Before using the device, check the object to be cleaned for colour fastness and water resistance in an inconspicuous place.

1. Remove loose dirt from the object to be cleaned.
2. Press the lever on the upholstery nozzle to spray the cleaning solution.

#### Illustration E

3. Run over the surface to be cleaned in overlapping paths. Pull the nozzle backwards (do not push).

#### Note

When the waste water tank is full, a float switch closes the suction opening and the device runs at a higher speed.

4. Switch off the device immediately and empty the waste water container.

### Switching off the device

1. Turn the power switch to position 0 (OFF).

### Emptying the waste water container

1. Pull the wastewater container vertically upwards and out by the recessed grip.
  2. Unlock and remove the container lid.
- #### Illustration F
3. Empty the wastewater container.

- Close the container lid and make sure that it is firmly seated.
- Fit the wastewater container down to the bottom of the device.

### Emptying the fresh water container

- Pull the fresh water container vertically upwards and out by the recessed grip.
- Pull the container closure upwards and turn it sideways or unlock and remove the container lid.
- Empty the fresh water container.
- Close the container closure or fit the container lid making sure that it is firmly seated.
- Fit the fresh water container down to the bottom of the device.

### Cleaning the wastewater container lid and separator

#### Note

2 grids are fitted to the inside of the waste water container lid (on the separator). If the grids are wet or dirty, the float may not switch correctly or the device may switch off too early. Therefore, ensure that the grids are clean and dry during operation.

- Pull the wastewater container vertically upwards and out by the recessed grip.
- Unlock and remove the container lid.

#### Illustration G

- Remove the separator.
- Carefully clean the container lid and separator with a damp cloth.
- Carefully remove moisture with a dry cloth.
- Assemble the container lid and the separator.
- Close the container lid and make sure that it is firmly seated.
- Fit the wastewater container down to the bottom of the device.

### Flushing the device

- Connect the upholstery nozzle to the spray/suction hose and click into place.
- Pour approximately 1.5 litres of tap water into the fresh water container. Do not add detergents.
- Switch on the device.
- Hold the upholstery nozzle over a drain.
- Operate the lever on the upholstery nozzle and flush the device for 1 to 2 minutes.
- Switch off the device.

### After each operation

- Flush the device.
- Empty the wastewater container and clean it under running water.
- Empty the fresh water container.
- Clean the wastewater container lid and separator.
- To remove any remaining liquid in the spray/suction hose:
  - Press the latch and pull the spray/suction hose out.
  - Press the lever on the upholstery nozzle and pour the liquid into a suitable container (such as a sink, bucket).
- Let the device dry thoroughly: Remove the two container lids or open them slightly so that the remaining liquid can dry without leaving any residue.
- Clean the fresh water filter (see "Care and maintenance").
- Clean the exterior of the device with a damp cloth.

- To avoid unpleasant smells, remove all water from the device before long downtimes.

### Storing the device

- Store the spray/suction hose and upholstery nozzle as shown in the illustration.

#### Illustration H

- Store the device in a dry room and secure it against unauthorised use.

## Cleaning methods

### Normal soiling

- Press the upholstery nozzle lever for spraying. The cleaning solution is sprayed on and vacuumed off at the same time.

#### Note

Repeated vacuuming without spraying shortens the drying time.

### Heavily soiling or stains

- Apply the cleaning solution and allow it to take effect for 10 - 15 minutes.
- Clean the area as with normal soiling.

### Cleaning tips

- Always work from light to shadow (from window to door).
- Always work from the cleaned to the uncleaned area.
- The more sensitive the covering the lower the concentration of detergent.
- Impregnating after wet cleaning prevents the textile from being quickly soiled again.
- To improve the cleaning result, rinse the object with clean water after using detergents.

### Detergent

Description	Name	Dosing	Order number
CarpetPro cleaner, quick-drying (10 litre)	RM 767 liquid	1,2 %	6.295-198.0
CarpetPro cleaner (10 litres)	RM 764 liquid	1 %	6.295-854.0
CarpetPro impregnation (5 litres)	RM 762 liquid	20 %	6.295-852.0

For further information, please request the product information sheet and the EU safety data sheet for the relevant cleaning agent.

## Transport

### ⚠ CAUTION

#### Failure to observe the weight

Risk of injury and damage

Be aware of the weight of the device during transportation.

- Fold the carrying handle upwards.
- Grasp the device by the carrying handle for carrying.
- When transporting the device in vehicles, secure it to prevent it from slipping or overturning in accordance with the respectively applicable guidelines.

## Storage

### **⚠ CAUTION**

#### **Failure to observe the weight**

*Risk of injury and damage*

*Be aware of the weight of the device during storage.*

The device may only be stored indoors.

1. Pull the battery pack upwards and remove it to prevent discharge.

## Care and service

### **⚠ DANGER**

#### **Danger of electric shock**

*Injuries due to touching live parts*

*Switch off the device.*

*Remove the battery pack.*

- Regularly check the device-side contacts in the battery holder for contamination and clean with a damp cloth if necessary. Do not use detergents.

### Cleaning the fresh water filter

#### **Note**

*A filter is fitted to the bottom of the fresh water container, on which dirt particles can settle and thus hinder the water flow. Therefore, regularly flush out the fresh water container.*

1. Pull the fresh water container vertically upwards and out by the recessed grip.
2. Unlock and remove the container lid.
3. Rinse the fresh water container with clear water.
4. Close the container lid and make sure that it is firmly seated.
5. Fit the fresh water container down to the bottom of the device.

### Cleaning the nozzle mouthpiece

1. Unscrew the union nut on the upholstery nozzle and remove the nozzle mouthpiece.
2. Clean the nozzle mouthpiece.
3. Replace the nozzle mouthpiece and secure it with the union nut.

## Troubleshooting guide

### **⚠ DANGER**

#### **Danger of electric shock**

*Injuries due to touching live parts*

*Switch off the device.*

*Remove the battery pack.*

#### **Device is not running**

1. Charge the battery pack.
2. Insert the battery pack.
3. Check the battery pack for correct seating.
4. Switch on the device.
5. Allow the device to cool down (overheated board).

#### **Device switches off automatically**

1. Allow the device or battery pack to cool down (overheated board).
2. Clean or dry the grids in the wastewater container cover.

#### **No water emitted from the nozzle**

1. Fill the fresh water container.
2. Check the connection of the upholstery nozzle and spray/suction hose for correct fit.
3. Clean or replace the nozzle mouthpiece.
4. Clean the fresh water filter.
5. The spray pump is defective, contact customer service.

#### **Single-sided spray jet**

1. Clean the nozzle mouthpiece.

#### **Poor suction performance**

1. Check the upholstery nozzle for clogging; clean if necessary.
2. Check the suction hose for clogging; clean if necessary.

### Customer Service department

If the malfunction cannot be corrected, the device must be checked by the Customer Service department.

## Warranty

The warranty conditions issued by our relevant sales company apply in all countries. We shall remedy possible malfunctions on your appliance within the warranty period free of cost, provided that a material or manufacturing flaw is the cause. In a warranty case, please contact your dealer (with the purchase receipt) or the next authorised customer service site.

(See overleaf for the address)

Further warranty information (if available) can be found in the service area of your local Kärcher website under "Downloads".

## Accessories and spare parts

Only use original accessories and original spare parts. They ensure that the appliance will run fault-free and safely.

Information on accessories and spare parts can be found at [www.kaercher.com](http://www.kaercher.com).

### Spare parts list

Only use KÄRCHER original battery packs, not non-rechargeable batteries.

Description	Order number, spare part	Item No., unpacked
Battery pack Battery Power+ 36/75	2.445-043.0	6.445-059.0
Battery pack Battery Power+ 36/60	2.042-022.0	6.445-085.0
Battery pack Battery Power 36/50	2.445-031.0	6.445-039.0
Quick charger Battery Power+ 36/60 (EU)	2.445-045.0	6.445-063.0
Quick charger Battery Power+ 36/60 (GB)	2.445-047.0	6.445-065.0
Quick charger Battery Power+ 36/60 (AU)	2.445-051.0	6.445-069.0

## Declaration of Conformity

### EU Declaration of Conformity

We hereby declare that the machine described below complies with the relevant basic safety and health requirements in the EU Directives, both in its basic design and construction as well as in the version placed in circulation by us. This declaration is invalidated by any changes made to the machine that are not approved by us.

Product: Spray retraction device

Type: 1.101-xxx

### Currently applicable EU Directives

2006/42/EC (+2009/127/EC)

2011/65/EU

2014/30/EU

### Harmonised standards used

EN IEC 63000: 2018

EN 55014-1: 2017 + A11: 2020

EN 55014-2: 2015

EN 60335-1

EN 60335-2-68

EN 62233: 2008

### National standards used

-

The signatories act on behalf of and with the authority of the company management.



H. Jenner

Chairman of the Board of Management



S. Reiser

Director Regulatory Affairs & Certification

Documentation supervisor:

S. Reiser

Alfred Kärcher SE & Co. KG

Alfred-Kärcher-Str. 28 - 40

71364 Winnenden (Germany)

Ph.: +49 7195 14-0

Fax: +49 7195 14-2212

Winnenden, 2020/10/01

### Declaration of Conformity (UK)

We hereby declare that the product described below complies with the relevant provisions of the following UK Regulations, both in its basic design and construction as well as in the version put into circulation by us.

This declaration shall cease to be valid if the product is modified without our prior approval.

Product: Spray retraction device

Type: 1.101-xxx

### Currently applicable UK Regulations

S.I. 2008/1597 (as amended)

S.I. 2012/3032 (as amended)

S.I. 2016/1091 (as amended)

### Designated standards used

EN IEC 63000: 2018

EN 55014-1: 2017 + A11: 2020

EN 55014-2: 2015

EN 60335-1

EN 60335-2-68

EN 62233: 2008

### National standards used

-

The signatories act on behalf of and with the authority of the company management.



H. Jenner

Chairman of the Board of Management



S. Reiser

Director Regulatory Affairs & Certification

Documentation supervisor:

S. Reiser

Alfred Kärcher SE & Co. KG

Alfred-Kärcher-Str. 28 - 40

71364 Winnenden (Germany)

Ph.: +49 7195 14-0

Fax: +49 7195 14-2212

Winnenden, 2020/10/01

## Technical data

		Puzzi 2/1 Bp
<b>Electrical connection</b>		
Battery pack nominal voltage	V	36 DC
Degree of protection		IPX4
Protection class		III
Nominal power	W	350
Maximum power	W	350
Spray pump power	W	4
<b>Device performance data</b>		
Fresh water filling quantity	l	1,7
Wastewater filling quantity	l	2,9
Air quantity (max.)	l/s	16
Vacuum (max.)	kPa (mbar)	16,0 (160)
Spray pressure	MPa	0,16
Spray pressure (max.)	MPa	0,22
Spray volume	l/min	0,3
Cleaning solution temperature (max.)	°C	50
Operating time at full battery charge - Battery Power 36/50 battery pack	Minutes	31
Operating time at full battery charge - Battery Power+ 36/60 battery pack	Minutes	37
Operating time at full battery charge - Battery Power+ 36/75 battery pack	Minutes	46
<b>Dimensions and weights</b>		
Typical operating weight	kg	5,8
Length x width x height	mm	415 x 205 x 260
<b>Ambient conditions</b>		
Ambient temperature (max.)	°C	+40
<b>Determined values in acc. with EN 60335-2-68</b>		
Sound pressure level $L_{pA}$	dB(A)	72
Uncertainty $K_{pA}$	dB(A)	2
Hand-arm vibration value	$m/s^2$	<2,5
Uncertainty K	$m/s^2$	0,2

Subject to technical modifications.

## Contenu

Remarques générales .....	13
Protection de l'environnement .....	13
Utilisation conforme .....	13
Description de l'appareil .....	13
Symboles sur l'appareil .....	13
Mise en service .....	13
Commande .....	14
Méthodes de nettoyage .....	15
Transport .....	15
Stockage .....	15
Entretien et maintenance .....	15
Dépannage en cas de défaut .....	16
Garantie .....	16
Accessoires et pièces de rechange .....	16
Déclaration de conformité UE .....	16
Caractéristiques techniques .....	17

## Remarques générales



Avant la première utilisation, lisez la notice originale jointe de l'appareil, du bloc-batterie et du chargeur, ainsi que

les consignes de sécurité associées. Suivez les instructions y figurant.

Conservez les documents pour une utilisation ultérieure ou pour le propriétaire suivant.

- Le non-respect des manuels d'utilisation et des consignes de sécurité peut entraîner des dommages sur l'appareil et des dangers pour l'opérateur et d'autres personnes.
- Informer immédiatement le vendeur en cas de dommage dû au transport.
- Vérifiez le contenu de l'emballage lors du déballage, qu'il ne manque pas d'accessoires et qu'il n'y a pas de dommage.

## Protection de l'environnement



Les matériaux d'emballage sont recyclables.

Veuillez éliminer les emballages dans le respect de l'environnement.



Les appareils électriques et électroniques contiennent des matériaux précieux recyclables

et souvent des composants tels que des piles, batteries ou de l'huile représentant un danger potentiel pour la santé humaine et l'environnement, s'ils ne sont pas manipulés ou éliminés correctement. Ces composants sont cependant nécessaires pour le fonctionnement correct de l'appareil. Les appareils marqués par ce symbole ne doivent pas être jetés dans les ordures ménagères.

## Remarques concernant les matières composantes (REACH)

Les informations actuelles concernant les matières composantes sont disponibles sous : [www.kaercher.de/REACH](http://www.kaercher.de/REACH)

## Utilisation conforme

- Cet appareil d'injection/extraction est destiné au nettoyage à l'eau des capitonnages, des fauteuils et canapés ainsi que des petites surfaces de tapis.
- Cet appareil est adapté exclusivement pour l'utilisation professionnelle.

## Description de l'appareil

### Illustration A

- ① Réservoir d'eau propre avec couvercle, amovible
- ② Fermeture du réservoir
- ③ Plaque signalétique
- ④ Pack de batteries (accessoire en option)
- ⑤ Porte-batterie
- ⑥ Poignée de transport (pliable)
- ⑦ Support pour accessoires
- ⑧ Boîtier
- ⑨ Flexible d'aspersion/tuyau d'aspiration
- ⑩ Chargeur (accessoire en option)
- ⑪ Ecrou-raccord
- ⑫ Embout de la buse
- ⑬ Levier sur le suceur pour canapés
- ⑭ Suceur pour canapés
- ⑮ Réservoir d'eau sale avec couvercle, amovible
- ⑯ Raccord de tuyau de pulvérisation/d'aspiration
- ⑰ Interrupteur principal

## Symboles sur l'appareil



Code QR pour les instructions vidéo

## Mise en service

1. Vérifier que les flexibles ne sont pas endommagés avant chaque mise en service.

## Montage des accessoires

1. Enfoncer le tuyau de pulvérisation/d'aspiration sur le raccord du tuyau de pulvérisation/d'aspiration de l'appareil et l'encliquer.

### Illustration B

#### Remarque

*Retirer le tuyau de pulvérisation/tuyau d'aspiration Appuyer sur le cran d'arrêt et sortir le tuyau de pulvérisation/d'aspiration.*

2. Raccorder le suceur pour canapés au tuyau de pulvérisation / d'aspiration et l'enclencher.

### Illustration C

## Remplir le réservoir d'eau propre

### ⚠ DANGER

#### Danger dû au détergent

*Risque sanitaire et d'endommagement*

*Respecter toutes les remarques jointes aux détergents.*

#### Remarque

*L'eau chaude (maximum 50 °C) augmente le pouvoir nettoyant. Vérifier la résistance à la température de la surface à nettoyer.*

#### Remarque

*Pour la protection de l'environnement, utiliser les détergents avec parcimonie.*

- Le volume de remplissage complet est de 1,7 litre au maximum.
1. Préparer la solution de nettoyage : Mélanger l'eau propre et le détergent dans un réservoir propre (concentration telle que spécifiée dans les informations pour le détergent). Dissoudre le détergent dans l'eau.
  2. Retirer le bac d'eau sale en le tirant verticalement vers le haut par la poignée encastrée.
  3. Tirer la fermeture du récipient vers le haut et la tourner sur le côté ou déverrouiller le couvercle du récipient et le retirer.

#### Illustration D

4. Remplir le réservoir d'eau propre avec la solution de nettoyage.
5. Fermer le réservoir ou mettre en place le couvercle du récipient en veillant à ce qu'il soit bien fixé.
6. Insérer le réservoir d'eau propre jusqu'au fond de l'appareil.

#### Insérer le bloc-batterie

1. Insérer le bloc-batterie dans le support de batterie et l'enclencher.

#### Charge du bloc-batterie

##### Remarque

Lire le manuel d'utilisation du fabricant de chargeur et respecter les consignes de sécurité !

##### Remarque

Lire le manuel d'utilisation du fabricant de bloc-batterie et respecter les consignes de sécurité !

##### Remarque

La batterie est partiellement chargée à la livraison. Charger avant la mise en service et en cas de besoin.

##### Remarque

La batterie ne peut être chargée que lorsqu'elle est retirée.

1. Tirer le bloc-batterie vers le haut et le retirer.
2. Charger le bloc-batterie conformément aux instructions du fabricant de chargeur et du fabricant de bloc-batterie.

## Commande

##### Remarque

Ne mettez l'appareil en marche que lorsque le réservoir d'eau propre et le réservoir d'eau sale sont en place.

#### Démarrage de l'appareil

1. Mettre l'interrupteur principal en position 1 (ON). La turbine d'aspiration et la pompe démarrent.

#### Opération de nettoyage

### ATTENTION

**Danger lié à la solution de nettoyage**

Risque d'endommagement

Avant d'utiliser l'appareil, vérifier la tenue des couleurs et la résistance à l'eau de l'objet à nettoyer sur une zone peu visible.

1. Retirer les saletés éparses de l'objet à nettoyer.
2. Pour vaporiser la solution de nettoyage, actionner le levier sur le suceur pour canapés.

#### Illustration E

3. Repasser plusieurs fois en bande sur la surface à nettoyer. Tirer pour cela la buse vers l'arrière (ne pas pousser).

##### Remarque

Dès que le bac d'eau sale est plein, le flotteur ferme l'ouverture d'aspiration et la vitesse de rotation de l'appareil augmente.

4. Arrêter immédiatement l'appareil et vider le réservoir d'eau sale.

#### Arrêter l'appareil

1. Mettre l'interrupteur principal en position 0 (OFF).

#### Vidage du réservoir d'eau sale

1. Retirer le réservoir d'eau sale en le tirant verticalement vers le haut par la poignée encastrée.
2. Déverrouiller le couvercle de batterie et le retirer.

##### Illustration F

3. Vider le réservoir d'eau sale.
4. Poser le couvercle du réservoir en veillant à ce qu'il soit bien fixé.
5. Insérer le réservoir d'eau sale jusqu'au fond de l'appareil.

#### Vider le réservoir d'eau propre

1. Retirer le bac d'eau sale en le tirant verticalement vers le haut par la poignée encastrée.
2. Tirer la fermeture du récipient vers le haut et la tourner sur le côté ou déverrouiller le couvercle du récipient et le retirer.
3. Vider le réservoir d'eau propre.
4. Fermer le réservoir ou mettre en place le couvercle du récipient en veillant à ce qu'il soit bien fixé.
5. Insérer le réservoir d'eau propre jusqu'au fond de l'appareil.

#### Nettoyage du couvercle du réservoir d'eau sale et du séparateur

##### Remarque

Il y a 2 grilles à l'intérieur du couvercle du réservoir d'eau sale (sur le séparateur). Si les grilles sont humides ou sales, le flotteur ne peut pas commuter correctement ou l'appareil s'arrête prématurément. Il faut donc s'assurer que les grilles sont propres et sèches pendant le fonctionnement.

1. Retirer le réservoir d'eau sale en le tirant verticalement vers le haut par la poignée encastrée.
2. Déverrouiller le couvercle de batterie et le retirer.

##### Illustration G

3. Retirer le séparateur.
4. Nettoyer avec précaution le couvercle du réservoir et le séparateur avec un chiffon humide.
5. Éliminer avec précaution l'humidité avec un chiffon sec.
6. Assembler le couvercle du réservoir et le séparateur.
7. Poser le couvercle du réservoir en veillant à ce qu'il soit bien fixé.
8. Insérer le réservoir d'eau sale jusqu'au fond de l'appareil.

#### Rincer l'appareil

1. Raccorder le suceur pour canapés au tuyau de pulvérisation / d'aspiration et l'enclencher.
2. Verser environ 1,5 litre d'eau potable dans le réservoir d'eau propre. Ne pas utiliser de détergent.
3. Démarrer l'appareil.
4. Tenir le suceur pour canapés au-dessus d'une évacuation d'eau.
5. Actionner le levier sur le suceur pour canapés et rincer l'appareil pendant 1 à 2 minutes.
6. Éteindre l'appareil.

## Après chaque fonctionnement

1. Rincer l'appareil.
2. Vider le réservoir d'eau sale et le nettoyer à l'eau courante.
3. Vider le réservoir d'eau propre.
4. Nettoyer le couvercle du réservoir d'eau sale et du séparateur.
5. Pour éliminer le liquide restant dans le tuyau de pulvérisation/d'aspiration :
  - a Appuyer sur le cran d'arrêt et sortir le tuyau de pulvérisation/d'aspiration.
  - b Appuyer sur le levier du suceur pour canapés et verser le liquide dans un récipient approprié (par ex. lavabo, seau).
6. Laisser l'appareil sécher complètement : Retirer ou ouvrir légèrement les deux couvercles du récipient pour que le liquide restant puisse sécher sans laisser de résidus.
7. Nettoyer le filtre à eau propre, voir Entretien et maintenance.
8. Nettoyer l'extérieur de l'appareil avec un chiffon humide.
9. Pour éviter toute nuisance olfactive, retirer toute l'eau de l'appareil avant une période d'arrêt prolongée.

## Rangement de l'appareil

1. Ranger le tuyau de pulvérisation/tuyau d'aspiration et le suceur pour canapés conformément à la figure. **Illustration H**
2. Placer l'appareil dans un endroit sec et le sécuriser contre toute utilisation non autorisée.

## Méthodes de nettoyage

### Encrassement normal

1. Appuyer sur le levier du suceur pour canapés pour pulvériser. La solution de nettoyage est pulvérisée et aspirée simultanément.

#### Remarque

Une aspiration répétée sans pulvérisation raccourcit le temps de séchage.

### Fort encrassement ou tâches

1. Appliquer la solution de nettoyage et laisser agir 10 à 15 minutes.
2. Nettoyer la zone comme en cas d'encrassement normal.

### Conseils de nettoyage

- Travailler toujours de la lumière à l'ombre (de la fenêtre à la porte).
- Travailler toujours de la zone nettoyée à la zone non nettoyée.
- Plus le revêtement est sensible, plus la concentration de détergent est faible.
- Une imperméabilisation après le nettoyage à l'eau évite un ré-encrassement rapide du revêtement textile.
- Pour améliorer les résultats de nettoyage, rincer l'objet à l'eau claire après avoir utilisé un détergent.

## Détergents

Désignation	Nom	Dosage	Référence
Nettoyant Carpet-Pro, séchage rapide (10 litres)	RM 767 liquide	1,2 %	6.295-198.0
Nettoyant Carpet Pro (10 litres)	RM 764 liquide	1 %	6.295-854.0
Imperméabilisation CarpetPro (5 litres)	RM 762 liquide	20 %	6.295-852.0

Pour plus d'informations, veuillez demander la fiche d'informations sur le produit et la fiche de données de sécurité de l'UE pour le produit de nettoyage correspondant.

## Transport

### ⚠ PRÉCAUTION

#### Non-observation du poids

Risque de blessure et d'endommagement

Observer le poids de l'appareil pour le transport.

1. Replier la poignée de transport vers le haut.
2. Pour porter l'appareil, le saisir par la poignée de transport.
3. En cas de transport de l'appareil dans des véhicules, le bloquer contre le glissement et le basculement suivant les normes en vigueur.

## Stockage

### ⚠ PRÉCAUTION

#### Non-observation du poids

Risque de blessure et d'endommagement

Tenir compte du poids de l'appareil pour le stockage.

L'appareil doit être stocké exclusivement en espace intérieur.

1. Tirer le bloc-batterie vers le haut et le retirer afin d'éviter un déchargement.

## Entretien et maintenance

### ⚠ DANGER

#### Risque d'électrocution

Blessures dues au contact avec des pièces sous tension

Mettre l'appareil hors tension.

Retirer le bloc-batterie.

- Vérifiez régulièrement les contacts de l'appareil dans le support de batterie pour vous assurer qu'ils ne sont pas encrassés et nettoyez-les éventuellement avec un chiffon humide. N'utilisez pas de détergent.

### Nettoyer le filtre à eau propre

#### Remarque

Au fond du réservoir d'eau propre se trouve un tamis sur lequel des particules de saleté peuvent se déposer et ainsi gêner le passage de l'eau. Il faut donc rincer régulièrement le réservoir d'eau propre.

1. Retirer le bac d'eau sale en le tirant verticalement vers le haut par la poignée encastrée.
2. Déverrouiller le couvercle de batterie et le retirer.
3. Rincer le réservoir d'eau propre à l'eau claire.
4. Poser le couvercle du réservoir en veillant à ce qu'il soit bien fixé.
5. Insérer le réservoir d'eau propre jusqu'au fond de l'appareil.

## Nettoyer l'embout de la buse

1. Dévisser l'écrou-raccord du suceur pour canapés et retirer l'embout de l'embout.
2. Nettoyer l'embout de la buse.
3. Remettre en place l'embout de la buse et le fixer à l'aide de l'écrou-raccord.

## Dépannage en cas de défaut

### **⚠ DANGER**

#### **Risque d'électrocution**

*Blessures dues au contact avec des pièces sous tension*

*Mettre l'appareil hors tension.*

*Retirer le bloc-batterie.*

#### **L'appareil ne fonctionne pas**

1. Charger le bloc-batterie.
2. Insérer le bloc-batterie.
3. Vérifier la bonne fixation du bloc-batterie.
4. Démarrer l'appareil.
5. Laisser refroidir l'appareil (carte de circuit surchauffée).

#### **L'appareil s'arrête tout seul**

1. Laisser refroidir l'appareil (carte de circuit surchauffée) ou le bloc-batterie.
2. Nettoyer ou laisser sécher les grilles du couvercle du réservoir d'eau sale.

#### **Aucune fuite d'eau au niveau de la buse**

1. Remplir le réservoir d'eau propre.
2. Vérifier que le raccordement du suceur pour canapés et du tuyau de pulvérisation/d'aspiration est correct.
3. Nettoyer ou remplacer l'embout de la buse.
4. Nettoyer le filtre à eau propre.
5. Pompe de pulvérisation défectueuse, contacter le service après-vente.

#### **Jet de pulvérisation d'un côté**

1. Nettoyer l'embout de la buse.

#### **Puissance d'aspiration insuffisante**

1. Vérifier si le suceur pour canapés est bouché, le nettoyer si nécessaire.
2. Vérifier si le tuyau d'aspiration est bouché, le nettoyer si nécessaire.

## Service après-vente

Si le défaut ne peut pas être éliminé, l'appareil doit être contrôlé par le service après-vente.

## Garantie

Les conditions de garantie publiées par notre société commerciale compétente s'appliquent dans chaque pays. Nous remédions gratuitement aux défauts possibles sur votre appareil dans la durée de garantie dans la mesure où la cause du défaut est un vice de matériau ou de fabrication. En cas de garantie, veuillez vous adresser à votre distributeur ou au point de service après-vente autorisé le plus proche avec la facture d'achat.

(Voir l'adresse au dos)

Vous trouverez d'autres informations de garantie (le cas échéant) dans la zone de service de votre site Internet Kärcher local sous « Téléchargements ».

## Accessoires et pièces de rechange

Utiliser exclusivement des accessoires et pièces de rechange originaux. Ceux-ci garantissent le fonctionnement sûr et sans défaut de votre appareil.

Des informations sur les accessoires et pièces de rechange sont disponibles sur le site Internet [www.kaercher.com](http://www.kaercher.com).

## Liste de pièces de rechange

Utilisez uniquement les blocs-batteries KÄRCHER d'origine et non des accumulateurs non-rechargeables.

Désignation	Référence, pièce de rechange	Référence, non emballé
Bloc-batterie Battery Power+ 36/75	2.445-043.0	6.445-059.0
Bloc-batterie Battery Power+ 36/60	2.042-022.0	6.445-085.0
Bloc-batterie Battery Power 36/50	2.445-031.0	6.445-039.0
Chargeur rapide Battery Power+ 36/60 (EU)	2.445-045.0	6.445-063.0
Chargeur rapide Battery Power+ 36/60 (GB)	2.445-047.0	6.445-065.0
Chargeur rapide Battery Power+ 36/60 (AU)	2.445-051.0	6.445-069.0

## Déclaration de conformité UE

Nous déclarons par la présente que la machine désignée ci-après ainsi que la version que nous avons mise en circulation, est conforme, de par sa conception et son type, aux exigences fondamentales de sécurité et de santé en vigueur des normes UE. Toute modification de la machine sans notre accord annule cette déclaration.

Produit : appareil d'injection/extraction  
Type : 1.101-xxx

#### **Normes UE en vigueur**

2006/42/CE (+2009/127/CE)  
2011/65/UE  
2014/30/UE

#### **Normes harmonisées appliquées**

EN IEC 63000: 2018  
EN 55014-1: 2017 + A11: 2020  
EN 55014-2: 2015  
EN 60335-1  
EN 60335-2-68  
EN 62233: 2008

#### **Normes nationales appliquées**

-

Les signataires agissent sous ordre et avec le pouvoir de la direction.



H. Jenner  
Chairman of the Board of Management



S. Reiser  
Director Regulatory Affairs & Certification

Responsable de la documentation :

S. Reiser  
Alfred Kärcher SE & Co. KG  
Alfred-Kärcher-Str. 28 - 40  
71364 Winnenden (Germany)  
Tél. : +49 7195 14-0  
Télécopie : +49 7195 14-2212  
Winnenden, 2020/10/01



## Caractéristiques techniques

		Puzzi 2/1 Bp
<b>Raccordement électrique</b>		
Tension nominale de la batterie	V	36 DC
Type de protection		IPX4
Classe de protection		III
Puissance nominale	W	350
Puissance maximale	W	350
Puissance de la pompe de pulvérisation	W	4
<b>Caractéristiques de puissance de l'appareil</b>		
Volume de remplissage de l'eau du robinet	l	1,7
Volume de remplissage d'eau sale	l	2,9
Débit d'air (max.)	l/s	16
Dépression (max.)	kPa (mbar)	16,0 (160)
Pression de pulvérisation	MPa	0,16
Pression de pulvérisation (max.)	MPa	0,22
Quantité à pulvériser	l/min	0,3
Température de la solution de nettoyage (max.)	°C	50
Durée de fonctionnement à pleine charge - Bloc-batterie Battery Power 36/50	Minutes	31
Durée de fonctionnement à pleine charge - Bloc-batterie Battery Power+ 36/60	Minutes	37
Durée de fonctionnement à pleine charge - Bloc-batterie Battery Power+ 36/75	Minutes	46
<b>Dimensions et poids</b>		
Poids opérationnel typique	kg	5,8
Longueur x largeur x hauteur	mm	415 x 205 x 260
<b>Conditions ambiantes</b>		
Température ambiante (max.)	°C	+40
<b>Valeurs déterminées selon EN 60335-2-68</b>		
Niveau de pression acoustique $L_{pA}$	dB(A)	72
Incertitude $K_{pA}$	dB(A)	2
Valeur de vibrations main-bras	$m/s^2$	<2,5
Incertitude K	$m/s^2$	0,2
Sous réserve de modifications techniques.		

## Indice

Avvertenze generali .....	17
Tutela dell'ambiente .....	17
Impiego conforme alla destinazione.....	17
Descrizione dell'apparecchio .....	17
Simboli riportati sull'apparecchio.....	18
Messa in funzione .....	18
Funzionamento .....	18
Metodi di pulizia .....	19
Trasporto.....	20
Stoccaggio .....	20
Cura e manutenzione.....	20
Guida alla risoluzione dei guasti .....	20
Garanzia.....	20
Accessori e ricambi .....	20
Dichiarazione di conformità UE.....	21
Dati tecnici.....	21

## Avvertenze generali



Prima del primo utilizzo, leggere le istruzioni originali dell'apparecchio, dell'unità accumulatore e del caricabatterie e le avvertenze di sicurezza allegate. Agire secondo quanto indicato nelle istruzioni.

Conservare i libretti per un uso futuro o per un successivo proprietario.

- In caso di mancata osservanza delle istruzioni per l'uso e delle avvertenze di sicurezza possono derivare danni all'apparecchio e pericoli per l'operatore e per altre persone.
- Eventuali danni da trasporto vanno comunicati immediatamente al rivenditore.
- Disimballare il contenuto della confezione e controllare l'eventuale mancanza di accessori o danni.

## Tutela dell'ambiente



I materiali di imballaggio sono riciclabili. Smaltire gli imballaggi nel rispetto dell'ambiente.



Gli apparecchi elettrici ed elettronici contengono materiali riciclabili preziosi e, spesso, componenti come batterie, accumulatori oppure olio che, se usati o smaltiti non correttamente, possono costituire un potenziale pericolo per la salute umana e per l'ambiente. Questi componenti sono tuttavia necessari per un corretto funzionamento dell'apparecchio. Gli apparecchi contrassegnati con questo simbolo non devono essere smaltiti con i rifiuti domestici.

### Avvertenze sulle sostanze componenti (REACH)

Per informazioni aggiornate sulle sostanze componenti si veda: [www.kaercher.de/REACH](http://www.kaercher.de/REACH)

## Impiego conforme alla destinazione

- Questa macchina spruzzo/estrazione è destinata alla pulizia a umido di tappezzeria, poltrone e piccole superfici rivestite di moquette.
- Questo apparecchio è destinato all'uso professionale.

## Descrizione dell'apparecchio

Figura A

- ① Serbatoio dell'acqua pulita con coperchio, rimovibile
- ② Chiusura del serbatoio

- ③ Targhetta
- ④ Unità accumulatore (accessorio speciale)
- ⑤ Supporto accumulatore
- ⑥ Maniglia per il trasporto (ripiegabile)
- ⑦ Supporto per accessori
- ⑧ Corpo
- ⑨ Tubo flessibile di spruzzo / aspirazione
- ⑩ Caricabatterie (accessorio speciale)
- ⑪ Dado a risvolto
- ⑫ Bocca d'ugello
- ⑬ Leva della bocchetta poltrone
- ⑭ Bocchetta poltrone
- ⑮ Serbatoio dell'acqua sporca con coperchio, rimovibile
- ⑯ Attacco tubo flessibile di spruzzatura/aspirazione
- ⑰ Interruttore dell'apparecchio

## Simboli riportati sull'apparecchio



Codice per istruzioni video

## Messa in funzione

1. Verificare che i tubi flessibili non siano danneggiati prima di ogni messa in funzione.

### Montaggio accessori

1. Collegare il tubo flessibile di spruzzo/aspirazione all'attacco del tubo flessibile di spruzzo/aspirazione sull'apparecchio e farlo scattare in posizione.

#### Figura B

#### Nota

*Rimuovere il tubo flessibile di spruzzo/aspirazione: Premere il nottolino ed estrarre il tubo flessibile di spruzzo/aspirazione.*

2. Collegare la bocchetta poltrone al tubo flessibile di spruzzo/aspirazione e far scattare in posizione.

#### Figura C

## Riempimento del serbatoio dell'acqua pulita

### ⚠ PERICOLO

#### Pericolo causato dai detersivi

*Pericolo per la salute e di danneggiamento*

*Osservare tutte le istruzioni incluse con i detersivi utilizzati.*

#### Nota

*L'acqua calda (massimo 50 °C) migliora l'efficacia della pulizia. Controllare la resistenza alla temperatura della superficie da pulire.*

#### Nota

*Usare i detersivi con parsimonia per proteggere l'ambiente.*

- La quantità di riempimento completo è di max 1,7 litri.

1. Preparare la soluzione di pulizia: mescolare acqua pulita e detergente in un serbatoio pulito (secondo la concentrazione specificata per il detergente). Sciogliere il detergente nell'acqua.
2. Estrarre il serbatoio dell'acqua pulita verticalmente verso l'alto tramite il portamaniglia.
3. Tirare la chiusura del serbatoio verso l'alto e ruotarla lateralmente oppure sbloccare e rimuovere il coperchio del serbatoio.

#### Figura D

4. Riempire il serbatoio dell'acqua pulita con la soluzione di pulizia.
5. Chiudere la chiusura del serbatoio o applicare il coperchio del serbatoio e accertarsi che sia posizionato correttamente.
6. Inserire il serbatoio dell'acqua pulita fino al fondo dell'apparecchio.

### Inserimento dell'unità accumulatore

1. Inserire e far scattare in posizione l'unità accumulatore nel supporto dell'accumulatore.

### Caricamento dell'unità accumulatore

#### Nota

*Leggere le istruzioni per l'uso del produttore del caricabatterie e prestare particolare attenzione alle avvertenze di sicurezza!*

#### Nota

*Leggere le istruzioni per l'uso del produttore dell'unità accumulatore e prestare particolare attenzione alle avvertenze di sicurezza!*

#### Nota

*L'unità accumulatore è parzialmente carica al momento della consegna. Caricare prima della messa in funzione e secondo necessità.*

#### Nota

*L'unità accumulatore può essere caricata solo quando viene rimossa.*

1. Tirare l'unità accumulatore verso l'alto e rimuoverla.
2. Caricare l'unità accumulatore in base alle istruzioni per l'uso del produttore del caricabatterie e del produttore dell'unità accumulatore.

## Funzionamento

#### Nota

*Accendere l'apparecchio solo quando sono inseriti il serbatoio dell'acqua pulita e il serbatoio dell'acqua sporca.*

### Accensione dell'apparecchio

1. Ruotare l'interruttore dell'apparecchio nella posizione 1 (ON). La turbina di aspirazione e la pompa si avviano.

### Operazione di pulizia

## ATTENZIONE

### Pericolo derivante dalla soluzione detergente

*Pericolo di danneggiamento*

*Prima di utilizzare l'apparecchio, verificare la resistenza al calore dell'oggetto da pulire e la sua impermeabilità in un punto non visibile.*

1. Rimuovere lo sporco dall'oggetto da pulire.
2. Per spruzzare la soluzione detergente, azionare la leva della bocchetta poltrone.

#### Figura E

3. Passare sulla superficie da pulire a strisce sovrapposte. Tirare indietro l'ugello (non spingere).

## Nota

Se il serbatoio dell'acqua sporca è pieno, un galleggiante chiude l'apertura di aspirazione e l'apparecchio funziona a regime elevato.

4. Spegnerne immediatamente l'apparecchio e svuotare il serbatoio dell'acqua sporca.

## Spegnimento dell'apparecchio

1. Ruotare l'interruttore dell'apparecchio nella posizione 0 (OFF).

## Svuotamento del serbatoio dell'acqua sporca

1. Estrarre il serbatoio dell'acqua sporca verticalmente verso l'alto tramite il portamaniglia.
2. Sbloccare e rimuovere il coperchio del serbatoio.

### Figura F

3. Svuotare il serbatoio dell'acqua sporca.
4. Applicare il coperchio del serbatoio e accertarsi che sia posizionato correttamente.
5. Inserire il serbatoio dell'acqua sporca fino al fondo dell'apparecchio.

## Svuotamento del serbatoio dell'acqua pulita

1. Estrarre il serbatoio dell'acqua pulita verticalmente verso l'alto tramite il portamaniglia.
2. Tirare il tappo del serbatoio verso l'alto e ruotarlo lateralmente oppure sbloccare e rimuovere il coperchio del serbatoio.
3. Svuotare il serbatoio dell'acqua pulita.
4. Chiudere il tappo del serbatoio o applicare il coperchio del serbatoio e accertarsi che sia posizionato correttamente.
5. Inserire il serbatoio dell'acqua pulita fino al fondo dell'apparecchio.

## Pulizia del coperchio del serbatoio dell'acqua sporca e del separatore

### Nota

All'interno del coperchio del serbatoio dell'acqua sporca (sul separatore) sono presenti 2 griglie. Se le griglie sono bagnate o sporche, il galleggiante potrebbe non funzionare correttamente o l'apparecchio potrebbe spegnersi troppo presto. Pertanto, assicurarsi che le griglie siano pulite e asciutte durante il funzionamento.

1. Estrarre il serbatoio dell'acqua sporca verticalmente verso l'alto tramite il portamaniglia.
2. Sbloccare e rimuovere il coperchio del serbatoio.

### Figura G

3. Rimuovere il separatore.
4. Pulire accuratamente il coperchio del serbatoio e il separatore con un panno umido.
5. Rimuovere accuratamente l'umidità con un panno asciutto.
6. Assemblare il coperchio del contenitore e il separatore.
7. Applicare il coperchio del serbatoio e accertarsi che sia posizionato correttamente.
8. Inserire il serbatoio dell'acqua sporca fino al fondo dell'apparecchio.

## Risciacquo dell'apparecchio

1. Collegare la bocchetta poltrone al tubo flessibile di spruzzo/aspirazione e farla scattare in posizione.
2. Versare circa 1,5 litri di acqua di rubinetto nel serbatoio dell'acqua pulita. Non usare detersivi.
3. Accendere l'apparecchio.
4. Tenere la bocchetta poltrone sopra uno scarico.

5. Azionare la leva della bocchetta poltrone e sciacquare l'apparecchio per 1-2 minuti.
6. Spegnerne l'apparecchio.

## Dopo ogni utilizzo

1. Risciacquare l'apparecchio.
2. Svuotare il serbatoio dell'acqua sporca e lavarlo sotto l'acqua corrente.
3. Svuotare il serbatoio dell'acqua pulita.
4. Pulire il coperchio del serbatoio dell'acqua sporca e il separatore.
5. Per rimuovere il liquido rimasto nel tubo flessibile di spruzzatura/aspirazione:
  - a. Premere il bottone ed estrarre il tubo flessibile di spruzzo/aspirazione.
  - b. Premere la leva della bocchetta poltrone e versare il liquido in un contenitore adatto (ad es. lavandino, secchio).
6. Lasciare asciugare completamente l'apparecchio: Rimuovere i due coperchi dei serbatoi o aprirli leggermente in modo che il liquido rimanente possa asciugarsi senza lasciare residui.
7. Pulire il filtro dell'acqua pulita, vedere Cura e manutenzione.
8. Pulire l'apparecchio esternamente con un panno umido.
9. Per evitare odori sgradevoli, rimuovere tutta l'acqua dall'apparecchio prima di lunghi periodi di inattività.

## Conservazione dell'apparecchio

1. Conservare il tubo flessibile di spruzzo/aspirazione e la bocchetta poltrone come mostrato nella figura. **Figura H**
2. Posizionare l'apparecchio in un locale asciutto e proteggerlo dall'uso non autorizzato.

## Metodi di pulizia

### Sporco normale

1. Premere la leva della bocchetta poltrone per la spruzzatura. La soluzione detergente viene spruzzata e aspirata allo stesso tempo.

### Nota

Aspirando nuovamente senza spruzzare si riduce il tempo di asciugatura.

### Sporco pesante o macchie

1. Applicare la soluzione detergente e lasciare agire per 10-15 minuti.
2. Pulire la superficie come in presenza di sporco normale.

### Consigli per la pulizia

- Lavorare sempre dalla luce verso l'ombra (dalla finestra alla porta).
- Lavorare sempre dall'area pulita verso quella non pulita.
- Più sensibile è la pavimentazione, minore è la concentrazione di detergente da usare.
- L'impregnatura dopo la pulizia a umido impedisce che il rivestimento tessile si risporchi velocemente.
- Per migliorare il risultato di pulizia, sciacquare l'oggetto con acqua pulita dopo l'utilizzo di detersivi.

## Detergenti

Denominazione	Nome	Dosaggio	Numero d'ordinazione
Detergente CarpetPro, asciugatura rapida (10 litri)	RM 767 liquido	1,2 %	6.295-198.0
Detergente CarpetPro (10 litri)	RM 764 liquido	1 %	6.295-854.0
Impregnatura CarpetPro (5 litri)	RM 762 liquido	20 %	6.295-852.0

Per ulteriori informazioni, si prega di richiedere la scheda informativa del prodotto e la scheda di sicurezza UE per il detergente in questione.

## Trasporto

### ⚠ PRUDENZA

#### **Mancata osservanza del peso**

*Pericolo di lesioni e di danneggiamento*

*Nel trasporto osservare il peso dell'apparecchio.*

1. Piegare la maniglia di trasporto verso l'alto.
2. Per il trasporto, tenere l'apparecchio per la maniglia di trasporto.
3. Per il trasporto in veicoli, assicurare l'apparecchio secondo le direttive in vigore affinché non possa scivolare e ribaltarsi.

## Stoccaggio

### ⚠ PRUDENZA

#### **Mancata osservanza del peso**

*Pericolo di lesioni e di danneggiamento.*

*Nello stoccaggio, osservare il peso dell'apparecchio.*

Utilizzare l'apparecchio solo all'interno.

1. Tirare l'unità accumulatore verso l'alto e rimuoverla per evitare che si scarichi.

## Cura e manutenzione

### ⚠ PERICOLO

#### **Pericolo di scossa elettrica**

*Pericolo di lesioni in caso di contatto con parti sotto tensione*

*Spegnere l'apparecchio.*

*Rimuovere l'unità accumulatore.*

- Verificare regolarmente la presenza di sporco nei contatti sul lato dell'apparecchio nel portabatteria e, se necessario, pulire con un panno umido. Non usare detersivi.

## Pulizia del filtro dell'acqua pulita

### Nota

*Sul fondo del serbatoio dell'acqua pulita si trova un filtro sul quale possono depositarsi particelle di sporco, ostruendo così il flusso dell'acqua. Pertanto, sciacquare regolarmente il serbatoio dell'acqua pulita.*

1. Estrarre il serbatoio dell'acqua pulita verticalmente verso l'alto tramite il portamaniglia.
2. Sbloccare e rimuovere il coperchio del serbatoio.
3. Sciacquare il serbatoio dell'acqua pulita con acqua pulita.
4. Applicare il coperchio del serbatoio e accertarsi che sia posizionato correttamente.
5. Inserire il serbatoio dell'acqua pulita fino al fondo dell'apparecchio.

## Pulizia della bocca dell'ugello

1. Svitare il dado a risvolto della bocchetta poltrone e rimuovere la bocca dell'ugello.
2. Pulire la bocca dell'ugello.
3. Riposizionare la bocca dell'ugello e fissarla con il dado a risvolto.

## Guida alla risoluzione dei guasti

### ⚠ PERICOLO

#### **Pericolo di scossa elettrica**

*Pericolo di lesioni in caso di contatto con parti sotto tensione*

*Spegnere l'apparecchio.*

*Rimuovere l'unità accumulatore.*

#### **L'apparecchio non funziona**

1. Caricare l'unità accumulatore.
2. Inserire l'unità accumulatore.
3. Accertarsi che l'unità accumulatore sia posizionata correttamente.
4. Accendere l'apparecchio.
5. Lasciare raffreddare l'apparecchio (scheda surriscaldata).

#### **Spegnimento automatico dell'apparecchio**

1. Lasciare raffreddare l'apparecchio (scheda surriscaldata) o l'unità accumulatore.
2. Pulire o lasciare asciugare le griglie del coperchio del serbatoio dell'acqua sporca.

#### **Nessuna fuoriuscita d'acqua dall'ugello**

1. Riempire il serbatoio dell'acqua pulita.
2. Controllare che la bocchetta poltrone sia collegata correttamente al tubo flessibile di spruzzo/aspirazione.
3. Pulire o sostituire la bocca dell'ugello.
4. Pulire il filtro dell'acqua pulita.
5. La pompa di spruzzo è difettosa, contattare il servizio clienti.

#### **Getto spruzzo da un solo lato**

1. Pulire la bocca dell'ugello.

#### **Insufficiente potenza di aspirazione**

1. Controllare che la bocchetta poltrone non sia ostruita, pulirla se necessario.
2. Controllare che il tubo flessibile di aspirazione non sia ostruito, pulirlo se necessario.

## Servizio clienti

Se non è possibile riparare il guasto occorre far controllare l'apparecchio dal servizio clienti.

## Garanzia

In ogni Paese, valgono le condizioni di garanzia rilasciate dalla nostra società di vendita competente. Entro il termine di garanzia elimineremo gratuitamente eventuali guasti all'apparecchio, se causati da difetto del materiale o di produzione. Nei casi previsti dalla garanzia si prega di rivolgersi al proprio rivenditore, oppure al più vicino centro di assistenza autorizzato, esibendo lo scontrino di acquisto.

(Indirizzo vedi retro)

Potete trovare ulteriori informazioni sulla garanzia (se disponibili) nell'area di assistenza del sito web Kärcher locale alla voce "Download".

## Accessori e ricambi

Utilizzando solamente accessori e ricambi originali, si garantisce un funzionamento sicuro e privo di disturbi dell'apparecchio.

Si possono trovare informazioni riguardo ad accessori e ricambi su [www.karcher.com](http://www.karcher.com).

## Lista pezzi di ricambio

Utilizzare solo unità accumulatore originali KÄRCHER, non utilizzare batterie non ricaricabili.

Denominazione	Numero di ordinazione, pezzo di ricambio	Codice articolo, non imballato
Unità accumulatore Battery Power+ 36/75	2.445-043.0	6.445-059.0
Unità accumulatore Battery Power+ 36/60	2.042-022.0	6.445-085.0
Unità accumulatore Battery Power 36/50	2.445-031.0	6.445-039.0
Caricabatterie rapido Battery Power+ 36/60 (EU)	2.445-045.0	6.445-063.0
Caricabatterie rapido Battery Power+ 36/60 (GB)	2.445-047.0	6.445-065.0
Caricabatterie rapido Battery Power+ 36/60 (AU)	2.445-051.0	6.445-069.0

## Dichiarazione di conformità UE

Con la presente dichiariamo che la macchina di seguito definita, in conseguenza della sua progettazione e costruzione nonché nello stato in cui è stata immessa sul mercato, è conforme ai requisiti essenziali di sicurezza e salute pertinenti delle direttive UE. In caso di modifiche apportate alla macchina senza il nostro consenso, la presente dichiarazione perde ogni validità.

Prodotto: Apparecchio di estrazione nebulizzata  
Tipo: 1.101-xxx

### Directive UE pertinenti

2006/42/CE (+2009/127/EG)  
2011/65/UE  
2014/30/UE

### Norme armonizzate applicate

EN IEC 63000: 2018  
EN 55014-1: 2017 + A11: 2020  
EN 55014-2: 2015  
EN 60335-1  
EN 60335-2-68  
EN 62233: 2008

### Norme nazionali applicate

-  
I firmatari agiscono per incarico e con delega della direzione.

  
H. Jenner

Chairman of the Board of Management

  
S. Reiser

Director Regulatory Affairs & Certification

Responsabile della documentazione:

S. Reiser  
Alfred Kärcher SE & Co. KG  
Alfred-Kärcher-Str. 28 - 40  
71364 Winnenden (Germany)  
Tel.: +49 7195 14-0  
Fax: +49 7195 14-2212  
Winnenden, 2020/10/01

## Dati tecnici

		Puizzi 2/1 Bp
<b>Collegamento elettrico</b>		
Tensione nominale unità accumulatore	V	36 DC
Grado di protezione		IPX4
Classe di protezione		III
Potenza nominale	W	350
Potenza massima	W	350
Potenza pompa di spruzzo	W	4
<b>Dati sulle prestazioni dell'apparecchio</b>		
Capacità di acqua pulita	l	1,7
Quantità di riempimento di acqua sporca	l	2,9
Portata d'aria (max.)	l/s	16
Depressione (max.)	kPa (mbar)	16,0 (160)
Pressione di spruzzo	MPa	0,16
Pressione di spruzzo (max.)	MPa	0,22
Quantità di spruzzo	l/min	0,3
Temperatura soluzione detergente (max.)	°C	50
Tempo di funzionamento con batteria completamente carica - unità accumulatore Battery Power 36/50	Minuti	31
Tempo di funzionamento con batteria completamente carica - unità accumulatore Battery Power+ 36/60	Minuti	37
Tempo di funzionamento con batteria completamente carica - unità accumulatore Battery Power+ 36/75	Minuti	46
<b>Dimensioni e pesi</b>		
Tipico peso d'esercizio	kg	5,8
Lunghezza x larghezza x altezza	mm	415 x 205 x 260
<b>Condizioni ambientali</b>		
Temperatura ambiente (max)	°C	+40
<b>Valori rilevati secondo EN 60335-2-68</b>		
Livello di pressione acustica L <sub>pA</sub>	dB(A)	72
Incertezza K <sub>pA</sub>	dB(A)	2
Valore di vibrazione mano-braccio	m/s <sup>2</sup>	<2,5
Incertezza K	m/s <sup>2</sup>	0,2
Con riserva di modifiche tecniche.		

## Índice de contenidos

Avisos generales .....	22
Protección del medioambiente .....	22
Uso previsto .....	22
Descripción del equipo .....	22
Símbolos en el equipo .....	22
Puesta en funcionamiento .....	22
Manejo .....	23
Métodos de limpieza .....	24
Transporte .....	24
Almacenamiento .....	24
Conservación y mantenimiento .....	24
Ayuda en caso de fallos .....	25
Garantía .....	25
Accesorios y repuestos .....	25
Declaración de conformidad UE .....	25
Datos técnicos .....	26

## Avisos generales



Antes de usar el equipo por primera vez, lea el manual original adjunto del equipo, la batería y el cargador, así como las

instrucciones de seguridad adjuntas. Actúe conforme a estos documentos.

Conservar los manuales para su uso posterior o para futuros propietarios.

- En caso de no respetar los manuales de instrucciones o las instrucciones de seguridad, se pueden causar daños al equipo y crear peligros para el operario y otras personas.
- Informe inmediatamente a su distribuidor si se han producido daños durante el transporte.
- Compruebe si faltan accesorios en el contenido del paquete o si existen daños.

## Protección del medioambiente



Los materiales de embalaje son reciclables. Eliminar los embalajes de forma respetuosa con el medioambiente.



Los equipos eléctricos y electrónicos contienen materiales reciclables y, a menudo, componentes, como baterías, acumuladores o aceite, que suponen un peligro potencial para la salud de las personas o el medio ambiente en caso de manipularse o eliminarse de forma inadecuada. Sin embargo, dichos componentes son necesarios para un funcionamiento adecuado del equipo. Los equipos identificados con este símbolo no pueden eliminarse con la basura doméstica.

### Avisos sobre sustancias contenidas (REACH)

Encontrará información actualizada sobre las sustancias contenidas en: [www.kaercher.de/REACH](http://www.kaercher.de/REACH)

## Uso previsto

- Este equipo de pulverización y aspiración combinada está diseñado para la limpieza en húmedo de colchones, muebles tapizados y alfombras pequeñas.
- Este equipo está destinado al uso industrial.

## Descripción del equipo

### Figura A

- ① Recipiente de agua fresca con tapa, extraíble
- ② Cierre del recipiente
- ③ Placa de características
- ④ Batería (acesorio especial)
- ⑤ Soporte de la batería
- ⑥ Asa de transporte (plegable)
- ⑦ Soporte para los accesorios
- ⑧ Carcasa
- ⑨ Manguera de pulverización/aspiración
- ⑩ Cargador (acesorio especial)
- ⑪ Tuerca racor
- ⑫ Boquilla de la boquilla
- ⑬ Palanca de la boquilla para acolchado
- ⑭ Boquilla para acolchado
- ⑮ Recipiente de agua sucia con tapa, extraíble
- ⑯ Conexión para mangueras de aspiración/rociado
- ⑰ Interruptor del equipo

## Símbolos en el equipo



Código para las instrucciones en vídeo

## Puesta en funcionamiento

1. Comprobar si las mangueras están dañadas antes de cada puesta en funcionamiento.

### Montaje de los accesorios

1. Conectar la manguera de rociado/aspiración a la conexión para mangueras de rociado/aspiración del equipo y encajarla.

#### Figura B

#### Nota

*Retirar la manguera de pulverización/aspiración: Presionar el enganche y extraer la manguera de rociado/aspiración.*

2. Conectar la boquilla para acolchado a la manguera de rociado/aspiración y encajarla.

#### Figura C

### Llenado del recipiente de agua fresca

#### ⚠ PELIGRO

#### Peligro por detergente

*Peligro de daños y riesgo para la salud*

*Observe todas las instrucciones que se incluyen con los detergentes utilizados.*

#### Nota

*El agua tibia (máximo 50 °C) aumenta el efecto de limpieza. Verificar la resistencia a la temperatura de la superficie a limpiar.*

#### Nota

*Utilizar los detergentes con moderación para proteger el medio ambiente.*

- El volumen de llenado completo es de 1,7 litros como máximo.
1. Preparación de la solución de limpieza: Mezclar agua fresca y detergente en un recipiente limpio (concentración conforme a las especificaciones del detergente). Disolver el detergente en el agua.
  2. Extraer el depósito de agua fresca verticalmente hacia arriba por el retractil.
  3. Tirar del cierre del recipiente hacia arriba y girarlo lateralmente o desbloquear y retirar la tapa del recipiente.  
**Figura D**
  4. Llenar el recipiente de agua fresca con la solución de limpieza.
  5. Cerrar el cierre del recipiente o colocar la tapa del recipiente y asegurarse de que está bien colocado.
  6. Introducir el recipiente de agua fresca hasta el fondo del equipo.

### Colocación de la batería

1. Insertar la batería en su soporte y encajarla.

### Cargar la batería

#### Nota

Lea el manual de instrucciones del fabricante del cargador y respete especialmente las instrucciones de seguridad.

#### Nota

Lea el manual de instrucciones del fabricante de la batería y respete especialmente las instrucciones de seguridad.

#### Nota

La batería está parcialmente cargada en el momento de la entrega. Cargarla antes de la puesta en funcionamiento y según sea necesario.

#### Nota

La batería solo se puede cargar cuando se ha extraído.

1. Tirar de la batería hacia arriba y extraerla.
2. Cargar la batería de acuerdo con el manual de instrucciones del fabricante del cargador y del fabricante de la batería.

## Manejo

#### Nota

Encienda el equipo solo cuando el recipiente de agua fresca y el recipiente de agua sucia estén instalados.

### Conexión del equipo

1. Girar el interruptor del equipo a la posición a 1 (ON). La turbina de aspiración y la bomba se ponen en marcha.

### Servicio de limpieza

## CUIDAD

### Peligro por la solución de limpieza

#### Peligro de daños

Antes de usar el equipo, verifique la solidez del color y la resistencia al agua del objeto a limpiar en un lugar discreto.

1. Eliminar la contaminación suelta del objeto a limpiar.
2. Para rociar la solución de limpieza, accionar la palanca de la boquilla para acolchado.

#### Figura E

3. Ejecutar sobre la superficie a limpiar en trayectorias superpuestas. Tirar de la boquilla hacia atrás (no empujar).

#### Nota

Si el recipiente de agua sucia se llena, un flotador cierra la abertura de aspiración y el equipo funciona a altas revoluciones.

4. Desconectar inmediatamente el equipo y vaciar el recipiente de agua sucia.

### Desconexión del equipo

1. Girar el interruptor del equipo a la posición a 0 (OFF).

### Vaciado del recipiente de agua sucia

1. Extraer el recipiente de agua sucia verticalmente hacia arriba por el retractil.
2. Desbloquear la tapa de la batería y retirarla.  
**Figura F**
3. Vaciar el recipiente de agua sucia.
4. Colocar la tapa del recipiente y asegurarse de que está bien colocado.
5. Introducir el recipiente de agua sucia hasta el fondo del equipo.

### Vaciado del recipiente de agua fresca

1. Extraer el depósito de agua fresca verticalmente hacia arriba por el retractil.
2. Tirar del cierre del recipiente hacia arriba y girarlo lateralmente o desbloquear y retirar la tapa del recipiente.
3. Vaciar el recipiente de agua fresca.
4. Cerrar el cierre del recipiente o colocar la tapa del recipiente y asegurarse de que está bien colocado.
5. Introducir el recipiente de agua fresca hasta el fondo del equipo.

### Limpieza de la tapa del recipiente de agua sucia y del separador

#### Nota

En el interior de la tapa del recipiente de agua sucia (en el separador), hay 2 rejillas. Si las rejillas están mojadas o sucias, es posible que el flotador no se conecte correctamente o que el equipo se apague demasiado pronto. Por lo tanto, asegúrese de que las rejillas estén limpias y secas durante el servicio.

1. Extraer el recipiente de agua sucia verticalmente hacia arriba por el retractil.
2. Desbloquear la tapa de la batería y retirarla.

#### Figura G

3. Retirar el separador.
4. Limpiar cuidadosamente la tapa del recipiente y el separador con un paño húmedo.
5. Elimine cuidadosamente la humedad con un paño seco.
6. Montar la tapa del recipiente y el separador.
7. Colocar la tapa del recipiente y asegurarse de que está bien colocado.
8. Introducir el recipiente de agua sucia hasta el fondo del equipo.

### Lavado del equipo

1. Conectar la boquilla para acolchado a la manguera de rociado/aspiración y encajarla.
2. Llenar recipiente de agua fresca con aproximadamente 1,5 litros de agua del grifo. No añadir detergentes.
3. Conectar el equipo.
4. Sostener la boquilla para acolchado sobre un desagüe.

5. Accionar la palanca de la boquilla para acolchado y enjuagar el equipo entre 1 y 2 minutos.
6. Desconectar el equipo.

### Tras cada servicio

1. Enjuagar el equipo.
2. Vaciar el recipiente de agua sucia y limpiarlo con agua corriente.
3. Vaciar el recipiente de agua fresca.
4. Limpiar la tapa del recipiente de agua sucia y el separador.
5. Para eliminar los restos de líquido de la manguera de rociado/aspiración:
  - a. Presionar el enganche y extraer la manguera de rociado/aspiración.
  - b. Presionar la palanca de la boquilla para acolchado y verter el líquido en un recipiente adecuado (p. ej., fregadero, cubo).
6. Dejar que el equipo se seque completamente: Retirar las dos tapas de los recipientes o abrirlas ligeramente para que el líquido restante pueda secarse sin dejar residuos.
7. Limpiar el filtro de pelusas y el filtro de agua fresca, véase Conservación y mantenimiento.
8. Limpiar el exterior del equipo con un paño húmedo.
9. Para evitar molestias por malos olores, eliminar toda el agua del equipo antes de tiempos de inactividad prolongados.

### Almacenaje del equipo

1. Almacenar la manguera de rociado/aspiración y la boquilla para acolchado conforme se muestra en la figura.
- Figura H**
2. Colocar el equipo en un espacio seco y protegerlo contra cualquier uso no autorizado.

## Métodos de limpieza

### Suciedad normal

1. Presionar la palanca de la boquilla para acolchado para la pulverización. Se pulveriza la solución de limpieza y se aspira de forma uniforme.

#### Nota

La aspiración repetida sin pulverización acorta el tiempo de secado.

### Suciedad o manchas intensas

1. Aplicar la solución de limpieza y dejarla actuar entre 10 y 15 minutos.
2. Limpiar el área como con suciedad normal.

### Consejos de limpieza

- Trabajar siempre de la luz a la sombra (de la ventana a la puerta).
- Trabajar siempre desde el área limpia hasta el área sucia.
- Cuanto más sensible es el recubrimiento, menor es la concentración de detergente.
- La impregnación tras la limpieza en húmedo evita la rápida acumulación de nueva suciedad en revestimientos textiles.
- Para mejorar el resultado de limpieza, enjuague el objeto con agua limpia después de usar detergentes.

## Detergente

Denominación	Nombre	Dosificación	Referencia de pedido
Limpiador CarpetPro, secado rápido (10 litros)	RM 767 líquido	1,2 %	6.295-198.0
Limpiador CarpetPro (10 litros)	RM 764 líquido	1 %	6.295-854.0
Impregnación CarpetPro (5 litros)	RM 762 líquido	20 %	6.295-852.0

Para obtener más información, solicitar la hoja de información del producto y la hoja de datos de seguridad de la UE para el detergente correspondiente.

## Transporte

### ⚠ PRECAUCIÓN

#### Inobservancia del peso

*Peligro de lesiones y daños*

*Tenga en cuenta el peso del equipo durante el transporte.*

1. Doblar el asa de transporte hacia arriba.
2. Coger el equipo por el asa de transporte para transportarlo.
3. Al transportar el equipo en vehículos, asegúrelo para evitar que resbale y vuelque conforme a las directivas vigentes.

## Almacenamiento

### ⚠ PRECAUCIÓN

#### Inobservancia del peso

*Peligro de lesiones y daños*

*Tenga en cuenta el peso del equipo para su almacenamiento.*

El equipo solo se puede almacenar en interiores.

1. Tirar de la batería hacia arriba y extraerla para evitar una descarga.

## Conservación y mantenimiento

### ⚠ PELIGRO

#### Peligro de choques eléctricos

*Lesiones al tocar piezas que conducen corriente*

*Desconecte el equipo.*

*Retire la batería.*

- Comprobar regularmente si los contactos del lado del equipo en el soporte de la batería están sucios y, de ser necesario, limpiarlos con un paño húmedo. No utilizar detergentes.

## Limpieza del filtro de agua fresca

#### Nota

*En el fondo del recipiente de agua fresca hay un filtro en el que pueden depositarse partículas de suciedad que obstruyan el caudal de agua. Por lo tanto, aclare regularmente el recipiente de agua fresca.*

1. Extraer el recipiente de agua fresca verticalmente hacia arriba por el retractil.
2. Desbloquear la tapa de la batería y retirarla.
3. Enjuagar el recipiente de agua fresca con agua limpia.
4. Colocar la tapa del recipiente y asegurarse de que está bien colocado.
5. Introducir el recipiente de agua fresca hasta el fondo del equipo.



## Limpieza de la boquilla de la boquilla

1. Desenroscar la tuerca racor de la boquilla para acolchado y retirar la boquilla de la boquilla.
2. Limpiar la boquilla de la boquilla.
3. Volver a colocar la boquilla de la boquilla y fijarla con la tuerca racor.

## Ayuda en caso de fallos

### ⚠ PELIGRO

#### **Peligro de choques eléctricos**

*Lesiones al tocar piezas que conducen corriente*

*Desconecte el equipo.*

*Retire la batería.*

#### **El equipo no funciona**

1. Cargue la batería.
2. Colocar la batería.
3. Comprobar que la batería esté bien colocada.
4. Conectar el equipo.
5. Dejar que el equipo (la pletina sobrecalentada) se enfríe.

#### **El equipo se apaga de forma autónoma**

1. Dejar que el equipo (la pletina sobrecalentada) o la batería se enfríe.
2. Limpiar o secar las rejillas de la tapa del recipiente de agua sucia.

#### **No sale agua de la boquilla**

1. Llenar el recipiente de agua fresca.
2. Comprobar la conexión de la boquilla para acolchado y la manguera de rociado/aspiración para ver si está bien ajustada.
3. Limpiar o cambiar la boquilla de la boquilla.
4. Limpiar el filtro de agua fresca.
5. Bomba de pulverización defectuosa, ponerse en contacto con el servicio de postventa.

#### **Chorro de pulverización en un lado**

1. Limpiar la boquilla de la boquilla.

#### **Potencia de aspiración insuficiente**

1. Comprobar si la boquilla para acolchado está atascada y limpiarla en caso necesario.
2. Comprobar si la manguera de aspiración está atascada; si es necesario, limpiarla.

## Servicio de postventa

Si no se puede solventar el fallo, el Servicio de postventa debe comprobar el equipo.

## Garantía

En cada país se aplican las condiciones de garantía indicadas por nuestra compañía distribuidora autorizada. Subsananos cualquier fallo en su equipo de forma gratuita dentro del plazo de garantía siempre que la causa se deba a un fallo de fabricación o material. En caso de garantía, póngase en contacto con su distribuidor o con el servicio de postventa autorizado más próximo presentando la factura de compra. (Dirección en el reverso)

Encontrará más información sobre la garantía (si está disponible) en el área de servicio de su página web local de Kärcher en "Downloads".

## Accesorios y repuestos

Utilice únicamente accesorios y repuestos originales, estos garantizan un servicio seguro y fiable del equipo. Encontrará información sobre los accesorios y repuestos en [www.kaercher.com](http://www.kaercher.com).

## Lista de recambios

Utilice únicamente baterías originales de KÄRCHER, no baterías no recargables.

Denominación	Referencia de pedido, recambio	Referencia del artículo, sin embalaje
Batería Battery Power+ 36/75	2.445-043.0	6.445-059.0
Batería Battery Power+ 36/60	2.042-022.0	6.445-085.0
Batería Battery Power 36/50	2.445-031.0	6.445-039.0
Cargador rápido Battery Power+ 36/60 (EU)	2.445-045.0	6.445-063.0
Cargador rápido Battery Power+ 36/60 (GB)	2.445-047.0	6.445-065.0
Cargador rápido Battery Power+ 36/60 (AU)	2.445-051.0	6.445-069.0

## Declaración de conformidad UE

Por la presente declaramos que la máquina designada a continuación cumple, en lo que respecta a su diseño y tipo constructivo así como a la versión puesta a la venta por nosotros, las normas básicas de seguridad y sobre la salud que figuran en las directivas comunitarias correspondientes. Si se producen modificaciones no acordadas en la máquina, esta declaración pierde su validez.

Producto: Equipo pulverización y aspiración combinadas

Tipo: 1.101-xxx

#### **Directivas UE aplicables**

2006/42/CE (+2009/127/CE)

2011/65/UE

2014/30/UE

#### **Normas armonizadas aplicadas**

EN IEC 63000: 2018

EN 55014-1: 2017 + A11: 2020

EN 55014-2: 2015

EN 60335-1

EN 60335-2-68

EN 62233: 2008

#### **Normas nacionales aplicadas**

-

Los abajo firmantes actúan en nombre y con la autorización de la junta directiva.



H. Jenner

Chairman of the Board of Management



S. Reiser

Director Regulatory Affairs & Certification

Responsable de documentación:

S. Reiser

Alfred Kärcher SE & Co. KG

Alfred-Kärcher-Str. 28 - 40

71364 Winnenden (Germany)

Tel.: +49 7195 14-0

Fax: +49 7195 14-2212

Winnenden, 2020/10/01

## Datos técnicos

		Puzzi 2/1 Bp
<b>Conexión eléctrica</b>		
Tensión nominal de la batería	V	36 DC
Tipo de protección		IPX4
Clase de protección		III
Potencia nominal	W	350
Potencia máxima	W	350
Potencia bomba de pulverización	W	4
<b>Datos de potencia del equipo</b>		
Volumen de llenado agua fresca	l	1,7
Volumen de llenado agua sucia	l	2,9
Volumen de aire (máx.)	l/s	16
Baja presión (máx.)	kPa (mbar)	16,0 (160)
Presión de pulverización	MPa	0,16
Presión de pulverización (máx.)	MPa	0,22
Volumen pulverizado	l/min	0,3
Temperatura de la solución de limpieza (máx.)	°C	50
Tiempo de servicio con nivel de carga de la batería completo - batería Battery Power 36/50	Minutos	31
Tiempo de servicio con nivel de carga de la batería completo - batería Battery Power+ 36/60	Minutos	37
Tiempo de servicio con nivel de carga de la batería completo - batería Battery Power+ 36/75	Minutos	46
<b>Peso y dimensiones</b>		
Peso de servicio típico	kg	5,8
Longitud x anchura x altura	mm	415 x 205 x 260
<b>Condiciones ambientales</b>		
Temperatura ambiente (máx.)	°C	+40
<b>Valores calculados conforme a EN 60335-2-68</b>		
Nivel de presión acústica L <sub>pA</sub>	dB(A)	72
Inseguridad K <sub>pA</sub>	dB(A)	2
Nivel de vibraciones mano-brazo	m/s <sup>2</sup>	<2,5
Inseguridad K	m/s <sup>2</sup>	0,2

Nos reservamos el derecho a realizar modificaciones.

## Índice

Indicaciones gerais .....	26
Proteção do meio ambiente .....	26
Utilização prevista .....	26
Descrição do aparelho .....	26
Símbolos no aparelho .....	27
Arranque .....	27
Operação .....	27
Métodos de limpeza .....	28
Transporte .....	29
Armazenamento .....	29
Conservação e manutenção .....	29
Ajuda em caso de avarias .....	29
Garantia .....	29
Acessórios e peças sobressalentes .....	29
Declaração de conformidade UE .....	30
Dados técnicos .....	30

## Indicações gerais



Antes da primeira utilização, leia o manual original fornecido do aparelho, da bateria e do carregador, bem como os avisos de segurança incluídos. Proceda em conformidade.

ConsERVE as folhas para referência ou utilização futura.

- A não observância dos manuais de instruções e dos avisos de segurança pode originar danos no aparelho e perigos para o operador e para terceiros.
- Em caso de danos de transporte, informar imediatamente o distribuidor.
- Ao desembalar, verifique o conteúdo da embalagem e se existem acessórios em falta ou danos.

## Proteção do meio ambiente



Os materiais de empacotamento são recicláveis. Elimine as embalagens de acordo com os regulamentos ambientais.



Os aparelhos elétricos e eletrónicos contêm materiais recicláveis de valor e, com frequência, componentes como baterias, acumuladores ou óleo que, em caso de manipulação ou recolha errada, podem representar um potencial perigo para a saúde humana e para o ambiente. Estes componentes são necessários para o bom funcionamento do aparelho. Os aparelhos que apresentem este símbolo não devem ser recolhidos no lixo doméstico.

### Avisos relativos a ingredientes (REACH)

Pode encontrar informações atualizadas acerca dos ingredientes em: [www.kaercher.de/REACH](http://www.kaercher.de/REACH)

## Utilização prevista

- Este aparelho de pulverização/extracção destina-se à limpeza húmida de estofos, móveis estofados e pequenas superfícies de tapetes.
- Este aparelho é adequado para a utilização industrial.

## Descrição do aparelho

Figura A

- ① Recipiente da água de rede com tampa, amovível
- ② Fecho do depósito
- ③ Placa de características

- ④ Bateria (acessório especial)
- ⑤ Suporte da bateria
- ⑥ Pega de transporte (dobrável)
- ⑦ Suporte para acessórios
- ⑧ Carcaça
- ⑨ Mangueira de pulverização/aspiração
- ⑩ Carregador (acessório especial)
- ⑪ Porca de capa
- ⑫ Bico
- ⑬ Alavanca no bocal para estofados
- ⑭ Bocal para estofados
- ⑮ Recipiente da água suja com tampa, amovível
- ⑯ Ligação da mangueira de pulverização/aspiração
- ⑰ Interruptor do aparelho

## Símbolos no aparelho



Código para instruções de vídeo

## Arranque

1. Verifique se existem danos nas mangueiras antes de cada arranque.

### Montar o acessório

1. Colocar a mangueira de pulverização/aspiração na ligação da mangueira de pulverização/aspiração do aparelho e encaixá-la.

#### Figura B

#### Aviso

*Retirar a mangueira de pulverização/aspiração: Premir a patilha e extrair a mangueira de pulverização/aspiração.*

2. Ligar o bocal para estofados à mangueira de pulverização/aspiração e encaixá-la.

#### Figura C

### Encher o recipiente da água de rede

#### ⚠ PERIGO

**Perigo devido ao produto de limpeza**

**Perigo para a saúde e perigo de danos**

*Observe todas as instruções fornecidas com os produtos de limpeza utilizados.*

#### Aviso

*A água morna (no máximo 50 °C) aumenta o efeito de limpeza. Verifique a resistência da superfície a ser limpa à temperatura.*

#### Aviso

*Use uma quantidade moderada de produto de limpeza para proteger o ambiente.*

- A quantidade completa de enchimento é de 1,7 litros, no máximo.
1. Preparar a solução de limpeza: Misturar água de rede e produto de limpeza num recipiente limpo (concentração conforme especificado para o produto de limpeza). Dissolver o produto de limpeza na água.

2. Retirar o recipiente da água de rede verticalmente para cima pelo punho.
3. Puxar o fecho do recipiente para cima e rodá-lo para o lado ou desbloquear e retirar a tampa do recipiente.

#### Figura D

4. Encher o recipiente da água de rede com a solução de limpeza.
5. Fechar o fecho do recipiente ou colocar a tampa do recipiente, certificando-se de que está firmemente colocada.
6. Inserir o recipiente da água de rede até ao fundo do aparelho.

### Inserir conjunto da bateria

1. Introduzir o conjunto da bateria no suporte da bateria e encaixá-lo.

### Carregar conjunto da bateria

#### Aviso

*Ler o manual de instruções do fabricante do carregador e prestar especial atenção aos avisos de segurança!*

#### Aviso

*Ler o manual de instruções do fabricante do conjunto da bateria e prestar atenção especial aos avisos de segurança!*

#### Aviso

*O conjunto da bateria está parcialmente carregado aquando do fornecimento. Carregar antes do arranque e conforme necessário.*

#### Aviso

*O conjunto da bateria só pode ser carregado quando removido.*

1. Puxar a bateria para cima e retirá-la.
2. Carregar o conjunto da bateria de acordo com o manual de instruções do fabricante do carregador e do fabricante do conjunto da bateria.

## Operação

#### Aviso

*Ligar o aparelho apenas quando o recipiente da água de rede e o recipiente da água suja estiverem instalados.*

### Ligar o aparelho

1. Rodar o interruptor do aparelho para a posição 1 (ON). Ligar a turbina de aspiração e a bomba.

### Operação de limpeza

#### ADVERTÊNCIA

**Perigo devido à solução de limpeza**

*Perigo de danos*

*Antes de usar o aparelho, verifique o objeto a ser limpo quanto à resistência da cor e consistência da água num local discreto.*

1. Remova a sujidade solta do objecto a limpar.
2. Para pulverizar a solução de limpeza, acionar a alavanca no bocal para estofados.

#### Figura E

3. Passe o aparelho em faixas sobrepostas sobre a superfície a ser limpa. Para tal, passe o bocal em movimentos para trás (não para a frente).

#### Aviso

*Se o recipiente da água suja estiver cheio, um flutuador fecha a abertura de aspiração e o aparelho funciona a rotações mais elevadas.*

4. Desligar imediatamente o aparelho e esvaziar o recipiente da água suja.

### Desligar o aparelho

1. Rodar o interruptor do aparelho para a posição 0 (OFF).

### Esvaziar o recipiente da água suja

1. Retirar o recipiente da água suja verticalmente para cima pelo punho.
2. Desbloquear e retirar a tampa do recipiente.

#### Figura F

3. Esvaziar o recipiente da água suja.
4. Colocar a tampa do recipiente, certificando-se de que está firmemente colocada.
5. Inserir o recipiente da água suja até ao fundo do aparelho.

### Esvaziar o recipiente da água de rede

1. Retirar o recipiente da água de rede verticalmente para cima pelo punho.
2. Puxar o fecho do recipiente para cima e rodá-lo para o lado ou desbloquear e retirar a tampa do recipiente.
3. Esvaziar o recipiente da água de rede.
4. Fechar a tampa do recipiente ou colocar a tampa do recipiente, certificando-se de que está firmemente colocada.
5. Inserir o recipiente da água de rede até ao fundo do aparelho.

### Limpar a tampa do recipiente de água suja e o separador

#### Aviso

*No interior da tampa do reservatório da água suja (no separador), existem 2 grelhas. Se as grelhas estiverem molhadas ou sujas, o flutuador pode não comutar corretamente ou a unidade pode desligar-se demasiado cedo. Por conseguinte, é necessário assegurar que as grelhas estejam limpas e secas durante o funcionamento.*

1. Retirar o recipiente da água suja verticalmente para cima pelo punho.
2. Desbloquear e retirar a tampa do recipiente.

#### Figura G

3. Retirar o separador.
4. Limpar cuidadosamente a tampa do recipiente e o separador com um pano húmido.
5. Remover cuidadosamente a humidade com um pano seco.
6. Unir a tampa do recipiente e o separador.
7. Colocar a tampa do recipiente, certificando-se de que está firmemente colocada.
8. Inserir o recipiente da água suja até ao fundo do aparelho.

### Enxaguar o aparelho

1. Ligar o bocal para estofados à mangueira de pulverização/aspiração e encaixá-la.
2. Deitar aproximadamente 1,5 litros de água da rede no recipiente da água de rede. Não adicione detergentes.
3. Ligar o aparelho.
4. Segure o bocal para estofados sobre um ralo.
5. Acionar a alavanca no bocal para estofados e enxaguar o aparelho durante 1 a 2 minutos.
6. Desligar o aparelho.

### Após cada operação

1. Enxaguar o aparelho.
2. Esvaziar o recipiente da água suja e lavar sob água corrente.
3. Esvaziar o recipiente da água de rede.
4. Limpar a tampa do recipiente de água suja e o separador.
5. Para remover qualquer líquido restante na mangueira de pulverização/aspiração:
  - a. Premir o interruptor e extrair a mangueira de pulverização/aspiração.
  - b. Pressionar a alavanca do bocal para estofos e verter o líquido para um recipiente adequado (p. ex. um lavatório, balde).
6. Deixar o aparelho secar completamente: Retirar as duas tampas dos recipientes ou abri-las ligeiramente para que o líquido restante possa secar sem deixar resíduos.
7. Limpar o filtro de água de rede, consultar Conservação e Manutenção.
8. Limpar o aparelho por fora com um pano húmido.
9. Para evitar odores incómodos, remova toda a água do aparelho antes de longos tempos de paragem.

### Armazenar o aparelho

1. Armazenar a mangueira de pulverização/aspiração e o bocal para estofados conforme ilustrado na figura.

#### Figura H

2. Guardar o aparelho num lugar seco e proteger contra utilização não autorizada.

## Métodos de limpeza

### Sujidade normal

1. Pressionar a alavanca do bocal para estofados para pulverizar. A solução de limpeza é pulverizada.

#### Aviso

*A aspiração repetida sem pulverização reduz o tempo de secagem.*

### Sujidade ou nódoas pronunciadas

1. Aplicar a solução de limpeza e deixar atuar durante 10 a 15 minutos.
2. Limpar as superfícies de forma semelhante aos casos de sujidade normal.

### Dicas de limpeza

- Trabalhe sempre da luz para a sombra (da janela para a porta).
- Trabalhe sempre da área limpa para a área não limpa.
- Quanto mais sensível for o revestimento menor deve ser a concentração de detergente.
- A impregnação após a limpeza húmida previne que ocorra recontaminação rápida do revestimento têxtil.
- Para melhorar o resultado da limpeza, enxaguar o objeto com água limpa após usar produtos de limpeza/detergentes.

## Produto de limpeza

Designação	Nome	Dosagem	Ref <sup>a</sup>
Agente de limpeza CarpetPro, de secagem rápida (10 litros)	RM 767 Líquido	1,2 %	6.295-198.0
Agente de limpeza CarpetPro (10 litros)	RM 764 Líquido	1%	6.295-854.0
Impregnação CarpetPro (5 litros)	RM 762 Líquido	20%	6.295-852.0

Para mais informações, solicite a folha de informações do produto e a folha de dados de segurança da UE para o produto de limpeza em causa.

## Transporte

### ⚠ CUIDADO

#### **Não observância do peso**

*Perigo de ferimentos e danos*

*Considere o peso do aparelho ao transportá-lo.*

1. Dobrar a pega de transporte para cima.
2. Para transportar o aparelho, agarrar pela pega de transporte.
3. Ao transportar o aparelho em veículos, protegê-lo contra deslizamento e tombo, de acordo com as directivas em vigor.

## Armazenamento

### ⚠ CUIDADO

#### **Não observância do peso**

*Perigo de ferimentos e danos*

*Considere o peso do aparelho para o respectivo armazenamento.*

O aparelho só pode ser armazenado no interior.

1. Puxar a bateria para cima e retirá-la para evitar que se descarregue.

## Conservação e manutenção

### ⚠ PERIGO

#### **Perigo de choque eléctrico**

*Ferimentos devido ao contacto com peças sob tensão*  
*Desligue o aparelho.*

*Retirar o conjunto da bateria.*

- Verificar regularmente a existência de sujidade nos contactos no suporte da bateria do lado do aparelho e, se necessário, limpar com um pano húmido. Não utilizar detergentes.

## Limpar o filtro de água de rede

### Aviso

*No fundo do recipiente de água limpa há um filtro no qual as partículas de sujidade podem assentar e assim obstruir o fluxo de água. Por isso, é necessário enxaguar regularmente o recipiente de água limpa.*

1. Retirar o recipiente da água de rede verticalmente para cima pelo punho.
2. Desbloquear e retirar a tampa do recipiente.
3. Lavar o recipiente da água de rede com água limpa.
4. Colocar a tampa do recipiente, certificando-se de que está firmemente colocada.
5. Inserir o recipiente da água de rede até ao fundo do aparelho.

## Limpar o bico

1. Desapertar a porca de capa do bocal para estofados e retirar o bico.
2. Limpar o bico.
3. Voltar a colocar o bico e fixá-lo com a porca de capa.

## Ajuda em caso de avarias

### ⚠ PERIGO

#### **Perigo de choque eléctrico**

*Ferimentos devido ao contacto com peças sob tensão*

*Desligue o aparelho.*

*Retirar o conjunto da bateria.*

#### **O aparelho não funciona**

1. Carregar o conjunto da bateria.
2. Inserir o conjunto da bateria.
3. Verificar se o conjunto da bateria assenta correctamente.
4. Ligar o aparelho.
5. Deixar arrefecer o aparelho (placa sobreaquecida).

#### **O aparelho desliga-se automaticamente**

1. Deixar arrefecer o aparelho (placa sobreaquecida) ou o conjunto da bateria.
2. Limpar ou secar as grelhas na tampa do recipiente de água suja.

#### **Não há saída de água pelo bocal**

1. Encher o recipiente da água de rede.
2. Verificar se o bocal para estofados e a mangueira de pulverização/aspiração estão firmemente ligados.
3. Limpar ou trocar o bico.
4. Limpar o filtro da água de rede.
5. Bomba de pulverização com defeito, entre em contacto com o serviço de assistência técnica.

#### **Jato de pulverização unilateral**

1. Limpar o bico.

#### **Potência de aspiração insuficiente**

1. Verificar o bocal para estofados quanto à existência de obstruções e, se necessário, limpar.
2. Verificar a mangueira de aspiração quanto à existência de obstruções e, se necessário, limpar.

## Serviço de assistência técnica

Caso a avaria não possa ser resolvida, então, o aparelho terá de ser verificado pelo serviço de assistência técnica.

## Garantia

Em cada país são válidas as condições de garantia transmitidas pela nossa sociedade distribuidora responsável. Trataremos de possíveis avarias no seu aparelho no âmbito do prazo da garantia, sem custos, desde que estas tenham origem num erro de material ou de fabrico. Em caso de garantia, contacte o seu revendedor ou a assistência técnica autorizada mais próxima, apresentando o talão de compra.

(endereço consultar o verso)

Para mais informações sobre a garantia (se disponíveis), consultar "Transferências" na área de serviço do website local da Kärcher.

## Acessórios e peças sobressalentes

Ao utilizar apenas acessórios originais e peças sobressalentes originais, garante uma utilização segura e o bom funcionamento do aparelho.

Informações acerca de acessórios e peças sobressalentes disponíveis em [www.kaercher.com](http://www.kaercher.com).

## Lista de peças sobressalentes

Utilizar apenas baterias originais KÄRCHER e não utilizar baterias não recarregáveis.

Designação	Ref. <sup>a</sup> , peça sobressalente	Ref. <sup>a</sup> , desembalada
Conjunto da bateria Battery Power+ 36/75	2.445-043.0	6.445-059.0
Conjunto da bateria Battery Power+ 36/60	2.042-022.0	6.445-085.0
Conjunto de bateria Battery Power 36/50	2.445-031.0	6.445-039.0
Aparelho de carga rápida Battery Power+ 36/60 (EU)	2.445-045.0	6.445-063.0
Aparelho de carga rápida Battery Power+ 36/60 (GB)	2.445-047.0	6.445-065.0
Aparelho de carga rápida Battery Power+ 36/60 (AU)	2.445-051.0	6.445-069.0

## Declaração de conformidade UE

Declaramos pelo presente que as referidas máquinas, em virtude da sua concepção e tipo de construção, bem como do modelo colocado por nós no mercado, estão em conformidade com os requisitos de saúde e segurança essenciais e pertinentes das directivas da União Europeia. Em caso de realização de alterações na máquina sem o nosso consentimento prévio, a presente declaração fica sem efeito.

Produto: Aparelho de pulverização / extracção

Tipo: 1.101-xxx

### Directivas da União Europeia pertinentes

2006/42/CE (+2009/127/CE)

2011/65/UE

2014/30/UE

### Normas harmonizadas aplicadas

EN IEC 63000: 2018

EN 55014-1: 2017 + A11: 2020

EN 55014-2: 2015

EN 60335-1

EN 60335-2-68

EN 62233: 2008

### Normas nacionais aplicadas

-

Os signatários actuam em nome e em procuração do Conselho de Administração.



H. Jenner

Chairman of the Board of Management



S. Reiser

Director Regulatory Affairs & Certification

Mandatário da documentação:

S. Reiser

Alfred Kärcher SE & Co. KG

Alfred-Kärcher-Str. 28 - 40

71364 Winnenden (Alemanha)

Tel.: +49 7195 14-0

Fax: +49 7195 14-2212

Winnenden, 2020/10/01

## Dados técnicos

		Puzzi 2/1 Bp
<b>Ligação eléctrica</b>		
Tensão nominal do conjunto de bateria	V	36 DC
Tipo de protecção		IPX4
Classe de protecção		III
Potência nominal	W	350
Potência máxima	W	350
Potência da bomba de pulverização	W	4
<b>Características do aparelho</b>		
Quantidade de enchimento de água de rede	l	1,7
Quantidade de enchimento de água suja	l	2,9
Volume de ar (máx.)	l/s	16
Subpressão (máx.)	kPa (mbar)	16,0 (160)
Pressão de pulverização	MPa	0,16
Pressão de pulverização (máx.)	MPa	0,22
Quantidade de pulverização	l/min	0,3
Temperatura da solução de limpeza (máx.)	°C	50
Tempo de serviço com o carregamento total das baterias - Battery Power 36/50	Minutos	31
Tempo de serviço com o carregamento total das baterias - Battery Power+ 36/60	Minutos	37
Tempo de serviço com o carregamento total das baterias - Battery Power+ 36/75	Minutos	46
<b>Medidas e pesos</b>		
Peso de operação típico	kg	5,8
Comprimento x Largura x Altura	mm	415 x 205 x 260
<b>Condições ambientais</b>		
Temperatura ambiente (máx.)	°C	+40
<b>Valores determinados de acordo com a EN 60335-2-68</b>		
Nível acústico L <sub>PA</sub>	dB(A)	72
Insegurança K <sub>PA</sub>	dB(A)	2
Valor de vibração mão/braço	m/s <sup>2</sup>	<2,5
Insegurança K	m/s <sup>2</sup>	0,2

Reservados os direitos a alterações técnicas.

## Inhoud

Algemene instructies .....	31
Milieubescherming .....	31
Reglementair gebruik .....	31
Beschrijving apparaat .....	31
Symbolen op het apparaat .....	31
Inbedrijfstelling .....	31
Bediening .....	32
Reinigingsmethoden .....	33
Vervoer .....	33
Opslag .....	33
Verzorging en onderhoud .....	33
Hulp bij storingen .....	34
Garantie .....	34
Toebehoren en reserveonderdelen .....	34
EU-conformiteitsverklaring .....	34
Technische gegevens .....	35

## Algemene instructies



Lees voor het eerste gebruik zowel de meegeleverde oorspronkelijke gebruiksaanwijzing van het apparaat, het accupack en het oplaadapparaat als de meegeleverde veiligheidsinstructies. Handel dienovereenkomstig. Bewaar de documentatie voor later gebruik of voor de volgende eigenaar.

- Wanneer de gebruiksaanwijzingen en de veiligheidsinstructies niet worden opgevolgd, kan dit schade aan het apparaat en gevaar voor de bediener en andere personen tot gevolg hebben.
- Bij transportschade de dealer onmiddellijk op de hoogte brengen.
- Controleer bij het uitpakken of de verpakking inhoud compleet is en niet beschadigd is.

## Milieubescherming



De verpakingsmaterialen zijn herbruikbaar. Verwijder verpakkingen op een milieuvriendelijke manier.



Elektrische en elektronische apparaten bevatten waardevolle recyclebare materialen en vaak bestanddelen zoals batterijen, accu's of olie, die bij onjuiste omgang of verkeerd afvalverwijdering een potentieel gevaar voor de gezondheid van de mens en voor het milieu kunnen vormen. Voor een correcte werking van het apparaat zijn deze bestanddelen echter noodzakelijk. Voer apparaten met dit symbool niet samen met het huisvuil af.

### Instructies betreffende ingrediënten (REACH)

Actuele informatie over ingrediënten vindt u op: [www.kaercher.de/REACH](http://www.kaercher.de/REACH)

## Reglementair gebruik

- Dit sproei-extractieapparaat is bedoeld voor het nat reinigen van stofbekledingen, gestoffeerde meubels en kleine tapijtoppervlakken.
- Dit apparaat is geschikt voor commercieel gebruik.

## Beschrijving apparaat

### Afbeelding A

- ① Schoonwaterreservoir met deksel, verwijderbaar
- ② Reservoirsluiting
- ③ Typeplaatje

- ④ Accupack (bijzondere toebehoren)
- ⑤ Accuhouder
- ⑥ Handgreep (inklapbaar)
- ⑦ Houder voor toebehoren
- ⑧ Behuizing
- ⑨ Sproei-/zuigslang
- ⑩ Oplaadapparaat (bijzondere toebehoren)
- ⑪ Wartelmoer
- ⑫ Sproeiermondstuk
- ⑬ Hendel aan de kussensproeier
- ⑭ Kussensproeier
- ⑮ Vuilwaterreservoir met deksel, verwijderbaar
- ⑯ Sproei-/zuigslangaansluiting
- ⑰ Apparaatschakelaar

## Symbolen op het apparaat



Code voor video-instructies

## Inbedrijfstelling

1. Slangen voor elke inbedrijfstelling op beschadiging controleren.

## Toebehoren monteren

1. Bevestig de sproei-/zuigslang op de sproei-/zuigslangaansluiting van het apparaat en klik vast.

### Afbeelding B

#### Instructie

*Sproei-/zuigslang verwijderen: Druk de vergrendeling in en trek de sproei-/zuigslang eruit.*

2. Verbind de kussensproeier met de sproei-/zuigslang en klik vast.

### Afbeelding C

## Schoonwaterreservoir vullen

### ⚠ GEVAAR

#### **Gevaar door reinigingsmiddelen**

*Gevaar voor gezondheid en schade*

*Neem alle instructies in acht die bij de gebruikte reinigingsmiddelen zijn inbegrepen.*

#### Instructie

*Warm water (maximaal 50 °C) verhoogt het reinigende effect. Temperatuurbestendigheid van het te reinigen oppervlak.*

#### Instructie

*Gebruik reinigingsmiddelen spaarzaam om het milieu te ontzien.*

- De volledige inhoud bedraagt max. 1,7 liter.
1. Reinigingsoplossing voorbereiden: Meng het schoon water en het reinigingsmiddel in een schoon reservoir (concentratie zoals opgegeven voor het reinigingsmiddel). Los het reinigingsmiddel op in het water.
  2. Trek het schoonwaterreservoir aan de greep recht omhoog eruit.

- Trek de reservoirsluiting omhoog en draai zijwaarts of ontgrendel en verwijder het reservoirdeksel.
- Afbeelding D**
- Vul het schoonwaterreservoir met de reinigungsoplossing.
  - Sluit de reservoirsluiting of plaats het reservoirdeksel en zorg ervoor dat dit goed vastzit.
  - Plaats het schoonwaterreservoir op de bodem van het apparaat.

### Accupack plaatsen

- Het accupack in de accuhouder schuiven en vergrendelen.

### Accupack opladen

#### Instructie

*De gebruiksaanwijzing van de fabrikant van het oplaadapparaat lezen en in het bijzonder de veiligheidsinstructies in acht nemen!*

#### Instructie

*De gebruiksaanwijzing van de fabrikant van het accupack lezen en in het bijzonder de veiligheidsinstructies in acht nemen!*

#### Instructie

*Het accupack is bij levering gedeeltelijk opgeladen. Vóór de inbedrijfstelling en indien nodig opladen.*

#### Instructie

*Het accupack kan alleen worden opgeladen nadat deze uit het apparaat is verwijderd.*

- Trek het accupack eruit en verwijder het.
- Laad het accupack op volgens de gebruiksaanwijzingen van de fabrikant van het oplaadapparaat en die van het accupack.

## Bediening

#### Instructie

*Schakel het apparaat alleen in als het schoon- en het vuilwaterreservoir geplaatst zijn.*

### Apparaat inschakelen

- De apparaatschakelaar op positie 1 (ON) zetten. De zuigturbine en de pomp starten.

### Reinigingsbedrijf

## LET OP

### Gevaar door reinigungsoplossing

#### Beschadigingsgevaar

*Controleer het te reinigen voorwerp voor gebruik van het apparaat op een onopvallende plaats op kleurechtheid en waterbestendigheid.*

- Los vuil van het te reinigen voorwerp verwijderen.
- Voor het besproeien met reinigungsoplossing de hendel aan de kussensproeier bedienen.

#### Afbeelding E

- Het te reinigen oppervlak in elkaar overlappende banen reinigen. Hierbij het mondstuk naar achteren trekken (niet duwen).

#### Instructie

*Wanneer het vuilwaterreservoir vol is, sluit een vlotter de zuigopening en het apparaat draait met verhoogd toerental.*

- Het apparaat onmiddellijk uitschakelen en het vuilwaterreservoir legen.

### Apparaat uitschakelen

- De apparaatschakelaar op positie 0 (OFF) zetten.

### Leeg het vuilwaterreservoir

- Trek het vuilwaterreservoir aan de greep recht omhoog naar buiten.
  - Ontgrendel en verwijder het reservoirdeksel.
- Afbeelding F**
- Leeg het vuilwaterreservoir.
  - Plaats het reservoirdeksel terug en zorg ervoor dat het goed vastzit.
  - Plaats het vuilwaterreservoir op de bodem van het apparaat.

### Leeg het schoonwaterreservoir

- Trek het schoonwaterreservoir aan de greep recht omhoog naar buiten.
- Trek de reservoirsluiting omhoog en draai zijwaarts of ontgrendel en verwijder het reservoirdeksel.
- Leeg het schoonwaterreservoir.
- Sluit de reservoirsluiting of plaats het reservoirdeksel en zorg ervoor dat deze goed vastzit.
- Plaats het schoonwaterreservoir op de bodem van het apparaat.

### Deksel van vuilwaterreservoir en afscheider reinigen

#### Instructie

*Aan de binnenzijde van het deksel van het vuilwaterreservoir (aan de afscheider) bevinden zich twee roosters. Als de roosters nat of vuil zijn, is het mogelijk dat de vlotter niet correct schakelt of dat het apparaat te vroeg uitschakelt. Zorg er daarom voor dat de roosters schoon en droog zijn tijdens het gebruik.*

- Trek het vuilwaterreservoir aan de greep recht omhoog naar buiten.
  - Ontgrendel en verwijder het reservoirdeksel.
- Afbeelding G**
- Verwijder de afscheider.
  - Reinig het reservoirdeksel en de afscheider voorzichtig met een vochtige doek.
  - Vocht voorzichtig met een droge doek verwijderen.
  - Monteer het reservoirdeksel en de afscheider.
  - Plaats het reservoirdeksel terug en zorg ervoor dat het goed vastzit.
  - Plaats het vuilwaterreservoir op de bodem van het apparaat.

### Apparaat spoelen

- Verbind de kussensproeier met de sproei-/zuigslang en klik vast.
- Vul het schoonwaterreservoir met ongeveer 1,5 liter leidingwater. Geen reinigungsmiddelen toevoegen.
- Het apparaat inschakelen.
- Houd de kussensproeier boven een afvoer.
- Gebruik de hendel op de kussensproeier en spoel het apparaat 1 tot 2 minuten.
- Het apparaat uitschakelen.

### Na elk gebruik

- Het apparaat spoelen.
- Het vuilwaterreservoir legen en onder stromend water reinigen.
- Het schoonwaterreservoir legen.
- Het deksel van het vuilwaterreservoir en de afscheider reinigen.



5. Verwijder eventuele resterende vloeistoffen als volgt uit de sproei-/zuigslang:
  - a Druk de vergrendeling in en trek de sproei-/zuigslang eruit.
  - b Druk op de hendel van de kussensproeier en giet de vloeistof in een geschikt reservoir (bijv. gootsteen, emmer).
6. Laat het apparaat grondig drogen: Verwijder de twee containerdeksels of open ze een beetje zodat de resterende vloeistof kan drogen zonder resten achter te laten.
7. Schoonwaterzeef reinigen, zie verzorging en onderhoud.
8. Reinig het apparaat van buiten met een vochtige doek.
9. Ter voorkoming van onaangename geurtjes voor langdurig niet-gebruik het water volledig uit het apparaat verwijderen.

### Apparaat opbergen

1. De sproei-/zuigslang en de kussensproeier overeenkomstig de afbeelding bewaren.
- Afbeelding H**
2. Het apparaat in een droge ruimte zetten en tegen gebruik door onbevoegden beveiligen.

### Reinigingsmethoden

#### Normale vervuiling

1. Op de hendel van de kussensproeier voor sproeien drukken. De reinigungsoplossing wordt opgespoten en tegelijkertijd afgezogen.

#### Instructie

*Opnieuw opzuigen of zonder sproeien verkort de droogtijd.*

#### Zware vervuiling of vlekken

1. De reinigungsoplossing aanbrengen en 10 tot 15 minuten laten inwerken.
2. Het oppervlak zoals bij normale vervuiling reinigen.

#### Reinigingsstips

- Altijd van licht naar donker (van raam naar deur) werken.
- Altijd van het gereinigde naar het niet-gereinigde vlak werken.
- Hoe gevoeliger de ondergrond, hoe lager de reinigungsmiddelconcentratie.
- Impregnatie na de natreiniging verhindert dat de textiellaag weer snel vervuild raakt.
- Ter verbetering van het reinigungsresultaat na gebruik van reinigungsmiddelen met schoon water na spoelen.

#### Reinigingsmiddelen

Aanduiding	Naam	Dosering	Bestelnummer
CarpetPro reinigungsmiddel, sneldrogend (10 liter)	RM 767 vloeibaar	1,2 %	6.295-198.0
CarpetPro reinigungsmiddel (10 liter)	RM 764 vloeibaar	1 %	6.295-854.0
CarpetPro impregneermiddel (5 liter)	RM 762 vloeibaar	20 %	6.295-852.0

Vraag voor meer informatie het productinformatieblad en het EU-veiligheidsinformatieblad voor het desbetreffende reinigungsmiddel aan.

### Vervoer

#### ⚠ VOORZICHTIG

**Niet in acht nemen van het gewicht**

*Gevaar voor letsel en beschadiging*

*Houd bij het vervoer rekening met het gewicht van het apparaat.*

1. Klap de handgreep naar boven.
2. Neem het apparaat bij de handgreep vast om het te dragen.
3. Apparaat bij transport in voertuigen conform de richtlijnen tegen wegglijden en omvallen beveiligen.

### Opslag

#### ⚠ VOORZICHTIG

**Niet in acht nemen van het gewicht**

*Gevaar voor letsel en beschadiging*

*Houd bij de opslag rekening met het gewicht van het apparaat.*

Het apparaat mag alleen in binnenruimtes worden opgeslagen.

1. Trek het accupack eruit en verwijder het om ontlasting te voorkomen.

### Verzorging en onderhoud

#### ⚠ GEVAAR

**Gevaar voor elektrische schokken**

*Letsel door aanraken van stroomvoerende onderdelen*  
*Schakel het apparaat uit.*

*Verwijder het accupack.*

- De contacten in de accuhouder regelmatig op verontreiniging controleren en ze eventueel met een vochtige doek reinigen. Geen reinigungsmiddelen gebruiken.

#### Schoonwaterzeef reinigen

#### Instructie

*Op de bodem van het schoonwaterreservoir bevindt zich een zeef waarop vuildeeltjes kunnen neerslaan en zo de waterstroom kunnen belemmeren. Spoel het schoonwaterreservoir daarom regelmatig uit.*

1. Trek het schoonwaterreservoir aan de greep recht omhoog naar buiten.
2. Ontgrendel en verwijder het reservoirdeksel.
3. Spoel het schoonwaterreservoir uit met helder water.
4. Plaats het reservoirdeksel terug en zorg ervoor dat het goed vastzit.
5. Plaats het schoonwaterreservoir op de bodem van het apparaat.

#### Sproeiermondstuk reinigen

1. Draai de wartelmoer aan de kussensproeier los en verwijder het sproeiermondstuk.
2. Het sproeiermondstuk reinigen
3. Plaats het sproeiermondstuk terug en zet het vast met de wartelmoer.

## Hulp bij storingen

### ⚠ GEVAAR

#### **Gevaar voor elektrische schokken**

Letsel door aanraken van stroomvoerende onderdelen  
Schakel het apparaat uit.

Verwijder het accupack.

#### **Apparaat draait niet**

1. Het accupack opladen.
2. Het accupack plaatsen.
3. Het accupack op correcte plaatsing controleren.
4. Het apparaat inschakelen.
5. Het apparaat (oververhitte printplaat) laten afkoelen.

#### **Apparaat schakelt automatisch uit**

1. Het apparaat (oververhitte printplaat) of het accupack laten afkoelen.
2. De roosters in het deksel van het vuilwaterreservoir reinigen of laten drogen.

#### **Er komt geen water uit de sproeier**

1. Het schoonwaterreservoir vullen.
2. Controleren of de kussensproeier en de sproei-/zuigslang correct zijn aangesloten.
3. Het sproeiermondstuk reinigen of vervangen.
4. De schoonwaterzeef reinigen.
5. De spuitpomp is defect, neem contact op met de klantenservice.

#### **Spuitstraal eenzijdig**

1. Het sproeiermondstuk reinigen.

#### **Onvoldoende zuigcapaciteit**

1. De kussensproeier op verstopping controleren, indien nodig reinigen.
2. De zuigslang op verstopping controleren, indien nodig reinigen.

### Klantenservice

Als de storing niet kan worden verholpen, moet het apparaat door de klantenservice worden gecontroleerd.

### Garantie

In elk land gelden de garantievoorwaarden die door onze verantwoordelijke verkoopmaatschappij zijn uitgegeven. Mogelijke storingen aan uw apparaat verhelpen we binnen de garantieperiode gratis, voor zover een materiaal- of fabricagefout de oorzaak is. Als u gebruik wilt maken van de garantie, neemt u met uw aankoopbon contact op met uw distributeur of de dichtstbijzijnde geautoriseerde klantenservice.

(adres zie achterzijde)

Meer informatie over de garantie (indien beschikbaar) vindt u in het servicegedeelte van uw lokale Kärcher-website onder "Downloads".

### Toebehoren en reserveonderdelen

Gebruik alleen origineel toebehoren en originele reserveonderdelen. Deze garanderen een veilige en storingsvrije werking van het apparaat.

Informatie over toebehoren en reserveonderdelen vindt u onder [www.kaercher.com](http://www.kaercher.com).

### Reserveonderdelenlijst

Alleen originele KÄRCHER-accupacks gebruiken, geen batterijen die niet kunnen worden opgeladen.

Aanduiding	Bestelnummer, reserveonderdeel	Artikelnummer, onverpakt
Accupack Battery Power+ 36/75	2.445-043.0	6.445-059.0
Accupack Battery Power+ 36/60	2.042-022.0	6.445-085.0
Accupack Battery Power 36/50	2.445-031.0	6.445-039.0
Snellader Battery Power+ 36/60 (EU)	2.445-045.0	6.445-063.0
Snellader Battery Power+ 36/60 (GB)	2.445-047.0	6.445-065.0
Snellader Battery Power+ 36/60 (AU)	2.445-051.0	6.445-069.0

### EU-conformiteitsverklaring

Hiermee verklaren wij dat de hierna vermelde machine op basis van het ontwerp en type en in de door ons op de markt gebrachte uitvoering voldoet aan de relevante veiligheids- en gezondheidsvereisten van de EU-richtlijnen. Bij een niet door ons goedgekeurde wijziging van de machine verliest deze verklaring zijn geldigheid.

Product: Sproeiextractieapparaat

Type: 1.101-xxx

#### Relevante EU-richtlijnen

2006/42/EG (+2009/127/EG)

2011/65/EU

2014/30/EU

#### Toegepaste geharmoniseerde normen

EN IEC 63000: 2018

EN 55014-1: 2017 + A11: 2020

EN 55014-2: 2015

EN 60335-1

EN 60335-2-68

EN 62233: 2008

#### Toegepaste nationale normen

-

De ondergetekenden handelen in opdracht en met volmacht van de directie.



H. Jenner

Chairman of the Board of Management



S. Reiser

Director Regulatory Affairs & Certification

Gevolmachtigde voor de documentatie:

S. Reiser

Alfred Kärcher SE & Co. KG

Alfred-Kärcher-Str. 28 - 40

71364 Winnenden (Germany)

Tel.: +49 7195 14-0

Fax: +49 7195 14-2212

Winnenden, 2020/10/01

## Technische gegevens

		Puzzi 2/1 Bp
<b>Elektrische aansluiting</b>		
Nominale spanning accupack	V	36 DC
Beschermingsgraad		IPX4
Beschermingsklasse		III
Nominaal vermogen	W	350
Maximaal vermogen	W	350
Vermogen sproeipomp	W	4
<b>Gegevens capaciteit apparaat</b>		
Vulhoeveelheid zoetwater	l	1,7
Vulhoeveelheid vuilwater	l	2,9
Luchthoeveelheid (max.)	l/s	16
Onderdruk (max.)	kPa (mbar)	16,0 (160)
Sproeidruk	MPa	0,16
Sproeidruk (max.)	MPa	0,22
Sproeihoeveelheid	l/min	0,3
Temperatuur van de reinigungsop- lossing (max.)	°C	50
Bedrijfstijd bij volledig opgeladen accu - Accupack Battery Power 36/50	Minuten	31
Bedrijfstijd bij volledig opgeladen accu - Accupack Battery Power+ 36/60	Minuten	37
Bedrijfstijd bij volledig opgeladen accu - Accupack Battery Power+ 36/75	Minuten	46
<b>Afmetingen en gewichten</b>		
Typisch bedrijfsgewicht	kg	5,8
Lengte x breedte x hoogte	mm	415 x 205 x 260
<b>Omgevingsvoorwaarden</b>		
Omgevingstemperatuur (max.)	°C	+40
<b>Berekende waarden conform EN 60335-2-68</b>		
Geluidsdrukniveau $L_{pA}$	dB(A)	72
Onzekeerheid $K_{pA}$	dB(A)	2
Hand-arm-vibratiewaarde	$m/s^2$	<2,5
Onzekeerheid K	$m/s^2$	0,2

Technische wijzigingen voorbehouden.

## İçindekiler

Genel uyarılar.....	35
Çevre koruma.....	35
Amaca uygun kullanım.....	35
Cihaz açıklaması.....	35
Cihazdaki simgeler.....	36
İşletime alma.....	36
Kumanda etme.....	36
Temizlik yöntemleri.....	37
Taşıma.....	37
Depolama.....	38
Koruma ve bakım.....	38
Arıza durumunda yardım.....	38
Garanti.....	38
Aksesuarlar ve yedek parçalar.....	38
AB Uygunluk Beyanı.....	39
Teknik bilgiler.....	39

## Genel uyarılar



İlk kullanımdan önce cihazın, akü paketinin ve şarj aletinin eklenmiş orijinal işletim kılavuzunu ve güvenlik bilgilerini okuyun. Bu bilgilere göre hareket edin.

Kılavuzları daha sonra tekrar kullanmak ya da cihazın sonraki kullanıcılarına iletmek üzere saklayın.

- İşletim kılavuzları ve güvenlik bilgilerine uyulmaması, kullanıcı ve diğer kişiler için tehlikeli durumların oluşmasına ve cihazın hasar görmesine yol açabilir.
- Taşıma hasarları varsa hemen bayiyi bilgilendirin.
- Ambalajı açarken, paket içeriğinde eksik aksesuar veya hasarlı parça olup olmadığını kontrol edin.

## Çevre koruma



Paketleme malzemeleri geri dönüştürülebilir. Lütfen ambalajları çevreye zarar vermeden bertaraf edin.



Elektrikli ve elektronik cihazlar, değerli ve geri dönüştürülebilir malzemelerin yanı sıra yanlış kullanılması veya yanlış bertaraf edilmesi durumunda insan sağlığı ve çevre için potansiyel tehlike teşkil edebilecek piller, aküler veya yağlar içerebilir. Ancak cihazın usulüne uygun şekilde çalıştırılması için bu parçalar gereklidir. Bu simge ile işaretlenen cihazlar evsel çöp ile birlikte bertaraf edilmemelidir.

## İçerik maddelerine yönelik uyarılar (REACH)

İçerik maddelerine yönelik güncel bilgiler için bkz.:

[www.kaercher.de/REACH](http://www.kaercher.de/REACH)

## Amaca uygun kullanım

- Bu püskürtme çıkartma cihazı, döşemelerin, döşemeli mobilyaların ve küçük halı kaplı yüzeylerin ıslak temizliği için tasarlanmıştır.
- Bu cihaz yalnızca ticari kullanım için tasarlanmıştır.

## Cihaz açıklaması

### Şekil A

- ① Kapaklı temiz su kabı, çıkarılabilir
- ② Hazne kilidi
- ③ Tip levhası
- ④ Akü paketi (özel donanım)
- ⑤ Akü tutucu

- ⑥ Taşıma kulpu (katlanabilir)
- ⑦ Aksesuarlar için tutucu
- ⑧ Gövde
- ⑨ Püskürtme/vakum hortumu
- ⑩ Şarj aleti (özel donanım)
- ⑪ Rakor somunu
- ⑫ Enjektör ağız parçası
- ⑬ Döşeme başlığındaki kol
- ⑭ Döşeme süpürme başlığı
- ⑮ Kapaklı temiz su kabı, çıkarılabilir
- ⑯ Püskürtme/emme hortumu bağlantısı
- ⑰ Cihaz şalteri

## Cihazdaki simgeler



Video talimatları için kod

## İşletime alma

1. Her kullanımdan önce hortumlarda hasar olup olmadığını kontrol edin.

### Aksesuarların montajı

1. Püskürtme/vakum hortumunu cihazdaki püskürtme/vakum hortumu bağlantısına takın ve yerine oturtun.  
**Şekil B**

#### Not

*Püskürtme/vakum hortumunun çıkarılması: Kılıde bastırın ve püskürtme/vakum hortumunu çekerek çıkarın.*

2. Döşeme nozulunu püskürtme/vakum hortumuna bağlayın ve yerine oturtun.

#### Şekil C

### Temiz su haznesinin doldurulması

## ⚠ TEHLİKE

### Temizlik maddelerinden kaynaklanan tehlike

*Sağlık tehlikesi ve zarar görme tehlikesi mevcuttur*

*Kullanılan temizlik maddeleriyle birlikte verilen tüm talimatlara uyun.*

#### Not

*Sıcak su (maksimum 50 °C) temizleme etkisini artırır.*

*Temizlenecek yüzeyin sıcaklık direncini kontrol edin.*

#### Not

*Çevreyi korumak için az miktarda temizlik maddesi kullanın.*

- Tam dolum miktarı maksimum 1,7 litredir.

1. Temizleme solüsyonunun hazırlanması: Temiz suyu ve temizleme maddesini temiz bir haznedeki karıştırıcı (temizleme maddesi için belirtilen konsantrasyon). Temizleme maddesini suda eritin.
2. Temiz su haznesini tutamak yuvasından tutarak dikey bir şekilde yukarı doğru çekip çıkarın.
3. Haznenin kılıdını yukarı çekin ve yana çevirin veya haznenin kapağının kılıdını açıp çıkarın.

#### Şekil D

4. Temiz su kabını temizleme solüsyonuyla doldurun.
5. Hazne kılıdını kapatın veya hazne kapağını oturtun, yerine sıkıca oturduğundan emin olun.

6. Temiz su haznesini cihazın tabanına kadar gelecek şekilde yerleştirin.

### Akü paketinin takılması

1. Akü paketini akü tutucusuna yerleştirin ve yerine oturtun.

### Akü paketini şarj edin

#### Not

*Şarj cihazı üreticisinin kullanım kılavuzunu okuyun ve güvenlik uyarılarına özellikle dikkat edin!*

#### Not

*Akü paketi üreticisinin kullanım kılavuzunu okuyun ve güvenlik bilgilerine özellikle dikkat edin!*

#### Not

*Akü paketi, teslimatta kısmen şarj edilmiştir. İşletime almadan önce ve ihtiyaca göre şarj edin.*

#### Not

*Akü paketi, yalnızca çıkarıldığında şarj edilebilir.*

1. Akü paketini yukarı doğru çekin ve çıkarın.
2. Akü paketini, şarj cihazı üreticisinin ve akü paketi üreticisinin kullanım kılavuzuna göre şarj edin.

## Kumanda etme

#### Not

*Cihazı yalnızca temiz su haznesi ve kirli su kabı takılıyken çalıştırın.*

### Cihazı çalıştırma

1. Cihaz şalterini 1 (ON) konumuna getirin. Vakum türbini ve pompa çalışır.

### Temizleme işletimi

## DIKKAT

### Temizlik çözeltisi nedeniyle tehlike

*Zarar görme tehlikesi*

*Cihazı kullanmadan önce, temizlenecek nesnenin göze çarpmayan yerlerinde renk ve su dayanıklılığı kontrolü yapın.*

1. Temizlenecek nesnedeki gevşek kiri giderin.
2. Temizlik solüsyonunu püskürtmek için döşeme nozulundaki kolu devreye sokun.

#### Şekil E

3. Temizlenecek olan yüzeyin üzerinden birbirinin üzerine gelen hatlar şeklinde geçin. Enjektörü geriye doğru çekin (itmeyin).

#### Not

*Kirli su haznesi dolduğunda şamandıra emme açıklığını kapatır ve cihaz yüksek hızda çalışır.*

4. Cihazı hemen kapatın ve kirli su kabını boşaltın.

### Cihazın devreden çıkarılması

1. Cihaz şalterini 0 (OFF) konumuna getirin.

### Kirli su kabının boşaltılması

1. Kirli su kabını tutamak yuvasından tutarak dikey bir şekilde yukarı doğru çekip çıkarın.
2. Hazne kapağının kılıdını açın ve çıkarın.

#### Şekil F

3. Kirli su kabını boşaltın.
4. Haznenin kapağını yerleştirin ve sıkıca oturduğundan emin olun.
5. Kirli su kabını cihazın tabanına kadar gelecek şekilde yerleştirin.

### Temiz su haznesinin boşaltılması

1. Temiz su haznesini tutamak yuvasından tutarak dikey bir şekilde yukarı doğru çekip çıkarın.
2. Haznenin kilidini yukarı çekin ve yana çevirin veya haznenin kapağının kilidini açıp çıkarın.
3. Temiz su haznesini boşaltın.
4. Hazne kilidini kapatın veya hazne kapağını oturtun, yerine sıkıca oturduğundan emin olun.
5. Temiz su haznesini cihazın tabanına kadar gelecek şekilde yerleştirin.

### Kirli su kabı kapağının ve ayırıcının temizlenmesi

#### Not

*Kirli su deposu kapağının iç kısmında (ayırıcı üzerinde) 2 adet izgara bulunmaktadır. Izgaralar ıslak veya kirliyse şamandıra doğru şekilde devreye giremez veya cihaz çok erken kapanır. Bu nedenle çalışma sırasında izgaraların temiz ve kuru olduğundan emin olun.*

1. Kirli su kabını tutamak yuvasından tutarak dikey bir şekilde yukarı doğru çekip çıkarın.
2. Hazne kapağının kilidini açın ve çıkarın.

#### Şekil G

3. Ayırıcıyı çıkarın.
4. Hazne kapağını ve ayırıcıyı nemli bir bezle dikkatlice temizleyin.
5. Nemi, kuru bir bez yardımıyla dikkatlice giderin.
6. Hazne kapağını ve ayırıcıyı birleştirin.
7. Haznenin kapağını yerleştirin ve sıkıca oturduğundan emin olun.
8. Kirli su kabını cihazın tabanına kadar gelecek şekilde yerleştirin.

### Cihazın yıkanması

1. Döşeme nozulunu püskürtme/vakum hortumuna bağlayın ve yerine oturtun.
2. Temiz su kabına yaklaşık 1,5 litre şebeke suyu doldurun. Hiçbir temizlik maddesi kullanmayın.
3. Cihazı açın.
4. Döşeme nozulunu bir giderin üzerinde tutun.
5. Döşeme nozulundaki kolu devreye sokun ve cihazı 1 ila 2 dakika boyunca yıkayın.
6. Cihazı kapatın.

### Her işletimden sonra

1. Cihazın yıkayın.
2. Kirli su kabını boşaltın ve akan suyun altında temizleyin.
3. Temiz su haznesini boşaltın.
4. Kirli su kabı kapağını ve ayırıcıyı temizleyin.
5. Püskürtme/emme hortumunda kalan sıvıyı çıkarmak için:
  - a. Kilide bastırın ve püskürtme/vakum hortumunu çekerek çıkarın.
  - b. Döşeme nozulundaki kola basın ve sıvıyı uygun bir kabın (örn. lavabo, kova) içine aktırın.
6. Cihazın iyice kurumasını bekleyin: Kalan sıvının hiçbir kalıntı bırakmadan kuruması için her iki kabın kapağını çıkarın veya hafifçe açın.
7. Temiz su süzgecini temizleyin, bkz. Bakım.
8. Cihazın dışını nemli bir bezle silin.
9. Cihazın uzun süre kullanılmayacaksa, istenmeyen kokuları önlemek için cihazdaki tüm suyu boşaltın.

### Cihazın muhafaza edilmesi

1. Püskürtme/ vakum borusunu ve döşeme nozulunu resimde gösterildiği gibi muhafaza edin.
- Şekil H**
2. Cihazı kuru bir odada muhafaza edin ve izinsiz kullanıma karşı emniyete alın.

### Temizlik yöntemleri

#### Normal kirlenme

1. Döşeme nozulunun püskürtme koluna basın. Temizleme çözümü püskürtülür ve aynı zamanda vakuma çekilir.

#### Not

*Püskürtme yapmadan tekrar vakumlama sayesinde kuruma süresi kısaltılır.*

#### Aşırı kirlenme veya lekeler

1. Temizleme çözümü uygulayın ve 10 - 15 dakika boyunca işlemini bekleyin.
2. Yüzeyi normal kirlenmedeki gibi temizleyin.

#### Temizlik ipuçları

- Daima ışıktan gölgeye doğru çalışın (pencereden kapiya).
- Daima temizlenmiş alandan temizlenmemiş alana doğru çalışın.
- Kaplama ne kadar hassassa temizlik malzemesi konsantrasyonu o kadar düşük olmalıdır.
- Islak temizlikten sonra emprenye işlemi, tekstil çabuk kirlenmesini önler.
- Daha iyi temizlik sonuçları için temizlik malzemeleri kullanıldıktan sonra temiz su ile durulayın.

### Temizleme maddesi

Tanım	Adı	Dozaj	Sipariş numarası
CarpetPro temizleyici, hızlı kuruyan (10 litre)	RM 767 sıvı	%1,2	6.295-198.0
CarpetPro temizleyici (10 litre)	RM 764 sıvı	%1	6.295-854.0
CarpetPro emprenye (5 litre)	RM 762 sıvı	%20	6.295-852.0

Daha fazla bilgi için lütfen ilgili temizlik malzemesinin ürün bilgi formunu ve AB güvenlik veri sayfasını talep edin.

### Taşıma

#### ⚠ TEDBİR

#### **Ağırlığın dikkate alınmaması**

*Yaralanma ve zarar görme tehlikesi mevcuttur*

*Taşıma sırasında cihazın ağırlığını dikkate alın.*

1. Taşıma kulbunu yukarı katlayın.
2. Cihazı taşımak için taşıma kulbundan tutun.
3. Cihazı araç içinde taşıırken, geçerli yönetmelikler uyarınca kaymaya ve devrilmeye karşı emniyete alın.

## Depolama

### ⚠️ **TEDBİR**

#### **Ağırlığın dikkate alınmaması**

Yaralanma ve zarar görme tehlikesi mevcuttur

Depolama sırasında cihazın ağırlığına dikkat edin.

Cihaz, sadece iç mekanlarda depolanmalıdır.

1. Deşarj olmasını önlemek için akü paketini yukarı doğru çekin ve çıkarın.

## Koruma ve bakım

### ⚠️ **TEHLİKE**

#### **Elektrik çarpmaya tehlikesi**

Akım ileten parçalara temas nedeniyle yaralanmalar Cihazı kapatın.

Akü paketini çıkarın.

- Akü tutucusunun içindeki cihaz tarafındaki kontakları düzenli olarak kirlenmeye karşı kontrol edin ve gerekirse nemli bir bez ile temizleyin. Hiçbir temizleme maddesi kullanmayın.

## Temiz su filtresinin temizlenmesi

### Not

Temiz su deposunun alt kısmında kir parçacıklarının birikerek su akışını engelleyebileceği bir filtre bulunmaktadır. Bu nedenle temiz su haznesini düzenli olarak durulayın.

1. Temiz su haznesini tutamak yuvasından tutarak dikey bir şekilde yukarı doğru çekip çıkarın.
2. Hazne kapağının kilidini açın ve çıkarın.
3. Temiz su haznesini temiz suyla durulayın.
4. Haznenin kapağını yerleştirin ve sıkıca oturduğundan emin olun.
5. Temiz su haznesini cihazın tabanına kadar gelecek şekilde yerleştirin.

## Nozul ağız parçasının temizlenmesi

1. Döşeme nozulundaki rakor somununu sökün ve nozul ağız parçasını çıkarın.
2. Nozul ağız parçasını temizleyin.
3. Nozul ağız parçasını yeniden takın ve rakor somunuyla sabitleyin.

## Arıza durumunda yardım

### ⚠️ **TEHLİKE**

#### **Elektrik çarpmaya tehlikesi**

Akım ileten parçalara temas nedeniyle yaralanmalar Cihazı kapatın.

Akü paketini çıkarın.

#### **Cihaz çalışmıyor**

1. Akü paketini şarj edin.
2. Akü paketini yerleştirin.
3. Akü paketinin yerine doğru oturup oturmadığını kontrol edin.
4. Cihazı açın.
5. Cihazın (aşırı ısınmış devre kartı) soğumasını bekleyin.

#### **Cihaz kendiliğinden kapanıyor**

1. Cihazın (aşırı ısınmış devre kartı) veya akü paketinin soğumasını bekleyin.
2. Kirli su kabı kapağındaki ızgaraları temizleyin veya kurumasını bekleyin.

### Memeden su çıkışı yok

1. Temiz su haznesini doldurun.
2. Döşeme nozulu ile püskürtme/vakum hortumu bağlantısının yerine doğru oturup oturmadığını kontrol edin.
3. Nozul ağız parçasını temizleyin veya değiştirin.
4. Temiz su filtresini temizleyin.
5. Püskürtme pompası arızalı, müşteri hizmetlerine başvurun.

### Tek taraflı püskürtme huzmesi

1. Nozul ağız parçasını temizleyin.

### Emme gücü yetersiz

1. Döşeme nozulunda tıkanma olup olmadığını kontrol edin, gerekirse temizleyin.
2. Vakum hortumunda tıkanma olup olmadığını kontrol edin, gerekirse temizleyin.

## Müşteri hizmetleri

Arızanın giderilememesi durumunda, cihaz müşteri hizmetleri tarafından kontrol edilmelidir.

## Garanti

Her ülkede yetkili distribütörümüz tarafından verilmiş garanti şartları geçerlidir. Garanti süresi içerisinde cihazınızda oluşabilecek hasarları, üretim veya malzeme hatasından kaynaklanıyorsa ücretsiz olarak gideriyoruz. Garanti durumunda satış faturası ile satıcınıza veya size en yakın yetkili servise başvurun.

(Adres için bkz. Arka sayfa)

Daha ayrıntılı garanti bilgilerinizi (varsa) yerel Kärcher web sitenizin servis bölümünde "İndirilen Dokümanlar" altında bulabilirsiniz.

## Aksesuarlar ve yedek parçalar

Sadece orijinal aksesuarlar ve orijinal yedek parçalar kullanın. Bu parçalar cihazın güvenli ve arızasız çalışmasını sağlar.

Aksesuar ve yedek parçalara ilişkin bilgiler için adres: [www.kaercher.com](http://www.kaercher.com).

## Yedek parça listesi

Sadece orijinal KÄRCHER akü paketleri kullanın, şarj edilemeyen akü kullanmayın.

Tanım	Sipariş numarası, yedek parça	Ürün numarası, paketlenmemiş
Battery Power+ 36/75 akü paketi	2.445-043.0	6.445-059.0
Battery Power+ 36/60 akü paketi	2.042-022.0	6.445-085.0
Battery Power 36/50 akü paketi	2.445-031.0	6.445-039.0
Battery Power+ 36/60 (EU) akü paketi hızlı şarj cihazı	2.445-045.0	6.445-063.0
Battery Power+ 36/60 (GB) akü paketi hızlı şarj cihazı	2.445-047.0	6.445-065.0
Battery Power+ 36/60 (AU) akü paketi hızlı şarj cihazı	2.445-051.0	6.445-069.0

## AB Uygunluk Beyanı

İşbu belgeyle, aşağıda adı geçen makinenin mevcut tasarımı yapı tarzı ve tarafımızdan piyasaya sürülen modeliyle AB direktifinin ilgili temel güvenlik ve sağlık yükümlülüklerine uygun olduğunu beyan ederiz. Bizim onayımız olmadan makinede yapılan bir değişiklik durumunda, bu açıklama geçerliliğini kaybeder.

Ürün: Püskürtme hortumlu halı yıkama makinesi

Tip: 1.101-xxx

### İlgili AB direktifleri

2006/42/AT (+2009/127/AT)

2011/65/AB

2014/30/AB

### Uygulanan uyumlaştırılmış normlar

EN IEC 63000: 2018

EN 55014-1: 2017 + A11: 2020

EN 55014-2: 2015

EN 60335-1

EN 60335-2-68

EN 62233: 2008

### Uygulanan ulusal normlar

Aşağıda imzası olan, yönetim kurulu adına ve yönetim yetkisine sahip olarak hareket eder.



H. Jenner

Chairman of the Board of Management



S. Reiser

Director Regulatory Affairs & Certification

### Dokümantasyon yetkilisi:

S. Reiser

Alfred Kärcher SE & Co. KG

Alfred-Kärcher-Str. 28 - 40

71364 Winnenden (Almanya)

Tel.: +49 7195 14-0

Faks: +49 7195 14-2212

Winnenden, 2020/10/01

## Teknik bilgiler

		Puzzi 2/1 Bp
<b>Elektrik bağlantısı</b>		
Akü paketinin nominal voltajı	V	36 DC
Koruma türü		IPX4
Koruma sınıfı		III
Nominal güç	W	350
Maksimum güç	W	350
Püskürtme pompasının gücü	W	4
<b>Cihaz performans verileri</b>		
Temiz su dolum miktarı	l	1,7
Kirli su dolum miktarı	l	2,9
Hava miktarı (maks.)	l/s	16
Vakum basıncı (maks.)	kPa (mbar)	16,0 (160)
Püskürtme basıncı	MPa	0,16
Püskürtme basıncı (maks.)	MPa	0,22
Püskürtme miktarı	l/min	0,3
Temizlik çözeltisi sıcaklığı (maks.)	°C	50
Tam dolu akü şarjında çalışma süresi - Battery Power 36/50 akü paketi	Dakika	31
Tam dolu akü şarjında çalışma süresi - Battery Power+ 36/60 akü paketi	Dakika	37
Tam dolu akü şarjında çalışma süresi - Battery Power+ 36/75 akü paketi	Dakika	46
<b>Boyutlar ve ağırlıklar</b>		
Tipik işletim ağırlığı	kg	5,8
Uzunluk x genişlik x yükseklik	mm	415 x 205 x 260
<b>Çevresel koşul</b>		
Ortam sıcaklığı (maks.)	°C	+40
<b>EN 60335-2-68 uyarınca tespit edilen değerler</b>		
Ses basınç seviyesi L <sub>PA</sub>	dB(A)	72
Belirsizlik K <sub>PA</sub>	dB(A)	2
El-kol titreşim değeri	m/s <sup>2</sup>	<2,5
Belirsizlik K	m/s <sup>2</sup>	0,2

Teknik değişiklik hakkı saklıdır.

## Innehåll

Allmän information.....	40
Miljöskydd.....	40
Avsedd användning.....	40
Beskrivning av maskinen.....	40
Symboler på maskinen.....	40
Idrifttagning.....	40
Manövrering.....	41
Rengöringsmetoder.....	42
Transport.....	42
Förvaring.....	42
Skötsel och underhåll.....	42
Hjälp vid störningar.....	42
Garanti.....	43
Tillbehör och reservdelar.....	43
EU-försäkran om överensstämmelse.....	43
Tekniska data.....	44

## Allmän information



Läs respektive bifogad originalbruksanvisning till maskinen, till batteripaketet och till laddaren och de medföljande säkerhetsanvisningarna före första användningen. Följ anvisningarna.

Spara texterna för senare bruk eller för nästa ägare.

- Om inte bruksanvisningen och säkerhetsinformationen beaktas kan det uppstå skador på apparaten och risker för användaren och andra personer.
- Informera försäljaren omgående om transportskador uppstått.
- Kontrollera vid uppackningen att inga tillbehör saknas eller är skadade.

## Miljöskydd



Förpackningsmaterialen kan återvinnas. Avfallshandera förpackningar på ett miljövänligt sätt.



Elektriska och elektroniska maskiner innehåller värdefulla återvinningsbara material och ofta komponenter såsom engångsbatterier, uppladdningsbara batterier och olja som vid felaktig användning eller felaktig avfallshandling kan utgöra en potentiell fara för människors hälsa och för miljön. Dessa komponenter är dock nödvändiga för korrekt drift av maskinen. Maskiner som märks med denna symbol får inte kastas i hushållssoporna.

### Information om ämnen (REACH)

Aktuell information om innehållet finns på: [www.kaercher.de/REACH](http://www.kaercher.de/REACH)

## Avsedd användning

- Denna textiltvårdsmaskin är avsedd för våtrengöring av klädsel, stoppade möbler och små mattor.
- Maskinen är lämplig för kommersiell användning.

## Beskrivning av maskinen

### Bild A

- 1 Färskvattenbehållare med lock, avtagbar
- 2 Behållarens föreggling
- 3 Typskylt
- 4 Batteripaket (specialtillbehör)
- 5 Batterihållare

- 6 Bärhandtag (fällbart)
- 7 Hållare för tillbehör
- 8 Kåpa
- 9 Spray-/sugslang
- 10 Laddare (specialtillbehör)
- 11 Kopplingsmutter
- 12 Dysmunstycke
- 13 Spak på möbelmunstycket
- 14 Möbelmunstycke
- 15 Smutsvattenbehållare med lock, avtagbar
- 16 Spray-/sugslangsanslutning
- 17 Maskinens strömbrytare

## Symboler på maskinen



Kod för videobruksanvisning

## Idrifttagning

1. Kontrollera om slangarna är skadade före varje användning.

### Montera tillbehör

1. Anslut spray-/sugslangen till maskinens spray-/sugslangsanslutning.

#### Bild B

### Hänvisning

*Ta loss spray-/sugslangen: Tryck på spärren och dra ut spray-/sugslangen.*

2. Anslut möbelmunstycket till spray-/sugslangen och haka fast det.

#### Bild C

### Fylla på färskvattenbehållaren

### ⚠ FARA

#### Risker p.g.a. rengöringsmedel

*Hälsorisk och risk för materiella skador*

*Följ alla instruktioner som medföljer rengöringsmedlen som används.*

#### Hänvisning

*Varmt vatten (maximalt 50 °C) ökar rengöringseffekten. Kontrollera temperaturmotståndet för den yta som ska rengöras.*

#### Hänvisning

*Använd rengöringsmedel sparsamt för att skydda miljön.*

- Hela påfyllningskapaciteten är max. 1,7 liter.
1. Förbereda rengöringslösningen: Blanda färskvatten och rengöringsmedel i en ren behållare (koncentration i enlighet med vad som specificeras för rengöringsmedlet). Lös rengöringsmedlet i vattnet.
  2. Dra ut färskvattenbehållaren vertikalt uppåt vid det infällda greppet.
  3. Dra behållarlocket uppåt och vänd bort det åt sidan resp. läs upp och ta av behållarlocket.

#### Bild D

4. Fyll färskvattenbehållaren med rengöringslösningen.



5. Stäng behållarlocket resp. sätt dit behållarlocket och se till att det sitter fast ordentligt.
6. Sätt ner färskvattenbehållaren i botten av maskinen.

### Sätta in batteripaket

1. Skjut in batteripaketet i hållaren och haka fast det.

### Ladda batteripaketet

#### Hänvisning

Läs noga igenom bruksanvisningen från tillverkaren av laddaren och följ framför allt säkerhetsanvisningarna!

#### Hänvisning

Läs noga igenom bruksanvisningen från tillverkaren av batteripaketet och följ framför allt säkerhetsanvisningarna!

#### Hänvisning

Batteripaketet är delvis laddat vid leverans. Ladda före idrifttagning och vid behov.

#### Hänvisning

Batteripaketet kan endast laddas när det tas bort.

1. Dra batteripaketet uppåt och ta ut det.
2. Ladda batteripaketet enligt bruksanvisningen från tillverkaren av laddaren resp. av batteripaketet.

## Manövrering

#### Hänvisning

Starta endast maskinen när färskvattenbehållaren och smutsvattenbehållaren är insatta.

### Starta maskinen

1. Vrid maskinens strömbrytare till läge 1 (ON). Sugturbinen och pumpen startar.

### Rengöringsdrift

## OBSERVERA

### Risker p.g.a. rengöringslösning

#### Skaderisk

Innan du använder maskinen ska du kontrollera föremålet som ska rengöras med avseende på färgbeständighet och vattenbeständighet på en plats som inte är väl synlig.

1. Ta bort lös smuts från föremålet som ska rengöras.
2. Manövrera spaken på möbelmunstycket för att spruta på rengöringslösning.

#### Bild E

3. Kör över ytan som ska rengöras i överlappande banor. Dra munstycket bakåt (skjut inte).

#### Hänvisning

Om smutsvattenbehållaren är full stängs sugöppningen av en flottör och maskinen går med högre varvtal.

4. Stäng av maskinen omedelbart och töm smutsvattenbehållaren.

### Stänga av maskinen

1. Vrid maskinens strömbrytare till läge 0 (OFF).

### Tömma smutsvattentanken

1. Dra ut färskvattenbehållaren vertikalt uppåt vid det infällda greppet.
2. Lås upp behållarlocket och ta av det.  
**Bild F**
3. Töm smutsvattenbehållaren.
4. Sätt dit behållarlocket och se till att det sitter ordentligt fast.
5. Sätt ner smutsvattenbehållaren i botten av maskinen.

### Tömma färskvattenbehållaren

1. Dra ut färskvattenbehållaren vertikalt uppåt vid det infällda greppet.
2. Dra behållarlocket uppåt och vänd bort det åt sidan resp. lås upp och ta av behållarlocket.
3. Töm färskvattenbehållaren.
4. Stäng tanklocket resp. sätt dit behållarlocket och se till att det sitter ordentligt fast.
5. Sätt ner färskvattenbehållaren i botten av maskinen.

### Rengöra locket till smutsvattenbehållaren och separatorn

#### Hänvisning

På insidan av locket till smutsvattenbehållaren (vid separatorn) finns 2 galler. Om gallren är våta eller förorenade kan flottören inte stängas av korrekt eller maskinen stängs av för tidigt. Se därför till att gallren är rena och torra under drift.

1. Dra ut färskvattenbehållaren vertikalt uppåt vid det infällda greppet.
2. Lås upp behållarlocket och ta av det.

#### Bild G

3. Ta bort separatorn.
4. Rengör försiktigt behållarlocket och separatorn med en fuktig trasa.
5. Avlägsna försiktigt fukt med en torr trasa.
6. Montera behållarlocket och separatorn.
7. Sätt dit behållarlocket och se till att det sitter ordentligt fast.
8. Sätt ner smutsvattenbehållaren i botten av maskinen.

### Skölja ur maskinen

1. Anslut möbelmunstycket till spray-/sugslangen och haka fast det.
2. Håll cirka 1,5 liter kranvatten i färskvattenbehållaren. Tillsätt inte rengöringsmedel.
3. Starta maskinen.
4. Håll möbelmunstycket över ett avlopp.
5. Manövrera spaken på möbelmunstycket och skölj ur maskinen i 1 till 2 minuter.
6. Stäng av maskinen.

### Efter varje drift

1. Skölj ur maskinen.
2. Töm smutsvattenbehållaren och rengör den under rinnande vatten.
3. Töm färskvattenbehållaren.
4. Rengör locket till smutsvattenbehållaren och separatorn.
5. För att avlägsna eventuell kvarvarande vätska i spray-/sugslangen:
  - a Tryck på spårren och dra ut spray-/sugslangen.
  - b Tryck på spaken på möbelmunstycket och töm ut vätskan i en lämplig behållare (t.ex. tvättställ, hink).
6. Låt maskinen torka ordentligt: Ta bort de båda behållarlocken eller öppna dem något så att den kvarvarande vätskan kan torka utan att lämna några rester.
7. Rengör färskvattensilen, se Skötsel och underhåll.
8. Torka av maskinen på utsidan med en fuktig trasa.
9. För att undvika störande lukt, töm maskinen helt på vatten innan den ska stå stilla under en längre tid.

## Förvara maskinen

1. Förvara spray-/sugslangen och möbelmunstycket enligt bilden.  
**Bild H**
2. Ställ undan maskinen i ett torrt utrymme och säkra den mot obehörig användning.

## Rengöringsmetoder

### Normal nedsmutsning

1. Tryck på sprayspaken för möbelmunstycket. Rengöringslösningen sprejas på och sugs samtidigt upp.

### Hänvisning

Upprepad eftersugning utan sprayning förkortar torktiden.

### Kraftig smuts eller fläckar

1. Applicera rengöringslösningen och låt verka i 10 till 15 minuter.
2. Rengör ytan som vid normal nedsmutsning.

### Rengöringstips

- Arbeta alltid från ljus till skugga (från fönster till dörr).
- Arbeta alltid från det rengjorda till det icke rengjorda området.
- Ju känsligare ytan är, desto lägre koncentration av rengöringsmedel.
- En impregnering efter våtrengöringen förhindrar att textilytan blir smutsig snart igen.
- Skölj objektet med rent vatten efter användningen av rengöringsmedel för att förbättra rengöringsresultatet.

## Rengöringsmedel

Beteckning	Namn	Dosering	Beställningsnummer
CarpetPro-rengöringsmedel, snabbtorkande (10 liter)	RM 767 flytande	1,2 %	6.295-198.0
CarpetPro-rengöringsmedel (10 liter)	RM 764 flytande	1 %	6.295-854.0
CarpetPro impregnering (5 liter)	RM 762 flytande	20 %	6.295-852.0

För ytterligare information, begär ut produktinformationsbladet och EU-säkerhetsdatabladet för relevant rengöringsmedel.

## Transport

### ⚠ FÖRSIKTIGHET

#### Bristande hänsyn till vikt

Risk för personskador och materialskador

Ta hänsyn till maskinens vikt vid transport.

1. Fäll bärhandtaget uppåt.
2. Ta tag i bärhandtaget för att bära maskinen.
3. Säkra enheten enligt gällande föreskrifter så att den inte kan glida eller välta vid transport i fordon.

## Förvaring

### ⚠ FÖRSIKTIGHET

#### Bristande hänsyn till vikt

Enheten kan välta på lutande ytor.

Ta hänsyn till maskinens vikt vid förvaring.

Maskinen får endast förvaras inomhus.

1. Dra batteripaketet uppåt och ta ut det för att undvika urladdning.

## Skötsel och underhåll

### ⚠ FARA

#### Risk för elektriska stötar

Skador vid beröring av strömförande delar

Stäng av apparaten.

Ta ut batteripaketet.

- Kontrollera regelbundet om kontaktarna på maskinensida i batterihållaren är smutsiga och rengör vid behov med en fuktig trasa. Använd inte rengöringsmedel.

### Rengöra färskvattensilen

#### Hänvisning

På botten av färskvattenbehållaren finns en sil på vilken smutspartiklar kan fastna och därmed hindra vattenflödet. Skölj färskvattenbehållaren regelbundet.

1. Dra ut färskvattenbehållaren vertikalt uppåt vid det infällda greppet.
2. Lås upp behållarlocket och ta av det.
3. Skölj färskvattenbehållaren med klart vatten.
4. Sätt dit behållarlocket och se till att det sitter ordentligt fast.
5. Sätt ner färskvattenbehållaren i botten av maskinen.

### Rengöra dysmunstycket

1. Skruva loss kopplingsmuttern på möbelmunstycket och ta bort dysmunstycket.
2. Rengör dysmunstycket.
3. Sätt tillbaka dysmunstycket och fäst det med kopplingsmuttern.

## Hjälp vid störningar

### ⚠ FARA

#### Risk för elektriska stötar

Skador vid beröring av strömförande delar

Stäng av apparaten.

Ta ut batteripaketet.

#### Maskinen fungerar inte

1. Ladda upp batteripaketet.
2. Sätt in batteripaketet.
3. Kontrollera att batteripaketet sitter korrekt.
4. Starta maskinen.
5. Låt maskinen (det överhettade kretskortet) svalna.

#### Maskinen stänger av sig själv

1. Låt maskinen (det överhettade kretskortet) eller batteripaketet svalna.
2. Rengör resp. torka gallren i smutsvattenbehållarens lock.

#### Inget vatten läcker från munstycket

1. Fyll på färskvattenbehållaren.
2. Kontrollera att anslutningen för möbelmunstycket och spray-/sugslangen sitter ordentligt fast.
3. Rengör eller byt dysmunstycket.
4. Rengör färskvattensilen.
5. Spraypumpen är defekt, kontakta kundservice.

#### Spraystråle ena sidan

1. Rengör dysmunstycket.

## Otillräcklig sugkraft

1. Kontrollera om det är stopp i möbelmunstycket, rengör vid behov.
2. Kontrollera om det är stopp i sugslangen, rengör vid behov.

## Kundservice

Om felet inte kan åtgärdas måste enheten kontrolleras av kundservice.

## Garanti

I respektive land gäller de garantivillkor som publicerats av våra auktoriserade distributörer. Eventuella fel på maskinen repareras utan kostnad inom garantitiden, under förutsättning att de orsakats av ett material- eller tillverkningsfel. Vid frågor som gäller garantin ska du vända dig med kvitto till inköpsstället eller närmaste, auktoriserad kundtjänst.

(Se baksidan för adress)

Ytterligare garantiinformation (om tillgänglig) finns i serviceområdet på din lokala Kärcher-webbplats under "Nedladdningar".

## Tillbehör och reservdelar

Använd endast originaltillbehör och originalreservdelar, så att en säker och störningsfri drift av maskinen är garanterad.

Information om tillbehör och reservdelar finns på [www.kaercher.com](http://www.kaercher.com).

## Reservdelslista

Använd endast KÄRCHER originalbatteripaket, inte icke-uppladdningsbara batterier.

Beteckning	Beställningsnummer, reservdel	Artikelnummer, oförpackad
Batteripaket Battery Power+ 36/75	2.445-043.0	6.445-059.0
Batteripaket Battery Power+ 36/60	2.042-022.0	6.445-085.0
Batteripaket Battery Power 36/50	2.445-031.0	6.445-039.0
Snabbladdare Battery Power+ 36/60 (EU)	2.445-045.0	6.445-063.0
Snabbladdare Battery Power+ 36/60 (GB)	2.445-047.0	6.445-065.0
Snabbladdare Battery Power+ 36/60 (AU)	2.445-051.0	6.445-069.0

## EU-försäkrans om överensstämmelse

Härmed förklarar vi att nedan angiven maskin genom sin utformning och konstruktionstyp samt i det utförande som marknadsförs av oss uppfyller gällande grundläggande säkerhets- och hälsokrav i EU-direktivet. Denna försäkrans upphör att gälla om maskinen ändras utan att detta har godkänts av oss.

Produkt: Textilvårdsmaskin

Typ: 1.101-xxx

### Gällande EU-direktiv

2006/42/EG (+2009/127/EG)

2011/65/EU

2014/30/EU

### Tillämpade harmoniserade standarder

EN IEC 63000: 2018

EN 55014-1: 2017 + A11: 2020

EN 55014-2: 2015

EN 60335-1

EN 60335-2-68

EN 62233: 2008

### Tillämpade nationella standarder

-

Undertecknande agerar på uppdrag av och med styrelsens godkännande.



H. Jenner

Chairman of the Board of Management



S. Reiser

Director Regulatory Affairs & Certification

Dokumentationsbefullmäktigad:

S. Reiser

Alfred Kärcher SE & Co. KG

Alfred-Kärcher-Str. 28 - 40

D-71364 Winnenden (Germany)

Tfn: +49 7195 14-0

Fax: +49 7195 14-2212

Winnenden, 2020/10/01

## Tekniska data

		Puzzi 2/1 Bp
<b>Elanslutning</b>		
Batteripaketets märkspänning	V	36 DC
Kapslingsklass		IPX4
Skyddsklass		III
Märkeffekt	W	350
Maximal effekt	W	350
Prestanda spraypump	W	4
<b>Effektdata maskin</b>		
Fyllnadsmängd färskvatten	l	1,7
Fyllnadsmängd smutsvatten	l	2,9
Luftmängd (max.)	l/s	16
Undertryck (max.)	kPa (mbar)	16,0 (160)
Spraytryck	MPa	0,16
Spraytryck (max.)	MPa	0,22
Spraymängd	l/min	0,3
Rengöringslösningens temperatur (max.)	°C	50
Driftstid vid full batteriladdning – batteripaket Battery Power 36/50	Minuter	31
Drifttid vid full batteriladdning - batteripaket Battery Power+ 36/60	Minuter	37
Driftstid vid full batteriladdning – batteripaket Battery Power+ 36/75	Minuter	46
<b>Mått och vikter</b>		
Typisk arbetsvikt	kg	5,8
Längd x bredd x höjd	mm	415 x 205 x 260
<b>Miljöförhållanden</b>		
Omgivningstemperatur (max.)	°C	+40
<b>Fastställda värden enligt EN 60335-2-68</b>		
Ljudtrycksnivå $L_{pA}$	dB(A)	72
Osäkerhet $K_{pA}$	dB(A)	2
Hand-arm-vibrationsvärde	$m/s^2$	<2,5
Osäkerhet K	$m/s^2$	0,2

Med förbehåll för tekniska ändringar.

## Sisältö

Yleisiä ohjeita .....	44
Ympäristönsuojelu .....	44
Määräystenmukainen käyttö .....	44
Laitekuvaus .....	44
Symbolit laitteessa .....	45
Käyttöönotto .....	45
Käyttö .....	45
Puhdistusmenetelmät .....	46
Kuljetus .....	46
Varastointi .....	46
Hoito ja huolto .....	46
Ohjeet häiriötilanteissa .....	47
Takuu .....	47
Lisävarusteet ja varaosat .....	47
EU-vaatimustenmukaisuusvakuutus .....	47
Tekniset tiedot .....	48

## Yleisiä ohjeita



Lue ennen ensimmäistä käyttöä laitteen, akun ja laturin mukana toimitetut alkuperäiset ohjeet sekä mukana seuraavat turvaohjeet. Menettele niiden mukaisesti. Säilytä ohjeet myöhemmä käyttöä tai laitteen seuraavaa omistajaa varten.

- Käyttöohjeiden ja turvallisuusohjeiden noudattamatta jättäminen voi aiheuttaa laitteen vaurioitumisen sekä vaaroja käyttäjälle ja muille henkilöille.
- Ilmoita kuljetusvahingoista heti myyjälle.
- Tarkasta pakkauksesta purkaessasi, ettei pakkauksen sisällössä ole vaurioita eikä varusteita puutu.

## Ympäristönsuojelu



Pakkausmateriaalit ovat kierrätettäviä. Hävitä pakkaukset ympäristöstä säästään.



Sähkö- ja elektroniikkalaitteet sisältävät arvokkaita kierrätettäviä materiaaleja tai rakennneosia kuten paristoja, akkuja tai öljyä, jotka väärin käsiteltynä tai väärin hävitettynä voivat aiheuttaa mahdollisia vaaroja ihmisten terveydelle ja ympäristölle. Nämä rakennneosat ovat kuitenkin välttämättömiä laitteen asianmukaisen toiminnan vuoksi. Tällä symbolilla merkityjä laitteita ei saa hävittää kotitalousjätteenä.

### Sisältöaineita koskevia ohjeita (REACH)

Päivitettyjä tietoja ainesosista löytyy osoitteesta: [www.kaercher.de/REACH](http://www.kaercher.de/REACH)

## Määräystenmukainen käyttö

- Tämä suihkupuhdistuslaite on tarkoitettu verhoilun, verhoiltujen huonekalujen ja pienten mattoalueiden märkäpuhdistukseen.
- Tämä laite soveltuu ammattimaiseen käyttöön.

## Laitekuvaus

### Kuva A

- ① Kannella varustettu puhdasvesisäiliö, irrotettava
- ② Säiliöluukko
- ③ Tyypikilpi
- ④ Akkupaketti (erikoisvaruste)
- ⑤ Paristokotelo
- ⑥ Kantokahva (taitettava)

- 7) Pidike varusteille
- 8) Kotelo
- 9) Suihkutus-/imuletku
- 10) Laturi (erikoisvaruste)
- 11) Hattumutteri
- 12) Suuttimen suukappale
- 13) Kalustesuulakkeen vipu
- 14) Kalustesuulake
- 15) Kannella varustettu likavesisäiliö, irrotettava
- 16) Suihku-/imuletkuliitäntä
- 17) Laitekytkin

## Symbolit laitteessa



Koodi video-ohjetta varten

## Käyttöönotto

1. Tarkista lctkut vaurioiden varalta ennen jokaista käyttöä.

### Varusteiden asennus

1. Työnnä suihkutus-/imuletku laitteen suihkutus-/imuletkuliitäntään ja anna lukittua paikoilleen.

#### Kuva B

#### Huomautus

Suihkutus-/imuletkun irrottaminen: Paina salpaa ja vedä suihkutus-/imuletku ulos.

2. Yhdistä kalustesuulake suihkutus-/imuletkuun ja anna lukittua paikoilleen

#### Kuva C

## Puhdasvesisäiliön täyttö

### ⚠ VAARA

#### Puhdistusaineiden aiheuttama vaara

Terveys- ja vaurioitumisvaara

Noudata kaikkia käytettyjen puhdistusaineiden mukana toimitettuja ohjeita.

#### Huomautus

Lämmin vesi (enintään 50 °C) lisää puhdistustehoa.

Tarkasta puhdistettavan pinnan lämmönkestävyys.

#### Huomautus

Käytä puhdistusaineita säästeliäästi ympäristön suojelemiseksi.

- Koko täyttömäärä on enintään 1,7 litraa.
1. Puhdistusliuoksen valmistus: Sekoita puhdas vesi ja puhdistusaine puhtaassa astiassa (sekoitusuhde puhdistusaineen tietojen mukaisesti). Liuota puhdistusaine veteen.
  2. Vedä puhdasvesisäiliö kahvasyvennyksestä pystysuoraan ylöspäin ulos.
  3. Vedä säiliölukitusta ylöspäin ja käännä se sivulle poispäin ja avaa lukitus ja irrota säiliön kansi.  
**Kuva D**
  4. Täytä puhdistusliuosta puhdasvesisäiliöön.
  5. Sulje säiliölukitus ja aseta säiliön kansi paikoilleen, kiinnitä samalla huomiota tiukkaan kiinnitykseen.
  6. Työnnä puhdasvesisäiliö laitteen pohjaan saakka.

## Akkupaketin asettaminen

1. Työnnä akkupaketti akkupidikkeeseen ja anna lukittua.

## Akun lataaminen

#### Huomautus

Lue laturivalmistajan käyttöohje ja kiinnitä erityistä huomiota turvallisuusohjeisiin!

#### Huomautus

Lue akkupaketin valmistajan käyttöohje ja ota erityisesti huomioon turvallisuusohjeet!

#### Huomautus

Akkupaketti on toimitettaessa osittain ladattu. Lataa ennen käyttöönottoa ja tarvittaessa.

#### Huomautus

Akkupaketti voidaan ladata vain, kun se on irrotettu.

1. Vedä akkupakettia ylöspäin ja poista se.
2. Lataa akkupaketti laturin ja akkupaketin valmistajan käyttöohjeiden mukaisesti.

## Käyttö

#### Huomautus

Kytke laite päälle vain, kun puhdasvesisäiliö ja likavesisäiliö on asetettu paikoilleen.

### Laitteen kytkeminen päälle

1. Käännä laitekytkin asentoon 1 (ON). Imutoriini ja pumppu käynnistyvät.

### Puhdistuskäyttö

## HUOMIO

### Puhdistusliuoksen aiheuttama vaara

#### Vaurioitumisvaara

Tarkasta ennen laitteen käyttöä puhdistettavan esineen värin pysyvyys ja vedenkestävyys huomaamattomassa paikassa.

1. Poista irtonainen lika puhdistettavasta esineestä.
2. Suihkuta puhdistusliuosta käyttämällä kalustesuulakkeessa olevaa vipua.

#### Kuva E

3. Aja puhdistettavan pinnan yli päällekkäin limittyvinä ratoina. Vedä suutinta tällöin taaksepäin (älä työnnä).

#### Huomautus

Jos likavesisäiliö on täynnä, uimuri sulkee imuaukon ja laite käy korkeammalla kierrosnopeudella.

4. Kytke laite heti pois päältä ja tyhjennä likavesisäiliö.

### Laitteen kytkeminen pois

1. Käännä laitekytkin asentoon 0 (OFF).

### Likavesisäiliön tyhjennys

1. Vedä likavesisäiliö kahvasyvennyksestä pystysuoraan ylöspäin ulos.
2. Poista säiliön kannen lukitus ja poista kansi.  
**Kuva F**
3. Tyhjennä likavesisäiliö.
4. Aseta säiliön kansi paikoilleen ja kiinnitä huomiota tiukkaan kiinnitykseen.
5. Työnnä likavesisäiliö laitteen pohjaan saakka.

### Puhdasvesisäiliön tyhjennys

1. Vedä puhdasvesisäiliö kahvasyvennyksestä pystysuoraan ylöspäin ulos.
2. Vedä säiliölukitusta ylöspäin ja käännä se sivulle poispäin ja avaa lukitus ja irrota säiliön kansi.
3. Tyhjennä puhdasvesisäiliö.
4. Sulje säiliölukitus ja aseta säiliön kansi paikoilleen, kiinnitä samalla huomiota tiukkaan kiinnitykseen.
5. Työnnä puhdasvesisäiliö laitteen pohjaan saakka.

## Likavesisäiliön kannen ja erottimen puhdistaminen

### Huomautus

Likavesisäiliön kannen sisäpuolella (erottimessa) on 2 ritilää. Jos ritilät ovat märkiä tai likaisia, uimurit eivät välttämättä kytkä oikein tai laite saattaa kytkeytyä pois päältä liian aikaisin. Sen vuoksi on varmistettava, että ritilät ovat puhtaat ja kuivat käytön aikana.

1. Vedä likavesisäiliö kahvasyvennyksestä pystysuoraan ylöspäin ulos.
2. Poista säiliön kannen lukitus ja poista kansi.  
**Kuva G**
3. Irrota erotin.
4. Puhdista säiliön kansi ja erotin varovasti kostealla liinalla.
5. Poista kosteus varovasti kuivalla liinalla.
6. Kokoa säiliön kansi ja erotin.
7. Aseta säiliön kansi paikoilleen ja kiinnitä huomiota tiukkaan kiinnitykseen.
8. Työnnä likavesisäiliö laitteen pohjaan saakka.

### Laitteen huuhtelu

1. Yhdistä kalustesuulake suihkutus-/imuletkuun ja anna lukittua paikoilleen
2. Täytä n. 1,5 litraa vesijohtovettä puhdasvesisäiliöön. Älä lisää puhdistusainetta.
3. Kytke laite päälle.
4. Pidä kalustesuutinta viemärin yläpuolella.
5. Käytä kalustesuulakkeen vipua ja huuhtelee laitetta 1 - 2 minuuttia.
6. Kytke laite pois päältä.

### Aina käytön jälkeen

1. Huuhtelee laite.
2. Tyhjennä likavesisäiliö ja puhdista se juoksevalla vedellä.
3. Tyhjennä puhdasvesisäiliö.
4. Puhdista likavesisäiliön kansi ja erotin.
5. Suihku-/imuletkussa jäljellä olevan nesteen poistaminen:
  - a Paina salpaa ja vedä suihkutus-/imuletku ulos.
  - b Käytä kalustesuulakkeen vipua ja anna nesteen valua sopivaan astiaan (esim. ) pesualltaaseen, ämpäriin.
6. Anna laitteen kuivua täysin: Irrota molemmat säiliön kannet tai avaa niitä hieman, jotta jäljellä oleva neste voi kuivua jäämiä jättämättä.
7. Puhdista puhdasvesisäiliö, katso Hoito ja huolto.
8. Puhdista laite ulkopuolelta kostealla liinalla.
9. Poista epämiellyttävien hajujen välttämiseksi kaikki vesi laitteesta ennen pitkiä seisokkiaikoja.

### Laitteen säilytys

1. Säilytä suihkutus-/imuletkua ja kalustesuulaketta kuvan mukaisesti.  
**Kuva H**
2. Aseta laite kuivaan tilaan ja varmista, etteivät sivuliset pääse käyttämään laitetta.

## Puhdistusmenetelmät

### Normaali lika

1. Käytä kalustesuulakkeen vipua suihkutukseen. Puhdistusliuosta suihkutetaan ja samalla imuroidaan pois.

### Huomautus

Toistuva imu suihkuttamatta lyhentää kuivumisaikaa.

## Voimakas lika tai tahrat

1. Levitä puhdistusliuosta ja anna vaikuttaa 5 - 10 minuuttia.
2. Puhdista pinta kuten normaalin lian puhdistuksessa.

### Puhdistusvinkkejä

- Työskentele aina valosta varjoon päin (ikkunasta oveen).
- Työskentele aina puhdistetulta alueelta puhdistamattomalle alueelle.
- Mitä herkempi pinta, sitä alhaisempi puhdistusainepitoisuus.
- Käsittele märkäpuhdistuksen jälkeen estää tekstiilipinnan likaantumisen nopeasti uudelleen.
- Jälkihuhtelee esine puhdistustuloksen parantamiseksi puhtaalla vedellä puhdistusaineiden käytön jälkeen.

### Puhdistusaineet

Nimi	Nimi	Annostelu	Tilausnumero
CarpetPro-puhdistusaine, nopeasti kuivuva (10 litraa)	RM 764 nestemäinen	1,2 %	6.295-198.0
CarpetPro-puhdistusaine (10 litraa)	RM 764 nestemäinen	1 %	6.295-854.0
CarpetPro-kyllästysaine (5 litraa)	RM 762 nestemäinen	20 %	6.295-852.0

Jos haluat lisätietoja, pyydä kyseisen puhdistusaineen tuotetiedote ja EU:n käyttöturvallisuustiedote.

## Kuljetus

### ⚠ VARO

**Jos painoa ei oteta huomioon**

*Loukkaantumis- ja vaurioitumisvaara*

*Huomioi kuljetettaessa laitteen paino.*

1. Taita kantokahva ylöspäin.
2. Tartu kantokahvaan laitteen kantamista varten.
3. Estä laitteen luisuminen ja kaatuminen ajoneuvossa kuljetettaessa kiinnittämällä laite voimassa olevien direktiivien mukaisesti.

## Varastointi

### ⚠ VARO

**Jos painoa ei oteta huomioon**

*Loukkaantumis- ja vaurioitumisvaara*

*Huomioi varastoitaessa laitteen paino.*

Laitetta saa säilyttää vain sisätiloissa.

1. Vedä akkupakettia ylöspäin ulos ja poista se purkauksen välttämiseksi.

## Hoito ja huolto

### ⚠ VAARA

*Sähköiskuvaara*

*Loukkaantumisvaara kosketettaessa sähköä johtavia osia*

*Kytke laite pois päältä.*

*Poista akku.*

- Tarkista säännöllisesti akkupidikkeessä olevien laitteen koskettimien puhtaus ja puhdista tarvittaessa kostealla liinalla. Älä käytä puhdistusaineita.

## Puhdasvesisiivilän puhdistus

### Huomautus

Puhdasvesisiivilin pohjassa on siivilä, johon likahiukkaset voivat laskeutua ja siten estää veden läpivirtauksen. Huuhtelee puhdasvesisiivilö sen vuoksi säännöllisesti.

1. Vedä puhdasvesisiivilö kahvasyvennyksestä pystysuoraan ylöspäin ulos.
2. Poista säiliön kannen lukitus ja poista kansi.
3. Huuhtelee puhdasvesisiivilö puhtaalla vedellä.
4. Aseta säiliön kansi paikoilleen ja kiinnitä huomiota tiukkaan kiinnitykseen.
5. Työnnä puhdasvesisiivilö laitteen pohjaan saakka.

## Suuttimen suokappaleen puhdistus

1. Kierrä kalustesuulakkeen liitosmutteri irti ja irrota suuttimen suokappale.
2. Puhdista suuttimen suokappale.
3. Aseta suuttimen suokappale takaisin ja kiinnitä se liitosmutterilla.

## Ohjeet häiriötilanteissa

### ⚠ VAARA

#### Sähköiskuvaara

Loukkaantumisvaara kosketettaessa sähköä johtavia osia

Kytke laite pois päältä.

Poista akku.

#### Laite ei käynnisty

1. Lataa akku.
2. Aseta akkupaketti.
3. Tarkasta, että akkupaketti on oikein paikoillaan.
4. Kytke laite päälle.
5. Anna laitteen (ylikuumentunut piirilevy) jäähtyä.

#### Laite kytkeytyy itsestään pois päältä

1. Anna laitteen (ylikuumentunut piirilevy) tai akkupaketin jäähtyä.
2. Puhdista ja kuivaa likavesisiivilin kannen ritilät.

#### Suuttimesta ei tule vettä

1. Täytä puhdasvesisiivilö.
2. Tarkasta, että kalustesuulakkeen ja suihkutus-/imuletkun välinen liitäntä on tiukasti kiinnitetty.
3. Puhdista tai vaihda suuttimen suokappale.
4. Puhdista puhdasvesisiivilä.
5. Suihkutuspumppu on viallinen, ota yhteyttä asiakaspalveluun.

#### Vesisuihku yksipuoleinen

1. Puhdista suuttimen suokappale.

#### Riittämätön imuteho

1. Tarkasta kalustesuulake tukoksen varalta, puhdista tarvittaessa.
2. Tarkasta imuletku tukoksen varalta, puhdista tarvittaessa.

## Asiakaspalvelu

Jos vikaa ei voida korjata, toimita laite tarkastettavaksi asiakaspalveluun.

## Takuu

Jokaisessa maassa ovat voimassa vastaavan myyntiyhtiömme julkaisemat takuehdot. Korjaamme laitteesasi mahdollisesti ilmenevät häiriöt takuuajan kuluessa maksutta, jos häiriöiden syyinä ovat olleet materiaali- tai valmistusvirheet. Takuutapauksessa pyydämme ottamaan yhteyttä ostotositteen kanssa jälleenmyyjään tai lähimpään valtuutettuun asiakaspalveluun. (osoite, katso takasivu)

Lisätietoja takuutiedoista (jos saatavilla) on Kärcherin paikallisen verkkosivuston palvelualueella kohdassa "Lataukset".

## Lisävarusteet ja varaosat

Käytä vain alkuperäisiä lisävarusteita ja alkuperäisiä varaosia, sillä ne varmistavat laitteen turvallisen ja häiriötömän käytön.

Tietoja lisävarusteista ja varaosista löytyy osoitteesta [www.kaercher.com](http://www.kaercher.com).

## Varaosaluettelo

Käytä vain alkuperäisiä KÄRCHER-akkuja, ei kertakäyttöisiä akkuja.

Nimi	Tilausnumero, varaosa	Tuotenumero, pakkamattomana
Battery Power+ 36/75 -akku	2.445-043.0	6.445-059.0
Battery Power+ 36/60 -akku	2.042-022.0	6.445-085.0
Battery Power 36/50 -akkupaketti	2.445-031.0	6.445-039.0
Battery Power+ 36/60 (EU) -pikalaturi	2.445-045.0	6.445-063.0
Battery Power+ 36/60 (GB) -pikalaturi	2.445-047.0	6.445-065.0
Battery Power+ 36/60 (AU) -pikalaturi	2.445-051.0	6.445-069.0

## EU-vaatimustenmukaisuusvakuutus

Täten vakuutamme, että jäljempänä kuvattu kone vastaa suunnittelultaan ja rakenteeltaan sekä meidän markkinoille tuomanamme mallina EU-direktiivien olennaisia turvallisuus- ja terveysvaatimuksia. Jos konetta muutetaan ilman meidän hyväksyntäämme, tämän vakuutuksen voimassaolo raukeaa.

Tuote: Tekstiilipesuri

Tyyppi: 1.101-xxx

#### Sovellettavat EU-direktiivit

2006/42/EY (+2009/127/EY)

2011/65/EU

2014/30/EU

#### Sovelletut yhdenmukaistetut standardit

EN IEC 63000: 2018

EN 55014-1: 2017 + A11: 2020

EN 55014-2: 2015

EN 60335-1

EN 60335-2-68

EN 62233: 2008

#### Sovelletut kansalliset standardit

-

Allekirjoittaneet toimivat yrityksen johtokunnan puolesta ja sen valtakirjalla.



H. Jenner

Chairman of the Board of Management



S. Reiser

Director Regulatory Affairs & Certification

Dokumentointivastaava:

S. Reiser

## Tekniset tiedot

		Puzzi 2/1 Bp
<b>Sähköliitäntä</b>		
Akkupaketin nimellisjännite	V	36 DC
Kotelointiluokka		IPX4
Suojaluokka		III
Nimellisteho	W	350
Maksimiteho	W	350
Suihkutuspumpan teho	W	4
<b>Laitteen tehotiedot</b>		
Vesijohtoveden täyttömäärä	l	1,7
Likaveden täyttömäärä	l	2,9
Ilmamäärä (maks.)	l/s	16
Alipaine (maks.)	kPa (mbar)	16,0 (160)
Suihkutuspaine	MPa	0,16
Suihkutuspaine (maks.)	MPa	0,22
Suihkutusmäärä	l/min	0,3
Puhdistusliuoksen lämpötila (maks.)	°C	50
Toiminta-aika täydellä akun latauksella – Battery Power 36/50 - tia akku	minuut-	31
Toiminta-aika täydellä akun latauksella – Battery Power+ 36/60 - tia akku	minuut-	37
Toiminta-aika täydellä akun latauksella – Battery Power+ 36/75 - tia akku	minuut-	46
<b>Mitat ja painot</b>		
Tyypillinen käyttöpaino	kg	5,8
Pituus x leveys x korkeus	mm	415 x 205 x 260
<b>Ympäristöolosuhteet</b>		
Ympäristön lämpötila (maks.)	°C	+40
<b>Määritetyt arvot standardin EN 60335-2-68 mukaan</b>		
Äänenpainetaso $L_{pA}$	dB(A)	72
Epävarmuus $K_{pA}$	dB(A)	2
Käsi-käsivarsi-tärinäarvo	$m/s^2$	<2,5
Epävarmuus K	$m/s^2$	0,2

Oikeus teknisiin muutoksiin pidätetään.

## Indhold

Generelle merknader .....	48
Miljøvern .....	48
Forskriftsmessig bruk .....	48
Apparatbeskrivelse .....	48
Symboler på apparatet .....	49
Igangsetting .....	49
Betjening .....	49
Rengjøringsmetoder .....	50
Transport .....	50
Oppbevaring .....	50
Stell og vedlikehold .....	51
Bistand ved feil .....	51
Garanti .....	51
Tilbehør og reservedeler .....	51
EU-samsvarserklæring .....	51
Tekniske data .....	52

## Generelle merknader



Før du bruker enheten for første gang, må du lese den originale driftsveiledningen som følger med apparatet, batteripakken og laderen samt de tilhørende sikkerhetsanvisningene. Følg anvisningene.

Oppbevar heftene for senere bruk eller for annen eier.

- Det kan oppstå skader på apparatet og fare for brukeren og andre personer dersom de originale driftsveiledningene og sikkerhetsanvisningene ikke tas til følge.
- Informer forhandleren umiddelbart ved ev. transportskader.
- Kontroller at det ikke mangler noe tilbehør, og at innholdet i pakken er uskadet når du pakker ut.

## Miljøvern



Materialet i emballasjen kan resirkuleres. Kvitt deg med emballasjen på en miljøvennlig måte.



Elektriske og elektroniske apparater inneholder verdifulle resirkulerbare materialer og ofte deler som batterier, batteripakker eller olje. Disse kan utgjøre en potensiell fare for helse og miljø ved feil bruk eller feil avfallsbehandling. Disse delene er imidlertid nødvendige for korrekt drift av apparatet. Apparatet merket med dette symbolet skal ikke kastes i husholdningsavfallet.

### Anvisninger om innhold (REACH)

Aktuell informasjon om innholdsstoffene finner du på: [www.kaercher.de/REACH](http://www.kaercher.de/REACH)

## Forskriftsmessig bruk

- Dette sprøyteekstraksjonsapparatet er beregnet på våtrengjøring av puter, polstrede møbler og små, teppebelagte områder.
- Dette apparatet er egnet for kommersiell bruk.

## Apparatbeskrivelse

### Figur A

- 1 Ferskvannstank med lokk, uttakbar
- 2 Beholderlås
- 3 Typeskilt
- 4 Batteripakke (spesialtilbehør)
- 5 Batteriholder



- ⑥ Håndtak (sammenleggbart)
- ⑦ Holder for tilbehør
- ⑧ Hus
- ⑨ Sprøyte-/sugeslange
- ⑩ Lader (spesialtilbehør)
- ⑪ Overfalsmutter
- ⑫ Dysemunnstykke
- ⑬ Hendel på møbelmunnstykke
- ⑭ Møbelmunnstykke
- ⑮ Spillvannstank med lokk, uttakbar
- ⑯ Sprøyte-/sugeslangetilkobling
- ⑰ Apparatbryter

## Symboler på apparatet



Kode for videoveiledning

## Igangsetting

1. Sjekk om slangene er skadet før hver oppstart.

### Montere tilbehør

1. Sett sprøyte-/sugeslangen på sprøyte-/sugeslangetilkoblingen for apparatet til den går i lås.

#### Figur B

#### Merknad

Ma av sprøyte-/sugeslangen: Trykk på låsen og trekk ut sprøyte-/sugeslangen.

2. Koble tekstildysen til sprøyte-/sugeslangen og lås den.

#### Figur C

### Fyll ferskvannstanken

#### ⚠ FARE

#### Fare på grunn av rengjøringsmidler

Fare for helseskader og materielle skader

Følg alle instruksjonene som følger med rengjøringsmidlene som brukes.

#### Merknad

Varmt vann (maks. 50 °C) øker rengjøringseffekten.

Kontroller at overflaten som skal rengjøres, tåler temperaturen.

#### Merknad

Bruk rengjøringsmidler sparsomt for å beskytte miljøet.

- Komplette påfyllingsmengde er maks. 1,7 liter.

1. Tilsett rengjøringsoppløsning: Bland ferskvannet og rengjøringsmiddelet i en ren beholder (konsentrasjon som beskrevet i informasjonen for rengjøringsmiddelet). Løs opp rengjøringsmiddelet i vannet.
2. Trekk ferskvannstanken loddrett opp og ut ved hjelp av det innfelte gripehåndtaket.
3. Trekk beholderlåsen oppover og dreii den til side, eller lås opp og ta av beholderdekelet.

#### Figur D

4. Fyll ferskvannstanken med rengjøringsoppløsning.
5. Lås beholderlåsen eller sett på beholderdekelet og pass på at det sitter godt.

6. Sett inn ferskvannstanken helt ned til bunnen av apparatet.

### Sett inn batteripakken

1. Skyv batteripakken inn i batteriholderen til den går i inngrep.

### Lade opp batteripakken

#### Merknad

Les bruksanvisningen fra laderprodusenten og vær spesielt oppmerksom på sikkerhetsinstruksjonene!

#### Merknad

Les bruksanvisningen fra batteripakkeprodusenten og vær spesielt oppmerksom på sikkerhetsinstruksjonene!

#### Merknad

Batteripakken er delvis oppladet ved levering. Lad opp før idriftsettelse og etter behov.

#### Merknad

Batteripakken kan bare lades når den er tatt ut.

1. Trekk ut batteripakken oppover og ta den av.
2. Lad batteripakken som beskrevet i bruksanvisningen fra laderprodusenten og batteripakkeprodusenten.

## Betjening

#### Merknad

Apparatet må bare kobles inn når ferskvannstanken og spillvannstanken er satt inn.

### Slå på apparatet

1. Drei apparatbryteren til posisjon 1 (ON). Start sugeturbinen og pumpen.

### Rengjøring

## OBS

### Fare på grunn av rengjøringsløsning

Fare for materielle skader

Før du bruker apparatet må du teste fargeekthet og motstandsdyktighet mot vann på et ikke iøynefallende sted på gjenstanden som skal rengjøres.

1. Fjern løs smuss fra gjenstanden som skal rengjøres.
2. Betjeningsspaken på tekstildysen for å sprøyte på rengjøringsoppløsning.

#### Figur E

3. Kjør over flaten som rengjøres i overlappende baner. Trekk samtidig dysen bakover (ikke skyv).

#### Merknad

Dersom spillvannstanken er full, stenger en flottør sugeåpningen og apparatet går med økt turtall.

4. Koble ut apparatet omgående og tøm spillvannstanken.

### Slå av apparatet

1. Drei apparatbryteren til posisjon 0 (OFF).

### Tøm avløpsvannstanken

1. Trekk ut ferskvannstanken loddrett oppover ved hjelp av det innfelte gripehåndtaket.
2. Lås opp og ta av beholderdekelet.

#### Figur F

3. Tøm spillvannstanken.
4. Sett på beholderdekelet og kontroller at det sitter godt.
5. Sett inn spillvannstanken helt ned til bunnen av apparatet.

## Tøm ferskvannstanken

1. Trekk ut ferskvannstanken loddrett oppover ved hjelp av det innfelte gripehåndtaket.
2. Trekk beholderlåsen oppover og dreg den til siden eller lås opp og ta av beholderdekselet.
3. Tøm ferskvannstanken.
4. Lås beholderlåsen eller sett på beholderlokket og pass på at det sitter godt.
5. Sett inn ferskvannstanken helt ned til bunnen av apparatet.

## Rengjør lokket på spillvannstanken og separatoren

### Merknad

På innsiden av lokket på spillvannstanken (på separatoren) er det 2 gitternett. Hvis gitternettene er våte eller forurenset, kan flottøren ikke koble riktig eller apparatet kobles ut for tidlig. Sørg derfor for at gitternettene er rene og tørre under drift.

1. Trekk ut spillvannstanken loddrett oppover ved hjelp av det innfelte gripehåndtaket.
2. Lås opp og ta av beholderdekselet.

### Figur G

3. Fjern separatoren.
4. Rengjør beholderdekselet og separatoren forsiktig med en fuktig klut.
5. Fjern fuktigheten forsiktig med en tørr klut.
6. Sett sammen beholderlokket og separatoren.
7. Sett på beholderdekselet og kontroller at det sitter godt.
8. Sett inn spillvannstanken helt ned til bunnen av apparatet.

## Skulle apparatet

1. Koble polsterdysen til sprøyte-/sugeslangen og lås den.
2. Fyll ferskvannstanken med ca. 1,5 liter vann fra springen. Ikke tilsett rengjøringsmiddel.
3. Slå på maskinen.
4. Hold tekstildysen over et avløp.
5. Trykk på spaken på tekstildysen og spyl gjennom apparatet i 1 til 2 minutter.
6. Slå av apparatet.

## Etter hver bruk

1. Spyl igjennom apparatet.
2. Tøm spillvannstanken og rengjør den under rennende vann.
3. Tøm ferskvannstanken.
4. Rengjør lokket på spillvannstanken samt separatoren.
5. For å fjerne gjenværende væske i sprøyte-/sugeslangen:
  - a Trykk inn låsen og trekk ut sprøyte-/sugeslangen.
  - b Skyv spaken på tekstildysen og la væsken renne ned i en egnet beholder (f.eks. servant, bøtte).
6. La apparatet tørke helt: Fjern de to beholderdekslene eller åpne dem litt slik at den gjenværende væsken kan tørke uten at det blir igjen noe.
7. Rengjør ferskvannssilen, se Pleie og vedlikehold.
8. Rengjør utsiden av apparatet med en fuktig klut.
9. Fjern alt vann fra apparatet for å unngå ubehagelig lukt når det ikke skal brukes over en lengre periode.

## Oppbevaring av apparatet

1. Oppbevar sprøyte-/sugeslangen og tekstildysen som vist i bildet.

### Figur H

2. Sett apparatet i et tørt rom og sikre det mot uautorisert bruk.

## Rengjøringsmetoder

### Normal tilsmussing

1. Trykk inn spaken på tekstildysen for å sprøyte. Rengjøringsoppløsningen sprøytes på og suges samtidig opp.

### Merknad

Gjentatt suging uten sprøyting forkorter tørketiden.

### Kraftig tilsmussing eller flekker

1. Påfør rengjøringsoppløsning og la den virke i 10 til 15 minutter.
2. Rengjør flaten på samme måte som ved vanlig tilsmussing.

### Rengjøringstips

- Arbeid alltid fra lys til skygge (fra vindu til dør).
- Arbeid alltid fra det rensede til det urensede området.
- Jo mer ømfintlig belegget er, desto lavere konsentrasjon av rengjøringsmiddel skal brukes.
- Impregnering etter våtrengjøringen forhindrer at tekstiloverflaten blir raskt tilsmusset igjen.
- For å forbedre rengjøringsresultatet må objektet skylles med rent vann etter bruk av rengjøringsmiddel.

### Vaskemiddel

Betegnelse	Navn	Dosering av RM	Bestillingsnummer
CarpetPro-rengjøringsmiddel, hurtig tørking (10 liter)	RM 767 flytende	1,2 %	6.295-198.0
CarpetPro rengjøringsmiddel (10 liter)	RM 764 flytende	1 %	6.295-854.0
CarpetPro impregnering (5 liter)	RM 762 flytende	20 %	6.295-852.0

For nærmere informasjon kan du rekvirere produktinformasjonsbladet og EU-sikkerhetsdatabladet for det aktuelle rengjøringsmidlet.

## Transport

### ⚠ FORSIKTIG

#### Ved ignorering av vekten

Fare for personskader og materielle skader  
Ta hensyn til apparatets vekt under transport.

1. Vipp opp bærehåndtaket.
2. Ta tak i bærehåndtaket for å bære.
3. Ved transport i kjøretøyer må apparatet sikres mot å skli og velte iht. gjeldende bestemmelser.

## Oppbevaring

### ⚠ FORSIKTIG

#### Ved ignorering av vekten

Fare for personskader og materielle skader  
Ta hensyn til apparatets vekt ved lagring.

Apparatet skal kun oppbevares innendørs.

1. Trekk ut batteripakken oppover og ta den av for å unngå utlading.

## Stell og vedlikehold

### **⚠ FARE**

#### **Fare for elektrisk støt**

Personskader forårsaket av berøring av strømførende deler

Slå av apparatet.

Ta ut batteripakken.

- Sjekk kontaktene på apparatsiden i batteriholderen regelmessig med tanke på smuss, og rengjør med en fuktig klut ved behov. Ikke tilsett rengjøringsmidler.

### Rengjøre ferskvannssilen

#### **Merknad**

*På bunnen av ferskvannstanken er det en sil der det kan samle seg smusspartikler som kan hindre vanngjennomstrømningen. Ferskvannstanken må derfor spyles godt og regelmessig.*

1. Trekk ut ferskvannstanken loddrett oppover ved hjelp av det innfelte gripehåndtaket.
2. Lås opp og ta av beholderdekslet.
3. Spyl ut av ferskvannstanken med rent vann.
4. Sett på beholderdekslet og kontroller at det sitter godt.
5. Sett inn ferskvannstanken net ned til bunnen av apparatet.

### Rengjør dysemunnstykket.

1. Skru av overfalsmutteren på tekstildysen og ta av dysemunnstykket.
2. Rengjør dysemunnstykket.
3. Sett inn munnstykket igjen og fest det med overfalsmutteren.

## Bistand ved feil

### **⚠ FARE**

#### **Fare for elektrisk støt**

Personskader forårsaket av berøring av strømførende deler

Slå av apparatet.

Ta ut batteripakken.

#### **Apparatet går ikke**

1. Batteripakken er utladet.
2. Sett inn batteripakken.
3. Kontroller at batteripakken er riktig montert.
4. Slå på maskinen.
5. Avkjøl apparatet (overopphetet krets-kort).

#### **Apparatet slår seg av**

1. La apparatet (overopphetet krets-kort) eller batteripakken avkjøles.
2. Rengjør gitternettene i spillvannstanklokket eller la dem tørke ved behov.

#### **Det kommer ikke vann ut av munnstykket**

1. Fyll ferskvannstanken.
2. Kontroller tilkoblingen av tekstildysen og kontroller at sprøyte-/sugeslangen sitter riktig.
3. Rengjør eller skift ut dysemunnstykket.
4. Rengjør ferskvannssilen.
5. Sprøytepumpen er defekt, oppsøk kundeservice.

#### **Sprøytestråle bare på den ene siden**

1. Rengjør dysemunnstykket.

#### **Utilstrekkelig sugeskraft**

1. Kontroller om tekstildysen er tilstoppet, rengjør ved behov.
2. Sjekk om sugeslangen er tilstoppet, rengjør ved behov.

## Kundeservice

Dersom feilen ikke kan utbedres, må apparatet kontrolleres av kundeservice.

## Garanti

Vår ansvarlige salgsorganisasjon for de enkelte land har utgitt garantibetingelsene som gjelder i det aktuelle landet. Eventuelle feil på apparatet reparerer gratis i garanti-tiden dersom disse kan føres tilbake til material- eller produksjonsfeil. Ved behov for garanti-reparasjoner bes du henvende deg til din forhandler eller nærmeste autoriserte kundeservice og fremvise kjøpskvitteringen. (Se adresse på baksiden)

Videre garantiinformasjon (hvis tilgjengelig) finner du i serviceområdet på ditt lokale Kärcher-nettsted under "Nedlastinger".

## Tilbehør og reservedeler

Bruk bare originalt tilbehør og originale reservedeler; de garanterer for en sikker og problemfri drift av apparatet. Informasjon om tilbehør og reservedeler finner du på [www.kaercher.com](http://www.kaercher.com).

### Reservedelsliste

Bruk bare KÄRCHER originale batteripakker, ikke ikke-oppladbare batterier.

Betegnelse	Bestillingsnummer, reservedel	Varenummer, pakket ut
Batteripakke Battery Power+ 36/75	2.445-043.0	6.445-059.0
Batteripakke Battery Power+ 36/60	2.042-022.0	6.445-085.0
Batteripakke Battery Power 36/50	2.445-031.0	6.445-039.0
Hurtiglader Battery Power+ 36/60 (EU)	2.445-045.0	6.445-063.0
Hurtiglader Battery Power+ 36/60 (GB)	2.445-047.0	6.445-065.0
Hurtiglader Battery Power+ 36/60 (AU)	2.445-051.0	6.445-069.0

## EU-samsvarserklæring

Vi erklærer herved at maskinen beskrevet nedenfor på grunn av design og konstruksjon, samt i versjonen som vi har markedsført, oppfyller de relevante grunnleggende helse- og sikkerhetskravene i EU-direktivene.

Endringer på maskinen uten avtale med oss, gjør at denne erklæringen blir ugyldig.

Produkt: Sprayekstraksjonsmaskin

Type: 1.101-xxx

#### **Gjeldende EU-direktiv**

2006/42/EF (+2009/127/EF)

2011/65/EU

2014/30/EU

#### **Anvendte harmoniserte standarder**

EN IEC 63000: 2018

EN 55014-1: 2017 + A11: 2020

EN 55014-2: 2015

EN 60335-1

EN 60335-2-68

EN 62233: 2008

#### **Anvendte nasjonale standarder**

-

Undertegnede handler på vegne av og med fullmakt fra styret.

  
H. Jenner  
Chairman of the Board of Management

  
S. Reiser  
Director Regulatory Affairs & Certification

Dokumentasjonsfullmektig:

S. Reiser

Alfred Kärcher SE & Co. KG

Alfred-Kärcher-Str. 28 - 40

71364 Winnenden (Germany)

Tlf.: +49 7195 14-0

Faks: +49 7195 14-2212

Winnenden, 2020/10/01

## Tekniske data

		Puzzi 2/1 Bp
<b>Elektrisk tilkobling</b>		
Nominell spenning batteri	V	36 DC
Beskyttelsesgrad		IPX4
Beskyttelsesklasse		III
Nominell effekt	W	350
Maksimal effekt	W	350
Effekt sprøytepumpe	W	4
<b>Effektspesifikasjoner apparat</b>		
Kapasitet ferkvann	l	1,7
Kapasitet spillvann	l	2,9
Luftmengde (maks.)	l/s	16
Vakuum (maks.)	kPa (mbar)	16,0 (160)
Sprøyte trykk	MPa	0,16
Sprøyte trykk (maks.)	MPa	0,22
Sprøytemengde	l/min	0,3
Temperatur på rengjøringsløsning (maks.)	°C	50
Driftstid ved full batterilading - batteripakke Battery Power 36/50	Minutter	31
Driftstid ved full batterilading - batteripakke Battery Power+ 36/60	Minutter	37
Driftstid ved full batterilading - batteripakke Battery Power+ 36/75	Minutter	46
<b>Mål og vekt</b>		
Gjennomsnittlig driftsvekt	kg	5,8
Lengde x bredde x høyde	mm	415 x 205 x 260
<b>Omgivelsesbetingelser</b>		
Omgivelsestemperatur (maks.)	°C	+40
<b>Registrerte verdier iht. EN 60335-2-68</b>		
Lydtrykknivå $L_{pA}$	dB(A)	72
Usikkerhet $K_{pA}$	dB(A)	2
Hånd-arm-vibrasjonsverdi	$m/s^2$	<2,5
Usikkerhet K	$m/s^2$	0,2

Med forbehold om tekniske endringer.

## Indhold

Generelle henvisninger .....	52
Miljøbeskyttelse .....	52
Bestemmelsesmessig anvendelse .....	52
Beskrivelse af apparat .....	52
Symboler på apparatet .....	53
Ibrugtagning .....	53
Betjening .....	53
Rengøringsmetoder .....	54
Transport .....	54
Opbevaring .....	54
Pleje og vedligeholdelse .....	55
Hjælp ved fejl .....	55
Garanti .....	55
Tilbehør og reservedele .....	55
EU-overensstemmelseserklæring .....	55
Tekniske data .....	56

## Generelle henvisninger



Før du tager maskinen i brug første gang, skal du læse de vedlagte originale brugsanvisninger til henholdsvis maskinen, batteripakken og opladeren samt de vedlagte sikkerhedsanvisninger. Betjen maskinen i henhold til disse.

Opbevar hæfterne til senere brug eller til senere ejere.

- Hvis driftsvejledningerne og sikkerhedsanvisningerne ikke overholdes, kan der opstå skader på maskinen og fare for brugeren og andre personer.
- Informér straks forhandleren ved transportskader.
- Kontrollér ved udpakningen om pakkeindholdet er komplet, og om der er sket beskadigelse.

## Miljøbeskyttelse



Emballagematerialerne kan genbruges. Sørg for at bortskaffe emballage miljømæssigt korrekt.



Elektriske og elektroniske maskiner indeholder værdifulde materialer, der kan genbruges, og ofte dele, såsom batterier, genopladelige batterier eller olie, der ved forkert håndtering eller forkert

bortskaffelse kan udgøre en fare for menneskers sundhed og for miljøet. Disse dele er imidlertid nødvendige for at sikre en korrekt drift af maskinen. Maskiner, der er mærket med dette symbol, må ikke bortskaffes sammen med husholdningsaffaldet.

### Henvisninger til indholdsstoffer (REACH)

Aktuelle oplysninger om indholdsstoffer findes på: [www.kaercher.de/REACH](http://www.kaercher.de/REACH)

## Bestemmelsesmessig anvendelse

- Denne sprøjteekstraktionsanordning er beregnet til vådrengøring af polstring, polstrede møbler og små tæppebelagte områder.
- Denne maskine er egnet til erhvervs-mæssig brug.

## Beskrivelse af apparat

### Figur A

- ① Rentvandsbeholder med låg, aftagelig
- ② Beholderlåg
- ③ Typeskilt
- ④ Batteripakke (ekstraudstyr)
- ⑤ Batteriholder

- ⑥ Bæregreb (sammenklappeligt)
- ⑦ Holder til tilbehør
- ⑧ Hus
- ⑨ Sprøjte-/sugeslange
- ⑩ Oplader (ekstraudstyr)
- ⑪ Omløbermøtrik
- ⑫ Dysemundstykke
- ⑬ Arm på polsterdysen
- ⑭ Polsterdyse
- ⑮ Smudsvandbeholder med låg, aftagelig
- ⑯ Sprøjte-/sugeslangetilslutning
- ⑰ Apparatkontakt

## Symboler på apparatet



Kode til videovejledning

## Ibrugtagning

1. Kontroller slanger for skader inden hver brug.

### Montering af tilbehør

1. Sæt sprøjte-/sugeslangen på sprøjte-/sugeslangetilslutningen på apparatet, og klik den på plads.

#### Figur B

#### Obs

Afmontering af sprøjte-/sugeslange: Tryk på låsen og træk sprøjte-/sugeslangen ud.

2. Tilslut polsterdysen, og klik den fast på sprøjte-/sugeslangen.

#### Figur C

### Fyldning af rentvandsbeholder

#### ⚠ FARE

#### Fare på grund af rengøringsmidler

Sundhedsfare og risiko for beskadigelse

Overhold alle henvisninger, der følger med de anvendte rengøringsmidler.

#### Obs

Varmt vand (maksimalt 50 °C) forøger rengøringsvirkningen. Kontroller temperaturmodstanden på den overflade, der skal rengøres.

#### Obs

Brug en så lille mængde rengøringsmiddel som muligt for at beskytte miljøet.

- Den komplette påfyldningsmængde er maks. 1,7 liter.

1. Påfyldning af rengøringsopløsning: Bland det rene vand og rengøringsmidlet i en ren beholder (koncentration som angivet for rengøringsmidlet). Opløs rengøringsmidlet i vand.
2. Træk rentvandsbeholderen lodret op i det forsænkede greb, og tag den af.
3. Træk beholderlåsen opad, og drej den til siden, eller lås beholderlåget op og tag det af.

#### Figur D

4. Fyld rentvandsbeholderen med rengøringsopløsningen.

5. Luk beholderlåsen eller sæt beholderlåget på, og sørg for, at det sidder fast.
6. Sæt rentvandsbeholderen i apparatet, og tryk den helt i bund.

### Isætning af batteripakke

1. Skub batteripakken ind i batteriholderen, indtil den går i hak.

### Opladning af batteripakke

#### Obs

Læs driftsvejledning fra producenten af ladeaggregatet, og vær særlig opmærksom på sikkerhedsanvisningerne!

#### Obs

Læs batteripakkeproducentens driftsvejledning, og vær særlig opmærksom på sikkerhedsanvisningerne!

#### Obs

Batteripakken er delvis opladet ved levering. Oplad den inden idriftsættelse og efter behov.

#### Obs

Batteripakken kan kun oplades, når den tages ud.

1. Træk batteripakken opad, og tag den af.
2. Oplad batteripakken i henhold til oplader- og batteripakkeproducentens driftsvejledning.

## Betjening

#### Obs

Tænd kun for apparatet, når rentvandsbeholderen og smudsvandbeholderen er monteret.

### Tilkobling af apparatet

1. Drej maskinkontakten til position 1 (ON). Sugeturbinen og pumpen starter.

### Rengøringsdrift

## BEMÆRK

### Fare på grund af rengøringsopløsning

Risiko for beskadigelse

Før du bruger maskinen, skal du kontrollere genstanden, der skal rengøres, for farveægthed og vandbestandighed på et ikke-iøjnefaldende sted.

1. Fjern løst snavs fra genstanden, der skal rengøres.
2. Betjen armen på polsterdysen for at påsprøjte rengøringsopløsningen.

#### Figur E

3. Kø over den flade, der skal rengøres, i baner, der overlapper hinanden. Træk dysen tilbage (undgå at skubbe den).

#### Obs

Når spildevandsbeholderen er fuld, lukkes indsugningsåbningen af en svømmer, og maskinen kører med forhøjet omdrejningstal.

4. Sluk straks for apparatet, og tøm smudsvandbeholderen.

### Slukning af apparatet

1. Drej kontakten på apparatet til position 0 (OFF).

### Tømning af smudsvandbeholder

1. Træk smudsvandbeholderen lodret op i det forsænkede greb, og tag den af.
2. Lås beholderdækslet op, og tag det af.

#### Figur F

3. Tøm smudsvandbeholderen.
4. Sæt beholderdækslet på, og sørg for, at det sidder fast.
5. Sæt smudsvandbeholderen i apparatet, og tryk den helt i bund.

## Tømning af rentvandsbeholder

1. Træk rentvandsbeholderen lodret op i det forsænkede greb, og tag den af.
2. Træk beholderlåsen opad, og drej den til siden, eller lås beholderlåget op og tag det af.
3. Tøm rentvandsbeholderen.
4. Luk beholderlåsen eller sæt beholderlåget på, og sørg for, at det sidder fast.
5. Sæt rentvandsbeholderen i apparatet, og tryk den helt i bund.

## Rengøring af dæksel på smudsvandbeholder og udskiller

### Obs

På indersiden af smudsvandbeholderens dæksel (på udskilleren) befinder der sig 2 gitternet. Hvis nettene er våde eller forurenede, kan svømmeren ikke skifte korrekt, eller maskinen slukkes for tidligt. Sørg derfor for, at nettene er rene og tørre under driften.

1. Træk smudsvandbeholderen lodret op i det forsænkede greb, og tag den af.
2. Lås beholderdækslet op, og tag det af.

### Figur G

3. Fjern udskilleren.
4. Rengør forsigtigt beholderdækslet og udskilleren med en fugtig klud.
5. Fjern forsigtigt fugten med en tør klud.
6. Saml beholderdækslet og udskilleren.
7. Sæt beholderdækslet på, og sørg for, at det sidder fast.
8. Sæt smudsvandbeholderen i apparatet, og tryk den helt i bund.

## Grundig skylning af apparat

1. Tilslut og klik polsterdysen fast på sprøjte-/sugeslangen.
2. Påfyld ca. 1,5 liter postevand i rentvandsbeholderen. Tilføj ikke nogen rengøringsmidler.
3. Tænd maskinen.
4. Hold polsterdysen over et afløb.
5. Tryk på armen på polsterdysen, og skyl apparatet igennem i ca. 1-2 minutter.
6. Sluk apparatet.

## Efter hver drift

1. Skyl apparat grundigt.
2. Tøm smudsvandbeholderen, og rengør den under rindende vand.
3. Tøm rentvandsbeholderen.
4. Rengør dækslet på smudsvandbeholderen og udskilleren.
5. Sådan fjernes resterende væske i sprøjte-/sugeslangen:
  - a Tryk på låsen, og træk sprøjte-/sugeslangen ud.
  - b Tryk på armen på polsterdysen, og lad væsken løbe ud i en passende beholder ( f.eks. håndvask, spand).
6. Lad apparatet tørre grundigt: Fjern de to beholderlæg eller åbn dem lidt, så den resterende væske kan tørre uden at efterlade rester.
7. Rengør rentvandsfilteret, se Pleje og vedligeholdelse.
8. Rengør apparatet udvendigt med en fugtig klud.
9. Fjern alt vand fra apparatet før længere stillingstidder, så lugtgener undgås.

## Opbevaring af apparat

1. Opbevar sprøjte-/sugeslangen og polsterdysen som vist på illustrationen.

### Figur H

2. Anbring apparatet i et tørt rum, og sørg for at sikre den mod brug af uvedkommende.

## Rengøringsmetoder

### Normal tilsmudsning

1. Tryk på armen på polsterdysen for at sprøjte. Rengøringsopløsningen påsprøjtes og opsuges samtidigt.

### Obs

Gentagen sugning uden sprøjtning forkorter tørretiden.

### Kraftig tilsmudsning eller pletter

1. Påfør rengøringsopløsningen, og lad den virke i 5-10 minutter.
2. Rengør overfladen som ved normal tilsmudsning.

### Rengøringsstips

- Arbejd altid fra lys til skygge (fra vindue til dør).
- Arbejd altid fra den rengjorte flade til fladen, der ikke er rengjort.
- Jo mere følsom belægningen er, jo lavere rengøringsmiddelkoncentration skal der anvendes.
- En imprægnering efter vådrengøringen forhindrer, at tekstiloverfladen hurtigt bliver tilsmudset igen.
- Skyl genstanden med rent vand efter anvendelsen af rengøringsmidler for at forbedre rengøringsresultatet.

## Rengøringsmidler

Betegnelse	Navn	Dosering	Bestillingsnummer
CarpetPro rengøringsmiddel, hurtigtvørende (10 liter)	RM 767 flydende	1,2 %	6.295-198.0
CarpetPro rengøringsmiddel (10 liter)	RM 764 flydende	1 %	6.295-854.0
CarpetPro imprægnering (5 liter)	RM 762 flydende	20 %	6.295-852.0

For yderligere oplysning bedes du anmode om produktinformationsbladet og EU-sikkerhedsdatabladet for det relevante rengøringsmiddel.

## Transport

### ⚠ FORSIGTIG

#### Manglende overholdelse af vægten

Fare for kvæstelser og beskadigelse  
Vær opmærksom på maskinens vægt ved transporten.

1. Vip bærehåndtaget op.
2. Tag fat i bæregrebet, når apparatet løftes.
3. Ved transport i køretøjer skal maskinen sikres mod at glide eller vælte iht. til de gældende retningslinjer.

## Opbevaring

### ⚠ FORSIGTIG

#### Manglende overholdelse af vægten

Fare for kvæstelser og beskadigelse  
Vær opmærksom på maskinens vægt ved opbevaring.  
Maskinen må kun opbevares indendørs.

1. Træk batteripakken opad, og tag den af for at undgå afladning.

## Pløje og vedligeholdelse

### ⚠ FARE

#### Fare for elektrisk stød

Kvæstelser ved berøring af strømførende dele  
Sluk for maskinen.

Tag batteripakken ud.

- Kontrollér regelmæssigt, om der er snavs på kontakterne i batteriholderen på maskinsiden, og rengør dem om nødvendigt med en fugtig klud. Der må ikke anvendes rengøringsmidler.

### Rengøring af rentvandssien

#### Obs

På bunden af rentvandsbeholderen befinder der sig en si, hvor smudspartikler sætter sig og på den måde kan hindre vandgennemstrømningen. Skyl derfor rentvandsbeholderen regelmæssigt.

1. Træk rentvandsbeholderen lodret op i det forsænkede greb, og tag den af.
2. Lås beholderdækslet op, og tag det af.
3. Skyl rentvandsbeholderen med rent vand.
4. Sæt beholderdækslet på, og sørg for, at det sidder fast.
5. Sæt rentvandsbeholderen i apparatet, og tryk den helt i bund.

### Rengøring af dysens mundstykke

1. Skru omløbermøtrikken på pudedyren af, og fjern dysens mundstykke.
2. Rengør dysens mundstykke.
3. Monter dysens mundstykke igen, og fastgør det med omløbermøtrikken.

## Hjælp ved fejl

### ⚠ FARE

#### Fare for elektrisk stød

Kvæstelser ved berøring af strømførende dele  
Sluk for maskinen.

Tag batteripakken ud.

#### Maskinen kører ikke

1. Oplad batteripakken.
2. Sæt batteripakken i.
3. Kontrollér, at batteripakken sidder korrekt.
4. Tænd maskinen.
5. Lad apparatet (overophedet printkort) afkøle.

#### Maskinen stopper pludseligt

1. Lad apparatet (overophedet printkort) eller batteripakken afkøle.
2. Rengør eller tør gitternettene i smudsvandbeholderens dæksel.

#### Der kommer ikke vand ud af dysen

1. Fyld rentvandsbeholderen.
2. Kontrollér, at forbindelsen mellem polsterdysen og sprøjte-/sugeslangen sidder korrekt.
3. Rengør eller udskift dysens mundstykke.
4. Rengør rentvandssien.
5. Sprøjtetypen er defekt, kontakt kundeservice.

#### Sprøjtetråle kun i én side

1. Rengør dysens mundstykke.

#### Utilstrækkelig sugkapacitet

1. Kontrollér sugeslangen for tilstopning, og rengør den efter behov.
2. Kontrollér sugeslangen for tilstopning, og rengør den efter behov.

## Kundeservice

Hvis fejlen ikke kan afhjælpes, skal maskinen kontrolleres af kundeservice.

## Garanti

I det enkelte lande gælder de garantibetingelser, der er fastsat af vore salgsselskaber. Eventuelle fejl ved apparatet udbedres gratis inden for garantifristen, såfremt fejlen kan tilskrives en materiale- eller produktionsfejl.

Hvis du ønsker at gøre garantien gældende, bedes du henvende dig til din forhandler eller nærmeste kundeservicecenter medbringende kvittering for købet.

(Se adressen på bagsiden)

Yderligere garantioplysninger (hvis findes) kan findes i serviceområdet på dit lokale Kärcher-websted under "Downloads".

## Tilbehør og reservedele

Anvend kun originaltilbehør og -reservedele. De er en garanti for en sikker og fejlfri drift af maskinen.

Informationer om tilbehør og reservedele findes på [www.kaercher.com](http://www.kaercher.com).

### Reservedelsliste

Der må kun anvendes originale batteripakker fra KÄRCHER og ingen ikke-genopladelige batterier.

Betegnelse	Bestillingsnummer, reservedel	Varenummer, udpakket
Batteripakke Battery Power+ 36/75	2.445-043.0	6.445-059.0
Batteripakke Battery Power+ 36/60	2.042-022.0	6.445-085.0
Batteripakke Battery Power 36/50	2.445-031.0	6.445-039.0
Lynladeaggregat Battery Power+ 36/60 (EU)	2.445-045.0	6.445-063.0
Lynladeaggregat Battery Power+ 36/60 (GB)	2.445-047.0	6.445-065.0
Lynladeaggregat Battery Power+ 36/60 (AU)	2.445-051.0	6.445-069.0

## EU-overensstemmelseserklæring

Hermed erklærer vi, at nedenstående maskine på grund af sin udformning og konstruktion i den udførelse, i hvilken den sælges af os, overholder EU-direktivernes relevante, grundlæggende sikkerheds- og sundhedsmæssige krav. Hvis maskinen ændres uden aftale med os, mister denne attest sin gyldighed.

Produkt: Sprøjtetrækstraktionsmaskine

Type: 1.101-xxx

#### Relevante EU-direktiver

2006/42/EF (+2009/127/EF)

2011/65/EU

2014/30/EU

#### Anvendte harmoniserede standarder

EN IEC 63000: 2018

EN 55014-1: 2017 + A11: 2020

EN 55014-2: 2015

EN 60335-1

EN 60335-2-68

EN 62233: 2008

#### Anvendte nationale standarder

-

Underskrivene handler på bestyrelsens vegne og med dennes fuldmagt.

  
H. Jenner  
Chairman of the Board of Management

  
S. Reiser  
Director Regulatory Affairs & Certification

Dokumentationsbefuldningstiget:

S. Reiser

Alfred Kärcher SE & Co. KG  
Alfred-Kärcher-Str. 28 - 40  
71364 Winnenden (Germany)

Tlf.: +49 7195 14-0

Fax: +49 7195 14-2212

Winnenden, 2020/10/01

## Tekniske data

		Puzzi 2/1 Bp
<b>Elektrisk tilslutning</b>		
Nominel spænding batteripakke	V	36 DC
Kapslingsklasse		IPX4
Beskyttelsesklasse		III
Nominel effekt	W	350
Maksimal ydelse	W	350
Sprøjtetæppeffekt	W	4
<b>Effektdata maskine</b>		
Kapacitet rent vand	l	1,7
Kapacitet smudsvand	l	2,9
Luftmængde (maks.)	l/s	16
Undertryk (maks.)	kPa (mbar)	16,0 (160)
Sprøjtetryk	MPa	0,16
Sprøjtetryk (maks.)	MPa	0,22
Sprøjtetemængde	l/min	0,3
Temperatur på rengøringsopløsning (maks.)	°C	50
Driftstid ved fuld batteriopladning - batteripakke Battery Power 36/50	Minutter	31
Driftstid ved fuld batteriopladning - batteripakke Battery Power+ 36/60	Minutter	37
Driftstid ved fuld batteriopladning - batteripakke Battery Power+ 36/75	Minutter	46
<b>Mål og vægt</b>		
Typisk driftsvægt	kg	5,8
Længde x bredde x højde	mm	415 x 205 x 260
<b>Omgivelsesbetingelser</b>		
Omgivelsestemperatur (maks.)	°C	+40
<b>Beregnete værdier iht. EN 60335-2-68</b>		
Lydtryksniveau $L_{pA}$	dB(A)	72
Usikkerhed $K_{pA}$	dB(A)	2
Hånd-arm-vibrationsværdi	$m/s^2$	<2,5
Usikkerhed K	$m/s^2$	0,2

Der tages forbehold for tekniske ændringer.

## Sisukord

Üldised juhised.....	56
Keskonnakaitse .....	56
Nõuetekohane kasutamine .....	56
Seadme kirjeldus.....	56
Sümbolid seadmel.....	57
Käikuvõtmine.....	57
Käsitsemine.....	57
Puhastusmeetodid .....	58
Transport.....	58
Ladustamine.....	58
Hooldus ja jooksevremont.....	59
Abi rikete korral .....	59
Garantii.....	59
Lisavarustus ja varuosad .....	59
EL vastavusdeklaratsioon .....	59
Tehnilised andmed.....	60

## Üldised juhised



Enne esimest kasutamist lugege vastavat kaasasolevat seadme, akupaki ja laadija originaalkasutusjuhendit ning lisatud ohutusjuhendeid. Toimige sellele vastavalt.

Hoidke brošüürid hilisemaks kasutamiseks või järgmise omaniku tarbeks alles.

- Kasutusjuhendite ja ohutusjuhiste eiramisel võivad tekkida kahjustused seadmel ja ohud operaatorile ning teistele inimestele.
- Informeerige transpordikahjude korral kohe edasimüüjat.
- Kontrollige lahtipakkimisel pakendi sisu puuduvate tarvikute või kahjustuste suhtes.

## Keskonnakaitse



Pakkematerjalid on taaskasutatavad. Palun utiliseeri pakendid keskkonnasäästlikult.



Elektrilised ja elektroonilised seadmed sisaldavad väärtuslikke taaskasutatavaid materjale ja sageli koostisosi nagu patareid, akud või õli, mis võivad vale ümberkäämise või vale utiliseerimise

korral kujutada potentsiaalset ohtu inimeste tervisele ja keskkonnale. Seadme nõuetekohaseks käitamiseks on neid koostisosi siiski vaja. Selle sümboliga tähistatud seadmeid ei tohi utiliseerida koos olmeprügiga.

### Juhised koostisainete kohta (REACH)

Kehtiva teabe koostisainete kohta leiate aadressilt:

[www.kaercher.de/REACH](http://www.kaercher.de/REACH)

## Nõuetekohane kasutamine

- See pihusti väljatõmbeseade on ette nähtud polsterduse, pehme mööbli ja väikeste vaipkattega alade märgpuhastuseks.
- See seade sobib tööstuslikuks kasutuseks.

## Seadme kirjeldus

### Joonis A

- ① Kaanega puhtaveemahuti, eemaldatav
- ② Mahutiukk
- ③ Tüübisilt
- ④ Akupakk (erivarustus)
- ⑤ Akuhoidik



- ⑥ Kandekäepide (klapitav)
- ⑦ Tarvikute hoidik
- ⑧ Korpus
- ⑨ Pihustus-/imivoolik
- ⑩ Laadija (erivarustus)
- ⑪ Äärikmutter
- ⑫ Düüsihuulik
- ⑬ Kang polstridüüs
- ⑭ Polstridüüs
- ⑮ Kaanega musta vee paak, eemaldatav
- ⑯ Pihustus-/imivoolikuühendus
- ⑰ Seadmelüliti

## Sümbolid seadmel



Videojuhendi kood

## Käikuvõtmine

1. Enne iga kasutamist kontrollige voolikuid, et need poleks kahjustatud.

### Tarvikute monteerimine

1. Pistke pihustus/imivoolik seadme pihustus-/imivooliku ühendusse ja fikseerige.

#### Joonis B

#### Märkus

Pihustus-/imivooliku eemaldamine: Vajutage sulgurile ja tõmmake pihustus-/imivoolik välja.

2. Ühendage polstridüüs pihustus-/imivooliku külge ja fikseerige.

#### Joonis C

## Puhtaveemahuti täitmine

### ⚠ OHT

#### Puhtusvahendite oht

Oht tervisele ja kahjustusoh

Järgige kõiki kasutatud puhtusvahenditega kaasasolevaid juhiseid.

#### Märkus

Soe vesi (maksimaalselt 50 °C) suurendab puhastusefekti. Kontrollige puhastatava pinna temperatuuritaluvust.

#### Märkus

Keskonna kaitsmiseks kasutage puhtusvahendeid säästlikult.

- Kogu täitekogus on max 1,7 liitrit.
1. Puhtuslahuse valmistamine: Segage puhas vesi ja puhtusvahend puhtas mahutis (kontsentratsioon vastavalt puhtusvahendi andmetele). Lahustage puhtusvahend vees.
  2. Tõmmake puhtaveemahuti haardesüvendist vertikaalselt ülespoole välja.
  3. Tõmmake mahuti sulgurit ülespoole ja keerake see küljele või lukustage mahutikaas lahti ja võtke ära.
- Joonis D**
4. Täitke puhtaveemahuti puhtuslahusega.

5. Sulgege mahuti sulgur või asetage mahutikaas peale, pidage seejuures silmas kindlat asetust.
6. Sisestage puhtaveepaak kuni seadmepõhjani.

## Akupaki sissepanek

1. Lükake akupakk akuhoidikusse ja fikseerige.

## Akupaki laadimine

#### Märkus

Lugege läbi laadimisseadme tootja kasutusjuhend ja järgige eriti ohutusjuhiseid!

#### Märkus

Lugege läbi akupaki tootja kasutusjuhend ja järgige eriti ohutusjuhiseid!

#### Märkus

Akupakk on tarnimisel osaliselt laaditud. Laadige enne kasutuselevõttu ja vastavalt vajadusele.

#### Märkus

Akupakki saab laadida ainult siis, kui see on eemaldatud.

1. Tõmmake akupakk ülespoole ja eemaldage see.
2. Laadige akupakki vastavalt laadija tootja ja akupaki tootja kasutusjuhenditele.

## Käsitsemine

#### Märkus

Lülitage seade sisse ainult siis, kui puhtaveemahuti ja mustaveemahuti on sisestatud.

### Seadme sisselülitamine

1. Keerake seadmelüliti positsiooni 1 (ON). Käivitage imiturbiin ja pump.

### Puhtusrežiim

## TÄHELEPANU

### Puhtuslahuse oht

#### Kahjustusoh

Enne seadme kasutamist kontrollige puhastatava objekti silmapaistmatu kohas värvi püsivust ja veekindlust.

1. Eemaldage puhastatavalt esemelt lahtine mustus.
2. Puhtuslahuse pihustamiseks vajutage polstridüüsi hooba.

#### Joonis E

3. Käige puhastatav pind üle kattuvatel radadel. Seejuures tõmmake düüsi tahapoole (ärge lükake).

#### Märkus

Kui mustaveepaak on täis, sulgeb ujuk imemisava ja seade töötab suurema pööretearvuga.

4. Lülitage seade kohe välja ja tühjendage mustaveemahuti.

### Seadme väljalülitamine

1. Keerake seadmelüliti asendisse 0 (OFF).

### Mustaveemahuti tühjendamine

1. Tõmmake mustaveemahuti haardesüvendist vertikaalselt ülespoole välja.
2. Lukustage mahutikaas lahti ja võtke ära.

#### Joonis F

3. Tühjendage mustaveemahuti.
4. Asetage mahutikaas peale, pidage seejuures silmas kindlat asendit.
5. Sisestage mustaveemahuti kuni seadmepõhjani.

## Puhtaveemahuti täitmine

1. Tõmmake puhtaveemahuti haardesüvendist vertikaalselt ülespoole välja.
2. Tõmmake mahuti sulgurit ülespoole ja keerake see küljele või lukustage mahutikaasa lahti ja võtke ära.
3. Tühjendage puhtaveemahuti.
4. Sulgege mahuti sulgur või asetage mahutikaasa peale, pidage seejuures silmas kindlat asetust.
5. Sisestage puhtaveepaak kuni seadmepõhjani.

## Mustaveemahuti kaane ja separaatori puhastamine

### Märkus

*Mustaveemahuti kaane siseküljel (separaatoril) on 2 võrestikku. Kui võrestikud on määrdunud või pruugi ujuk korrektselt lülituda või seade lülitub liiga vara välja. Seetõttu tehke kindlaks, et võrestikud on käituse ajal puhtad ja kuivad.*

1. Tõmmake mustaveemahuti haardesüvendist vertikaalselt ülespoole välja.
  2. Lukustage mahutikaasa lahti ja võtke ära.
- Joonis G**
3. Eemaldage separaator.
  4. Puhastage mahutikaant ja separaatorit ettevaatlikult niiske lapiga.
  5. Eemaldage niiskus ettevaatlikult kuiva lapiga.
  6. Ühendage mahutikaasa ja separaator.
  7. Asetage mahutikaasa peale, pidage seejuures silmas kindlat asendit.
  8. Sisestage mustaveemahuti kuni seadmepõhjani.

## Seadme loputamine

1. Ühendage polstridüüs pihustus-/imivooliku külge ja fikseerige.
2. Valage umbes 1,5 liitrit kraanivett puhtaveemahutisse. Ärge lisage puhastusvahendit.
3. Lülitage seade sisse.
4. Hoidke polstridüüsi äravoolu kohal.
5. Vajutage polstridüüsi hooba ja loputage seadet 1 kuni 2 minutit.
6. Lülitage seade välja.

## Pärast iga käitust

1. Loputage seadet.
2. Tühjendage mustaveemahuti ja puhastage seda voolava vee all.
3. Tühjendage puhtaveemahuti.
4. Puhastage mustaveemahuti kaant ja separaatorit.
5. Pihustus-/imivoolikusse jäänud vedeliku eemaldamiseks:
  - a Vajutage sulgurit ja tõmmake pihustus-/imivoolik välja.
  - b Vajutage hooba polstridüüsil ja laske vedelikul sobivasse mahutisse (nt valam, ämber) voolata.
6. Laske seadmel põhjalikult kuivada: Eemaldage mõlemad mahutikaaned või avage need kergelt, et allesjäänud vedelik saaks kuivada jääke jätmata.
7. Puhastage puhtaveesõela, vt Korrashoid ja hooldus.
8. Puhastage seade väljaspoolt niiske lapiga.
9. Ebameeldivate lõhnade vältimiseks eemaldage enne pikki seisakuid seadmest kogu vesi.

## Seadme hoidmine

1. Hoidke pihustus-/imivoolikut ja polstridüüsi vastavalt joonisele.

### Joonis H

2. Hoidke seadet kuivas ruumis ja volitamata kasutamise eest kaitstult.

## Puhastusmeetodid

### Tavaline mustus

1. Vajutage pihustamiseks polstridüüsi hooba. Puhastuslahus pihustatakse peale ja samaaegselt imetakse sisse.

### Märkus

*Veelkordne imemine ilma pihustamiseta lühendab kuivamisega.*

### Tugev mustus või plekid

1. Kandke puhastuslahus peale ja laske 10 kuni 15 minutit toimida.
2. Puhastage pind nagu tavalisel määrdumisel.

### Hooldusjuhised

- Töötage alati valguse käest varju (aknast ukse poole).
- Töötage alati puhastatud alalt puhastamata alale.
- Mida tundlikum on kate, seda madalamat puhastusvahendi kontsentratsiooni kasutage.
- Impregneerimine pärast märgpuhastust takistab tekstiilkatte kiiret taasmäärdumist.
- Pärast puhastusvahendite kasutamist loputage puhastustulemuse parandamiseks objekti puhta vee-ga.

### Puhastusvahend

Nimetus	Nimi	Doseering	Tellisim-number
Puhastusvahend CarpetPro, kiiresti kuivav (10 liitrit)	Vedel RM 767	1,2 %	6.295-198.0
Puhastusvahend CarpetPro (10 liitrit)	Vedel RM 764 flüssig	1 %	6.295-854.0
Impregneerimisvahend CarpetPro (5 liitrit)	Vedel RM 762	20 %	6.295-852.0

Lisateabe saamiseks palun küsige toote infolehte ja vastava puhastusvahendi ELI ohutuskarti.

## Transport

### △ ETTEVAATUS

#### Kaalu eiramine

#### Vigastus- ja kahjustusoh

#### Pidage transportimisel silmas seadme kaalu.

1. Klappige kandekäepide ülespoole.
2. Haarake seadme kandmiseks kandekäepidemest.
3. Kindlustage seade sõidukites transportimisel vastavalt kehtivatele määrustele libisemise ja ümberkukkumise vastu.

## Ladustamine

### △ ETTEVAATUS

#### Kaalu eiramine

#### Vigastus- ja kahjustusoh

#### Pidage ladustamisel silmas seadme kaalu.

Seadet tohib ladustada ainult siseruumides.

1. Tõmmake akupakk ülespoole ja eemaldage see, et vältida tühjenemist.

## Hooldus ja jooksevremont

### ⚠ OHT

#### Elektriöögi oht

Vigastused voolu juhtivate osade puudutamise tõttu

Lülitage seade välja.

Eemaldage akupakk.

- Kontrollige regulaarselt akuhooldiku seadme poolseid kontakte, et need poleks määrdundud, ja vajadusel puhastage niiske lapiga. Ärge kasutage puhastusvahendeid.

## Puhtaveesõela puhastus

### Märkus

Puhtaveemahuti põhjas on sõel, millele võivad settida mustuseosakesed ja takistada sellega vee läbivoolu. Seetõttu loputage puhtaveemahutit regulaarselt.

- Tõmmake puhtaveemahuti haardesüvendist vertikaalselt ülespoole välja.
- Lukustage mahutikaas lahti ja võtke ära.
- Loputage puhtaveemahutit puhta veega.
- Asetage mahutikaas peale, pidage seejuures silmas kindlat asendit.
- Sisestage puhtaveepaak kuni seadme põhjani.

## Düüsihuuliku puhastamine

- Keerake polstridüüsi äärikmutter maha ja eemaldage düüsihuulik.
- Puhastage düüsihuulik.
- Asetage düüsihuulik uuesti sisse ja kinnitage äärikmutriga.

## Abi rikete korral

### ⚠ OHT

#### Elektriöögi oht

Vigastused voolu juhtivate osade puudutamise tõttu

Lülitage seade välja.

Eemaldage akupakk.

#### Seade ei tööta

- Laadige akupakk täis.
- Pange akupakk sisse.
- Kontrollige akupakki korrektse asetuse suhtes.
- Lülitage seade sisse.
- Laske seadmel (ülekuumenenud trükkplaadil) maha jahtuda.

#### Seade lülitub automaatselt välja

- Laske seadmel (ülekuumenenud trükkplaadil) või akupakil maha jahtuda.
- Puhastage mustaveemahuti kaane võred ja laske neil kuivada.

#### Düüsi ei välju vett

- Täitke puhtaveemahuti.
- Kontrollige polstridüüsi ja pihustus-/imivooliku ühendust korrektse asetuse suhtes.
- Puhastage düüsihuulik või vahetage see välja.
- Puhastage puhtaveesõela.
- Pihustuspump on defektne, võtke ühendust kliendi teenindusega.

#### Pihustusjuga on ühepoolne

- Puhastage düüsihuulik.

#### Ebapiisav imivõimsus

- Kontrollige polstridüüsi ummistuste suhtes, vajaduse korral puhastage.
- Kontrollige imivoolikut ummistuste suhtes, vajaduse korral puhastage.

## Klienditeenindus

Kui riket ei saa kõrvaldada, tuleb seade üle kontrollida klienditeenindusel.

## Garantii

Igas riigis kehtivad meie volitatud müügiesindaja antud garantiitingimused. Seadmel esinevad mistahes rikked kõrvaldame garantiiajal tasuta, kui põhjuseks on materjali- või tootmisvigad. Garantiijuhtumil pöörduge ostu tõendava dokumendiga oma edasimüüja või lähima volitatud klienditeeninduse poole.

(Aadressi vt tagaküljelt)

Täiendavat teavet garantii kohta (kui see on olemas) leiate Kärcheri kohaliku veebilehe teeninduspiirkonnast "Allalaadimiste" alt.

## Lisavarustus ja varuosad

Kasutage ainult originaalvarvikuid ja originaalvaruosid, mis tagavad seadme ohutu ja tõrgeteta käituse.

Varvikute ja varuosade kohta leiate teavet aadressilt [www.kaercher.com](http://www.kaercher.com).

## Varuosade nimekiri

Kasutage ainult KÄRCHERi originaalakupakke, mitte ühekordseid akusid.

Nimetus	Tellimisnumber, varuos	Toote number, pakkimata
Akupakk Battery Power+ 36/75	2.445-043.0	6.445-059.0
Akupakk Battery Power+ 36/60	2.042-022.0	6.445-085.0
Akupakk Battery Power 36/50	2.445-031.0	6.445-039.0
Kiirilaadija Battery Power+ 36/60 (EU)	2.445-045.0	6.445-063.0
Kiirilaadija Battery Power+ 36/60 (GB)	2.445-047.0	6.445-065.0
Kiirilaadija Battery Power+ 36/60 (AU)	2.445-051.0	6.445-069.0

## EL vastavusdeklaratsioon

Käesolevaga deklareerime, et alljärgnevalt nimetatud masin vastab oma kontseptsiooni ja koosteligi põhjal ning meie poolt turule viidud teostuses EL direktiivide asjaomastele põhilistele ohutus- ja tervisenõuetele. Masinal meiega kooskõlastamata muudatuste teostamisel kaotab käesolev deklaratsioon kehtivuse.

Toode: Pihusti väljavõtte seade

Tüüp: 1.101-xxx

Asjaomased EL direktiivid  
2006/42/EÜ (+2009/127/EÜ)

2011/65/EL

2014/30/EL

Kohaldatud ühtlustatud normid

EN IEC 63000: 2018

EN 55014-1: 2017 + A11: 2020

EN 55014-2: 2015

EN 60335-1

EN 60335-2-68

EN 62233: 2008

Kohaldatud riiklikud normid

-

Allakirjutatud tegutsevad juhatuse ülesandel ja volitusiga.

  
H. Jenner  
Chairman of the Board of Management

  
S. Reiser  
Director Regulatory Affairs & Certification

Dokumentatsioonivolinik:  
S. Reiser  
Alfred Kärcher SE & Co. KG  
Alfred-Kärcher-Str. 28 - 40  
71364 Winnenden (Germany)  
Tel: +49 7195 14-0  
Faks: +49 7195 14-2212  
Winnenden, 2020/10/01

## Tehnilised andmed

		Puzzi 2/1 Bp
<b>Elektriühendus</b>		
Akupaki nimipinge	V	36 DC
Kaitseliik		IPX4
Kaitseklass		III
Nimivõimsus	W	350
Maksimaalne võimsus	W	350
Pihustuspumba võimsus	W	4
<b>Seadme võimsusandmed</b>		
Puhta vee täitemaht	l	1,7
Reovee täitemaht	l	2,9
Õhukogus (max)	l/s	16
Alarõhk (max)	kPa (mbar)	16,0 (160)
Pihustusrõhk	MPa	0,16
Pihustusrõhk (max)	MPa	0,22
Pihustuskiirus	l/min	0,3
Puhastuslahuse temperatuur (max)	°C	50
Tööaeg täis aku korral - akupakk	minutid	31
Battery Power 36/50		
Tööaeg täis aku korral - akupakk	minutid	37
Battery Power+ 36/60		
Tööaeg täis aku korral - akupakk	minutid	46
Battery Power+ 36/75		
<b>Mõõtmed ja kaalud</b>		
Tüüpiline töökaal	kg	5,8
Pikkus x laius x kõrgus	mm	415 x 205 x 260
<b>Ümbrustingimused</b>		
Ümbrustemperatuur (max)	°C	+40
<b>Kindlakstehtud väärtused EN 60335-2-68 kohaselt</b>		
Helirõhutase $L_{pA}$	dB(A)	72
Ebakindlus $K_{pA}$	dB(A)	2
Labakäsi-käsivars vibratsiooni-väärtus	$m/s^2$	<2,5
Ebakindlus K	$m/s^2$	0,2

Õigus tehnilisteks muudatusteks.

## Saturs

Vispärigas norädes .....	60
Apkärtējās vides aizsardzība .....	60
Noteikumiem atbilstoša lietošana.....	60
Ierīces apraksts.....	60
Simboli uz ierīces.....	61
Ekspluatācijas uzsākšana .....	61
Apkalpošana .....	61
Tīrīšanas metodes .....	62
Transportēšana .....	62
Uzglabāšana .....	63
Kopšana un apkope .....	63
Palīdzība traucējumu gadījumā.....	63
Garantija.....	63
Piederumi un rezerves daļas.....	63
ES atbilstības deklarācija .....	64
Tehniskie dati .....	64

## Vispärigas norädes



Pirms pirmās lietošanas reizes izlasiet ierīces, akumulatoru pakas un uzlādes ierīces pievienotās instrukcijas oriģināl-

valodā un pievienotās drošības norādes. Rīkojieties saskaņā ar tām.

Saglabājiet minētos materiālus vēlākai izmantošanai vai nodošanai nākamajam īpašniekam.

- Neievērojot lietošanas instrukcijas un drošības norādes, var tikt radīti bojājumi ierīcei un apraudējums ierīces lietotājam un citām personām.
- Ja konstatēts bojājums, kas radies transportēšanas laikā, nekavējoties informējiet izplatītāju.
- Izsainojot pārbaudiet iepakojuma saturu, vai nerūst piederumu un vai nav bojājumu.

## Apkärtējās vides aizsardzība



Iepakojuma materiāli ir atkārtoti pārstrādājami.

Lūdzu, atbrīvojieties no iepakojuma viedei draudzīgā veidā.



Elektriskās un elektroniskās ierīces satur vērtīgus pārstrādājamus materiālus un bieži vien tādas sastāvdaļas kā baterijas, akumulatorus vai eļļu, kuri neatbilstošas apstrādes vai nepareizas utilizācijas rezultātā var radīt potenciālu apraudējumu cilvēku veselībai un apkārtējai viedei. Tomēr šīs sastāvdaļas ir nepieciešamas ierīces pareizai darbībai. Ar šo simbolu marķētās ierīces nedrīkst izmest kopā ar sadzīves atkritumiem.

Informācija par sastāvdaļām (REACH)  
Pašreizējo informāciju par sastāvvielām atradīsiet: [www.kaercher.de/REACH](http://www.kaercher.de/REACH)

## Informācija par sastāvdaļām (REACH)

Pašreizējo informāciju par sastāvvielām atradīsiet: [www.kaercher.de/REACH](http://www.kaercher.de/REACH)

## Noteikumiem atbilstoša lietošana

- Šī smidzināšanas ekstrakcijas ierīce ir paredzēta polsterējuma, mīksto mēbeļu un nelielu paklāju se-guma mitrai tīrīšanai.
- Šī ierīce ir piemērota izmantošanai komerciālajiem mērķiem.

## Ierīces apraksts

### Attēls A

- ① Svaigā ūdens tvertne ar noņemamu vāku
- ② Tvertnes noslēgš
- ③ Datu plāksnīte

- ④ Akumulatora bloks (papildu piederums)
- ⑤ Akumulatora turētājs
- ⑥ Nešanas rokturis (salokāms)
- ⑦ Piederumu turētājs
- ⑧ Korpus
- ⑨ Smidzināšanas / sūkšanas šļūtene
- ⑩ Uzlādes ierīce (papildu piederums)
- ⑪ Uzmavuzgrieznis
- ⑫ Sprauslas uzgalis
- ⑬ Svira uz polsterējuma tīrīšanas sprauslas
- ⑭ Polsterējuma sprausla
- ⑮ Netīrā ūdens tvertne ar noņemamu vāku
- ⑯ Smidzināšanas/sūkšanas šļūtenes pieslēgums
- ⑰ Ierīces slēdzis

## Simboli uz ierīces



Kods video instrukcijai

## Ekspluatācijas uzsākšana

1. Pirms katras ekspluatācijas uzsākšanas pārbaudīt, vai šļūtenes nav bojātas.

### Piederumu montāža

1. Pievienojiet smidzināšanas/iesūkšanas šļūteni ierīces smidzināšanas/iesūkšanas šļūtenes pieslēgumam un piespriediet to.

#### Attēls B

#### Norādījumi

*Neņemiet smidzināšanas/iesūkšanas šļūteni: Nospiediet fiksatoru un izvelciet smidzināšanas/sūkšanas šļūteni.*

2. Pievienojiet polstera sprauslu izsmidzināšanas/iesūkšanas šļūtenei un nofiksējiet.

#### Attēls C

### Tīrā ūdens tvertnes uzpilde

## ⚠ BĪSTAMI

### Tīrīšanas līdzekļa radīta bīstamība

#### Veselības kaitējuma un bojājumu draudi

*Ievērojiet visus norādījumus, kas pievienoti izmantotajiem tīrīšanas līdzekļiem.*

#### Norādījumi

*Silts ūdens (maksimāli 50 °C) palielina tīrīšanas efektivitāti. Pārbaudiet tīrāmās virsmas termoizturību.*

#### Norādījumi

*Lai saudzētu vidi, tīrīšanas līdzekļus lietojiet taupīgi.*

- Pūns uzpildes tīpums ir maks. 1,7 litri.

1. Tīrīšanas šķīduma sagatavošana: Tīro ūdeni un tīrīšanas līdzekli sajauciet tīrā traukā (koncentrācija atbilstoši tīrīšanas līdzekļa norādēm). Izšķīdiniet tīrīšanas līdzekli ūdenī.
2. Turot aiz padziļinātā roktura, izvelciet tīrā ūdens tvertni vertikāli uz augšu.

3. Pavelciet tvertnes noslēgu uz augšu un pagrieziet to uz sāniem vai atbloķējiet un noņemiet tvertnes vāku.
- Attēls D**
4. Piepildiet tīrā ūdens tvertni ar tīrīšanas šķīdumu.
  5. Aiztaisiet tvertnes noslēgu vai uzlieciet tvertnes vāku, pārliecinoties, ka tas ir stingri nostiprināts.
  6. Ievietojiet tīrā ūdens tvertni ierīcē līdz apakšai.

### Akumulatoru bloka ievietošana

1. Ievietojiet akumulatoru paku stiprinājumā un to nofiksējiet.

### Akumulatoru pakas uzlāde

#### Norādījumi

*Izlasīt ielādētāja ražotāja sastādīto lietošanas pamācību, īpašu uzmanību pievēršot drošības norādēm!*

#### Norādījumi

*Izlasiet akumulatoru pakas ražotāja sastādīto lietošanas pamācību, īpašu uzmanību pievēršot drošības norādēm!*

#### Norādījumi

*Piegādes laikā akumulators ir daļēji uzlādēts. Uzlādējiet pirms ekspluatācijas uzsākšanas un pēc nepieciešamības.*

#### Norādījumi

*Akumulatoru paku var uzlādēt tikai pēc izņemšanas.*

1. Izvelciet akumulatoru paku uz augšu un izņemiet to.
2. Uzlādējiet akumulatoru paku saskaņā ar uzlādes ierīces un akumulatora ražotāja lietošanas instrukcijām.

## Apkalpošana

#### Norādījumi

*Ieslēdziet ierīci tikai tad, kad tīrā ūdens tvertne un netīrā ūdens tvertne ir ievietotas.*

### Ierīces ieslēgšana

1. Ierīces slēdzi pagrieziet pozīcijā 1 (ON). Palaidiet sūkšanas turbīnu un sūkni.

### Tīrīšanas darbības režīms

## IEVĒRĪBAI

### Tīrīšanas šķīduma radīta bīstamība

#### Bojājumu risks

*Pirms ierīces izmantošanas neuzkrītošā vietā pārbaudiet tīrāmā objekta krāsu noturību un ūdensizturību.*

1. Tīrāmo priekšmetu atbrīvojiet no atdalītiem netīrumiem.
  2. Lai izsmidzinātu tīrīšanas šķīdumu, nospiediet sviru pie polstera sprauslas.
- Attēls E**
3. Pār tīrāmo virsmu virziet uzgali tā, lai tīrīšanas joslas pārklātos. Turklāt, to darot, velciet sprauslu atpakaļ (nevis bīdiet).

#### Norādījumi

*Ja netīrā ūdens tvertne ir pilna, pludiņš noslēdz sūkšanas atveri un ierīce darbojas ar paaugstinātu apgriezīnu skaitu.*

4. Nekavējoties izslēdziet ierīci un iztukšojiet netīrā ūdens tvertni.

### Ierīces izslēgšana

1. Ierīces slēdzi pagrieziet pozīcijā 0 (OFF).

## Netīrā ūdens tvertnes iztukšošana

1. Turot aiz padziļinātā roktura, izvelciet netīrā ūdens tvertni vertikāli uz augšu.
2. Atbloķējiet un noņemiet tvertnes vāku.  
**Attēls F**
3. Iztukšojiet netīrā ūdens tvertni.
4. Uzlieciet tvertnes vāku, pārliecinoties, ka tas ir stingri nostiprināts.
5. Ievietojiet netīrā ūdens tvertni ierīcē līdz apakšai.

## Tīrā ūdens tvertnes iztukšošana

1. Turot aiz padziļinātā roktura, izvelciet tīrā ūdens tvertni vertikāli uz augšu.
2. Izvelciet tvertnes slēdzeni uz augšu un pagrieziet to uz sāniem vai atbloķējiet un noņemiet tvertnes vāku.
3. Iztukšojiet tīrā ūdens tvertni.
4. Aiztaisiet tvertnes aizvaru vai uzlieciet tvertnes vāku, pārliecinoties, ka tas ir stingri nostiprināts.
5. Ievietojiet tīrā ūdens tvertni ierīcē līdz apakšai.

## Netīrā ūdens tvertnes vāka un atdalītāja tīrīšana

### Norādījumi

Netīrā ūdens tvertnes vāka iekšpusē (uz atdalītāja) atrodas 2 režģi. Ja režģi ir mitri vai netīri, pludiņš var nepareizi pārslēgties vai ierīce var izslēgties pārāk agri. Tāpēc pārliecinieties, ka režģi ekspluatācijas laikā ir tīri un sausi.

1. Turot aiz padziļinātā roktura, izvelciet netīrā ūdens tvertni vertikāli uz augšu.
2. Atbloķējiet un noņemiet tvertnes vāku.  
**Attēls G**
3. Noņemiet atdalītāju.
4. Tvertnes vāku un atdalītāju rūpīgi notīriet ar mitru drānu.
5. Ar sausu drānu rūpīgi noslaukiet mitrumu.
6. Salieciet tvertnes vāku un atdalītāju.
7. Uzlieciet tvertnes vāku, pārliecinoties, ka tas ir stingri nostiprināts.
8. Ievietojiet netīrā ūdens tvertni ierīcē līdz apakšai.

## Ierīces skalošana

1. Pievienojiet polstera sprauslu izsmidzināšanas/iesūkšanas šļūtenei un nofiksējiet.
2. Tīrā ūdens tvertne iepildiet apmēram 1,5 litrus krāna ūdens. Nepievienojiet tīrīšanas līdzekli.
3. Ieslēgt ierīci.
4. Turiet polstera sprauslu virs notekas.
5. Nospiediet sviru pie polstera sprauslas un skalojiet ierīci 1 līdz 2 minūtes.
6. Izslēdziet ierīci.

## Pēc katras lietošanas

1. Izskalojiet ierīci.
2. Iztukšojiet netīrā ūdens tvertni un iztīriet to zem tekoša ūdens.
3. Iztukšojiet tīrā ūdens tvertni.
4. Netīrā ūdens tvertnes vāku un atdalītāja tīrīšana
5. Lai no smidzināšanas/sūkšanas šļūtenes iztīrītu atlikušo šķidrums:
  - a. Nospiediet fiksatoru un izvelciet smidzināšanas/sūkšanas šļūteni.
  - b. Nospiediet uz polstera sprauslas sviras un ielejiet šķidrumu piemērotā traukā (piemēram, izlietnē, spainī).
6. Ļaujiet ierīcei kārtīgi izžūt: Noņemiet abus trauku vākus vai nedaudz atveriet tos, lai atlikušais šķidrums varētu izžūt, neatstājot nekādus atlikumus.

7. iztīriet tīrā ūdens sietu, skatīt sadaļu Kopšana un apkope.
8. Ierīces ārpusi notīriet ar mitru drānu.
9. Lai izvairītos no nepatīkamu smaku veidošanās, pirms ilgākas dīkstāves no ierīces izlejiet visu ūdeni.

## Ierīces uzglabāšana

1. Smidzināšanas/ sūkšanas šļūteni un polstera sprauslu uzglabāt atbilstoši attēlam.  
**Attēls H**
2. Novietojiet ierīci sausā telpā un nodrošiniet to pret neaļņautu lietošanu.

## Tīrīšanas metodes

### Vidēja netīrība

1. Nospiediet polstera sprauslas sviru, lai veiktu izsmidzināšanu. Tiek izsmidzināts vienlaicīgi nosūks tīrīšanas šķidrums.

### Norādījumi

Atkārtota uzsūkšana bez smidzināšanas saīsina žūšanas laiku.

### Izteikta netīrība vai traipi

1. Uzklājiet tīrīšanas šķidrumu un atstājiet to iedarboties 10 līdz 15 minūtes.
2. Tīriet virsmu tāpat kā vidējas netīrības gadījumā.

### Tīrīšanas padomi

- Vienmēr strādājiet virzienā no gaismas uz ēnas pusi (no loga uz durvīm).
- Vienmēr strādājiet virzienā no tīrītās virsmas uz netīrību.
- Jo jutīgāks segums, jo jāizmanto mazāka tīrīšanas līdzekļa koncentrācija.
- Piesūcināšana pēc mitrās tīrīšanas novērš drīzu tekstila pārklājuma atkārtotu nosmērēšanu.
- Lai uzlabotu tīrīšanas rezultātu, pēc tīrīšanas līdzekļu lietošanas noskalojiet objektu ar tīru ūdeni.

### Tīrīšanas līdzeklis

Apzīmējums	Nosaukums	Dozēšana	Pasūtījuma numurs
CarpetPro tīrīšanas līdzeklis, ātri žūstošs (10 litri)	RM 767 šķidrums	1,2 %	6.295-198.0
CarpetPro tīrīšanas līdzeklis (10 litri)	RM 764 šķidrums	1 %	6.295-854.0
CarpetPro (5 litri) impregnēšana	RM 762 šķidrums	20 %	6.295-852.0

Lai iegūtu papildinformāciju, lūdzu, pieprasiet attiecīgā tīrīšanas līdzekļa informācijas lapu un ES drošības datu lapu.

## Transportēšana

### ⚠ UZMANĪBU

#### Svara neievērošana

Savainojumu un bojājumu draudi

Transportējot nemiet vērā ierīces svaru.

1. Salieciet nešanas rokturi uz augšu.
2. Nešanai satveriet ierīci aiz nešanas roktura.
3. Pārvadājot ierīci transportlīdzekļos, nodrošiniet to pret slidēšanu un apgāšanās atbilstoši attiecīgajām spēkā esošajām prasībām.

## Uzglabāšana

### ⚠ **UZMANĪBU**

#### **Svara neievērošana**

Savainojumu un bojājumu draudi

Uzglabājot ņemiet vērā ierīces svaru.

Ierīci drīkst uzglabāt tikai iekšstelpās.

1. Izvelciet akumulatora paku uz augšu un izņemiet to, lai izvairītos no izlādes.

## Kopšana un apkope

### ⚠ **BĪSTAMI**

#### **Strāvas sītiena bīstamība**

Iespējams gūt ievainojumus, pieskaroties strāvu vadotām detaļām

Izslēdziet ierīci.

Izņemiet akumulatoru paku.

- Akumulatora stiprinājumā regulāri pārbaudīt ierīces kontaktus, vai tie nav netīri un nepieciešamības gadījumā notīrīt tos ar mitru drānu. Neizmantojiet tīrīšanas līdzekļus.

## Tīrā ūdens sieta tīrīšana

### **Norādījumi**

Tīrā ūdens tvertnes apakšā ir siets, uz kura var sakrāties netīrumu daļiņas un tādējādi kavēt ūdens plūsmu. Tāpēc regulāri izskalojiet tīrā ūdens tvertni.

1. Turot aiz padziļinātā roktura, izvelciet tīrā ūdens tvertni vertikāli uz augšu.
2. Atbloķējiet un noņemiet tvertnes vāku.
3. Izskalojiet tīrā ūdens tvertni ar tīru ūdeni.
4. Uzlieciet tvertnes vāku, pārliecinoties, ka tas ir stingri nostiprināts.
5. Ievietojiet tīrā ūdens tvertni ierīcē līdz apakšai.

## Sprauslas uzgaļa tīrīšana

1. Atskrūvējiet savienojuma uzgriezni uz apdares uzgaļa un noņemiet sprauslas uzgali.
2. Izīrīet sprauslas uzgali.
3. Nomainiet sprauslas uzgali un nostipriniet to ar savienojuma uzgriezni.

## Palīdzība traucējumu gadījumā

### ⚠ **BĪSTAMI**

#### **Strāvas sītiena bīstamība**

Iespējams gūt ievainojumus, pieskaroties strāvu vadotām detaļām

Izslēdziet ierīci.

Izņemiet akumulatoru paku.

#### **Ierīce nedarbojas**

1. Uzlādēt akumulatoru paku.
2. Ievietojiet akumulatoru paku.
3. Pārbaudiet, vai akumulatoru paka atrodas pareizā pozīcijā.
4. Ieslēgt ierīci.
5. Ļaujiet ierīcei (pārkaršētai platei) atdzist.

#### **Ierīce patstāvīgi izslēdzas**

1. Ļaujiet ierīcei (pārkaršētai platei) vai akumulatora pakai atdzist.
2. Netīrā ūdens tvertnes vāka režģus notīriet vai nosusiniet.

## No sprauslas neizplūst ūdens

1. Uzpildiet tīrā ūdens tvertni.
2. Pārbaudiet, vai polstera sprausla un smidzināšanas/iesūkšanas šļūtene ir pareizi savienoti.
3. Izīrīet vai nomainiet sprauslas uzgali.
4. Izīrīet tīrā ūdens sietu.
5. Bojāts smidzināšanas sūkņnis, sazinieties ar klientu apkalpošanas dienestu.

## Vienpusēja smidzināšanas strūkļa

1. Izīrīet sprauslas uzgali.

## Nepietiekama sūkšanas jauda

1. Pārbaudiet, vai polstera sprauslas nav nosprostojušas, nepieciešamības gadījumā izīrīet.
2. Pārbaudiet, vai iesūkšanas šļūtene nav nosprostoja, nepieciešamības gadījumā izīrīet.

## Klientu apkalpošanas dienests

Ja traucējumu nav iespējams novērst, to nepieciešams pārbaudīt klientu apkalpošanas dienestam.

## Garantija

Katrā valstī ir spēkā mūsu atbildīgā tirdzniecības uzņēmuma izdotie garantijas nosacījumi Garantijas termiņā Jūsu ierīces iespējamās darbības traucējumus mēs novērsim bez maksas, ja to cēlonis būs materiāla vai ražošanas kļūda. Garantijas gadījumā ar pirkumu apliecināto dokumentu vērsieties pie tirgotāja vai tuvākajā pilnvarotajā klientu apkalpošanas centrā. (Adresi skatīt aizmugurē)

Papildu informācija par garantiju (ja tāda ir pieejama) ir atrodama vietējās Kärcher tīmekļa vietnes servisa sadaļā "Lejupielādes".

## Piederumi un rezerves daļas

Izmantot tikai oriģinālos piederumus un oriģinālās rezerves daļas, jo tie garantē drošu un nevainojamu ierīces darbību.

Informāciju par piederumiem un rezerves daļām skatīt [www.kaercher.com](http://www.kaercher.com).

## Rezerves daļu saraksts

Izmantojiet tikai KÄRCHER oriģinālās akumulatoru pakas, neizmantojiet atkārtoti neuzlādējamus akumulatorus.

Apzīmējums	Pasūtījuma numurs, rezerves daļa	Artikula numurs, neiesaiņots
Akumulatoru paka Battery Power+ 36/75	2.445-043.0	6.445-059.0
Akumulatoru paka Battery Power+ 36/60	2.042-022.0	6.445-085.0
Akumulatoru paka Battery Power 36/50	2.445-031.0	6.445-039.0
Ātrās uzlādes ierīce Battery Power+ 36/60 (EU)	2.445-045.0	6.445-063.0
Ātrās uzlādes ierīce Battery Power+ 36/60 (GB)	2.445-047.0	6.445-065.0
Ātrās uzlādes ierīce Battery Power+ 36/60 (AU)	2.445-051.0	6.445-069.0

## ES atbilstības deklarācija

Ar šo mēs paziņojam, ka turpmāk tekstā minētās iekārtas projekts un konstrukcija, kā arī mūsu izgatavotais modelis atbilst ES direktīvu drošības un veselības pamatprasībām. Veicot ar mums nesaskaņotas izmaiņas iekārtas uzbūvē, šī deklarācija zaudē savu spēku.

Produkts: Izsmidzināšanas - ekstrakcijas ierīce

Tips: 1.101-xxx

### Attiecīgās ES direktīvas

2006/42/EK (+2009/127/EK)

2011/65/ES

2014/30/ES

### Piemērotie saskaņotie standarti

EN IEC 63000: 2018

EN 55014-1: 2017 + A11: 2020

EN 55014-2: 2015

EN 60335-1

EN 60335-2-68

EN 62233: 2008

### Piemērotie valsts standarti

-

Parakstītāji rīkojas valdes vārdā un ar tās pilnvaru.



H. Jenner

Chairman of the Board of Management



S. Reiser

Director Regulatory Affairs & Certification

Pilnvarotais sagatavot dokumentāciju:

S. Reisers (S. Reiser)

Alfred Kärcher SE & Co. KG

Alfred-Kärcher-Str. 28 - 40

71364 Winnenden (Vācija)

Tālr.: +49 7195 14-0

Fakss: +49 7195 14-2212

Winnenden, 2020/10/01

## Tehniskie dati

		Puzzi 2/1 Bp
<b>Strāvas pieslēgums</b>		
Akumulatoru pakas nominālais spriegums	V	36 DC
Drošinātāja veids		IPX4
Aizsardzības klase		III
Nominālā jauda	W	350
Maksimālā jauda	W	350
Smidzināšanas sūkņa jauda	W	4
<b>Ierīces veiktspējas dati</b>		
Tīrā ūdens ietilpība	l	1,7
Netīrā ūdens ietilpība	l	2,9
Gaisa apjoms (maks.)	l/s	16
Vakuuma vērtība (maks.)	kPa (mbar)	16,0 (160)
Smidzināšanas spiediens	MPa	0,16
Smidzināšanas spiediens (maks.)	MPa	0,22
Smidzināšanas daudzums	l/min	0,3
Tīrīšanas šķīduma temperatūra (maks.)	°C	50
Darbības laiks ar pilnu akumulatora uzlādi - akumulatoru paka Battery Power 36/50	Minūtes	31
Darbības laiks ar pilnu akumulatora uzlādi - akumulatora paka Battery Power+ 36/60	Minūtes	37
Darbības laiks ar pilnu akumulatora uzlādi - akumulatora paka Battery Power+ 36/75	Minūtes	46
<b>Izmēri un svars</b>		
Raksturīgais ekspluatācijas svars	kg	5,8
Garums x platums x augstums	mm	415 x 205 x 260
<b>Vides nosacījumi</b>		
Vides temperatūra (maks.)	°C	+40
<b>Aprēķinātās vērtības saskaņā ar EN 60335-2-68</b>		
Trokšņa spiediena līmenis $L_{pA}$	dB(A)	72
Nedrošības faktors $K_{pA}$	dB(A)	2
Roku-plaukstu vibrācijas vērtība	$m/s^2$	<2,5
Nedrošības faktors K	$m/s^2$	0,2
Paturētas tiesības veikt tehniskas izmaiņas.		



## Turinys

Bendrosios pastabos.....	65
Aplinkos apsauga.....	65
Numatomasis naudojimas.....	65
Prietaiso aprašymas.....	65
Įrenginio simboliai.....	65
Priėmimas eksploatuoti.....	65
Valdymas.....	66
Valymo metodai.....	67
Gabenimas.....	67
Sandėliavimas.....	67
Kasdienė priežiūra ir techninė priežiūra.....	67
Pagalba trikčių atveju.....	68
Garantija.....	68
Priedai ir atsarginės dalys.....	68
ES atitikties deklaracija.....	68
Techniniai duomenys.....	69

## Bendrosios pastabos



Prieš pirmąjį naudojimą perskaitykite pridėdamas originalias prietaiso, akumuliatorių bloko ir įkroviklio naudojimo instrukcijas bei įtrauktus saugos nurodymus. Atsižvelkite į naudojimo instrukcijas ir įtrauktus saugos nurodymus.

Išsaugokite naudojimo instrukcijų knygele, kad galėtumėte vėliau ja pasinaudoti arba perduoti kitam savininkui.

- Nesilaikydami naudojimo instrukcijos reikalavimų ir saugos nurodymų, galite sugadinti prietaisą ir sukelti pavojų naudotojui bei kitiems asmenims.
- Aptikus transportavimo pažeidimų, nedelsdami informuokite apie tai pardavėją.
- Išpakavę patikrinkite, ar yra visi prietaiso priedai ir ar jie nepažeisti.

## Aplinkos apsauga



Pakuotės medžiagos gali būti perdirbamos. Pakuotės atliekas prašome šalinti laikantis aplinkos apsaugos teisės aktų reikalavimų.



Elektros ir elektroniniuose prietaisuose būna vertingų perdirbamųjų medžiagų ir dažnai, pvz., galvaninių elementų, akumuliatorių sudedamųjų dalių, arba alyvos, kurias netinkamai naudojant arba jas šalinant ne pagal reikalavimus gali kilti pavojus žmonių sveikatai ir aplinkai. Tačiau norint tinkamai eksploatuoti prietaisą šios sudedamosios dalys yra būtinos. Šiuo simboliu pažymėtus prietaisus draudžiama šalinti su buitinėmis atliekomis.

### Nuorodos dėl sudedamųjų medžiagų (REACH)

Naujausią informaciją apie sudedamąsias medžiagas rasite: [www.kaercher.de/REACH](http://www.kaercher.de/REACH)

## Numatomasis naudojimas

- Šis plaunamasis siurblys skirtas drėgnam minkštųjų apmušalų, minkštųjų baldų ir nedidelių kilimų plotų valymui.
- Šis prietaisas skirtas pramoniniam naudojimui.

## Prietaiso aprašymas

### Paveikslas A

- ① Šviežio vandens talpykla su dangčiu, nuimama
- ② Talpyklos dangtis

- ③ Identifikacinė plokštelė
- ④ Akumuliatorius (specialūs priedai)
- ⑤ Akumuliatoriaus laikiklis
- ⑥ Nešimo rankena (sulankstoma)
- ⑦ Priedų laikiklis
- ⑧ Korpusas
- ⑨ Purškimo / siurbimo žarna
- ⑩ Įkroviklis (specialūs priedai)
- ⑪ Gaubiamoji veržlė
- ⑫ Purkštuko antgalis
- ⑬ Apmušalų antgalio svirtis
- ⑭ Apmušalų valymo antgalis
- ⑮ Įnešvaraus vandens talpykla su dangčiu, nuimama
- ⑯ Purškimo / siurbimo žarnos jungtis
- ⑰ Įrenginio jungiklis

## Įrenginio simboliai



Kodas vaizdo instrukcijoms

## Priėmimas eksploatuoti

1. Prieš kiekvieną naudojimą patikrinkite, ar žarnos nėra pažeistos.

### Priedų montavimas

1. Prijunkite purškimo / siurbimo žarną prie prietaiso purškimo / siurbimo žarnos jungties ir užfiksuokite.

### Paveikslas B

#### Pastaba

Nuimkite purškimo / siurbimo žarną. Paspauskite fiksatorių ir ištraukite siurbimo žarną.

2. Prijunkite antgalį apmušalams prie purškimo / siurbimo žarnos ir spustelėkite.

### Paveikslas C

## Šviežio vandens talpyklos pripildymas

### ⚠ PAVOJUS

#### Valymo priemonės keliamas pavojus

Pavojus sveikatai ir materialinės žalos pavojus

Laikykites visų nurodymų, pateiktų kartu su naudojamomis valymo priemonėmis.

#### Pastaba

Šiltas vanduo (ne didesnis nei 50 °C temperatūros) sustiprina valymo efektą. Patikrinkite valomo paviršiaus atsparumą temperatūros poveikiui.

#### Pastaba

Taipiai naudokite valymo priemones – saugokite aplinką.

- Visas pripildytas kiekis neturi būti didesnis kaip 1,7 litro.
1. Valymo tirpalo pylimas: Šviežią vandenį ir valiklį sumaišykite švariame inde (koncentracija nurodyta valiklio duomenyse). Valymo priemonę ištirpinkite vandenyje.
  2. Ištraukite šviežio vandens talpyklą vertikaliai į viršų už įleidžiamosios rankenos.

3. Patraukite rezervuaro užraktą į viršų ir pasukite jį į šoną arba atrakininkite ir nuimkite konteinerio dangtį.
- Paveikslas D**
4. Pripildykite šviežio vandens talpyklą valymo tirpalu.
5. Uždarykite rezervuaro užraktą arba uždėkite talpyklos dangtelį ir įsitikinkite, ar jis patikimai pritvirtintas.
6. Įstatykite šviežio vandens talpyklą iki prietaiso dugno.

### Akumuliatoriaus bloko įdėjimas

1. Įstumkite akumuliatorių į laikiklį ir užfiksuo­kite.

### Akumuliatoriaus bloko įkrovimas

#### **Pastaba**

*Perskaitykite įkroviklio gamintojo parengtą naudojimo instrukciją ir laikykitės jos nurodymų, visų pirma saugos reikalavimų!*

#### **Pastaba**

*Perskaitykite įkroviklio gamintojo parengtą naudojimo instrukciją ir laikykitės jos nurodymų, visų pirma saugos reikalavimų!*

#### **Pastaba**

*Pristatytas akumuliatoriaus blokas būna tik iš dalies įkrautas. Įkraukite prieš pradėdami eksploatuoti ir pagal poreikį.*

#### **Pastaba**

*Įkrauti leidžiama tik išimtą akumuliatoriaus bloką.*

1. Ištraukite akumuliatorių į viršų ir išimkite jį.
2. Įkraukite akumuliatorių atsižvelgdami į įkroviklio gamintojo ir akumuliatoriaus gamintojo parengtas naudojimo instrukcijas.

## Valdymas

#### **Pastaba**

*Įrenginį įjunkite tik tada, kai yra sumontuota švaraus vandens talpykla ir nešvaraus vandens talpykla.*

### Prietaiso įjungimas

1. Prietaiso jungiklį pasukite į 1/J. padėtį. Įjunkite siurbimo turbiną ir siurbį.

### Valymo režimas

## DĖMESIO

### Valymo tirpalo keliamas pavojus

#### **Pažeidimo pavojus**

*Prieš imdamiesi naudoti prietaisą valytino objekto neišskiriančioje dalyje patikrinkite, ar objekto dažai yra patvarūs ir ar jis atsparus vandeniui.*

1. Pašalinkite purius nešvarumus nuo valomo objekto.
2. Norėdami purkšti valymo tirpalą nuspauskite antgalį apmušalams.

#### **Paveikslas E**

3. Užvažiuokite ant valomo paviršiaus taip, kad persidengtų valymo juostos. Slinkdami antgalį traukite atgal (nestumkite).

#### **Pastaba**

*Jeigu nešvaraus vandens talpykla pilna, plūdė uždaro siurbimo angą ir prietaisas veikia padidintu sūkių dažniu.*

4. Nedelsdami išjunkite prietaisą ir ištuštinkite nešvaraus vandens talpyklą.

### Įrenginio išjungimas

1. Prietaiso jungiklį nustatykite į padėtį 0 / IŠJUNGTA.

## Nešvaraus vandens talpyklos ištuštinimas

1. Ištraukite nešvaraus vandens talpyklą vertikaliai į viršų už įleidžiamosios rankenos.
2. Atfiksuo­kite talpyklos dangtelį ir nuimkite jį.
- Paveikslas F**
3. Ištuštinkite nešvaraus vandens talpyklą.
4. Uždėkite talpyklos dangtelį ir įsitikinkite, ar jis patikimai pritvirtintas.
5. Įstatykite nešvaraus vandens talpyklą iki prietaiso dugno.

## Šviežio vandens talpyklos ištuštinimas

1. Ištraukite šviežio vandens talpyklą vertikaliai į viršų už įleidžiamosios rankenos.
2. Patraukite rezervuaro užraktą į viršų ir pasukite jį į šoną arba atrakininkite ir nuimkite konteinerio dangtį.
3. Ištuštinkite šviežio vandens talpyklą.
4. Uždarykite rezervuaro užraktą arba uždėkite talpyklos dangtelį ir įsitikinkite, ar jis patikimai pritvirtintas.
5. Įstatykite šviežio vandens talpyklą iki prietaiso dugno.

## Nešvaraus vandens talpyklos dangčio ir skirtuvo valymas

#### **Pastaba**

*Nešvaraus vandens talpyklos dangčio viduje (ant skirtuvo) yra 2 grotelės. Jeigu grotelės drėgnos arba nešvarios, plūdė gali persijungti neteisingai arba prietaisas gali išsijungti per anksti. Todėl pasirūpinkite, kad tinkamai eksploatuojant būtų švarūs ir sausi.*

1. Ištraukite nešvaraus vandens talpyklą vertikaliai į viršų už įleidžiamosios rankenos.
2. Atfiksuo­kite talpyklos dangtelį ir nuimkite jį.
- Paveikslas G**
3. Nuimkite skirtuvą.
4. Atsargiai nuvalykite talpyklos dangtelį ir skirtuvą drėgna šluoste.
5. Atsargiai pašalinkite drėgmę sausa šluoste.
6. Sumontuokite talpyklos dangtelį ir separatorių.
7. Uždėkite talpyklos dangtelį ir įsitikinkite, ar jis patikimai pritvirtintas.
8. Įstatykite nešvaraus vandens talpyklą iki prietaiso dugno.

### Prietaiso skalavimas

1. Prijunkite antgalį apmušalams prie purškimo / siurbimo žarnos ir spustelėkite.
2. Į švaraus vandens talpyklą įpilkite apie 1,5 litrus vandentiekio vandens. Nenaudokite jokio valiklio.
3. Įjunkite mašiną.
4. Apmušalų valymo antgalį laikykite virš išleidimo angos.
5. Nuspauskite svirtį prie antgalio apmušalams ir skaulaukite prietaisą 1–2 minutes.
6. Išjunkite prietaisą.

### Po kiekvieno naudojimo

1. Prietaiso skalavimas.
2. Švaraus vandens talpyklą ištuštinkite ir išplaukite tekančiu vandeniu.
3. Ištuštinkite šviežio vandens talpyklą.
4. Išvalykite nešvaraus vandens talpyklos dangtį ir skirtuvą.

- Kad pašalintumėte purškimo ir (arba) siurbimo žarnoje likusį skystį:
  - Paspauskite fiksatorių ir ištraukite siurbimo žarną.
  - Paspauskite antgalio apmušalams svirtį ir supilkite skystį į tinkamą rezervuarą (pvz., kriauklę, kibirą).
- Palaukite, kol prietaisas visiškai išdžius: Nuimkite abiejų talpyklų dangtelius arba šiek tiek juos atidarykite, kad likęs skystis galėtų išdžiūti nepalikdamas likučių.
- Išvalykite šviežio vandens sietą, žr. skyrių „Priežiūra ir techninė priežiūra“.
- Įrenginio išorę nušluostykite drėgna šluoste.
- Norėdami išvengti nemalonaus kvapo, prieš ilgus neveikos tarpusius pašalinkite iš prietaiso visą vandenį.

### Prietaiso sandėliavimas

- Purškimo / siurbimo žarną ir antgalį apmušalams sandėliuokite taip, kaip nurodyta pav.
- Paveikslas H**
- Pastatykite prietaisą sausoje patalpoje ir užtikrinkite, kad jis nebūtų naudojamas neteisėtai.

## Valymo metodai

### Įprastas užteršimas

- Paspauskite antgalio apmušalams svirtį. Valymo tirpalas užpurškiamas ir kartu nusiurbiamas.

#### Pastaba

*Pakartotinis išsiurbimas be purškimo sutrumpina džiavimo trukmę.*

### Įsisenėję nešvarumai ar dėmės

- Padenkite valymo tirpalu ir palikite veikti 5–10 min.
- Plotą nuvalykite taip, kaip valomas įprastai užterštas plotas.

### Valymo patarimai

- Visada dirbkite nuo šviesos šešėlio link (nuo lango iki durų).
- Visada dirbkite nuo išvalytos iki neišvalytos vietos.
- Kuo neatsparesnė danga, tuo mažesnės koncentracijos valiklis turi būti naudojamas.
- Drėgnai išvalytą grindų tekstilės dangą impregnavus užtikrinama, kad danga ilgiau išliktų švari.
- Norėdami pagerinti valymo rezultata, jeigu buvo naudotas valiklis, objektą praskalaukite švariu vandeniu.

### Valiklis

Žymėjimas	Pavadinimas	Dozavimas	Užsakymo numeris
„CarpetPro“ valiklis, greitai išdžiūvantis (10 litrų)	RM 767 skystis	1,2 %	6.295-198.0
„CarpetPro“ valiklis (10 litrų)	RM 764 skystis	1 %	6.295-854.0
„CarpetPro“ impregnavimas (5 litrai)	RM 762 skystis	20 %	6.295-852.0

Norėdami susižinoti išsamiau paprašykite atitinkamo valiklio informacinio lapo ir ES saugos duomenų lapo.

## Gabenimas

### ⚠ ATSAUGIAI

#### Nesilaikant svorio nuorodos

*Sužalojimų ir materialinės žalos pavojus*  
*Transportuodami atsizvelkite į įrenginio svorį.*

- Atverskite laikančiąją rankeną į viršų.
- Prietaisą neškite už nešimo rankenos.
- Prietaisą gabendami transporto priemonėje įtvirtinkite jį pagal galiojančias taisykles, kad jis neslystų ir neapvirštų.

## Sandėliavimas

### ⚠ ATSAUGIAI

#### Nesilaikant svorio nuorodos

*Sužalojimų ir materialinės žalos pavojus*  
*Laikydami atsizvelkite į prietaiso svorį.*

Prietaisą leidžiama laikyti tik vidinėse patalpose.

- Ištraukite akumuliatorių į viršų ir išimkite jį, kad jis neišsikrautų.

## Kasdienė priežiūra ir techninė priežiūra

### ⚠ PAVOJUS

#### Elektros smūgio pavojus

*Sužalojimai prisilietus prie elektrinių dalių.*

*Išjunkite prietaisą.*

*Išimkite akumuliatorių.*

- Prietaiso pusėje, akumulatoriaus laikiklyje reguliariai tikrinkite kontaktus, ar jie nėra užteršti, ir, jeigu reikia, nuvalykite drėgnu skudurėliu. Nenaudokite valiklio.

### Švaraus vandens sieto valymas

#### Pastaba

*Švaraus vandens talpyklos dugne yra sietelis, ant kurio gali nusėsti nešvarumų dalelės ir trukdyti vandens tekėjimui. Todėl reguliariai išplaukite šviežio vandens talpyklą.*

- Ištraukite šviežio vandens talpyklą vertikaliai į viršų už įleidžiamosios rankenos.
- Atfiksukite talpyklos dangtelį ir nuimkite jį.
- Išplaukite šviežio vandens talpyklą švariu vandeniu.
- Uždėkite talpyklos dangtelį ir įsitikinkite, ar jis patikimai pritvirtintas.
- Išvalykite šviežio vandens talpyklą iki prietaiso dugno.

### Purškimo antgalio valymas

- Atsukite antgalio apmušalams gaubtelinę veržlę ir nuimkite purškstuko antgalį.
- Išvalykite purškimo antgalį.
- Uždėkite purškstuko antgalį ir pritvirtinkite jį gaubtelinei veržlei.

## Pagalba trikčių atveju

### ⚠ PAVOJUS

#### Elektros smūgio pavojus

Sužalojimai prisilietus prie elektrinių dalių.

Išjunkite prietaisą.

Išimkite akumuliatorių.

#### Prietaisas neveikia

1. Įkraukite akumuliatoriaus bloką.
2. Įdėkite akumuliatoriaus bloką.
3. Patikrinkite, ar akumuliatoriaus blokas įdėtas pagal reikalavimus.
4. Įjunkite mašiną.
5. Palaukite, kol prietaisas (perkaitusi plokštelė) atvės.

#### Prietaisas pats išsijungia

1. Palaukite, kol prietaisas (perkaitusi plokštelė) arba akumuliatoriaus blokas atvės.
2. Išvalykite arba išdžiovinkite nešvaraus vandens talpyklos dangtelio groteles.

#### Iš antgalio neišteka vanduo

1. Pripildykite šviežio vandens talpyklą.
2. Patikrinkite, ar teisingai sujungti antgalis apmušalams ir purškimo / siurbimo žarna.
3. Antgalio užmovą išvalykite arba pakeiskite.
4. Švaraus vandens sieto valymas.
5. Purškimo siurblys sugedęs, susisiekite su klientų aptarnavimo tarnyba.

#### Kreiva srovė

1. Išvalykite purškimo antgalį.

#### Nepakankama siurbimo galia

1. Patikrinkite, ar antgaliai apmušalams neužsikimšę, ir prireikus jas išvalykite.
2. Patikrinkite, ar nėra užsikimšusi siurbimo žarna ir, jeigu būtina, išvalykite.

### Klientų aptarnavimo centras

Jeigu negalite pašalinti gedimo, pristatykite prietaisą į klientų aptarnavimo centrą.

## Garantija

Kiekvienoje šalyje galioja mūsų įgaliotų pardavėjų nustatytos garantijos sąlygos. Galimus prietaiso gedimus garantijos galiojimo laikotarpiu pašalinsime nemokamai, jei tokių gedimų priežastis buvo netinkamos medžiagos ar gamybos klaidos. Dėl garantinių gedimų šalinimo kreipkitės į savo pardavėją arba artimiausią klientų aptarnavimo tarnybą pateikdami pirkinį patvirtintą kasos kvitą.

(Adresą rasite kitoje pusėje)

Daugiau informacijos apie garantiją (jei tokia yra) rasite vietinės „Kärcher“ svetainės techninio aptarnavimo srityje, skiltyje „Atsisiuntimai“.

## Priedai ir atsarginės dalys

Naudokite tik originalius priedus ir originalas atsargines dalis – taip užtikrinsite, kad įrenginys veiktų patikimai ir be trikčių.

Informaciją apie priedus ir atsargines dalis rasite svetainėje [www.kaercher.com](http://www.kaercher.com).

## Atsarginių dalių sąrašas

Naudokite tik originalius „KÄRCHER“ akumuliatorių blokus, o ne vienkartinius akumuliatorius.

Pavadinimas	Užsakymo numeris, atsarginė dalis	Gaminio numeris, ne-supakuotas
Akumuliatoriaus blokas „Battery Power+“ 36/75	2.445-043.0	6.445-059.0
Akumuliatoriaus blokas „Battery Power+“ 36/60	2.042-022.0	6.445-085.0
Akumuliatoriaus blokas „Battery Power+“ 36/50	2.445-031.0	6.445-039.0
Spartusis įkroviklis „Battery Power+“ 36/60 (EU)	2.445-045.0	6.445-063.0
Spartusis įkroviklis „Battery Power+“ 36/60 (GB)	2.445-047.0	6.445-065.0
Spartusis įkroviklis „Battery Power+“ 36/60 (AU)	2.445-051.0	6.445-069.0

## ES atitikties deklaracija

Pareiškiame, kad toliau aprašyto aparato brėžiniai ir konstrukcija bei mūsų į rinką išleistas modelis atitinka pagrindinius ES direktyvų saugumo ir sveikatos apsaugos reikalavimus. Jeigu įrenginiui atliekamas su mumis nesuderintas keitimas, ši deklaracija netenka savo galios.

Produktas: Ekstrakcijos purškimo prietaisas

Tipas: 1.101-xxx

#### Atitinkamos ES direktyvos

2006/42/EB (+2009/127/EB)

2011/65/ES

2014/30/ES

#### Taikomi darnieji standartai

EN IEC 63000: 2018

EN 55014-1: 2017 + A11: 2020

EN 55014-2: 2015

EN 60335-1

EN 60335-2-68

EN 62233: 2008

#### Taikomi nacionaliniai standartai

-

Pasirašantys asmenys veikia pagal bendrovės vadovų įgaliojimus.

H. Jenner

Chairman of the Board of Management

S. Reiser

Director Regulatory Affairs & Certification

#### Dokumentacijos tvarkytojas:

S. Reiser

Alfred Kärcher SE & Co. KG

Alfred-Kärcher-Str. 28 - 40

71364 Vinendenas, Vokietija

Tel.: +49 7195 14-0

Faks.: +49 7195 14-2212

Winnenden, 2020/10/01

## Techniniai duomenys

		Puzzi 2/1 Bp
<b>Elektros jungtis</b>		
Akumulatoriaus bloko vardinė įtampa	V	36 DC
Saugiklio rūšis		IPX4
Apsaugos klasė		III
Vardinė galia	W	350
Didžiausia galia	W	350
Purškimo siurblio galia	W	4
<b>Įrenginio galios duomenys</b>		
Pilamo švaraus vandens kiekis	l	1,7
Pripildomo nešvaraus vandens kiekis	l	2,9
Oro kiekis (maks.)	l/s	16
Neigiamasis slėgis (maks.)	kPa (mbar)	16,0 (160)
Purškimo slėgis	MPa	0,16
Purškimo slėgis (didž.)	MPa	0,22
Purškiamasis kiekis	l/min	0,3
Valymo tirpalo temperatūra (didž.)	°C	50
Eksploatavimo trukmė, jeigu akumulatoriaus blokas „Battery Power 36/50“ yra visiškai įkrautas	minutės	31
Eksploatavimo trukmė, jeigu akumulatoriaus blokas „Battery Power+ 36/60“ yra visiškai įkrautas	minutės	37
Eksploatavimo trukmė, jeigu akumulatoriaus blokas „Battery Power+ 36/75“ yra visiškai įkrautas	minutės	46
<b>Matmenys ir svoriai</b>		
Tipinis darbinis svoris	kg	5,8
Ilgis x plotis x aukštis	mm	415 x 205 x 260
<b>Aplinkos sąlygos</b>		
Aplinkos temperatūra (maks.)	°C	+40
<b>Nustatyta vertė pagal EN 60335-2-68</b>		
Garso lygis $L_{pA}$	dB(A)	72
Neapibrėžtis $K_{pA}$	dB(A)	2
Plaštakos ir rankos vibracijos vertė	$m/s^2$	<2,5
Neapibrėžtis K	$m/s^2$	0,2
Gamintojas pasilieka teisę atlikti techninius pakeitimus.		

## Spis treści

Ogólne wskazówki .....	69
Ochrona środowiska .....	69
Zastosowanie zgodne z przeznaczeniem .....	69
Opis urządzenia .....	70
Symbole na urządzeniu .....	70
Uruchamianie .....	70
Obsługa .....	70
Metody czyszczenia .....	71
Transport .....	72
Przechowywanie .....	72
Czyszczenie i konserwacja .....	72
Usuwanie usterek .....	72
Gwarancja .....	72
Akcesoria i części zamienne .....	72
Deklaracja zgodności UE .....	73
Dane techniczne .....	73

## Ogólne wskazówki



Przed pierwszym użyciem urządzenia należy zapoznać się z oryginalną instrukcją obsługi dostarczoną z urządzeniem, zestawem akumulatorów i ładowarką oraz dołączonymi wskazówkami dotyczącymi bezpieczeństwa. Postępować zgodnie z podanymi instrukcjami. Instrukcje obsługi przechować do późniejszego wykorzystania lub dla kolejnego właściciela.

- Nieprzestrzeganie instrukcji obsługi i wskazówek dotyczących bezpieczeństwa może doprowadzić do uszkodzenia urządzenia i powstania zagrożeń dla osoby obsługującej oraz innych osób.
- Ewentualne uszkodzenia transportowe należy niezwłocznie zgłosić sprzedawcy.
- Podczas rozpakowywania urządzenia należy je sprawdzić pod kątem kompletności i uszkodzeń.

## Ochrona środowiska



Materiały, z których wykonano opakowania, nadają się do recyklingu. Opakowania poddać utylizacji przyjaznej dla środowiska naturalnego.



Elektryczne i elektroniczne urządzenia zawierają cenne surowce wtórne, a często również takie części składowe jak baterie, akumulatory lub olej, które w razie niewłaściwej obsługi lub nieprawidłowej utylizacji mogą stanowić potencjalne zagrożenie dla zdrowia ludzkiego i środowiska naturalnego. Jednak te części składowe są niezbędne do prawidłowej pracy urządzenia. Urządzeń oznaczonych tym symbolem nie można wyrzucać do odpadów z gospodarstw domowych.

## Wskazówki dotyczące składników (REACH)

Aktualne informacje dotyczące składników można znaleźć na stronie: [www.kaercher.de/REACH](http://www.kaercher.de/REACH)

## Zastosowanie zgodne z przeznaczeniem

- To urządzenie do ekstrakcji natryskowej jest przeznaczone do czyszczenia na mokro tapicerki, mebli tapicerowanych i małych dywanów.
- Urządzenie jest przeznaczone do zastosowań komercyjnych.

## Opis urządzenia

### Rysunek A

- 1 Zdejmowany zbiornik świeżej wody z pokrywą, zdejmowany
- 2 Zamknięcie zbiornika
- 3 Tabliczka znamionowa
- 4 Akumulator (akcesoria specjalne)
- 5 Uchwyt akumulatora
- 6 Uchwyt (składany)
- 7 Uchwyt na akcesoria
- 8 Obudowa
- 9 Wąż natryskowy/ssący
- 10 Ładowarka (akcesoria specjalne)
- 11 Nakrętka kołpakowa
- 12 Końcówka dyszy
- 13 Dźwignia na dyszy do tapicerki
- 14 Dysza do tapicerki
- 15 Zbiornik brudnej wody z pokrywą, zdejmowany
- 16 Przyłącze węża natryskowego/ssącego
- 17 Wylącznik urządzenia

## Symbole na urządzeniu



Kod do wideo z instrukcją

## Uruchamianie

1. Przed każdym uruchomieniem należy sprawdzić węże pod kątem uszkodzeń.

### Montaż akcesoriów

1. Podłączyć wąż natryskowy/ssący do przyłącza węża natryskowego/ssącego urządzenia i zablokować go.

#### Rysunek B

#### Wskazówka

*Demontaż węża natryskowego/ssącego: Naciśnąć blokadę i wysunąć wąż natryskowy/ssący.*

2. Podłączyć dyszę do tapicerki do węża natryskowego/ssącego i zablokować ją.

#### Rysunek C

### Napełnianie zbiornika świeżej wody

## ⚠ NIEBEZPIECZEŃSTWO

**Niebezpieczeństwo powodowane przez środki czyszczące**

*Zagrożenie dla zdrowia i niebezpieczeństwo uszkodzenia*

*Stosować się do wszystkich wskazówek dołączonych do używanych środków czyszczących.*

#### Wskazówka

*Ciepła woda (maksymalnie 50°C) zwiększa efekt czyszczenia. Sprawdzić odporność na temperaturę powierzchni przeznaczanej do czyszczenia.*

### Wskazówka

*Używać środków czyszczących oszczędnie, aby chronić środowisko.*

- Całkowita pojemność wynosi maks. 1,7 litra.
1. Przygotowanie roztworu czyszczącego: Wymieszać świeżą wodę i środek czyszczący w czystym pojemniku (stężenie zgodnie z informacjami dot. środka czyszczącego). Rozpuścić środek czyszczący w wodzie.
  2. Wyciągnąć zbiornik świeżej wody pionowo do góry, trzymając za uchwyt.
  3. Pociągnąć zamknięcie zbiornika do góry i obrócić w bok lub odblokować i zdjąć pokrywę zbiornika.
- #### Rysunek D
4. Napełnić zbiornik świeżej wody roztworem czyszczącym.
  5. Zamknąć zamknięcie zbiornika lub założyć pokrywę zbiornika, upewniając się, że jest ona mocno osadzona.
  6. Osadzić zbiornik świeżej wody na spodzie urządzenia.

### Wkładanie zestawu akumulatorów

1. Wsunąć zestaw akumulatorów w uchwyt i zablokować go.

### Ładowanie zestawu akumulatorów

#### Wskazówka

*Przeczytać instrukcję obsługi ładowarki od jej producenta i zwrócić szczególną uwagę na wskazówki dotyczące bezpieczeństwa!*

#### Wskazówka

*Przeczytać instrukcję obsługi od producenta zestawu akumulatorów i zwrócić szczególną uwagę na wskazówki dotyczące bezpieczeństwa!*

#### Wskazówka

*W momencie dostawy akumulatory w zestawie są częściowo naładowane. Naładować akumulator przed uruchomieniem i w razie potrzeby.*

#### Wskazówka

*Akumulatory z zestawu można ładować tylko po jego wyjęciu.*

1. Pociągnąć zestaw akumulatorów do góry i wyjąć go.
2. Naładować zestaw akumulatorów zgodnie z instrukcją obsługi od producenta ładowarki i producenta zestawu akumulatorów.

## Obsługa

#### Wskazówka

*Urządzenie należy włączać tylko wtedy, gdy zbiornik świeżej wody i zbiornik brudnej wody jest włożony.*

### Włączanie urządzenia

1. Ustawić wyłącznik urządzenia w pozycji 1 (ON). Uruchomić turbinę ssącą i pompę.

### Tryb czyszczenia

## UWAGA

**Niebezpieczeństwo związane z użyciem roztworu czyszczącego**

*Niebezpieczeństwo uszkodzenia*

*Przed użyciem urządzenia w nierzucającym się w oczy miejscu, sprawdzić przedmiot, który ma być czyszczony, pod kątem trwałości koloru i odporności na wodę.*

1. Usunąć luźne zanieczyszczenia z czyszczonego przedmiotu.
2. Aby rozpylić roztwór czyszczący, należy nacisnąć dźwignię na dyszy do tapicerki.

#### **Rysunek E**

3. Dokładnie spryskać powierzchnię, która ma być czyszczona. Pociągnąć przy tym dyszę do tyłu (nie presuwać).

#### **Wskazówka**

*Jeśli zbiornik brudnej wody jest pełny, pływak zamyka otwór ssawny, a urządzenie pracuje na zwiększonych obrotach.*

4. Natychmiast wyłączyć urządzenie i opróżnić zbiornik brudnej wody.

### **Wyłączanie urządzenia**

1. Ustawić przełącznik urządzenia w pozycji 0 (OFF).

### **Opróżnianie zbiornika brudnej wody**

1. Wyciągnąć zbiornik brudnej wody pionowo do góry, trzymając na uchwyt.
2. Odblokować i zdjąć pokrywę zbiornika.

#### **Rysunek F**

3. Opróżnić zbiornik brudnej wody.
4. Założyć pokrywę zbiornika, upewniając się, że jest ona prawidłowo osadzona.
5. Osadzić zbiornik brudnej wody na spodzie urządzenia.

### **Opróżnianie zbiornika świeżej wody**

1. Wyciągnąć zbiornik świeżej wody pionowo do góry, trzymając za uchwyt.
2. Pociągnąć zamknięcie zbiornika do góry i obrócić w bok lub odblokować i zdjąć pokrywę zbiornika.
3. Opróżnić zbiornik świeżej wody.
4. Zamknąć zamknięcie zbiornika lub założyć pokrywę zbiornika, upewniając się, że jest ona mocno osadzona.
5. Osadzić zbiornik świeżej wody na spodzie urządzenia.

### **Czyszczenie pokrywy zbiornika brudnej wody i separatora**

#### **Wskazówka**

*Po wewnętrznej stronie pokrywy zbiornika brudnej wody (na separatorze) znajdują się 2 siatki. Jeśli siatki są mokre lub brudne, pływak może nie przełączać prawidłowo lub urządzenie może wyłączyć się zbyt wcześnie. Dlatego należy zadbać o to, aby podczas pracy siatki były czyste i suche.*

1. Wyciągnąć zbiornik brudnej wody pionowo do góry, trzymając na uchwyt.
2. Odblokować i zdjąć pokrywę zbiornika.

#### **Rysunek G**

3. Usunąć separator.
4. Ostrożnie wyczyścić pokrywę zbiornika i separator wilgotną szmatką.
5. Ostrożnie usunąć wilgoć za pomocą suchej szmatki.
6. Zamontować pokrywę pojemnika i separator.
7. Założyć pokrywę zbiornika, upewniając się, że jest ona prawidłowo osadzona.
8. Osadzić zbiornik brudnej wody na spodzie urządzenia.

### **Płukanie urządzenia**

1. Podłączyć dyszę do tapicerki do węża natryskowego/ssącego i zablokować ją.
2. Wlać około 1,5 l wody z kranu do zbiornika świeżej wody. Nie dodawać środka czyszczącego.

3. Włączyć urządzenie.
4. Przytrzymać dyszę do tapicerki nad odpływem.
5. Nacisnąć dźwignię na dyszy do tapicerki i plukać urządzenie przez 1 do 2 minut.
6. Wyłączyć urządzenie.

### **Po każdym użyciu**

1. Przeplukać urządzenie.
2. Opróżnić zbiornik brudnej wody i wyczyścić pod bieżącą wodą.
3. Opróżnić zbiornik świeżej wody.
4. Wyczyścić zbiornik brudnej wody i separator.
5. Aby usunąć resztki cieczy z węża natryskowego/ssącego:
  - a Nacisnąć blokadę i wysunąć wąż natryskowy/ssący.
  - b Nacisnąć dźwignię na dyszy do tapicerki i spuścić ciecz do odpowiedniego pojemnika ( np. zlew, wiadro).
6. Pozwolić urządzeniu dokładnie wyschnąć: Zdjąć obie pokrywy zbiorników lub lekko je otworzyć, aby pozostałości cieczy mogły wyschnąć bez pozostawiania śladów.
7. Wyczyścić filtr świeżej wody, patrz Czyszczenie i konserwacja.
8. Wyczyścić z zewnątrz urządzenie wilgotną szmatką.
9. Aby uniknąć nieprzyjemnych zapachów, spuścić całą wodę z urządzenia przed dłuższym przestojem.

### **Przechowywanie urządzenia**

1. Wąż natryskowy/ssący i dyszę do tapicerki należy przechowywać zgodnie z rysunkiem.

#### **Rysunek H**

2. Przenieść urządzenie do suchego pomieszczenia i zabezpieczyć je przed dostępem osób nieupoważnionych.

## **Metody czyszczenia**

### **Normalne zanieczyszczenie**

1. Nacisnąć dźwignię dyszy do tapicerki, aby rozpozczą natrysk. Roztwór czyszczący jest rozpylany i równomiernie odsysany.

#### **Wskazówka**

*Ponowne odessanie bez rozpylania skraca czas suszenia.*

### **Silne zabrudzenie lub plamy**

1. Rozpylić roztwór czyszczący i pozostawić na 10 do 15 minut.
2. Oczyszczyć powierzchnię jak przy normalnym zabrudzeniu.

### **Porady dotyczące czyszczenia**

- Zawsze pracować zgodnie z kierunkiem padania światła (od okna do drzwi).
- Zawsze zaczynać pracę od oczyszczonej powierzchni.
- Im delikatniejszy materiał, tym mniejsze stężenie środka czyszczącego.
- Impregnacja po czyszczeniu na mokro zapobiega szybkiemu ponownemu zanieczyszczeniu pokrycia tekstylnego.
- Aby poprawić efekt czyszczenia, po użyciu środków czyszczących wyplukać przedmiot czystą wodą.

## Środki czyszczące

Nazwa	Nazwa:	Dozowanie	Numer katalogowy
Środek czyszczący CarpetPro, szybkooschnący (10 litrów)	Płyn RM 767	1,2%	6.295-198.0
Środek czyszczący CarpetPro (10 litrów)	Płyn RM 764	1%	6.295-854.0
Środek impregnujący Carpet-Pro (5 litrów)	Płyn RM 762	20%	6.295-852.0

W celu uzyskania dalszych informacji należy zwrócić się o kartę informacyjną produktu i kartę charakterystyki UE odpowiedniego środka czyszczącego.

## Transport

### ⚠ OSTROŻNIE

#### Nieuwzględnianie masy urządzenia

Niebezpieczeństwo odniesienia obrażeń i uszkodzenia. Podczas transportu zwrócić uwagę na masę urządzenia.

1. Złożyć uchwyt do noszenia do góry.
2. Podczas przenoszenia trzymać urządzenie za uchwyt.
3. Na czas transportu w pojazdach należy zabezpieczyć urządzenie przed ślizganiem się i przechyleniem zgodnie z obowiązującymi przepisami.

## Przechowywanie

### ⚠ OSTROŻNIE

#### Nieuwzględnianie masy urządzenia

Niebezpieczeństwo odniesienia obrażeń i uszkodzenia. Podczas składowania uwzględnić masę urządzenia.

To urządzenie może być przechowywane tylko wewnątrz pomieszczeń.

1. Pociągnąć zestaw akumulatorów do góry i wyjąć go, aby uniknąć rozładowania.

## Czyszczenie i konserwacja

### ⚠ NIEBEZPIECZEŃSTWO

#### Niebezpieczeństwo porażenia prądem

Obrażenia z powodu dotknięcia elementów przewodzących prąd

Wyłączyć urządzenie.

Wyjąć zestaw akumulatorów.

- Regularnie sprawdzać, czy styki po stronie urządzenia w uchwycie akumulatora nie są zanieczyszczone, w razie potrzeby wyczyścić je wilgotną szmatką. Nie używać środków czyszczących.

## Czyszczenie filtra świeżej wody

### Wskazówka

Na dnie zbiornika świeżej wody znajduje się sitko, na którym mogą osadzać się cząstki brudu i tym samym utrudniać przepływ wody. Dlatego należy regularnie płukać zbiornik świeżej wody.

1. Wyciągnąć zbiornik świeżej wody pionowo do góry, trzymając za uchwyt.
2. Odblokować i zdjąć pokrywę zbiornika.
3. Wypłukać zbiornik świeżej wody czystą wodą.
4. Założyć pokrywę zbiornika, upewniając się, że jest ona prawidłowo osadzona.
5. Osadzić zbiornik świeżej wody na spodzie urządzenia.

## Czyszczenie końcówki dyszy

1. Odkręcić nakrętkę złączkową z dyszy do tapicerki i zdjąć końcówkę dyszy.
2. Wyczyścić końcówkę dyszy.
3. Z powrotem założyć końcówkę dyszy i zabezpieczyć ją nakrętką złączkową.

## Usuwanie usterek

### ⚠ NIEBEZPIECZEŃSTWO

#### Niebezpieczeństwo porażenia prądem

Obrażenia z powodu dotknięcia elementów przewodzących prąd

Wyłączyć urządzenie.

Wyjąć zestaw akumulatorów.

#### Urządzenie nie działa

1. Naładować zestaw akumulatorów.
2. Włożyć zestaw akumulatorów.
3. Sprawdzić, czy zestaw akumulatorów jest prawidłowo osadzony.
4. Włączyć urządzenie.
5. Pozostawić urządzenie (z przegrzaną płytką) do ostygnięcia.

#### Urządzenie samoczynnie się wyłącza

1. Pozostawić urządzenie (z przegrzaną płytką) lub zestaw akumulatorów do ostygnięcia.
2. Wyczyścić lub wysuszyć siatki w pokrywie zbiornika brudnej wody.

#### Z dyszy nie wypływa woda

1. Napełnić zbiornik świeżej wody.
2. Sprawdzić, czy połączenie dyszy do tapicerki i węża natryskowego/ssącego jest prawidłowe.
3. Wyczyścić lub wymienić końcówkę dyszy.
4. Wyczyścić filtr świeżej wody.
5. Pompa natryskowa jest uszkodzona, należy skontaktować się z serwisem.

#### Strumień natrysku z jednej strony

1. Wyczyścić końcówkę dyszy.

#### Niewystarczająca moc ssania

1. Sprawdzić, czy dysza do tapicerki nie jest zatkana, w razie potrzeby wyczyścić ją.
2. Sprawdzić, czy wąż ssący nie jest zatkany, w razie potrzeby wyczyścić go.

## Serwis

Jeśli usterka nie może zostać usunięta, urządzenie musi zostać skontrolowane w serwisie.

## Gwarancja

W każdym kraju obowiązują warunki gwarancji określone przez dystrybutora urządzeń Kärcher. Ewentualne usterekki urządzenia usuwane są w okresie gwarancji bezpłatnie, o ile spowodowane są błędem materiałowym lub produkcyjnym. W sprawach napraw gwarancyjnych prosimy kierować się z dowodem zakupu do dystrybutora lub do autoryzowanego punktu serwisowego.

(Adres znajduje się na odwrocie)

Więcej informacji na temat gwarancji (jeśli są dostępne) można znaleźć w obszarze Serwis na lokalnej stronie internetowej Kärcher w sekcji "Pliki do pobrania".

## Akcesoria i części zamienne

Należy stosować tylko oryginalne akcesoria i części zamienne, ponieważ gwarantują one bezpieczną i bezawaryjną pracę urządzenia.

Informacje dotyczące akcesoriów i części zamiennych można znaleźć na stronie [www.kaercher.com](http://www.kaercher.com).



## Lista części zamiennych

Używać tylko oryginalnych zestawów akumulatorów KÄRCHER, a nie akumulatorów jednorazowych.

Nazwa	Numer katalogowy, część zamienna	Numer artykułu, niezapakowany
Zestaw akumulatorów Battery Power+ 36/75	2.445-043.0	6.445-059.0
Zestaw akumulatorów Battery Power+ 36/60	2.042-022.0	6.445-085.0
Zestaw akumulatorów Battery Power 36/50	2.445-031.0	6.445-039.0
Ładowarka do szybkiego ładowania Battery Power+ 36/60 (EU)	2.445-045.0	6.445-063.0
Ładowarka do szybkiego ładowania Battery Power+ 36/60 (GB)	2.445-047.0	6.445-065.0
Ładowarka do szybkiego ładowania Battery Power+ 36/60 (AU)	2.445-051.0	6.445-069.0

## Deklaracja zgodności UE

Niniejszym oświadczamy, że określone poniżej urządzenie odpowiada pod względem koncepcji, konstrukcji oraz wprowadzonej przez nas do handlu wersji obowiązującym zasadniczym wymogom dyrektyw UE dotyczącym bezpieczeństwa i zdrowia. Wszelkie modyfikacje urządzenia powodują utratę ważności tego oświadczenia.

Produkt: Przyrząd do ekstrakcji natryskowej

Typ: 1.101-xxx

### Obowiązujące dyrektywy UE

2006/42/WE (+2009/127/WE)

2011/65/UE

2014/30/UE

### Zastosowane normy zharmonizowane

EN IEC 63000: 2018

EN 55014-1: 2017 + A11: 2020

EN 55014-2: 2015

EN 60335-1

EN 60335-2-68

EN 62233: 2008

### Zastosowane normy krajowe

-

Niżej podpisane osoby działają na zlecenie i z upoważnienia zarządu.



H. Jenner

Chairman of the Board of Management



S. Reiser

Director Regulatory Affairs & Certification

Administrator dokumentacji:

S. Reiser

Alfred Kärcher SE & Co. KG

Alfred-Kärcher-Str. 28 - 40

71364 Winnenden (Germany)

Tel.: +49 7195 14-0

Faks: +49 7195 14-2212

Winnenden, 2020/10/01

## Dane techniczne

		Puzzi 2/1 Bp
<b>Przyłącze elektryczne</b>		
Napięcie znamionowe zestawu akumulatorów	V	36 DC
Stopień ochrony		IPX4
Klasa ochrony		III
Moc znamionowa	W	350
Maksymalna moc	W	350
Moc pompy natryskowej	W	4
<b>Wydajność urządzenia</b>		
Objętość świeżej wody	l	1,7
Objętość brudnej wody	l	2,9
Ilość powietrza (maks.)	l/s	16
Podciśnienie (maks.)	kPa (mbar)	16,0 (160)
Ciśnienie natryskiwania	MPa	0,16
Ciśnienie natryskiwania (maks.)	MPa	0,22
Ilość natryskiwania	l/min	0,3
Temperatura roztworu czyszczącego (maks.)	°C	50
Czas pracy z w pełni naładowanym akumulatorze - zestaw akumulatorów Battery Power 36/50	minuty	31
Czas pracy z w pełni naładowanym akumulatorze - zestaw akumulatorów Battery Power+ 36/60	minuty	37
Czas pracy z w pełni naładowanym akumulatorze - zestaw akumulatorów Battery Power+ 36/75	minuty	46
<b>Wymiary i masa</b>		
Typowy ciężar roboczy	kg	5,8
Dł. x szer. x wys.	mm	415 x 205 x 260
<b>Warunki otoczenia</b>		
Temperatura otoczenia (maks.)	°C	+40
<b>Wartości określone zgodnie z EN 60335-2-68</b>		
Poziom ciśnienie akustycznego	dB(A)	72
$L_{pA}$		
Niepewność pomiaru $K_{pA}$	dB(A)	2
Drżenie przenoszone przez kołczyny górne	$m/s^2$	<2,5
Niepewność pomiaru K	$m/s^2$	0,2

Zmiany techniczne zastrzeżone.

## Tartalom

Általános utasítások .....	74
Környezetvédelem .....	74
Rendeltetésszerű alkalmazás .....	74
A készülék leírása .....	74
A készülék szimbólumai .....	74
Üzembe helyezés .....	74
Kezelés .....	75
Tisztítási módszerek .....	76
Szállítás .....	76
Tárolás .....	76
Ápolás és karbantartás .....	76
Segítség üzemzavarok esetén .....	77
Garancia .....	77
Tartozékok és pótalkatrészek .....	77
EU-megfelelőségi nyilatkozat .....	77
Műszaki adatok .....	78

## Általános utasítások



Az első használat előtt olvassa el a készülék, az akkumulátor és a töltőgép mellékelt eredeti használati utasítását, valamint a mellékelt biztonsági tanácsokat. Ezeknek megfelelően járjon el.

Őrizze meg az említett dokumentumokat későbbi alkalmazásra vagy a következő tulajdonos számára.

- A használati utasítás és a biztonsági utasítások be nem tartása a készülék károsodásához, valamint a kezelő és más személyek veszélyeztetéséhez vezethet.
- A szállítás során keletkezett károk esetén azonnal értesítse a kereskedőt.
- Kicsomagolásnál ellenőrizze, hogy a csomagolásból nem hiányzik-e valamilyen tartozék, illetve a csomagolás tartalma nem károsodott-e.

## Környezetvédelem



A csomagolóanyag újrahasznosítható. Kérjük, környezetbarát módon semmisítse meg a csomagolást.



Az elektromos és elektronikus készülékek értékes újrahasznosítható anyagokat és gyakran olyan alkatrészeket tartalmaznak, mint az elemek, akkumulátorok vagy olaj, amelyek helytelen kezelés vagy ártalmatlanítás esetén veszélyeztethetik az egészséget és a környezetet. Ezek az alkatrészecskék azonban a készülék rendeltetésszerű üzemeléséhez szükségesek. Az ezzel a szimbólummal jelölt készülékeket nem szabad a háztartási hulladékkal együtt megsemmisíteni.

### Összetevőkre vonatkozó utasítások (REACH)

Az összetevőkre vonatkozó aktuális információkat itt találja: [www.kaercher.de/REACH](http://www.kaercher.de/REACH)

## Rendeltetésszerű alkalmazás

- Ez a szóróextrakciós készülék párnák, kárpitozott bútorok és kis szőnyegfelületek nedves tisztítására szolgál.
- Ez a készülék ipari célú felhasználásra alkalmas.

## A készülék leírása

### Ábra A

- ① Frissvíz tartály fedéllel, kivehető
- ② Tartályzár
- ③ Típus tábla
- ④ Akkuegység (külön tartozék)
- ⑤ Akkumulátortartó
- ⑥ Hordozófogantyú (összecsukható)
- ⑦ Tartozéktartó
- ⑧ Ház
- ⑨ Szóró-/szívótömlő
- ⑩ Töltőgép (külön tartozék)
- ⑪ Hollandi anya
- ⑫ Fúvókavég
- ⑬ A párna fej emelője
- ⑭ Párna fej
- ⑮ Szennyvíztartály fedéllel, kivehető
- ⑯ Permetező-/szívótömlő csatlakozás
- ⑰ Készülékcapcsoló

## A készülék szimbólumai



Kód az útmutató videóhoz

## Üzembe helyezés

1. Minden üzembe helyezés előtt ellenőrizze, hogy a tömlők nem sérültek-e.

### A tartozékok telepítése

1. Csatlakoztassa a permetező-/szívótömlőt a készülék permetező-/szívótömlő-csatlakozásához.

#### Ábra B

### Megjegyzés

*Permetező-/szívótömlő eltávolítása: Nyomja meg a reteszt és húzza ki a permetező-/szívótömlőt.*

2. Csatlakoztassa és pattintsa a párna fejet a permetező-/szívótömlőhöz.

#### Ábra C

### A frissvíz-tartály feltöltése

## ⚠ VESZÉLY

### Tisztítószerek veszélye

*Egészségügyi veszély és károsodás veszélye Vegye figyelembe az alkalmazott tisztítószerekhez tartozó összes útmutatást.*

### Megjegyzés

*A meleg víz (legfeljebb 50 °C) növeli a tisztítóhatást. Ellenőrizze a tisztítandó felület hőmérsékleti ellenállását.*

### Megjegyzés

*A környezet védelme érdekében kevés tisztítószert használjon.*

- A teljes töltési mennyiség max. 1,7 liter.

1. A tisztító oldat előkészítése: Keverje össze a friss vizet és a tisztítószert egy tiszta tartályban (bizonyosodjon meg arról, hogy a koncentráció megegyezik a tisztítószere vonatkozó adatokkal). Oldja fel a tisztítószert a vízben.
2. A frissvíz tartályt húzza ki függőlegesen felfelé a fogantyú vályúnál fogva.
3. Húzza felfelé a tartályzárát, és fordítsa el oldalról, vagy nyissa ki és távolítsa el a tartály fedelét.
- Ábra D**
4. Töltse fel a frissvíz tartályt a tisztító oldattal.
5. Zárolja a tartályzárát, illetve helyezze fel a tartályfedelelet és bizonyosodjon meg annak megfelelő rögzítéséről.
6. A frissvíz tartályt helyezze a készülék alá.

### Az akkumulátorok telepítése

1. Az akkuegységet tolja be az akkumulátortartóba, és pattintsa be a helyére.

### Az akkumulátor feltöltése

#### Megjegyzés

*Olvassa el a töltő gyártójának használati útmutatóját; figyeljen különösen a biztonsági előírásokra!*

#### Megjegyzés

*Olvassa el az akkuegység gyártójának használati utasítását, és fordítson különös figyelmet a biztonsági előírásokra!*

#### Megjegyzés

*Az akkuegység szállításkor részlegesen fel van töltve. Üzembe helyezés előtt töltse fel, ha szükséges.*

#### Megjegyzés

*Az akkuegység töltésére csak kiszertelt állapotban kerülhet sor.*

1. Húzza felfelé az akkuegységet, és távolítsa el.
2. Töltse fel az akkuegységet a töltő és az akkuegység gyártójának használati utasításai szerint.

## Kezelés

#### Megjegyzés

*Csak akkor kapcsolja be a készüléket, ha a frissvíz tartály és a szennyvíztartály be van helyezve.*

### A készülék bekapcsolása

1. A készülékkapcsolót fordítsa az 1/ON (Be) állásba. Indítsa el a szivóturbinát és a szivattyút.

### Tisztító üzemmód

## FIGYELEM

### A tisztító oldat veszélye

*Károsodás veszélye!*

*A készülék használata előtt egy kevésbé feltűnő helyen ellenőrizze a tisztítandó tárgy szín- és vízállóságát.*

1. Távolítsa el a laza szennyeződést a tisztítandó tárgyról.
2. A tisztító oldat felviteléhez működtesse az emelőt a párna fejen.

#### Ábra E

3. A készüléket mozgassa átfedő sávokban a tisztítandó felületen. Ehhez húzza hátra a keféket (ne nyomja meg).

#### Megjegyzés

*Ha a szennyvíztartály megtelt, egy úszó elzárja a szivónyílást, és a készülék magasabb fordulatszámon üzemel.*

4. Azonnal kapcsolja ki a készüléket, és ürítse ki a szennyvíztartályt.

### A készülék kikapcsolása

1. A készülékkapcsolót fordítsa az 0/OFF (Ki) állásba.

### A szennyvíztartály ürítése

1. A szennyvíztartályt húzza ki függőlegesen felfelé a fogantyú vályúnál fogva.
2. Reteszelve ki és vegye le a tartályfedelelet.
- Ábra F**
3. Ürítse ki a szennyvíztartályt.
4. Telepítse a tartályfedelelet, bizonyosodjon meg annak megfelelő rögzítéséről.
5. A szennyvíztartályt helyezze a készülék alá.

### A frissvíz-tartály leürítése

1. A frissvíz tartályt húzza ki függőlegesen felfelé a fogantyú vályúnál fogva.
2. Húzza felfelé a tartályzárát, és fordítsa el oldalról, vagy nyissa ki és távolítsa el a tartály fedelét.
3. Ürítse ki a frissvíztartályt.
4. Zárolja a tartályzárát, illetve helyezze fe a tartályfedelelet és bizonyosodjon meg annak megfelelő rögzítéséről.
5. A frissvíz tartályt helyezze a készülék alá.

### A szennyvíztartály fedél és az elválasztó tisztítása

#### Megjegyzés

*A szennyvíztartály fedelének belsejében (az elválasztónál) 2 hálós szerkezet található. Ha a hálós szerkezetek nedvesek vagy szennyezettek, az úszó nem aktiválódik megfelelően, vagy a készülék túl korán kikapcsol. Ezért bizonyosodjon meg arról, hogy a készülék üzemelésekor a hálós szerkezetek tiszták és szárazak.*

1. A szennyvíztartályt húzza ki függőlegesen felfelé a fogantyú vályúnál fogva.
2. Reteszelve ki és vegye le a tartályfedelelet.

#### Ábra G

3. Távolítsa el az elválasztót.
4. Óvatosan tisztítsa meg a tartályfedelelet és az elválasztót egy nedves ruhadarabbal.
5. A nedvesség eltávolításához használjon száraz ruhadarabot.
6. Szerelje össze a tartály fedelét és az elválasztót.
7. Telepítse a tartályfedelelet, bizonyosodjon meg annak megfelelő rögzítéséről.
8. A szennyvíztartályt helyezze a készülék alá.

### Öblítse át a készüléket

1. Csatlakoztassa és pattintsa a párna fejet a permetyező-/szivótműlőhöz.
2. Öntsön kb. 1,5 liter vezetékes vizet a friss víz tartályba. Ne adjon hozzá tisztítószert.
3. Kapcsolja be a készüléket.
4. A kárpittisztító fúvókát tartsa egy lefolyó fölé.
5. Működtesse a párna fej emelőt, és öblítse át a készüléket 1-2 percig.
6. Kapcsolja ki a készüléket.

### Minden használat után

1. Öblítse át a készüléket.
2. Ürítse ki a szennyvíztartályt, majd tisztítsa meg folyó víz alatt.
3. Ürítse ki a frissvíztartályt.
4. Tisztítsa meg a szennyvíztartály fedelét és az elválasztót.

5. A permetező-/szívótömlőben maradt folyadék eltávolítása:
  - a Nyomja meg a reteszt és húzza ki a permetező-/szívótömlőt.
  - b Nyomja a kart a párna feje, és folyassa a folyadékot egy megfelelő tartályba ( pl. mosdókagyló, vödör).
6. Hagyja a készüléket alaposan megszáradni: Távolítsa el a két tartályfedelelet, vagy kissé nyissa ki őket, hogy a maradék folyadék maradéktalanul megszáradhasson.
7. Tisztítsa meg az édesvíz-szűrőt, lásd Ápolás és karbantartás.
8. A készülék külsejét tisztítsa egy nedves ruhadarabbal.
9. A kellemetlen szagok elkerülése céljából távolítsa el az összes vizet a készülékből, ha a készüléket nem használja hosszabb ideig.

### A készülék tárolása

1. A szóró-/szívótömlőt és a párna fejet tárolja az ábra szerint.  
**Ábra H**
2. A készüléket tárolja száraz helységben és biztosítsa a jogosulatlan használat ellen.

### Tisztítási módszerek

#### Normál szennyezés

1. Nyomja meg a párna fej szórókart. A készülék tisztítóoldatot permetez és egyidejűleg le is szívja.

#### Megjegyzés

A szórás nélküli ismételt leszívás lerövidíti a szárítási időt.

#### Makacs szennyeződés vagy foltok

1. Vigye fel a tisztító oldatot, és hagyja hatni 10-15 percig.
2. Tisztítsa meg a területet úgy, mint a normál szennyeződésnél.

#### Tisztítási tippek

- Mindig fénytől árnyékig (ablaktól a házig) dolgozzon.
- Mindig a tisztított területtől a tisztítatlan területig dolgozzon.
- Minél érzékenyebb a burkolat, annál alacsonyabb koncentrációjú tisztítószeret használjon.
- A nedves tisztítást követően alkalmazott impregnálás megakadályozza, hogy a textilburkolat rövid időben belül ismét beszennyeződjön.
- Hatékony tisztítás céljából a tisztítószer használata után öblítse az adott tárgyat tiszta vízzel.

#### Tisztítószer

Megnevezés	Név	Adagolás	Rendelési szám
CarpetPro tisztítószer, gyorsan száradó (10 liter)	RM 767 folyékony	1,2 %	6.295-198.0
CarpetPro tisztítószer (10 liter)	RM 764 folyékony	1 %	6.295-854.0
CarpetPro impregnálószerszer (5 liter)	RM 762 folyékony	20 %	6.295-852.0

További információért igényelje a termékinformációs lapot és az érintett tisztítószerre vonatkozó EU biztonsági adatlapot.

### Szállítás

#### ⚠ VIGYÁZAT

##### A súly figyelmen kívül hagyása

##### Sérülés és károsodás veszélye

Szállítás során ügyeljen a készülék súlyára.

1. Hajtsa fel a fogót.
2. A készüléket a hordozáshoz a fogójánál fogja meg.
3. Járműben történő szállítás esetén a készüléket a mindenkori érvényes irányelvek szerint biztosítsa csúszás és felborulás ellen.

### Tárolás

#### ⚠ VIGYÁZAT

##### A súly figyelmen kívül hagyása

##### Sérülés és károsodás veszélye

Raktározás során ügyeljen a készülék súlyára.

A készüléket kizárólag zárt terekben tárolja.

1. Húzza felfelé az akkuegységet, és távolítsa el a lemerülés elkerülése érdekében

### Ápolás és karbantartás

#### ⚠ VESZÉLY

##### Áramütés veszélye

Sérülésveszély áram alatt álló részek érintése miatt

Kapcsolja ki a készüléket.

Vegye ki az akkuegységet.

- Rendszeresen ellenőrizze, hogy az akkutartó készülékdoldali érintkezői nem szennyezettek-e, és ha szükséges, nedves kendővel tisztítsa meg azokat. Ne használjon tisztítószeret.

#### A frissvíz-szűrő tisztítása

##### Megjegyzés

Az édesvíztartály alján egy szűrő található, amelyben a leülepedett szennyeződéscsészék akadályozhatják a vízáramlást. Ezért öblítse a frissvíztartályt rendszeresen.

1. A frissvíz tartályt húzza ki függőlegesen felfelé a fogantyú vályúnál fogva.
2. Reteszelve ki és vegye le a tartályfedelelet.
3. A frissvíztartályt öblítse tiszta vízzel.
4. Telepítse a tartályfedelelet, bizonyosodjon meg annak megfelelő rögzítéséről.
5. A frissvíz tartályt helyezze a készülék aljára.

#### A fűvókavég tisztítása

1. Csavarja le a hollandianyát a párna fejről, és távolítsa el a fűvókavéget.
2. Tisztítsa meg a fűvókavéget.
3. Szerelje vissza a fűvókavéget, és rögzítse a hollandianyával.

## Segítség üzemzavarok esetén

### ⚠ **VESZÉLY**

#### **Áramütés veszélye**

Sérülésveszély áram alatt álló részek érintése miatt

Kapcsolja ki a készüléket.

Vegye ki az akkuegységet.

#### **A készülék nem üzemel**

1. Töltse fel az akkuegységet.
2. Helyezze be az akkuegységet.
3. Ellenőrizze az akkuegység megfelelő illeszkedését.
4. Kapcsolja be a készüléket.
5. Hagyja lehűlni a készüléket (túlmelegedett áramkörtől).

#### **A készülék magától lekapcsol**

1. Hagyja lehűlni a készüléket (túlmelegedett áramkörtől) ill az akkuegységet.
2. Tisztítsa meg vagy szárítsa meg a szennyvíztartály fedelében lévő hálós szerkezeteket.

#### **A fűvókánál nem észlelhető vízkifolyás**

1. Töltse fel a frissvíz-tartályt.
2. Ellenőrizze a párna fej és a permetező/szívótömlő csatlakozásának megfelelő rögzítéséről.
3. Tisztítsa meg vagy cserélje ki a fűvókavéget.
4. Tisztítsa meg a frissvíz-szűrőt.
5. A szórószivattyú hibás, vegye fel a kapcsolatot az ügyfélszolgálatl.

#### **A szórósugár egyoldalú**

1. Tisztítsa meg a fűvókavéget.

#### **A szívóteljesítmény nem megfelelő**

1. Bizonyosodjon meg arról, hogy a párna fej nincs eltömődve, szükség esetén tisztítsa meg a tömlőt.
2. Bizonyosodjon meg arról, hogy a szívótömlő nincs eltömődve, szükség esetén tisztítsa meg a szívótömlőt.

## Ügyfélszolgálat

Ha az üzemzavart nem sikerül elhárítani, a készüléket az ügyfélszolgálatl kell megvizsgáltatni.

## Garancia

Minden országban az illetékes értékesítőnk által biztosított garanciális feltételek érvényesek. Amennyiben a garanciaidőn belül a készüléknél hibák merülnek fel, azokat díjmentesen orvosoljuk, ha az adott hibák anyag-, illetve gyártási hibák. Garanciális esetben kérjük, a számlával együtt forduljon forgalmazójához vagy a legközelebbi, arra jogosult ügyfélszolgálati irodához. (A cím a hátoldalon található)

A garanciával kapcsolatos további információk (amennyiben elérhetők) megtekinthetők a Kärcher Magyarország Szerviz elemének „Letöltések” menüjében.

## Tartozékok és pótalkatrészek

Csak eredeti tartozékokat és eredeti pótalkatrészt alkalmazzon; ezek garantálják a készülék biztonságos és zavarmentes üzemelését.

A tartozékokra és pótalkatrészekre vonatkozóan információkat itt talál: [www.kaercher.com](http://www.kaercher.com).

## Pótalkatrészlista

Kizárólag eredeti KÄRCHER akkuegységeket használjon, ne használjon nem újratölthető akkumulátorokat.

Megnevezés	Rendelési szám, pótalkatrész	Cikkszám, csomagolás nélkül
Battery Power+ 36/75 akkuegység	2.445-043.0	6.445-059.0
Battery Power+ 36/60 akkuegység	2.042-022.0	6.445-085.0
Battery Power 36/50 akkuegység	2.445-031.0	6.445-039.0
Battery Power+ 36/60 gyorstöltő készülék (EU)	2.445-045.0	6.445-063.0
Battery Power+ 36/60 gyorstöltő készülék (GB)	2.445-047.0	6.445-065.0
Battery Power+ 36/60 gyorstöltő készülék (AU)	2.445-051.0	6.445-069.0

## EU-megfelelőségi nyilatkozat

Ezúton kijelentjük, hogy az alább megjelölt gép tervezése és felépítése alapján, valamint az általunk forgalomba hozott kivitelben megfelel a vonatkozó EU-irányelvek alapvető biztonsági és egészségügyi követelményeinek. A gépen végzett, de velünk nem egyeztetett módosítás esetén jelen nyilatkozat érvényét veszti.

Termék: Szóróextrakciós készülék

Típus: 1.101-xxx

#### **Vonatkozó EU-irányelvek**

2006/42/EK (+2009/127/EK)

2011/65/EU

2014/30/EU

#### **Alkalmazott harmonizált szabványok**

EN IEC 63000: 2018

EN 55014-1: 2017 + A11: 2020

EN 55014-2: 2015

EN 60335-1

EN 60335-2-68

EN 62233: 2008

#### **Alkalmazott nemzeti szabványok**

-

Az aláírók a cégvezetőség megbízásából és teljes körű meghatalmazásával járnak el.

H. Jenner

Chairman of the Board of Management

S. Reiser

Director Regulatory Affairs & Certification

Dokumentációs meghatalmazott:

S. Reiser

Alfred Kärcher SE & Co. KG

Alfred-Kärcher-Str. 28 - 40

71364 Winnenden (Németország)

Tel.: +49 7195 14-0

Fax: +49 7195 14-2212

Winnenden, 2020/10/01

## Műszaki adatok

		Puzzi 2/1 Bp
<b>Elektromos csatlakozás</b>		
Akkuegység névleges feszültsége V		36 DC
Védettségi		IPX4
Érintésvédelmi osztály		III
Névleges teljesítmény	W	350
Maximális teljesítmény	W	350
Szórószivattyú teljesítménye	W	4
<b>A készülék teljesítményre vonatkozó adatai</b>		
Frissvíz töltési mennyiség	l	1,7
Szenyvíz töltési mennyiség	l	2,9
Levegőmennyiség (max.)	l/s	16
Vákuum (max.)	kPa (mbar)	16,0 (160)
Szórónyomás	MPa	0,16
Szórónyomás (max.)	MPa	0,22
Szórásmenyiség	l/min	0,3
Tisztító oldat hőmérséklete (max.)	°C	50
Működési idő teljes akkumulátor-töltéssel - Battery Power 36/50 akkuegység	perc	31
Működési idő teljes akkumulátor-töltéssel - Battery Power+ 36/60 akkuegység	perc	37
Működési idő teljes akkumulátor-töltéssel - Battery Power+ 36/75 akkuegység	perc	46
<b>Méretek és súlyok</b>		
Jellemző üzemi súly	kg	5,8
Hosszúság x szélesség x magasság	mm	415 x 205 x 260
<b>Környezeti feltételek</b>		
Környezeti hőmérséklet (max.)	°C	+40
<b>Az EN 60335-2-68 szabvány szerint meghatározott értékek</b>		
Zajszint $L_{pA}$	dB(A)	72
Bizonytalansági paraméter $K_{pA}$	dB(A)	2
Kéz-kar-vibrációs érték	$m/s^2$	<2,5
Bizonytalansági paraméter K	$m/s^2$	0,2

A műszaki változtatások jogát fenntartjuk.

## Obsah

Obecné pokyny .....	78
Ochrana životního prostředí .....	78
Použití v souladu s určením .....	78
Popis přístroje .....	78
Symboly na přístroji .....	79
Uvedení do provozu .....	79
Obsluha .....	79
Metody čištění .....	80
Přeprava .....	80
Skladování .....	80
Péče a údržba .....	81
Nápověda při poruchách .....	81
Záruka .....	81
Příslušenství a náhradní díly .....	81
EU prohlášení o shodě .....	82
Technické údaje .....	82

## Obecné pokyny



Před prvním použitím si přečtěte příložený původní návod k používání přístroje, akumulátorového bloku a

nabíječky a příložené bezpečnostní pokyny. Řiďte se jimi.

Uchovejte brožury pro pozdější použití nebo pro dalšího vlastníka.

- V případě nedodržování návodů k použití a bezpečnostních pokynů mohou vzniknout škody na přístroji a nebezpečí pro obsluhu a další osoby.
- Škody vzniklé při přepravě ihned oznamte prodejci.
- Při vybalení zkontrolujte obsah balení, zda nechybí příslušenství a zda není obsah poškozený.

## Ochrana životního prostředí



Obalové materiály jsou recyklovatelné. Obaly prosím likvidujte ekologickým způsobem.



Elektrické a elektronické přístroje obsahují hodnotné recyklovatelné materiály a často součásti, jako baterie, akumulátory nebo olej, které mohou při chybném zacházení nebo

likvidaci představovat potenciální nebezpečí pro lidské zdraví nebo pro životní prostředí. Pro řádný provoz přístroje jsou však tyto součásti nezbytné. Přístroje označené tímto symbolem se nesmí likvidovat s domovním odpadem.

## Upozornění k obsaženým látkám (REACH)

Aktuální informace k obsaženým látkám naleznete na stránkách: [www.kaercher.de/REACH](http://www.kaercher.de/REACH)

## Použití v souladu s určením

- Toto zařízení pro rozprašovací extrakci je určeno k mokrému čištění čalounění, čalouněného nábytku a malých povrchů koberců.
- Tento přístroj je vhodný pro průmyslové použití.

## Popis přístroje

### Ilustrace A

- ① Nádrž na čerstvou vodu s víkem, odnímatelná
- ② Uzávěr nádrže
- ③ Typový štítek
- ④ Akumulátorový blok (zvláštní příslušenství)
- ⑤ Držák akumulátoru

- ⑥ Držadlo (sklopné)
- ⑦ Držák na příslušenství
- ⑧ Kryt
- ⑨ Postřiková/sací hadice
- ⑩ Nabíječka (zvláštní příslušenství)
- ⑪ Přelevná matice
- ⑫ Náustek hubice
- ⑬ Páka na hubici na čalounění
- ⑭ Hubice na čalounění
- ⑮ Nádrž na odpadní vodu s víkem, odnímatelná
- ⑯ Přípojka stříkací/sací hadice
- ⑰ Hlavní spínač

## Symbyly na přístroji



Kód pro video návod

## Uvedení do provozu

1. Před každým použitím zkontrolujte hadice, nejsou-li poškozené.

### Montáž příslušenství

1. Připojte postřikovou/sací hadici k přípojce postřikové/sací hadice na přístroji a zacvakněte ji na místo.

#### Ilustrace B

#### Upozornění

*Postřiková/sací hadice* Chcete-li postřikovou/sací hadici vyjmout, stiskněte západku a vytáhněte ji.

2. Připojte hubici na čalounění k postřikové/sací hadici a zacvakněte ji na místo.

#### Ilustrace C

### Plnění nádrže na čerstvou vodu

#### ⚠ NEBEZPEČÍ

**Nebezpečí způsobené čistícími prostředky**

Zdravotní riziko a nebezpečí poškození

*Dodržíte všechny pokyny, které jsou dodány spolu s použitými čistícími prostředky.*

#### Upozornění

*Teplá voda (maximálně 50 °C) zvyšuje účinek čištění. Zkontrolujte teplotní odolnost čistěného povrchu.*

#### Upozornění

*Pro ochranu životního prostředí používejte šetrné čistící prostředky.*

- Celková kapacita je max. 1,7 l.
1. Příprava čistícího roztoku: Čerstvou vodu a čistící prostředek smíchejte v čisté nádobě (koncentrace specifikovaná pro čistící prostředek). Rozpusťte čistící prostředek ve vodě.
  2. Nádrž na čerstvou vodu vytáhněte svisle nahoru za zapuštěné madlo.
  3. Vytáhněte uzávěr nádrže nahoru a otočte jej do strany nebo odjistěte a sejměte víko nádrže.

#### Ilustrace D

4. Naplňte nádrž na čerstvou vodu čistícím roztokem.

5. Zavřete uzávěr nádrže nebo nasadte víko nádrže a ujistěte se, že je pevně usazen.
6. Vsadte nádrž na čerstvou vodu až na dno přístroje.

### Nasazení akumulátorového bloku

1. Akumulátorový blok zasuňte do držáku akumulátoru tak, aby zacvakla západka.

### Nabití akumulátorového bloku

#### Upozornění

*Přečtěte si návod k použití od výrobce nabíječky a hlavně dodržujte bezpečnostní pokyny!*

#### Upozornění

*Přečtěte si návod k použití od výrobce akumulátorového bloku a hlavně dodržujte bezpečnostní pokyny!*

#### Upozornění

*Akumulátorový blok je při dodání částečně nabitý. Před uvedením do provozu a v případě potřeby akumulátorový blok dobijte.*

#### Upozornění

*Nabíjení akumulátorového bloku je možné pouze po jeho vyjmutí z přístroje..*

1. Vytáhněte akumulátorový blok směrem nahoru a vyjměte jej.
2. Akumulátorový blok dobijte podle návodu k použití od výrobce nabíječky a výrobce akumulátorového bloku.

## Obsluha

#### Upozornění

*Zapněte přístroj pouze tehdy, pokud je nasazena nádrž na čerstvou vodu a nádrž na odpadní vodu.*

### Zapnutí přístroje

1. Hlavní spínač otočte do polohy 1 (ON). Sací turbína a čerpadlo se spustí.

### Režim čištění

## POZOR

#### Nebezpečí při čištění

*Nebezpečí poškození*

*Před použitím zařízení zkontrolujte na málo viditelném místě, zda předmět, který má být čistěn, má stálost barev a odolnost proti vodě.*

1. Odstraňte uvolněné nečistoty z čistěného předmětu.
2. K rozstříkávání čistícího roztoku použijte páku na hubici na čalounění.

#### Ilustrace E

3. Jezděte po povrchu, který se má vyčistit, v překrývajících se dráhách. Vytáhněte trysku dozadu (netlačte).

#### Upozornění

*Když je nádoba na odpadní vodu plná, plovák uzavře sací otvor a přístroj běží na vyšší otáčky.*

4. Okamžitě vypněte přístroj a vyprázdněte nádobu na odpadní vodu.

### Vypnutí zařízení

1. Hlavní spínač otočte do polohy 0 (OFF).

### Vyprázdnění nádrže na odpadní vodu

1. Nádrž na odpadní vodu vytáhněte svisle nahoru za zapuštěné madlo.
  2. Odjistěte a sejměte víko nádrže.
- #### Ilustrace F
3. Vyprázdněte nádrž na odpadní vodu.

- Nasaďte víko nádrže a ujistěte se, že je pevně usazeno.
- Vsaďte nádrž na odpadní vodu až na dno přístroje.

### Vyprázdnění nádrže na čerstvou vodu

- Nádrž na čerstvou vodu vytáhněte svisle nahoru za zapuštěné madlo.
- Vytáhněte uzávěr nádrže nahoru a otočte jej do strany nebo odjistěte a sejměte víko nádrže.
- Vyprázdněte nádrž na čerstvou vodu.
- Zavřete uzávěr nádrže nebo nasaďte víko nádrže a ujistěte se, že je pevně usazen.
- Vsaďte nádrž na čerstvou vodu až na dno přístroje.

### Čištění víka nádrže na odpadní vodu a odlučovače

#### Upozornění

Na vnitřní straně víka nádrže na odpadní vodu (na odlučovači) jsou 2 mřížkové tkaniny. Pokud jsou mřížkové tkaniny mokré nebo znečištěné, plovák se nemůže správně přepnout nebo se přístroj vypne příliš brzy. Zajistěte proto, aby byly mřížkové tkaniny během provozu čisté a suché.

- Nádrž na odpadní vodu vytáhněte svisle nahoru za zapuštěné madlo.
- Odjistěte a sejměte víko nádrže.

#### Ilustrace G

- Odstraňte odlučovač.
- Opatrně očistěte víko nádrže a odlučovač vlhkým hadříkem.
- Vlhkost opatrně odstraňte suchým hadříkem.
- Sestavte víko nádrže a odlučovač.
- Nasaďte víko nádrže a ujistěte se, že je pevně usazeno.
- Vsaďte nádrž na odpadní vodu až na dno přístroje.

### Propláchnutí přístroje

- Připojte hubici na čalounění k postřikové/sací hadici a zacvakněte ji na místo.
- Nalijte přibližně 1,5 l vody z vodovodního řádu do nádrže na čerstvou vodu. Nepoužívejte žádné čisticí prostředky.
- Zapněte přístroj.
- Hubici na čalounění držte nad odtokem.
- Použijte páku na hubici na čalounění a propláchněte přístroj po dobu 1 až 2 minut.
- Vypněte přístroj.

### Po každém provozu

- Propláchněte přístroj.
- Vyprázdněte nádrž na odpadní vodu a vyčistěte ji pod tekoucí vodou.
- Vyprázdněte nádrž na čerstvou vodu.
- Vyčistěte víko nádrže na odpadní vodu a odlučovač.
- Chcete-li odstranit zbývající kapalinu ze stříkací/sací hadice:
  - Chcete-li postřikovou/sací hadici vyjmout, stiskněte západku a vytáhněte ji.
  - Stiskněte páku na hubici na čalounění a nalijte tekutinu do vhodné nádoby (např. umyvadlo, kýbl).
- Přístroj nechte důkladně uschnout: Sejměte obě víka nádrže nebo je mírně otevřete, aby zbývající tekutina mohla beze zbytku vyschnout.
- Vyčistěte sítko čerstvé vody, viz Péče a údržba.
- Přístroj očistěte zvenku vlhkým hadříkem.
- K zamezení vzniku nepříjemných zápachů, odstraňte před dlouhým prostoje z přístroje veškerou vodu.

### Ukládání přístroje

- Postřikovou/sací hadici a hubici na čalounění ukládejte podle obrázku.

#### Ilustrace H

- Přístroj odstavte do suché místnosti a zajistěte ho proti neoprávněnému použití.

### Metody čištění

#### Normální znečištění

- Stiskněte páku hubice na čalounění pro postřik. Nastříká a současně se vysává čisticí roztok.

#### Upozornění

Opakované sání bez postřiku zkracuje dobu sušení.

#### Silné znečištění nebo skvrny

- Naneste čisticí roztok a nechte jej působit 10 až 15 minut.
- Očistěte povrch jako při běžném znečištění.

#### Tipy pro čištění

- Vždy pracujte směrem od světla ke stínu (od okna ke dveřím).
- Vždy pracujte od vyčištěných k nečistým povrchům.
- Čím je povlak citlivější, tím nižší musí být koncentrace čisticího prostředku.
- Impregnace pro mokré čištění zabrání rychlému opětovnému znečištění textilního potahu.
- Po použití čisticích prostředků předmět opláchněte čistou vodou, abyste zlepšili výsledek čištění.

### Čisticí prostředky

Označení	Název	Dávková ní	Objednací číslo
Čisticí CarpetPro, rychleschnoucí (10 litrů)	RM 767 tekutý	1,2 %	6.295-198.0
Čisticí CarpetPro (10 litrů)	RM 764 roztok	1 %	6.295-854.0
Impregnace CarpetPro (5 litrů)	RM 762 tekutý	20 %	6.295-852.0

Další informace jsou k dispozici v informačním listu produktu a v bezpečnostním listu EU pro příslušný čisticí prostředek.

### Převrava

#### ⚠ UPOZORNĚNÍ

##### Nedodržení hmotnosti

Nebezpečí úrazu a poškození

Při přepravě vezměte v úvahu hmotnost stroje.

- Vyklopte držadlo nahoru.
- Přístroj uchopte pro přenášení za držadlo.
- Při přepravě ve vozidle zajistěte přístroj podle příslušných platných směrnic proti sklouznutí a převržení.

### Skladování

#### ⚠ UPOZORNĚNÍ

##### Nedodržení hmotnosti

Nebezpečí úrazu a poškození

Při skladování vezměte v úvahu hmotnost přístroje.

Zařízení se smí skladovat pouze ve vnitřním prostoru.

- Vytáhněte akumulátorový blok směrem nahoru a vyjměte jej, abyste zabránili vybití.



## Péče a údržba

### **⚠ NEBEZPEČÍ**

#### **Nebezpečí úrazu elektrickým proudem**

Úrazy v důsledku kontaktu s částmi pod napětím

Vypněte přístroj.

Vyjměte akumulátorový blok.

- Pravidelně kontrolujte znečištění kontaktů na straně přístroje v držáku akumulátoru a v případě potřeby je očistěte navlhčeným hadříkem. Nepoužívejte žádné čisticí prostředky.

### Čištění sítka čerstvé vody

#### **Upozornění**

Na dně nádrže na čerstvou vodu je sítko, na kterém se mohou usazovat částice nečistot a bránit tak průtok vody. Proto nádrž na čerstvou vodu pravidelně vypláchněte.

- Nádrž na čerstvou vodu vytáhněte svisle nahoru za zapuštěné madlo.
- Odjistěte a sejměte víko nádrže.
- Vypláchněte nádrž na čerstvou vodu čistou vodou.
- Nasaďte víko nádrže a ujistěte se, že je pevně usazeno.
- Vsadte nádrž na čerstvou vodu až na dno přístroje.

### Čištění náustku hubice

- Odšroubujte převlečnou matici na hubici na čalounění a sejměte náustek hubice.
- Vyčistěte náustek hubice.
- Nasaďte zpět náustek hubice a zajistěte jej převlečnou maticí.

## Nápověda při poruchách

### **⚠ NEBEZPEČÍ**

#### **Nebezpečí úrazu elektrickým proudem**

Úrazy v důsledku kontaktu s částmi pod napětím

Vypněte přístroj.

Vyjměte akumulátorový blok.

#### **Přístroj neběží**

- Nabijte akumulátorový blok.
- Nasaďte akumulátorový blok.
- Zkontrolujte správné usazení akumulátorového bloku.
- Zapněte přístroj.
- Přístroj (přehřátou desku) nechte vychladnout.

#### **Přístroj se automaticky vypíná**

- Přístroj (přehřátou desku) nebo akumulátorový blok nechte vychladnout.
- Vyčistěte mřížkové tkaniny ve víku nádrže na odpadní vodu nebo je nechte oschnout.

#### **Z hubice nevytéká voda**

- Naplňte nádrž na čerstvou vodu.
- Zkontrolujte správné usazení spojení hubice na čalounění a postřikovací/sací hadice.
- Vyčistěte nebo vyměňte náustek hubice.
- Vyčistěte sítko čerstvé vody.
- Je-li postřikovací čerpadlo vadné, obraťte se na zákaznický servis.

#### **Postřikovací tryska směřuje na jednu stranu**

- Vyčistěte náustek hubice.

#### **Nedostatečný sací výkon**

- Zkontrolujte hubici na čalounění, zda není ucpaná, v případě potřeby ji pročistěte.
- Zkontrolujte sací hadici, zda není ucpaná, v případě potřeby ji pročistěte.

## Zákaznický servis

Pokud nelze poruchu odstranit, musí kontrolu přístroje provést zákaznický servis.

## Záruka

V každé zemi platí záruční podmínky vydané naší příslušnou distribuční společností. Případné závady vašeho přístroje odstraníme bezplatně během záruční lhůty, pokud jsou zaviněny vadou materiálu nebo výrobní vadou. V případě uplatnění nároků ze záruky se prosím obraťte s dokladem o koupi na svého prodejce nebo na nejbližší autorizované pracoviště zákaznického servisu.

(Adresa viz zadní stranu)

Další informace o záruce (jsou-li k dispozici) naleznete v servisní sekci na webové stránce místního zastoupení firmy Kärcher v části „Dokumenty ke stažení“.

## Příslušenství a náhradní díly

Používejte pouze originální příslušenství a náhradní díly, které Vám zaručují bezpečný a bezporuchový provoz přístroje.

Informace o příslušenství a náhradních dílech naleznete na stránkách [www.kaercher.com](http://www.kaercher.com).

## Seznam náhradních dílů

Používejte pouze KÄRCHER originální akumulátory a nikoliv jednorázové baterie.

Označení	Objednáací číslo, náhradní díl	Číslo výrobku, nezabalený
Akumulátorový blok Battery Power+ 36/75	2.445-043.0	6.445-059.0
Akumulátorový blok Battery Power+ 36/60	2.042-022.0	6.445-085.0
Akumulátorový blok Battery Power 36/50	2.445-031.0	6.445-039.0
Rychlonabíječka Battery Power+ 36/60 (EU)	2.445-045.0	6.445-063.0
Rychlonabíječka Battery Power+ 36/60 (GB)	2.445-047.0	6.445-065.0
Rychlonabíječka Battery Power+ 36/60 (AU)	2.445-051.0	6.445-069.0

## EU prohlášení o shodě

Prohlašujeme tímto, že níže uvedený stroj na základě svého provedení a druhu konstrukce, jakož i v provedení námi uváděném na trh, vyhovuje příslušným základním bezpečnostním a zdravotním požadavkům podle směrnic EU. V případě provedení námi neschválené změny stroje ztrácí toto prohlášení svoji platnost.

Výrobek: Zařízení pro rozprašovací extrakci  
Typ: 1.101-xxx

### Příslušné směrnice EU

2006/42/ES (+2009/127/ES)

2011/65/EU

2014/30/EU

### Aplikované harmonizované normy

EN IEC 63000: 2018

EN 55014-1: 2017 + A11: 2020

EN 55014-2: 2015

EN 60335-1

EN 60335-2-68

EN 62233: 2008

### Aplikované národní normy

-

Níže podepsaní jednají z pověření a se zplnomocněním představenstva společnosti.



H. Jenner

Chairman of the Board of Management



S. Reiser

Director Regulatory Affairs & Certification

Zmocněnec pro dokumentaci:

S. Reiser

Alfred Kärcher SE & Co. KG

Alfred-Kärcher-Str. 28 - 40

71364 Winnenden (Německo)

Tel.: +49 7195 14-0

Fax: +49 7195 14-2212

Winnenden, 2020/10/01

## Technické údaje

		Puzzi 2/1 Bp
<b>Elektrické připojení</b>		
Jmenovité napětí akumulátorového bloku	V	36 DC
Krytí		IPX4
Třída krytí		III
Jmenovitý výkon	W	350
Maximální výkon	W	350
Výkon čerpadla kroupení	W	4
<b>Výkonnostní údaje přístroje</b>		
Objem náplně čerstvé vody	l	1,7
Objem náplně znečištěné vody	l	2,9
Množství vzduchu (max.)	l/s	16
Podtlak (max.)	kPa (mbar)	16,0 (160)
Tlak kroupení	MPa	0,16
Tlak kroupení (max.)	MPa	0,22
Množství kroupení	l/min	0,3
Teplota čistícího roztoku (max.)	°C	50
Provozní čas při plném nabití akumulátoru - akumulátorový blok Battery Power 36/50	minut	31
Provozní čas při plném nabití akumulátoru - akumulátorový blok Battery Power+ 36/60	minut	37
Provozní čas při plném nabití akumulátoru - akumulátorový blok Battery Power+ 36/75	minut	46
<b>Rozměry a hmotnosti</b>		
Typická provozní hmotnost	kg	5,8
Délka x šířka x výška	mm	415 x 205 x 260
<b>Okolní podmínky</b>		
Teplota prostředí (max.)	°C	+40
<b>Zjištěné hodnoty podle EN 60335-2-68</b>		
Hladina akustického tlaku L <sub>pA</sub>	dB(A)	72
Nejistota K <sub>pA</sub>	dB(A)	2
Hodnota vibrační rukou/paží	m/s <sup>2</sup>	<2,5
Nejistota K	m/s <sup>2</sup>	0,2

Technické změny vyhrazeny.

## Obsah

Všeobecné upozornenia.....	83
Ochrana životného prostredia .....	83
Používanie v súlade s účelom .....	83
Popis prístroja .....	83
Symboly na prístroji.....	83
Uvedenie do prevádzky.....	83
Obsluha .....	84
Metódy čistenia .....	85
Preprava.....	85
Skladovanie.....	85
Starostlivosť a údržba.....	85
Pomoc pri poruchách .....	85
Záruka .....	86
Príslušenstvo a náhradné diely .....	86
EÚ vyhlásenie o zhode.....	86
Technické údaje .....	87

## Všeobecné upozornenia



Pred prvým použitím si prečítajte príslušný priložený pôvodný návod na použitie prístroja, súpravy akumulátorov a nabíjačky a priložené bezpečnostné pokyny. Riadte sa informáciami a pokynmi, ktoré sú v nich uvedené.

Tieto dokumenty si uschovajte pre neskoršie použitie alebo pre nasledujúceho majiteľa.

- Pri nedodržaní návodov na obsluhu a bezpečnostných pokynov môže dôjsť k poškodeniu prístroja a ohrozeniu obsluhy a iných osôb.
- V prípade poškodenia počas prepravy okamžite informujte predajcu.
- Pri rozbalovaní skontrolujte obsah balenia z hľadiska chýbajúceho príslušenstva alebo poškodenia.

## Ochrana životného prostredia



Obalové materiály sú recyklovateľné. Obaly zlikvidujte ekologickým spôsobom.



Elektrické a elektronické prístroje obsahujú cenné recyklovateľné materiály a často aj komponenty, akými sú napr. batérie, akumulátory alebo olej, ktoré môžu pri nesprávnej manipulácii alebo likvidácii predstavovať potenciálne nebezpečenstvo pre ľudské zdravie a životné prostredie. Tieto komponenty sú však potrebné pre správnu prevádzku prístroja. Prístroje označené týmto symbolom nesmú byť likvidované spolu s domovým odpadom.

### Informácie o obsiahnutých látkach (REACH)

Aktuálne informácie o obsiahnutých látkach sú uvedené na: [www.kaercher.de/REACH](http://www.kaercher.de/REACH)

## Používanie v súlade s účelom

- Tento sprejový extraktor je určený na mokré čistenie čalúnenia, čalúneného nábytku a malých kobercových plôch.
- Tento prístroj je určený na priemyselné používanie.

## Popis prístroja

### Obrázok A

- 1 Nádrž na čistú vodu s vekom, vyberateľná
- 2 Uzáver nádrže
- 3 Typový štítok
- 4 Súprava akumulátorov (zvlášť príslušenstvo)

- 5 Držiak akumulátora
- 6 Držadlo (sklopné)
- 7 Držiak príslušenstva
- 8 Kryt
- 9 Rozprašovacia/nasávací hadica
- 10 Nabíjačka (zvlášť príslušenstvo)
- 11 Prevlečná matica
- 12 Násada dýzy
- 13 Páčka na hubici na čalúnenie
- 14 Hubica na čalúnenie
- 15 Nádrž na čistú vodu s vekom, vyberateľná
- 16 Prípojka rozprašovacej/sacej hadice
- 17 Spínač prístroja

## Symboly na prístroji



Kód pre videonávod

## Uvedenie do prevádzky

1. Pred každým uvedením do prevádzky skontrolujte, či hadice nie sú poškodené.

### Montáž príslušenstva

1. Pripojte rozprašovaciu/saciu hadicu na konektor rozprašovacej/sacej hadice prístroja a zaistite ju.

#### Obrázok B

### Upozornenie

Odoberte rozprašovaciu/saciu hadicu: **Stlačte západku a vytiahnite rozprašovaciu/saciu hadicu.**

2. Pripojte hubicu na čalúnenie na rozprašovaciu/saciu hadicu a zaistite ju.

#### Obrázok C

### Naplnenie nádoby na čistú vodu

## ⚠ NEBEZPEČENSTVO

### Nebezpečenstvo spôsobené čistiacimi prostriedkami

Nebezpečenstvo ohrozenia zdravia a poškodenia

Dodržiavajte všetky pokyny priložené k používaným čistiacim prostriedkom.

### Upozornenie

Teplá voda (maximálne 50 °C) zvyšuje čistiaci účinok. Skontrolujte tepelnú odolnosť čisteného povrchu.

### Upozornenie

Na ochranu životného prostredia čistiace prostriedky používajte šetrne.

- Celkový objem je max. 1,7 litra.
  - 1. Príprava čistiaceho roztoku: Zmiešajte čistú vodu a čistiaci prostriedok v čistej nádobe (koncentrácia podľa údajov pre čistiaci prostriedok). Rozpusťte čistiaci prostriedok vo vode.
  - 2. Nádobu na čistú vodu uchopením za uchopovaciu priehlbínu zvislo vytiahnite smerom nahor.
  - 3. Potiahnite uzáver nádoby smerom nahor a otočte ho bočne, resp. odblokujte a odoberte veko nádoby.
- #### Obrázok D
4. Naplňte nádobu na čistú vodu čistiacim roztokom.

5. Zatvorte uzáver nádoby, resp. nasadte veko nádoby, pričom dbajte na správne upevnenie.
6. Nádobu na čistú vodu vložte až na dno prístroja.

### Vložte súpravu akumulátorov.

1. Súpravu akumulátorov vsuňte do držáka akumulátora a zaistite.

### Nabíjanie súpravy akumulátorov

#### Upozornenie

Prečítajte si návod na obsluhu od výrobcu nabíjačky a venujte osobitnú pozornosť bezpečnostným pokynom!

#### Upozornenie

Prečítajte si návod na obsluhu výrobcu súpravy akumulátorov a venujte osobitnú pozornosť bezpečnostným pokynom!

#### Upozornenie

Súprava akumulátorov je pri dodávke čiastočne nabitá. Pred uvedením do prevádzky a v prípade potreby nabíjajte.

#### Upozornenie

Súpravu akumulátorov je možné nabíjať, iba ak je vybitá.

1. Vytiahnite súpravu akumulátorov smerom nahor a vyberte ju.
2. Súpravu akumulátorov nabíjajte podľa návodov na obsluhu výrobcu nabíjačky a výrobcu súpravy akumulátorov.

## Obsluha

#### Upozornenie

Prístroj zapnite len vtedy, keď je nainštalovaná nádrž na čistú vodu a nádrž na znečistenú vodu.

### Zapnutie prístroja

1. Spínač prístroja otočte do polohy 1 (ON). Spustíte saciu turbínu a čerpadlo.

### Čistiaca prevádzka

## POZOR

### Nebezpečenstvo spôsobené čistiacim roztokom

#### Nebezpečenstvo poškodenia

Pred použitím prístroja na nenápadnom mieste skontrolujte, či objekt, ktorý sa má vyčistiť, je stálofarebný a odolný voči vode.

1. Z čisteného predmetu odstráňte uvoľnené nečistoty.
2. Na nastriekanie čistiaceho roztoku stlačte páčku na hubici na čalúnenie.

#### Obrázok E

3. Cez povrch, ktorý sa má vyčistiť, prechádzajte v prekrývajúcich sa dráhach. Hubicu pritom ťahajte smerom dozadu (netlačte).

#### Upozornenie

Ak je nádrž na znečistenú vodu plná, plavák zatvorí nasávací otvor a prístroj bude bežať so zvýšenými otáčkami.

4. Okamžite vypnite prístroj a vyprázdňte nádrž na znečistenú vodu.

### Vypnutie prístroja

1. Spínač prístroja otočte do polohy 0 (OFF).

### Vyprázdnenie nádrže na znečistenú vodu

1. Nádrž na znečistenú vodu uchopením za uchopovaciu priehlinu zvislo vytiahnite smerom nahor.

2. Odistite a odoberte veko nádrže.

#### Obrázok F

3. Vyprázdnite nádobu na znečistenú vodu.

4. Nasadte veko nádrže, pričom dbajte na správne upevnenie.
5. Nádrž na znečistenú vodu vložte až na dno prístroja.

### Vyprázdnenie nádrže na čistú vodu

1. Nádrž na čistú vodu uchopením za uchopovaciu priehlinu zvislo vytiahnite smerom nahor.
2. Potiahnite uzáver nádrže smerom nahor a otočte ho bočne, resp. odblokujte a odoberte veko nádrže.
3. Vyprázdnite nádrž na čistú vodu.
4. Zatvorte uzáver nádrže, resp. nasadte veko nádrže, pričom dbajte na správne upevnenie.
5. Nádrž na čistú vodu vložte až na dno prístroja.

### Čistenie veka nádrže na znečistenú vodu a odľučovača

#### Upozornenie

Na vnútornej strane veka nádrže na znečistenú vodu (na odľučovači) sa nachádzajú 2 mriežkové sieťky. Ak sú mriežkové sieťky mokré alebo znečistené, tak plavák nemôže správne spínať, alebo prístroj sa vypne príliš skoro. Preto sa uistite, že mriežkové sieťky sú počas prevádzky čisté a suché.

1. Nádrž na znečistenú vodu uchopením za uchopovaciu priehlinu zvislo vytiahnite smerom nahor.
2. Odistite a odoberte veko nádrže.

#### Obrázok G

3. Odstráňte odľučovač.
4. Veko nádrže a odľučovač opatrne očistite vlhkou handričkou.
5. Pomocou suchej handričky opatrne odstráňte vlhkosť.
6. Spojte veko nádrže a odľučovač.
7. Nasadte veko nádrže, pričom dbajte na správne upevnenie.
8. Nádrž na znečistenú vodu vložte až na dno prístroja.

### Prepláchnutie prístroja

1. Pripojte hubicu na čalúnenie na rozprašovaciu/saciu hadicu a zaistite ju.
2. Nalejte približne 1,5 litra vody z vodovodu do nádrže na čistú vodu. Nepridávajte žiadne čistiace prostriedky.
3. Zapnite prístroj.
4. Hubicu na čalúnenie podržte nad odtokom.
5. Stlačte páčku na hubici na čalúnenie a prístroj 1 až 2 minúty preplachujte.
6. Vypnite prístroj.

### Po každej prevádzke

1. Prepláchnite prístroj.
2. Vyprázdnite nádrž na znečistenú vodu a vyčistite pod tečúcou vodou.
3. Vyprázdnite nádrž na čistú vodu.
4. Vyčistite veko nádrže na znečistenú vodu a odľučovač.
5. Pre odstránenie zvyšnej kvapaliny z rozprašovacej/sacej hadice:
  - a Stlačte západku a vytiahnite rozprašovaciu/saciu hadicu.
  - b Zatláčte páčku na hubici na čalúnenie a kvapalinu nechajte vyteciť do vhodnej nádoby (napr. umývadlo, vedro).
6. Nechajte prístroj dôkladne vyschnúť: Odstráňte obe veká nádrže alebo ich mierne otvorte, aby sa zvyšná kvapalina mohla vysušiť bez zvyškov.

7. Vyčistíte filter čistej vody, pozrite si časť Starostlivosť a údržba.
8. Prístroj zvonka očistíte vlhkou utierkou.
9. Pred dlhými prestojmi odstráňte všetku vodu z prístroja, čím zabránite nepríjemnému zápachu.

### Uschovanie prístroja

1. Rozprašovací/saciú hadicu a hubicu na čalúnenie uschovajte podľa obrázka.  
**Obrázok H**
2. Prístroj odložte do suchej miestnosti a zaistíte ho proti neoprávnenému používaniu.

### Metódy čistenia

#### Bežné znečistenie

1. Stlačte páčku hubice na čalúnenie. Čistiaci roztok sa nastrieka a súčasne povysáva.

#### Upozornenie

Opakované vysávanie bez postrekovania skrúcaje dobu sušenia.

#### Silné znečistenie alebo škvrny

1. Naneste čistiaci roztok a nechajte ho pôsobiť 10 – 15 minút.
2. Plochu očistíte ako pri bežnom znečistení.

#### Tipy na čistenie

- Vždy pracujte od svetla po tieň (od okna k dverám).
- Vždy pracujte od vyčistenej po nevyčistenú plochu.
- Čím je povlak citlivejší, tým nižšiu koncentráciu čistiaceho prostriedku používajte.
- Impregnovanie po mokrom čistení zabraňuje rýchlemu opätovnému znečisteniu textilných povrchov.
- Pre dosiahnutie lepšieho výsledku čistenia opláchnite predmet po použití čistiacich prostriedkov čistou vodou.

### Čistiaci prostriedok

Názov	Názov	Dávkovanie	Objednávacie číslo
Čistiaci prostriedok CarpetPro, rýchlo schnúci (10 litrov)	Tekutý prostriedok RM 767	1,2 %	6.295-198.0
Čistiaci prostriedok CarpetPro (10 litrov)	Tekutý prostriedok RM 764	1 %	6.295-854.0
Impregnácia CarpetPro (5 litrov)	Tekutý prostriedok RM 762	20 %	6.295-852.0

Pre ďalšie informácie si vyžiadajte informačný list o výrobku a bezpečnostný list EÚ pre príslušný čistiaci prostriedok.

### Preprava

#### ⚠ UPOZORNENIE

##### Nerešpektovanie hmotnosti

Nebezpečenstvo zranenia a poškodenia  
Pri preprave dbajte na hmotnosť prístroja.

1. Držadlo vyklopte nahor.
2. Pri prenášaní prístroj držte za držadlo.
3. Prístroj pri preprave vo vozidlách zaistíte v súlade s príslušne platnými smernicami proti zošmyknutiu a prevráteniu.

### Skladovanie

#### ⚠ UPOZORNENIE

##### Nerešpektovanie hmotnosti

Nebezpečenstvo zranenia a poškodenia

Pri skladovaní dbajte na hmotnosť prístroja.

Prístroj sa smie skladovať iba vo vnútorných priestoroch.

1. Vytiahnite súpravu akumulátorov smerom nahor a vyberte ju, aby ste zabránili vybitiu.

### Starostlivosť a údržba

#### ⚠ NEBEZPEČENSTVO

Nebezpečenstvo zásahu elektrickým prúdom

Zranenie následkom dotyku dielov vedúcich prúd

Vypnite prístroj.

Vyberte súpravu akumulátorov.

- Pravidelne kontrolujte, či kontakty na strane prístroja v držiaku akumulátora nie sú znečistené. V prípade potreby ich očistíte vlhkou handrou. Nepoužívajte žiadne čistiace prostriedky.

### Čistenie sitka pre čistú vodu

#### Upozornenie

Na dne nádrže na čistú vodu sa nachádza sitko, na ktorom sa môžu usádzať častičky nečistôt, ktoré môžu následne brániť prietoku vody. Z tohto dôvodu pravidelne vyplachujte nádrž na čistú vodu.

1. Nádrž na čistú vodu uchopíme za uchopovaciu priehlbínu zvislo vyťahujeme smerom nahor.
2. Odistíte a odoberte veko nádrže.
3. Nádrž na čistú vodu vypláchnete čistou vodou.
4. Nasadíte veko nádrže, pričom dbajte na správne upevnenie.
5. Nádrž na čistú vodu vložte až na dno prístroja.

### Čistenie násady dýzy

1. Odskrutkujte prevlečnú maticu na hubicu na čalúnenie a odstráňte násadu dýzy.
2. Vyčistíte násadu dýzy.
3. Opäť nasadíte násadu dýzy a upevníte ju prevlečnou maticou.

### Pomoc pri poruchách

#### ⚠ NEBEZPEČENSTVO

Nebezpečenstvo zásahu elektrickým prúdom

Zranenie následkom dotyku dielov vedúcich prúd

Vypnite prístroj.

Vyberte súpravu akumulátorov.

Prístroj nebeží

1. Nabite súpravu akumulátorov.
2. Vložte súpravu akumulátorov.
3. Skontrolujte, či je súprava akumulátorov správne upevnená.
4. Zapnite prístroj.
5. Prístroj (prehriatu dosku plošných spojov) nechajte vychladnúť.

Prístroj sa samostatne vypne

1. Prístroj (prehriatu dosku plošných spojov), resp. súpravu akumulátorov nechajte vychladnúť.
2. Vyčistíte, resp. vysušíte mriežkové sietky vo veku nádrže na znečistenú vodu.

## Z dýzy nevyteká žiadna voda

1. Naplňte nádrž na čistou vodu.
2. Skontrolujte, či sú hubica na čalúnenie a rozprašovacia/sacia hadica pevne spojené.
3. Vyčistite alebo vymeňte násadu dýzy.
4. Vyčistite sitko pre čistou vodu.
5. Rozprašovacie čerpadlo je chybné, skontaktujte sa so zákazníckym servisom.

## Prúd vody na jednej strane

1. Vyčistite násadu dýzy.

## Nedostatočný sací výkon

1. Skontrolujte, či hubica na čalúnenie nie je upchatá, v prípade potreby ju vyčistite.
2. Skontrolujte, či nie je upchatá sacia hadica, v prípade potreby ju vyčistite.

## Zákaznícky servis

V prípade, že sa porucha nedá odstrániť, prístroj musí skontrolovať zákaznícky servis.

## Záruka

V každej krajine platia záručné podmienky vydané našou príslušnou distribučnou spoločnosťou. Prípadné poruchy vášho prístroja odstránime v rámci záručnej doby zadarmo, pokiaľ ich príčinou boli materiálové alebo výrobné chyby. Pri uplatňovaní záruky sa spolu s dokladom o kúpe obráťte na svojho predajcu alebo na najbližšie autorizované servisné stredisko.

(adresa je uvedená na zadnej strane)

Ďalšie informácie o záruke (ak sú k dispozícii) nájdete v sekcii Servis na vašej miestnej webovej stránke Kärcher v časti „Na stiahnutie“.

## Príslušenstvo a náhradné diely

Používajte len originálne príslušenstvo a originálne náhradné diely, pretože takéto komponenty zaručujú bezpečnú a bezporuchovú prevádzku zariadenia.

Informácie o príslušenstve a náhradných dieloch sa nachádzajú na stránke [www.kaercher.com](http://www.kaercher.com).

## Zoznam náhradných dielov

Používajte iba originálne súpravy akumulátorov KÄRCHER. Nepoužívajte akumulátory, ktoré nemožno znova nabiť.

Názov	Objednávacie číslo, náhradný diel	Číslo položky, nezabalené
Súprava akumulátorov Battery Power+ 36/75	2.445-043.0	6.445-059.0
Súprava akumulátorov Battery Power+ 36/60	2.042-022.0	6.445-085.0
Súprava akumulátorov Battery Power 36/50	2.445-031.0	6.445-039.0
Rýchlonabíjačka Battery Power+ 36/60 (EU)	2.445-045.0	6.445-063.0
Rýchlonabíjačka Battery Power+ 36/60 (GB)	2.445-047.0	6.445-065.0
Rýchlonabíjačka Battery Power+ 36/60 (AU)	2.445-051.0	6.445-069.0

## EÚ vyhlásenie o zhode

Týmto prehlasujeme, že nižšie označený stroj zodpovedá na základe svojej koncepcie a konštrukčného vyhotovenia, ako aj od vyhotovení, ktoré sme uviedli do prevádzky, príslušným základným bezpečnostným a zdravotným požiadavkám smerníc ES. V prípade zmeny, ktorú neschválime, stráca toto prehlásenie platnosť. Výrobok: Tepovač - extraktor  
Typ: 1.101-xxx

## Príslušné smernice EÚ

2006/42/ES (+2009/127/ES)  
2011/65/EÚ  
2014/30/EÚ

## Aplikované harmonizované normy

EN IEC 63000: 2018  
EN 55014-1: 2017 + A11: 2020  
EN 55014-2: 2015  
EN 60335-1  
EN 60335-2-68  
EN 62233: 2008

## Aplikované vnútroštátne normy

-  
Podpísané osoby konajú z poverenia a s plnou mocou vedenia spoločnosti.



H. Jenner

Chairman of the Board of Management



S. Reiser

Director Regulatory Affairs & Certification

Osoba zodpovedná za dokumentáciu:

S. Reiser

Alfred Kärcher SE & Co. KG  
Alfred-Kärcher-Str. 28 - 40  
71364 Winnenden (Germany)  
Tel.: +49 7195 14-0  
Fax: +49 7195 14-2212  
Winnenden, 2020/10/01

## Technické údaje

		Puzzi 2/1 Bp
<b>Električna pripona</b>		
Menovito napätje súpavy akumu- látorov	V	36 DC
Stupeň ochrany		IPX4
Trieda ochrany		III
Menovitý výkon	W	350
Maximálny výkon	W	350
Výkon rozprašovacieho čerpadla	W	4
<b>Výkonové údaje prístroja</b>		
Objem čistej vody	l	1,7
Objem znečistenej vody	l	2,9
Množstvo vzduchu (max.)	l/s	16
Podtlak (max.)	kPa (mbar)	16,0 (160)
Rozprašovací tlak	MPa	0,16
Rozprašovací tlak (max.)	MPa	0,22
Rozprašované množstvo	l/min	0,3
Teplota čistiacieho roztoku (max.)	°C	50
Prevádzková doba pri úplnom na- bití akumulátora - súpava akumu- látorov Battery Power 36/50	min.	31
Prevádzková doba pri úplnom na- bití akumulátora - súpava akumu- látorov Battery Power+ 36/60	min.	37
Prevádzková doba pri úplnom na- bití akumulátora - súpava akumu- látorov Battery Power+ 36/75	min.	46
<b>Rozmery a hmotnosti</b>		
Typická prevádzková hmotnosť	kg	5,8
Dĺžka x šírka x výška	mm	415 x 205 x 260
<b>Podmienky prostredia</b>		
Teplota okolia (max.)	°C	+40
<b>Vypočítané hodnoty podľa EN 60335-2-68</b>		
Hladina akustického tlaku $L_{pA}$	dB(A)	72
Neistota $K_{pA}$	dB(A)	2
Hodnota vibrácií ruka-rameno	$m/s^2$	<2,5
Neistota K	$m/s^2$	0,2

Technické zmeny vyhradené.

## Kazalo

Splošni napotki.....	87
Zaščita okolja.....	87
Namenska uporaba.....	87
Opis naprave.....	87
Simboli na napravi.....	88
Zagon.....	88
Upravljanje.....	88
Metode čiščjenja.....	89
Prevažanje.....	89
Skladiščjenje.....	89
Nega in vzdrževanje.....	90
Pomoč pri motnjah.....	90
Garancija.....	90
Pribor in nadomestni deli.....	90
Izjava EU o skladnosti.....	91
Tehnični podatki.....	91

## Splošni napotki



Pred prvo uporabo preberite priložena izvorna navodila naprave, paketa akumulatorskih baterij in polnilnika ter priložena varnostna navodila, ter jih upoštevajte.

Knjižice shranite za kasnejšo uporabo ali za naslednjega uporabnika.

- Neupoštevanje navodil za uporabo in varnostnih navodil lahko povzroči škodo na napravi in nevarnosti za upravljavca ter druge osebe.
- Če opazite poškodbe, ki so nastale med transportom, takoj obvestite prodajalca.
- Ko vzamete vsebino paketa iz embalaže, preverite, ali manjka pribor in ali je vsebina poškodovana.

## Zaščita okolja



Pakirni material je mogoče reciklirati. Embalažo odstranite na okolju varen način.



Električne in elektronske naprave vsebujejo dragocene materiale z možnostjo recikliranja, pogosto pa tudi sestavne dele, kot so baterije, akumulatorske baterije ali olja, ki lahko pri napačni uporabi ali napačnem odstranjevanju škodujejo zdravju ljudi in okolju. Navedeni sestavni deli so kljub temu potrebni za pravilno delovanje naprave. Naprav, označenih s tem simbolom, ne smete odvreči med gospodinjske odpadke.

## Napotki o sestavinah (REACH)

Aktualne informacije najdete na spletnem naslovu: [www.kaercher.de/REACH](http://www.kaercher.de/REACH)

## Namenska uporaba

- Ta naprava za pršilno ekstrakcijo je predvidena za mokro čiščjenje blazin, oblazinjenega pohištva in manjših površin preprog.
- Ta naprava je primerna za komercialno uporabo.

## Opis naprave

### Slika A

- ① Posoda s svežo vodo s pokrovom, odstranljiva
- ② Zapiralo posode
- ③ Tipska ploščica
- ④ Paket akumulatorskih baterij (posebni pribor)
- ⑤ Držalo akumulatorske baterije

- ⑥ Nosilni ročaj (zložljiv)
- ⑦ Držalo za pribor
- ⑧ Ohišje
- ⑨ Gibka pršilno-sesalna cev
- ⑩ Polnilnik (posebni pribor)
- ⑪ Prekrivna matica
- ⑫ Ustje šobe
- ⑬ Ročica na šobi za blazine
- ⑭ Šoba za blazine
- ⑮ Posoda za umazano vodo s pokrovom, odstranljiva
- ⑯ Priključek za razpršilno/sesalno gibko cev
- ⑰ Stikalo naprave

## Simboli na napravi



Koda za video navodila

## Zagon

1. Pred vsako uporabo preverite, ali so gibke cevi poškodovane.

### Montaža pribora

1. Pršilno/sesalno gibko cev vstavite na priključek pršilne/sesalne gibke cevi na napravi, da zaskoči.

**Slika B**

#### Napotek

*Odstranjevanje pršilne/sesalne gibke cevi: Pritisnite za skočko in izvlecite pršilno/sesalno gibko cev.*

2. Povežite šobo za blazine na razpršilno/sesalno cev in poskrbite, da zaskoči.

**Slika C**

### Polnjenje posode za svežo vodo

## ⚠ NEVARNOST

### Nevarnost zaradi čistil

*Nevarnost za zdravje in nevarnost poškodovanja*

*Upošteвайте vsa navodila, priložena čistilom, ki jih boste uporabili.*

#### Napotek

*Topla voda (največ 50 °C) poveča učinek čiščenja. Preverite temperaturno odpornost površine, ki jo je treba očistiti.*

#### Napotek

*Varčujte s čistilom, da zmanjšate vpliv na okolje.*

- Celotna količina polnjenja znaša največ 1,7 litra.
1. Priprava raztopine čistila: V čisti posodi zmešajte svežo vodo in čistilo (upošteвайте navedbe glede koncentracije čistila). Čistilo raztopite v vodi.
  2. Posodo za svežo vodo izvlecite navpično navzgor za prijemno vdolbino.
  3. Zapiralo posode povlecite navzgor in ga obrnite na stran ali odklenite in odstranite pokrov posode.
- Slika D**
4. Posodo za svežo vodo napolnite z raztopino čistila.
  5. Zaprite zapiralo posode ali namestite pokrov posode in se prepričajte, da je dobro nameščen.
  6. Posodo za svežo vodo vstavite do dna naprave.

## Vstavljanje paketa akumulatorskih baterij

1. Paket akumulatorskih baterij potisnite v držalo akumulatorske baterije, da se zaskoči.

### Polnjenje akumulatorske baterije

#### Napotek

*Preberite navodila za uporabo proizvajalca polnilcev in bodite posebno pozorni na varnostna navodila!*

#### Napotek

*Preberite navodila za uporabo proizvajalca paketa akumulatorskih baterij in bodite posebno pozorni na varnostna navodila!*

#### Napotek

*Paket akumulatorskih baterij je ob dobavi delno napolnjen. Napolnite jo pred zagonom in po potrebi.*

#### Napotek

*Akumulatorsko baterijo lahko polnite samo, če je odstranjena iz naprave.*

1. Potegnite paket akumulatorskih baterij navzgor in ga odstranite.
2. Paket akumulatorskih baterij napolnite v skladu z navodili za uporabo proizvajalca polnilcev in proizvajalca paketa akumulatorskih baterij.

## Upravljanje

#### Napotek

*Napravo vklopite le, ko sta nameščeni posoda za svežo vodo in posoda za umazano vodo.*

### Vklop naprave

1. Stikalo naprave preklpite v položaj 1 (ON). Zaženi te sesalno turbino in črpaliko.

### Čiščenje

## POZOR

### Nevarnost zaradi raztopine čistila

*Nevarnost poškodovanja*

*Pred uporabo naprave na neopaznem mestu preverite barvno obstojnost in vodoodpornost predmeta, ki ga želite očistiti.*

1. Odstranite umazanijo s predmeta, ki ga želite očistiti.
  2. Za pršenje raztopine čistila pritisnite ročico na šobi za blazine.
- Slika E**
3. Talno šobo premikajte po površini, ki jo želite očistiti. Poti premikov talne šobe naj se prekrivajo. Šobo vlecite nazaj (ne potiskajte šobe).

#### Napotek

*Če je rezervoar za umazano vodo poln, plovec zapre sesalno odprtino in število vrtiljavov v napravi je večje.*

4. Takoj izklopite napravo in izpraznite posodo za umazano vodo.

### Izklop naprave

1. Stikalo naprave preklpite v položaj 0 (OFF).

### Praznjenje posode za umazano vodo

1. Posodo za umazano vodo izvlecite navpično navzgor za prijemno vdolbino.
  2. Sprostite in odstranite pokrov posode.
- Slika F**
3. Izpraznite posodo za umazano vodo.
  4. Namestite pokrov posode in se prepričajte, da je dobro nameščen.
  5. Posodo za umazano vodo vstavite do dna naprave.



## Praznjenje posode za svežo vodo

1. Posodo za svežo vodo izvlecite navpično navzgor za prijemno vdolbino.
2. Zapiralo posode povlecite navzgor in ga obrnite na stran ali odklenite in odstranite pokrov posode.
3. Izpraznite posodo za svežo vodo.
4. Zaprite zapiralo posode ali namestite pokrov posode in se prepričajte, da je dobro nameščen.
5. Posodo za svežo vodo vstavite do dna naprave.

## Čiščenje pokrova posode za umazano vodo in ločevalnika

### Napotek

Na notranji strani pokrova posode za umazano vodo (na ločevalniku) sta 2 rešetki. Če sta rešetki mokri ali umazani, plovec morda ne bo pravilno preklopil ali pa se bo naprava morda prehitro izklopila. Zato poskrbite, da bosta rešetki med delovanjem čisti in suhi.

1. Posodo za umazano vodo izvlecite navpično navzgor za prijemno vdolbino.
  2. Sprostite in odstranite pokrov posode.
- Slika G**
3. Odstranite ločevalnik.
  4. Pokrov posode in ločevalnik skrbno očistite z vlažno krpo.
  5. Vlago previdno odstranite s suho krpo.
  6. Sestavite pokrov posode in ločevalnik.
  7. Namestite pokrov posode in se prepričajte, da je dobro nameščen.
  8. Posodo za umazano vodo vstavite do dna naprave.

## Izpiranje naprave

1. Povežite šobo za blazine na razpršilno/sesalno cev in poskrbite, da zaskoči.
2. V posodo za svežo vodo nalijte približno 1,5 litra vode iz vodovoda. Ne dodajte čistila.
3. Vključite napravo.
4. Šobo za blazine držite nad odtokom.
5. Pritisnite ročico na šobi za blazine in izpirajte napravo od 1 do 2 minuti.
6. Izključite napravo.

## Po vsakem obratovanju

1. Izperite napravo.
2. Izpraznite posodo za umazano vodo in jo očistite pod tekočo vodo.
3. Izpraznite posodo za svežo vodo.
4. Očistite pokrov posode za umazano vodo in ločevalnik.
5. Za odstranjevanje morebitnih ostankov tekočin v pršilni/sesalni gibki cevi:
  - a Pritisnite zaskočko in izvlecite pršilno/sesalno gibko cev.
  - b Pritisnite ročico na šobi za blazine in pustite, da se tekočina izlije primerno posodo (na primer umivalnik, vedro).
6. Pustite, da se naprava temeljito posuši: Odstranite pokrova obeh posod ali ju rahlo odprite, da se preostala tekočina lahko posuši, ne da bi pustila ostanke.
7. Očistite filter za svežo vodo, glejte poglavje Nega in vzdrževanje.
8. Zunanost naprave očistite z vlažno krpo.
9. Da preprečite neprijetne vonjave, pred daljšimi obdobji neuporabe odstranite vso vodo iz naprave.

## Shranjevanje naprave

1. Pršilno/sesalno gibko cev in šobo za blazine shranjujte, kot je prikazano na sliki.
- Slika H**
2. Napravo hranite v suhem prostoru in jo zavarujte pred nepooblaščenno uporabo.

## Metode čiščenja

### Običajna umazanja

1. Pritisnite ročico šobe za blazine za pršenje. Raztopina čistila se razprši in istočasno posesa.

### Napotek

Ponovno sesanje brez pršenja skrajša čas sušenja.

### Trdovratna umazanja ali trdovratni madeži

1. Nanesite čistilno raztopino in pustite delovati od 10 do 15 minut.
2. Površino očistite kot pri običajni umazanju.

### Nasveti za čiščenje

- Vedno čistite od osvetljenih proti senčnim površinam (od okna proti vratom).
- Vedno čistite od očiščenih proti neočiščenim površinam.
- Čim občutljivejša je obloga, tem nižjo koncentracijo čistila uporabite.
- Impregniranje po mokrem čiščenju prepreči, da bi se tekstilna obloga hitro ponovno umazala.
- Če želite izboljšati rezultate čiščenja, predmet po uporabi čistil sperite s čisto vodo.

## Čistilo

Ime	Ime	Odmerjanje	Številka za naročilo
Čistilo CarpetPro, hitro sušenje (10 litrov)	Tekočina RM 767	1,2 %	6.295-198.0
Čistilo CarpetPro (10 litrov)	Tekočina RM 764	1 %	6.295-854.0
Impregniranje CarpetPro (5 litrov)	Tekočina RM 762	20 %	6.295-852.0

Za dodatne informacije o posameznih čistilih naročite ustrezne podatkovne in varnostne liste.

## Prevažanje

### ⚠ PREVIDNOST

#### Neupoštevanje teže

Nevarnost telesnih poškodb in materialne škode  
Pri transportu upoštevajte težo naprave.

1. Nosilni ročaj zložite navzgor.
2. Napravo pri prenašanju držite za nosilni ročaj.
3. Pri transportu v vozilih zavarujte napravo pred zdrsom in prevrnitvijo v skladu z veljavnimi smernicami.

## Skladiščenje

### ⚠ PREVIDNOST

#### Neupoštevanje teže

Nevarnost telesnih poškodb in materialne škode  
Pri skladiščenju upoštevajte težo naprave.

Napravo je dovoljeno skladiščiti samo v notranjih prostorih.

1. Potegnite paket akumulatorskih baterij navzgor in ga odstranite, da se izognete izpraznjenju.

## Nega in vzdrževanje

### ⚠ NEVARNOST

#### Nevarnost udara elektrike

Telesne poškodbe zaradi dotika delov pod napetostjo izklopite napravo.

Odstranite paket akumulatorskih baterij.

- Kontakte v držalu akumulatorskih baterij na napravi redno preverjajte glede umazanije in jih po potrebi očistite z vlažno krpo. Ne uporabljajte čistil.

### Čiščenje sита za svežo vodo

#### Napotek

Na dnu posode za svežo vodo je sito, na katerem se lahko usedajo delci umazanije in tako ovirajo pretok vode. Zato redno izpirajte posodo za svežo vodo.

1. Posodo za svežo vodo izvlomite navpično navzgor za prijemno vdolbino.
2. Sprostite in odstranite pokrov posode.
3. Posodo za svežo vodo sperite s čisto vodo.
4. Namestite pokrov posode in se prepričajte, da je dobro nameščen.
5. Posodo za svežo vodo vstavite do dna naprave.

### Čiščenje ustja šobe

1. Odvijte prekrivno matico na šobi za blazine in odstranite ustje šobe.
2. Očistite ustje šobe.
3. Namestite ustje šobe in ga pritrdite s prekrivno matico.

## Pomoč pri motnjah

### ⚠ NEVARNOST

#### Nevarnost udara elektrike

Telesne poškodbe zaradi dotika delov pod napetostjo izklopite napravo.

Odstranite paket akumulatorskih baterij.

#### Naprava ne deluje

1. Napolnite paket akumulatorskih baterij.
2. Vstavite paket akumulatorskih baterij
3. Preverite, ali je paket akumulatorskih baterij pravilno nameščen.
4. Vključite napravo.
5. Počakajte, da se naprava ohladi (pregreta plošča).

#### Naprava se samodejno izklopi

1. Počakajte, da se naprava (pregreta plošča) oz. paket akumulatorskih baterij ohladi.
2. Očistite ali posušite rešetke v pokrovu posode za umazano vodo.

#### Iz šobe ne izteka voda.

1. Napolnite posodo za svežo vodo
2. Preverite pravilno namestitev šobe za blazine in pršilne/sesalne gibke cevi.
3. Očistite ali zamenjajte ustje šobe.
4. Očistite sito za svežo vodo.
5. Pršilna črpalka je okvarjena, stopite v stik s servisno službo.

#### Pršilni curek na eni strani

1. Očistite ustje šobe.

#### Nezadostna sesalna moč

1. Šobo za blazine preverite glede zamašitev, po potrebi jo očistite.
2. Preverite, ali je gibka sesalna cev zamašena, po potrebi jo očistite.

### Servisna služba

Če motnje ni mogoče odpraviti, mora napravo pregledati servisna služba.

## Garancija

V vsaki državi veljajo garancijski pogoji, ki jih je izdala naša pristojna prodajna družba. V garancijskem roku bodo morebitne motnje v delovanju naprave odpravljene brezplačno, če je njihov vzrok napaka v materialu ali napaka v izdelavi. Pri uveljavljanju garancije zagotovite dokazilo o nakupu in stopite v stik s prodajalcem ali najbližjim servisom.

Naslov najdete na hrbtni strani.

Dodatne garancijske informacije (če so na voljo) so na voljo na servisnem območju na lokalni spletni strani podjetja Kärcher v razdelku "Prenosi".

## Pribor in nadomestni deli

Uporabljajte samo originalni pribor in originalne nadomestne dele, ki zagotavljajo varno in nemoteno delovanje naprave.

Informacije o priboru in nadomestnih delih najdete na spletnem naslovu [www.kaercher.com](http://www.kaercher.com).

### Seznam nadomestnih delov

Uporabljajte samo originalne pakete akumulatorskih baterij znamke KÄRCHER. Ne uporabljajte baterij, ki jih lahko ponovno napolnite.

Ime	Številka za naročilo, nadomestni del	Številka izdelka, nepakirano
Paket akumulatorskih baterij Battery Power+ 36/75	2.445-043.0	6.445-059.0
Paket akumulatorskih baterij Battery Power+ 36/60	2.042-022.0	6.445-085.0
Paket akumulatorskih baterij Battery Power 36/50	2.445-031.0	6.445-039.0
Hitri polnilnik Battery Power+ 36/60 (EU)	2.445-045.0	6.445-063.0
Hitri polnilnik Battery Power+ 36/60 (GB)	2.445-047.0	6.445-065.0
Hitri polnilnik Battery Power+ 36/60 (AU)	2.445-051.0	6.445-069.0

## Izjava EU o skladnosti

S tem izjavljamo, da v nadaljevanju navedeni stroj zaradi svoje zasnove in konstrukcije ter v izvedbi, kakršno dajemo na tržišče, ustreza osnovnim zahtevam glede varnosti in varovanja zdravja v skladu z EU-direktivami. V primeru sprememb na stroju brez našega soglasja ta izjava izgubi veljavnost.

Izdelek: Ekstrakcijski čistilni stroj

Tip: 1.101-xxx

### Zadevne EU-direktive

2006/42/ES (+2009/127/ES)

2011/65/EU

2014/30/EU

### Uporabljeni harmonizirani standardi

EN IEC 60300: 2018

EN 55014-1: 2017 + A11: 2020

EN 55014-2: 2015

EN 60335-1

EN 60335-2-68

EN 62233: 2008

### Uporabljeni nacionalni standardi

-

Podpisniki ravnajo po navodilih in s pooblastilom uprave.



H. Jenner

Chairman of the Board of Management



S. Reiser

Director Regulatory Affairs & Certification

Pooblaščenca oseba za dokumentacijo:

S. Reiser

Alfred Kärcher SE & Co. KG

Alfred-Kärcher-Str. 28 - 40

71364 Winnenden (Nemčija)

Tel.: +49 7195 14-0

Faks: +49 7195 14-2212

Winnenden, 2020/10/01

## Tehnični podatki

		Puzzi 2/1 Bp
<b>Električni priključek</b>		
Nazivna napetost paketa akumulatorskih baterij	V	36 DC
Stopnja zaščite		IPX4
Razred zaščite		III
Nazivna moč	W	350
Največja moč	W	350
Moč pršilne črpalke	W	4
<b>Podatki o zmogljivosti naprave</b>		
Količina polnjenja sveže vode	l	1,7
Količina polnjenja umazane vode	l	2,9
Količina zraka (maks.)	l/s	16
Podtlak (maks.)	kPa (mbar)	16,0 (160)
Pršilni tlak	MPa	0,16
Pršilni tlak (najv.)	MPa	0,22
Pršilna količina	l/min	0,3
Temperatura raztopine čistila (najv.)	°C	50
Čas delovanja pri polni bateriji – Paket akumulatorskih baterij Battery Power 36/50	minute	31
Čas delovanja pri polni bateriji – Paket akumulatorskih baterij Battery Power+ 36/60	minute	37
Čas delovanja pri polni bateriji – Paket akumulatorskih baterij Battery Power+ 36/75	minute	46
<b>Mere in masa</b>		
Tipična delovna masa	kg	5,8
Dolžina x širina x višina	mm	415 x 205 x 260
<b>Okoljski pogoji</b>		
Okoljska temperatura (maks.)	°C	+40
<b>Ugotovljene vrednosti v skladu s standardom EN 60335-2-68</b>		
Raven tlaka hrupa $L_{pA}$	dB(A)	72
Negotovost $K_{pA}$	dB(A)	2
Vrednost tresljajev za dlani/roke	$m/s^2$	<2,5
Negotovost K	$m/s^2$	0,2

Pridržujemo si pravico do tehničnih sprememb.

## Cuprins

Indicații generale .....	92
Protecția mediului .....	92
Utilizarea conform destinației .....	92
Descrierea aparatului .....	92
Simbolurile de pe aparat .....	92
Punerea în funcțiune .....	92
Operarea .....	93
Metode de curățare .....	94
Transportarea .....	94
Depozitarea .....	94
Îngrijirea și întreținerea .....	94
Remedierea defecțiunilor .....	95
Garanție .....	95
Accesorii și piese de schimb .....	95
Declarație de conformitate UE .....	95
Date tehnice .....	96

## Indicații generale



Înainte de a utiliza aparatul pentru prima dată, citiți instrucțiunile de operare originale furnizate împreună cu aparatul, acumulatorul și încărcătorul și indicațiile de siguranță aferente. Respectați aceste instrucțiuni.

Păstrați manualele pentru viitoarele utilizări sau pentru viitorul posesor.

- Dacă nu sunt respectate instrucțiunile de operare și indicațiile de siguranță, pot apărea defecțiuni la nivelul aparatului și pericole pentru operator și alte persoane.
- Dacă intervin defecțiuni la transport, informați imediat distribuitorul.
- La despachetare, verificați conținutul pentru a vă asigura că nu lipsesc accesorii și că nu există alte deteriorări.

## Protecția mediului



Materialele de ambalare sunt reciclabile. Asigurați-vă de eliminarea ecologică a ambalajului.



Aparatele electrice și electronice conțin materiale reciclabile prețioase și, uneori, componente precum baterii, acumulatori sau uleiuri, care, în cazul utilizării incorecte sau a eliminării

necorespunzătoare, pot periclita sănătatea și mediul înconjurător. Pentru funcționarea corectă a aparatului, aceste componente sunt necesare. Este interzisă eliminarea cu deșeurile menajere a aparatelor marcate cu acest simbol.

**Observații referitoare la materialele conținute (RE-ACH)**

Informații actuale referitoare la materialele conținute sunt disponibile la adresa: [www.kaercher.de/REACH](http://www.kaercher.de/REACH)

## Utilizarea conform destinației

- Acest dispozitiv de extracție prin pulverizare este destinat pentru curățarea uședă a tapițeriei, a mobilierului tapițat și a suprafețelor covoarelor.
- Acest aparat este adecvat pentru uz comercial.

## Descrierea aparatului

### Figura A

- ① Rezervor de apă proaspătă, cu capac detașabil
- ② Capac de recipient

- ③ Plăcuță de tip
- ④ Set de acumulatori (accesoriu special)
- ⑤ Suport de acumulatori
- ⑥ Mâner de tras (rabatabil)
- ⑦ Suport pentru accesorii
- ⑧ Carcasa
- ⑨ Furtun de pulverizare/aspirare
- ⑩ Încărcător (accesoriu special)
- ⑪ Piuliță olandeză
- ⑫ Piesă bucală duză
- ⑬ Maneta de pe duza pentru tapițerie
- ⑭ Duză pentru tapițerie
- ⑮ Rezervor de apă uzată, cu capac detașabil
- ⑯ Racord pentru furtunul de pulverizare/aspirație
- ⑰ Înterupătorul principal

## Simbolurile de pe aparat



Cod pentru instrucțiuni video

## Punerea în funcțiune

1. Verificați dacă furtunurile nu sunt deteriorate înainte de fiecare punere în funcțiune.

## Montarea accesoriilor

1. Atașați furtunul de pulverizare/aspirare la racordul pentru furtun de pe aparat și fixați-l în poziție.

### Figura B

#### Indicație

*Scoaterea furtunului de pulverizare/aspirare: Apăsați zăvorul și îndepărtați furtunul de pulverizare/aspirare.*

2. Conectați duza pentru tapițerie la furtunul de pulverizare/aspirare și fixați-o în poziție.

### Figura C

## Umplere rezervor de apă curată

### ⚠ PERICOL

#### Pericol din cauza detergentului

*Pericol pentru sănătate și de deteriorare*

*Respectați toate instrucțiunile furnizate împreună cu detergentii utilizați.*

#### Indicație

*Apa caldă (maximum 50 °C) crește eficiența de curățare. Verificați rezistența la temperatură a suprafeței de curățat.*

#### Indicație

*Substanțele de curățare trebuie folosite în cantități minime, în scopul prevenirii deteriorării mediului înconjurător.*

- Cantitatea de umplere este de maximum 1,7 litri.

1. Aplicarea soluției de curățare: Amestecați apă curată cu substanța de curățare într-un recipient curat (concentrația în funcție de specificațiile pentru substanța de curățare). Dizolvați substanța de curățare în apă.

- Scoateți rezervorul de apă curată trăgând vertical în sus de mânerul încastrat.
  - Trageți în sus încuietoarea rezervorului și rotiți-o în lateral sau deblocați și scoateți capacul rezervorului.
- Figura D**
- Umpleți rezervorul de apă curată cu soluția de curățare.
  - Închideți încuietoarea rezervorului sau montați capacul rezervorului, asigurându-vă de fixarea corespunzătoare a acestuia.
  - Introduceți rezervorul de apă curată până în partea inferioară a aparatului.

#### Montarea setului de acumulatori

- Împingeți setul de acumulatori în suportul de acumulator și blocați-l.

#### Încărcarea setului de acumulatori

##### Indicație

*Citiți instrucțiunile de utilizare furnizate de producătorul încărcătorului și acordați atenție deosebită instrucțiunilor de siguranță!*

##### Indicație

*Citiți instrucțiunile de funcționare furnizate de producătorul setului de acumulatori și acordați atenție deosebită instrucțiunilor de siguranță!*

##### Indicație

*În momentul livrării setul de acumulatori este încărcat parțial. Încărcați înainte de punerea în funcțiune și dacă este cazul.*

##### Indicație

*Setul de acumulatori poate fi încărcat doar după scoatere.*

- Trageți setul de acumulatori în sus și scoateți-l.
- Încărcați setul de acumulatori conform instrucțiunilor de funcționare comunicate de producătorul încărcătorului și de producătorul setului de acumulatori.

## Operarea

##### Indicație

*Porniți aparatul numai atunci când sunt instalate rezervorul de apă proaspătă și rezervorul de apă uzată.*

#### Pornirea aparatului

- Rotiți comutatorul aparatului în poziția 1 (Pornire). Turbina de aspirare și pompa pornesc.

#### Regimul de curățare

### ATENȚIE

#### Pericol din cauza soluției de curățare

##### Pericol de deteriorare

*Înainte utilizarea aparatului, verificați obiectul de curățat, într-un loc unde nu se observă, în ceea ce privește rezistența culorii și impermeabilitatea.*

- Îndepărtați murdăria de pe obiectul care urmează să fie curățat.
- Pentru a pulveriza soluția de curățare, acționați maneta de pe duza pentru tapițerie.

##### Figura E

- Treceți în benzi suprapuse peste suprafața de curățat. Trageți duza înapoi (nu împingeți).

##### Indicație

*Dacă rezervorul de apă uzată este plin, un flotor închide orificiul de aspirație și aparatul funcționează cu turaj crescut.*

- Opriiți imediat aparatul și goliți rezervorul de apă uzată.

#### Oprirea aparatului

- Rotiți comutatorul aparatului în poziția 0 (Oprit).

#### Golirea recipientului de apă uzată

- Scoateți rezervorul de apă uzată vertical în sus prin mânerul încastrat.
- Deblocați și îndepărtați capacul rezervorului.

##### Figura F

- Goliți rezervorul de apă uzată.
- Montați capacul rezervorului, asigurându-vă de fixarea corespunzătoare a acestuia.
- Introduceți rezervorul de apă uzată până în partea inferioară a aparatului.

#### Golirea rezervorului de apă proaspătă

- Scoateți rezervorul de apă proaspătă vertical în sus prin mânerul încastrat.
- Trageți în sus încuietoarea rezervorului și rotiți-o în lateral sau deblocați și scoateți capacul rezervorului.
- Goliți rezervorul de apă proaspătă.
- Închideți încuietoarea rezervorului sau montați capacul rezervorului, asigurându-vă de fixarea corespunzătoare a acestuia.
- Introduceți rezervorul de apă proaspătă până în partea inferioară a aparatului.

#### Curățarea capacului rezervorului de apă uzată și a separatorului

##### Indicație

*În partea interioară a capacului rezervorului de apă uzată (la separator) există 2 grilaje. Dacă grilajele sunt umede sau contaminate, este posibil ca flotorul să nu comute corect sau ca aparatul să se oprească prea devreme. Astfel, asigurați-vă de starea curată și uscată a grilajelor înainte de utilizarea aparatului.*

- Scoateți rezervorul de apă uzată vertical în sus prin mânerul încastrat.
  - Deblocați și îndepărtați capacul rezervorului.
- Figura G**
- Scoateți separatorul.
  - Curățați cu grijă capacul rezervorului și separatorul, folosind o lavetă umedă.
  - Îndepărtați cu grijă umezeala folosind o lavetă uscată.
  - Asamblați capacul rezervorului și separatorul.
  - Montați capacul rezervorului, asigurându-vă de fixarea corespunzătoare a acestuia.
  - Introduceți rezervorul de apă uzată până în partea inferioară a aparatului.

#### Spălarea aparatului

- Conectați duza pentru tapițerie la furtunul de pulverizare/aspirare și fixați-o în poziție.
- Umpleți rezervorul de apă proaspătă cu aproximativ 1,5 litri de apă de la robinet. Nu adăugați substanță de curățare.
- Porniți aparatul.
- Țineți duza pentru tapițerie deasupra unui canal de scurgere.
- Acționați maneta de pe duza pentru tapițerie și spălați aparatul timp de 1 până la 2 minute.
- Opriiți aparatul.

#### După fiecare utilizare

- Spălați aparatul.
- Goliți recipientul de apă uzată și curățați-l sub jet de apă.
- Goliți rezervorul de apă proaspătă.

- Curățați capacul rezervorului de apă uzată și separatorul.
- Eliminarea resturilor de lichid din furtunul de pulverizare/aspirație:
  - Apăsăți zăvorul și îndepărtați furtunul de pulverizare/aspirație.
  - Apăsăți maneta de pe duza de tapițerie și colectați lichidul într-un recipient adecvat (de ex. chiuvetă, găleată).
- Lăsați aparatul să se usuce bine: Îndepărtați cele două capace ale recipientelor sau deschideți-le ușor pentru ca lichidul rămas să se evapore fără a lăsa reziduuiri.
- Curățați filtrul de apă proaspătă, consultați secțiunea Îngrijire și întreținere.
- Curățați aparatul la exterior cu o cârpă umedă.
- Pentru a evita mirosurile neplăcute, îndepărtați toată apa din aparat înainte de perioade lungi de inactivitate.

### Depozitarea aparatului

- Depozitați furtunul de pulverizare/aspirație și duza de tapițerie așa cum este indicat pe figură.  
**Figura H**
- Depozitați aparatul într-un spațiu uscat și securizați-l împotriva utilizării neautorizate.

## Metode de curățare

### Murdărie obișnuită

- Apăsăți maneta de pulverizare de la duza de tapițerie. Soluția de curățare este pulverizată și aspirată în același timp.

### Indicație

*Aspirarea repetată, fără pulverizare scurtează timpul de uscare.*

### Impurități sau pete puternice

- Aplicați soluția de curățare și lăsați să acționeze timp de 10-15 minute.
- Curățați suprafața la fel ca în cazul murdăriei obișnuite.

### Sfaturi de curățare

- Lucrați întotdeauna de la lumină la umbră (de la feastră la ușă).
- Lucrați întotdeauna de la suprafața curățată la cea necurățată.
- Cu cât este mai sensibilă suprafața, cu atât mai mică este concentrația de substanță de curățare.
- Impregnarea după curățarea umedă împiedică o murdărie ulterioară rapidă a suprafeței textile.
- Pentru a îmbunătăți rezultatul curățării, clătiți obiectul cu apă curată după utilizarea substanțelor de curățare.

### Substanțele de curățare

Denumire	Nume	Dozare	Număr de comandă
Detergent CarpetPro, cu uscare rapidă (10 litri)	RM 767 lichid	1,2 %	6.295-198.0
Detergent CarpetPro (10 litri)	RM 764 lichid	1 %	6.295-854.0
Impregnare CarpetPro (5 litri)	RM 762 lichid	20 %	6.295-852.0

Pentru informații suplimentare, solicitați fișa cu informații despre produs și fișa cu date de siguranță UE pentru substanța de curățare respectivă.

## Transportarea

### ⚠ PRECAUȚIE

#### Nerespectarea greutății

*Pericol de accidentare și de deteriorare*

*La transport țineți cont de greutatea aparatului.*

- Rabatați mânerul de transport în sus.
- Pentru transport, prindeți aparatul de mânerul de transport.
- În cazul transportării aparatului în autovehicule acționate conform directivelor aplicabile și securizați aparatul împotriva avarierii și răsturnării.

## Depozitarea

### ⚠ PRECAUȚIE

#### Nerespectarea greutății

*Pericol de accidentare și de deteriorare*

*La depozitare țineți cont de greutatea aparatului.*

*Depozitați aparatul exclusiv în spații închise.*

- Trageți setul de acumulatori în sus și scoateți-l, pentru a evita descărcarea.

## Îngrijirea și întreținerea

### ⚠ PERICOL

#### Pericol de electrocutare

*Răniri cauzate de atingerea pieselor aflate sub tensiune*

*Opriti aparatul.*

*Scoateți setul de acumulatori.*

- Verificați în mod regulat contactele laterale ale aparatului din suportul bateriei pentru murdărie și, dacă este necesar, curățați-le cu o cârpă umedă. Nu folosiți nicio substanță de curățare.

## Curățarea filtrului de apă proaspătă

### Indicație

*Pe fundul rezervorului de apă proaspătă este montat un filtru pe care se pot depune particule de murdărie, care pot obstrucționa fluxul de apă. De aceea, rezervorul de apă proaspătă trebuie clătit periodic.*

- Scoateți rezervorul de apă proaspătă vertical în sus prin mânerul încastrat.
- Deblocați și îndepărtați capacul rezervorului.
- Spălați rezervorul de apă proaspătă, folosind apă curată.
- Montați capacul rezervorului, asigurându-vă de fixarea corespunzătoare a acestuia.
- Introduceți rezervorul de apă proaspătă până în partea inferioară a aparatului.

## Curățarea muștiucului duzei

- Deșurubați piulița olandeză de la duza de tapițerie și scoateți muștiucul duzei.
- Curățați muștiucul duzei.
- Introduceți la loc muștiucul duzei și fixați-l cu piulița olandeză.

## Remedierea defecțiunilor

### ⚠ **PERICOL**

#### **Pericol de electrocutare**

Răniri cauzate de atingerea pieselor aflate sub tensiune  
Oprii aparatul.

Scoateți setul de acumulatori.

#### **Aparatul nu funcționează**

1. Încărcați setul de acumulatori.
2. Montați setul de acumulatori.
3. Verificați dacă setul de acumulatori este așezat corect.
4. Porniți aparatul.
5. Lăsați aparatul (platina supraîncălzită) să se răcească.

#### **Aparatul se oprește automat**

1. Lăsați aparatul (platina supraîncălzită), respectiv setul de acumulatori să se răcească.
2. Curățați sau uscați grilajele din capacul rezervorului de apă uzată.

#### **Lipsă de scurgeri de apă la duză**

1. Umpleți recipientul de apă proaspătă.
2. Asigurați-vă de fixarea corespunzătoare a duzei de tapițerie și a furtunului as pulverizare/aspirație.
3. Curățați sau înlocuiți muștiucul duzei.
4. Curățați filtrul de apă proaspătă.
5. Pompa de pulverizare este defectă, contactați serviciul pentru clienți.

#### **Jet de pulverizare unilateral**

1. Curățați muștiucul duzei.

#### **Putere de aspirare slabă**

1. Verificați dacă este înfundată duza de tapițerie și curățați-o, dacă este cazul.
2. Verificați dacă este înfundat furtunul de aspirare și curățați-l, dacă este cazul.

### Departamentul de asistență clienți

Dacă defecțiunea nu poate fi remediată, aparatul trebuie verificat de departamentul de asistență clienți.

## Garanție

În fiecare țară sunt valabile condițiile de garanție acordate de distribuitorul nostru din țara respectivă. Eventuale defecțiuni survenite la aparat în perioada de garanție vor fi remediate gratuit, în limita în care sunt defecțiuni de fabricație sau de material. Pentru a beneficia de garanție, prezentați-vă cu chitanța de cumpărare la comerciantul dvs. sau la cea mai apropiată unitate de service autorizată.

(Pentru adresă, consultați pagina din spate)

Pentru mai multe informații privind garanția (dacă sunt disponibile) vă rugăm accesați meniul „Descărcări” din opțiunea Service al paginii web al reprezentanței Kärcher din țara dvs.

## Accesorii și piese de schimb

Utilizați numai accesorii originale și piese de schimb originale; ele asigură funcționarea în siguranță și fără avarii a aparatului.

Informații despre accesorii și piesele de schimb se găsesc la adresa [www.kaercher.com](http://www.kaercher.com).

## Listă piese de schimb

Folosiți numai seturi de acumulatori originale KÄRCHER, nu baterii neîncărcabile.

Denumire	Număr de comandă, piesă de schimb	Număr articol, neambalat
Set de acumulatori Battery Power+ 36/75	2.445-043.0	6.445-059.0
Set de acumulatori Battery Power+ 36/60	2.042-022.0	6.445-085.0
Set de acumulatori Battery Power 36/50	2.445-031.0	6.445-039.0
Încărcător rapid Battery Power+ 36/60 (EU)	2.445-045.0	6.445-063.0
Încărcător rapid Battery Power+ 36/60 (GB)	2.445-047.0	6.445-065.0
Încărcător rapid Battery Power+ 36/60 (AU)	2.445-051.0	6.445-069.0

## Declarație de conformitate UE

Prin prezenta, declarăm că aparatul indicat mai jos corespunde cerințelor fundamentale privind siguranța și sănătatea prevăzute în directivele UE relevante, prin proiectarea și construcția sa, precum și în versiunea comercializată de noi. În cazul efectuării unei modificări a aparatului care nu a fost convenită cu noi, această declarație își pierde valabilitatea.

Produs: Aparat de pulverizare-extracție

Tip: 1.101-xxx

#### **Directive UE relevante**

2006/42/UE (+2009/127/UE)

2011/65/UE

2014/30/UE

#### **Norme armonizate aplicate**

EN IEC 63000: 2018

EN 55014-1: 2017 + A11: 2020

EN 55014-2: 2015

EN 60335-1

EN 60335-2-68

EN 62233: 2008

#### **Standarde naționale aplicate**

-  
Semnatarii acționează în numele și prin împuternicirea Consiliului director.



H. Jenner

Chairman of the Board of Management



S. Reiser

Director Regulatory Affairs & Certification

Însărcinat cu elaborarea documentației:

S. Reiser

Alfred Kärcher SE & Co. KG

Alfred-Kärcher-Str. 28 - 40

71364 Winnenden (Germania)

Tel.: +49 7195 14-0

Fax: +49 7195 14-2212

Winnenden, 2020/10/01

## Date tehnice

		Puzzi 2/1 Bp
<b>Conexiune electrică</b>		
Tensiune nominală set de acumulatori	V	36 DC
Grad de protecție		IPX4
Clasă de protecție		III
Randament nominal	W	350
Putere maximă	W	350
Puterea pompei de pulverizare	W	4
<b>Date privind puterea aparatului</b>		
Capacitate de umplere, apă dulce	l	1,7
Capacitate de umplere, apă murdară	l	2,9
Cantitate de aer (max.)	l/s	16
Subpresiune (max.)	kPa (mbar)	16,0 (160)
Presiune de pulverizare	MPa	0,16
Presiune de pulverizare (max.)	MPa	0,22
Cantitate de pulverizare	l/min	0,3
Temperatura soluției de curățare (max.)	°C	50
Interval de funcționare la încărcare completă a acumulatorului - set de acumulatori Battery Power 36/50	Minute	31
Interval de funcționare la încărcare completă a acumulatorului - set de acumulatori Battery Power+ 36/60	Minute	37
Interval de funcționare la încărcare completă a acumulatorului - set de acumulatori Battery Power+ 36/75	Minute	46
<b>Dimensiuni și greutate</b>		
Greutate tipică în timpul funcționării	kg	5,8
Lungime x Lățime x Înălțime	mm	415 x 205 x 260
<b>Condiții de mediu</b>		
Temperatura ambientală (max.)	°C	+40
<b>Valori calculate conform EN 60335-2-68</b>		
Nivel de zgomot $L_{pA}$	dB(A)	72
Incertitudine $K_{pA}$	dB(A)	2
Valoarea vibrațiilor mână-braț	$m/s^2$	<2,5
Incertitudine K	$m/s^2$	0,2

Sub rezerva modificărilor tehnice.

## Sadržaj

Opće napomene.....	96
Zaštita okoliša .....	96
Namjenska uporaba .....	96
Opis uređaja .....	96
Simboli na uređaju .....	97
Puštanje u pogon .....	97
Rukovanje .....	97
Metode čišćenja .....	98
Transport .....	99
Skladištenje .....	99
Njega i održavanje .....	99
Pomoć u slučaju smetnji .....	99
Jamstvo .....	99
Pribor i zamjenski dijelovi .....	99
EU izjava o sukladnosti .....	100
Tehnički podaci .....	100

## Opće napomene



Prije prve uporabe pročitajte priložene originalne upute za uporabu uređaja, paketa baterija te punjača i priložene sigurnosne upute. Postupajte u skladu s njima. Čuvajte knjižice za kasniju uporabu ili za sljedećeg vlasnika.

- U slučaju nepridržavanja uputa za uporabu i sigurnosnih naputaka može doći do oštećenja uređaja i opasnosti za rukovatelja i druge osobe.
- U slučaju štete nastale prilikom transporta smjesta obavijestite trgovca.
- Prilikom vađenja iz pakiranja, provjerite je li sadržaj pakiranja potpun, tj. nedostaje li pribor i ima li oštećenja.

## Zaštita okoliša



Ambalažni se materijali mogu reciklirati. Molimo odložite ambalažu na ekološki prihvatljiv način.



Električni i elektronički uređaji sadrže vrijedne reciklažne materijale, a često i sastavne dijelove poput baterija, punjivih baterija ili ulja koji kod nepropisnog rukovanja ili nepravilnog zbrinjavanja mogu predstavljati potencijalnu opasnost za ljudsko zdravlje i okoliš. Međutim, ti su sastavni dijelovi potrebni za pravilan rad uređaja. Uređaji koji su označeni ovim simbolom ne smiju se odlagati zajedno s kućnim otpadom.

## Napomene o sastojcima (REACH)

Aktualne informacije o sastojcima možete pronaći na: [www.kaercher.de/REACH](http://www.kaercher.de/REACH)

## Namjenska uporaba

- Ovaj uređaj za ekstrakciju i prskanje namijenjen je za mokro čišćenje tekstilnih obloga, tapeciranog namještaja i malih površina tepiha.
- Ovaj uređaj prikladan je isključivo za profesionalnu uporabu.

## Opis uređaja

### Slika A

- ① Spremnik svježe vode s poklopcem, uklonjiv
- ② Bravica spremnika
- ③ Natpisna pločica



- ④ Komplet baterija (posebni pribor)
- ⑤ Držač baterije
- ⑥ Ručka (sklopiva)
- ⑦ Držač pribora
- ⑧ Kucište
- ⑨ Crijevo za raspršivanje / usisno crijevo
- ⑩ Punjač (posebni pribor)
- ⑪ Natična matica
- ⑫ Usnik podnog nastavka
- ⑬ Poluga na nastavku za tekstilni namještaj
- ⑭ Nastavak za tekstilni namještaj
- ⑮ Spremnik prijave vode s poklopcem, uklonjiv
- ⑯ Priključak crijeva za raspršivanje/usisavanje
- ⑰ Sklopka uređaja

## Simboli na uređaju



Kod za video upute

## Puštanje u pogon

1. Prije svake uporabe provjerite jesu li crijeva oštećena.

## Montaža pribora

1. Natakните crijevo za raspršivanje/usisno crijevo na priključak crijeva za raspršivanje/usisnog crijeva uređaja.

### Slika B

#### Napomena

*Vađenje crijeva za raspršivanje/usisno crijevo: Da biste ga izvadili, pritisnite zapor i izvucite crijevo za raspršivanje/usisavanje.*

2. Spojite nastavak za tekstilni namještaj s crijevom za raspršivanje/usisavanje i uglavite ga.

### Slika C

## Punjenje spremnika svježe vode

### ⚠ OPASNOST

#### Opasnost od sredstva za čišćenje

*Opasnost po zdravlje i opasnost od oštećenja*

*Slijedite sve napomene priložene upotrijebljenim sredstvima za čišćenje.*

#### Napomena

*Topla voda (maksimalno 50 °C) povećava učinak čišćenja. Provjerite temperaturu postojanost površine koju čistite.*

#### Napomena

*Kako biste zaštitili okoliš, štedljivo koristite sredstva za čišćenje.*

- Ukupna količina punjenja je maksimalno 1,7 litara.
1. Priprema otopine za čišćenje: Pomiješajte svježu vodu i sredstvo za čišćenje u čistoj posudi (koncentracija u skladu s podacima za sredstvo za čišćenje). Otopite sredstvo za čišćenje u vodi.
  2. Izvucite spremnik svježe vode pomoću udubljene ručke okomito prema gore.

3. Povucite bravicu spremnika prema gore i okrenite je u stranu odn. otključajte i uklonite poklopac spremnika.
- Slika D**
4. Napunite spremnik svježe vode otopinom za čišćenje.
  5. Zatvorite zatvarač spremnika odn. stavite poklopac spremnika, pazeći da čvrsto sjedi.
  6. Umetnite spremnik svježe vode do dna uređaja.

## Umetanje kompleta baterija

1. Gurnite komplet baterija u držač baterije i uglavite ga.

## Punjenje paketa baterija

### Napomena

*Pročitajte upute za uporabu proizvođača punjača i obratite posebnu pozornost na sigurnosne naputke!*

### Napomena

*Pročitajte upute za uporabu proizvođača kompleta baterija i obratite posebnu pozornost na sigurnosne napomene!*

### Napomena

*Paket baterija je djelomično napunjen kod isporuke. Napunite prije puštanja u pogon i po potrebi.*

### Napomena

*Punjenje paketa baterija može se provoditi samo kada ga izvadite.*

1. Povucite komplet baterije prema gore i uklonite ga.
2. Napunite komplet baterije prema uputama za uporabu proizvođača punjača i proizvođača kompleta baterija.

## Rukovanje

### Napomena

*Uključite uređaj samo kada su spremnik svježe vode i spremnik prijave vode umetnuti.*

## Uključivanje uređaja

1. Okrenite sklopku uređaja u položaj 1 (UKLJ.). Pokrenite usisnu turbinu i pumpu.

## Način rada čišćenja

### PAŽNJA

#### Opasnost od otopine sredstva za čišćenje

*Opasnost od oštećenja*

*Prije upotrebe uređaja na neupadljivom mjestu na predmetu koji treba očistiti provjerite postojanost boje i otpornost na vodu.*

1. Uklonite prijavštinu koja ne prijanja s predmeta koji se čisti.
2. Za raspršivanje otopine sredstva za pranje pritisnite ručicu na nastavku za tekstilni namještaj.

### Slika E

3. Prijedite preko površine koju treba očistiti tako da se tragovi preklapaju. Pritom vucite podni nastavak unatrag (ne gurajte).

### Napomena

*Kad je spremnik prijave vode pun, plovak zatvara usisni otvor i uređaj radi s povećanim brojem okretaja.*

4. Odmah isključite uređaj i ispraznite spremnik prijave vode.

## Isključivanje uređaja

1. Sklopku uređaja okrenite na 0 (OFF).

## Praženje spremnika prijava vode

1. Izvucite spremnik prijava vode pomoću udubljene ručke okomito prema gore.
  2. Otključajte i skinite poklopac spremnika.
- Slika F**
3. Ispraznite spremnik prijava vode.
  4. Stavite poklopac spremnika, pazeći pritom da je čvrsto postavljen.
  5. Umetnite spremnik prijava vode do dna uređaja.

## Praženje spremnika svježe vode

1. Izvucite spremnik svježe vode pomoću udubljene ručke okomito prema gore.
2. Povucite bravicu spremnika prema gore i okrenite je u stranu odn. otključajte i uklonite poklopac spremnika.
3. Ispraznite spremnik svježe vode.
4. Zatvorite zatvarač spremnika odn. stavite poklopac spremnika, pazeći da čvrsto sjedi.
5. Umetnite spremnik svježe vode do dna uređaja.

## Čišćenje poklopca spremnika prijava vode i separatora

### Napomena

*Na unutarnjoj strani poklopca spremnika prijava vode (na separatoru) nalaze se 2 rešetke. Ako su rešetke mokre ili prljave, plovak se ne može pravilno uključiti ili se uređaj isključuje prerano. Osigurajte zbog toga da su rešetke tijekom rada čiste i suhe.*

1. Izvucite spremnik prijava vode pomoću udubljene ručke okomito prema gore.
  2. Otključajte i skinite poklopac spremnika.
- Slika G**
3. Uklonite separator.
  4. Pažljivo očistite poklopac spremnika i separator vlažnom krpom.
  5. Pažljivo uklonite vlagu suhom krpom.
  6. Sastavite poklopac spremnika i separator.
  7. Stavite poklopac spremnika, pazeći pritom da je čvrsto postavljen.
  8. Umetnite spremnik prijava vode do dna uređaja.

## Ispiranje uređaja

1. Spojite nastavak za tekstilni namještaj s crijevom za raspršivanje/uisavanje i uglavite ga.
2. U spremnik svježe vode ulijte oko 1,5 litre vode iz vodovoda. Nemojte dodavati nikakvo sredstvo za pranje.
3. Uključite uređaj.
4. Nastavak za tekstilni namještaj držite iznad odvoda.
5. Pritisnite polugu na nastavku za tekstilni namještaj i ispirite uređaj 1 do 2 minute.
6. Isključite uređaj.

## Nakon svakog rada

1. Isperite uređaj.
2. Ispraznite spremnik prijava vode i operite ga pod tekućom vodom.
3. Ispraznite spremnik svježe vode.
4. Očistite poklopac spremnika prijava vode i separator.
5. Za uklanjanje preostale tekućine u crijevu za raspršivanje/uisavanje:
  - a Da biste izvadili crijevo za raspršivanje/uisavanje, pritisnite zapor i izvucite crijevo.
  - b Pritisnite ručicu na nastavku za tekstilni namještaj i pustite da tekućina iscuri u odgovarajući spremnik (npr. sudoper, kanta).

6. Pustite da se uređaj temeljito osuši: Uklonite oba poklopca spremnika ili ih malo otvorite tako da se preostala tekućina može osušiti bez ikakvih ostataka.
7. Očistite mrežicu za svježu vodu, vidi poglavlje Njega i održavanje.
8. Očistite uređaj izvana vlažnom krpom.
9. Kako biste izbjegli neugodne mirise, uklonite svu vodu iz uređaja prije dužih perioda mirovanja.

## Čuvanje uređaja

1. Crijevo za prskanje/uisisno crijevo i nastavak za tekstilni namještaj čuvajte kako je prikazano na slici.
- Slika H**
2. Odložite uređaj u suhu prostoriju i zaštitite ga od neovlaštenog korištenja.

## Metode čišćenja

### Normalno onečišćenje

1. Pritisnite polugu nastavka za tekstilni namještaj za raspršivanje. Otopina sredstva za pranje se raspršuje i istovremeno usisava.

### Napomena

*Ponovno usisavanje bez prskanja skraćuje vrijeme sušenja.*

### Jaka prljavština ili mrlje

1. Nanesite otopinu sredstva za čišćenje i ostavite da djeluje 10 do 15 minuta.
2. Očistite površinu kao i kod normalnog onečišćenja.

### Savjeti za čišćenje

- Uvijek radite od svjetla prema sjeni (od prozora do vrata).
- Uvijek radite u smjeru od očišćenog prema neočišćenom području.
- Što je podloga osjetljivija, to nižu koncentraciju sredstva za pranje primijenite.
- Impregniranje nakon mokrog čišćenja sprječava brzo ponovno prljanje tekstilne obloge.
- Kako biste poboljšali rezultat čišćenja, nakon upotrebe sredstva za pranje površinu isperite čistom vodom.

### Sredstva za čišćenje

Opis	Naziv	Doziranje	Kataloški broj
Sredstvo za čišćenje Carpet-Pro, brzосуšeće (10 litara)	RM 767 tekućina	1,2 %	6.295-198.0
Sredstvo za čišćenje Carpet-Pro (10 litara)	RM 764 tekućina	1 %	6.295-854.0
Impregnacija CarpetPro (5 litara)	RM 762 tekućina	20 %	6.295-852.0

Za daljnje informacije zatražite informativni list o proizvodu i EU sigurnosno-tehnički list odgovarajućeg sredstva za čišćenje.

## Transport

### ⚠ OPREZ

#### Nepriдрžavanje težine

Opasnost od ozljeda i oštećenja

Pri transportu uzmite u obzir težinu uređaja.

1. Preklopite ručku za nošenje prema gore.
2. Kako biste nosili uređaj, uhvatite ga za ručku za nošenje.
3. Pri transportu u vozilima uređaj osigurajte od klizanja i prevrtanja prema trenutno važećim smjernicama.

## Skladištenje

### ⚠ OPREZ

#### Nepriдрžavanje težine

Opasnost od ozljeda i oštećenja

Pri skladištenju uzmite u obzir težinu uređaja.

Uređaj se smije skladištiti samo u zatvorenim prostorijama.

1. Povucite komplet baterije prema gore i uklonite ga kako biste izbjegli pražnjenje.

## Njega i održavanje

### ⚠ OPASNOST

#### Opasnost od strujnog udara

Ozljede zbog dodira dijelova pod naponom  
Isključite uređaj.

Izvadite paket baterija.

- U držaču punjive baterije redovito provjeravajte jesu li kontakti na strani uređaja onečišćeni te ih po potrebi očistite vlažnom krpom. Ne koristite sredstva za čišćenje.

### Čišćenje mrežice za svježu vodu

#### Napomena

Na dnu spremnika svježe vode nalazi se mrežica na kojoj se mogu taložiti čestice prljavštine i tako ometati protok vode. Stoga redovito isperite spremnik svježe vode.

1. Izvucite spremnik svježe vode pomoću udubljene ručke okomito prema gore.
2. Otključajte i skinite poklopac spremnika.
3. Isperite spremnik svježe vode čistom vodom.
4. Stavite poklopac spremnika, pazeći pritom da je čvrsto postavljen.
5. Umetnite spremnik svježe vode do dna uređaja.

### Čišćenje usnika podnog nastavka

1. Odvijte natičnu maticu na nastavku za tekstilni namještaj i uklonite usnik podnog nastavka.
2. Očistite usnik podnog nastavka.
3. Ponovno umetnite usnik podnog nastavka i pričvrstite ga natičnom maticom.

## Pomoć u slučaju smetnji

### ⚠ OPASNOST

#### Opasnost od strujnog udara

Ozljede zbog dodira dijelova pod naponom  
Isključite uređaj.

Izvadite paket baterija.

#### Uređaj ne radi

1. Napunite komplet baterija.
2. Umetnite komplet baterija.
3. Provjerite ispravnost položaja kompleta baterija.
4. Uključite uređaj.
5. Ostavite da se uređaj (pregrijana ploča) ohladi.

### Uređaj se samostalno isključuje

1. Ostavite da se uređaj (pregrijana ploča) odn. komplet baterija ohladi.
2. Očistite rešetke u poklopcu spremnika prijave vode odn. ostavite ih da se osuše.

### Iz nastavka ne istječe voda

1. Napunite spremnik svježe vode.
2. Provjerite ispravnost spoja između nastavka za tekstilni namještaj i crijeva za raspršivanje/usisavanje.
3. Očistite ili zamijenite usnik podnog nastavka.
4. Očistite mrežicu za svježu vodu.
5. Pumpa za raspršivanje je neispravna, kontaktirajte servisnu službu.

### Raspršeni mlaz s jedne strane

1. Očistite usnik podnog nastavka.

### Nedovoljna snaga usisavanja

1. Provjerite je li nastavak za tekstilni namještaj začepljen, po potrebi ga očistite.
2. Provjerite je li usisno crijevo začepjeno, po potrebi ga očistite.

## Servisna služba

Ako se smetnja ne može ukloniti, uređaj mora ispitati servisna služba.

## Jamstvo

U svakoj zemlji vrijede jamstveni uvjeti koje je izdala nadležna organizacija za distribuciju. Moguće kvarove na Vašem uređaju popravljamo besplatno unutar jamstvenog roka ako je uzrok materijalna pogreška ili pogreška u proizvodnji. U slučaju koji podliježe jamstvu obratite se s potvrdom o plaćanju Vašem prodavaču ili najbližjoj ovlaštenoj servisnoj službi.

(vidi adresu na poledini)

Daljnje informacije o jamstvu (ako postoje) možete pronaći u servisnom području vaše lokalne web stranice tvrtke Kärcher pod "Preuzimanja".

## Pribor i zamjenski dijelovi

Koristite samo originalan pribor i originalne zamjenske dijelove jer oni jamče siguran i nesmetan rad uređaja. Informacije o priboru i zamjenskim dijelovima pronađite na [www.kaercher.com](http://www.kaercher.com).

### Popis rezervnih dijelova

Koristite samo originalne kompletne baterija tvrtke KÄRCHER, a ne baterije koje nisu punjive.

Opis	Kataloški broj, rezervni dio	Broj artikla, nepakirano
Komplet baterija Battery Power+ 36/75	2.445-043.0	6.445-059.0
Komplet baterija Battery Power+ 36/60	2.042-022.0	6.445-085.0
Komplet baterija Battery Power 36/50	2.445-031.0	6.445-039.0
Brzi punjač Battery Power+ 36/60 (EU)	2.445-045.0	6.445-063.0
Brzi punjač Battery Power+ 36/60 (GB)	2.445-047.0	6.445-065.0
Brzi punjač Battery Power+ 36/60 (AU)	2.445-051.0	6.445-069.0

## EU izjava o sukladnosti

Ovime izjavljujemo da je dolje označeni stroj na temelju svoje koncepcije i konstrukcije kao i izvedbe koju mi stavljamo u promet sukladan odgovarajućim temeljnim sigurnosnim i zdravstvenim zahtjevima EU direktiva. U slučaju izmjene stroja koja nije dogovorena s nama ova izjava gubi svoju valjanost.

Proizvod: sprej vađenje

Tip: 1.101-xxx

### Relevantne EU direktive

2006/42/EZ (+2009/127/EZ)

2011/65/EU

2014/30/EU

### Primijenjene usklađene norme

EN IEC 63000: 2018

EN 55014-1: 2017 + A11: 2020

EN 55014-2: 2015

EN 60335-1

EN 60335-2-68

EN 62233: 2008

### Primijenjene nacionalne norme

-

Dolje potpisani djeluju u ime i po opunomoćenju uprave.



H. Jenner

Chairman of the Board of Management



S. Reiser

Director Regulatory Affairs & Certification

Opunomoćenik za dokumentaciju:

S. Reiser

Alfred Kärcher SE & Co. KG

Alfred-Kärcher-Str. 28 - 40

71364 Winnenden (Njemačka)

Tel.: +49 7195 14-0

Telefaks: +49 7195 14-2212

Winnenden, 2020/10/01

## Tehnički podaci

		Puzzi 2/1 Bp
<b>Električni priključak</b>		
Nazivni napon kompleta baterija	V	36 DC
Vrsta zaštite		IPX4
Klasa zaštite		III
Nazivna snaga	W	350
Maksimalna snaga	W	350
Snaga pumpe za raspršivanje	W	4
<b>Podaci o snazi uređaja</b>		
Količina punjenja svježe vode	l	1,7
Količina punjenja prljave vode	l	2,9
Protok zraka (maks.)	l/s	16
Podtlak (maks.)	kPa (mbar)	16,0 (160)
Tlak prskanja	MPa	0,16
Tlak prskanja (maks.)	MPa	0,22
Količina prskanja	l/min	0,3
Temperatura otopine sredstva za čišćenje (maks.)	°C	50
Vrijeme rada s punim baterijama - komplet baterija Battery Power 36/50	minute	31
Vrijeme rada s punim baterijama - komplet baterija Battery Power+ 36/60	minute	37
Vrijeme rada s punim baterijama - komplet baterija Battery Power+ 36/75	minute	46
<b>Dimenzije i težine</b>		
Tipična težina pri radu	kg	5,8
Duljina x širina x visina	mm	415 x 205 x 260
<b>Okolni uvjeti</b>		
Okolna temperatura (maks.)	°C	+40
<b>Vrijednosti utvrđene prema EN 60335-2-68</b>		
Razina zvučnog tlaka $L_{pA}$	dB(A)	72
Nesigurnost $K_{pA}$	dB(A)	2
Vrijednost vibracije šaka-ruka	$m/s^2$	<2,5
Nesigurnost K	$m/s^2$	0,2

Pridržano pravo na tehničke izmjene.

## Sadržaj

Opšte napomene .....	101
Zaštita životne sredine .....	101
Namenska upotreba .....	101
Opis uređaja .....	101
Simboli na uređaju .....	101
Puštanje u pogon .....	101
Rukovanje .....	102
Metode čišćenja .....	103
Transport .....	103
Skladištenje .....	103
Nega i održavanje .....	103
Pomoć u slučaju smetnji .....	103
Garancija .....	104
Pribor i rezervni delovi .....	104
EU izjava o usklađenosti .....	104
Tehnički podaci .....	105

## Opšte napomene



Pre prvog korišćenja pročitajte odgovarajuće priloženo originalno uputstvo za upotrebu uređaja,

akumulatorskog pakovanja i punjača, kao i priložene sigurnosne napomene. Postupajte u skladu sa tim. Sačuvajte knjižice za buduću upotrebu ili naredne vlasnike.

- Ukoliko se ne pridržavate uputstva za rad i sigurnosnih napomena, mogu nastati oštećenja na uređaju i opasnosti za korisnika i druge osobe.
- U slučaju štete nastale prilikom transporta odmah obavestite trgovca.
- Prilikom otpakivanja proverite da li paket sadrži svu opremu i da li ima oštećenja.

## Zaštita životne sredine



Ambalaža može da se reciklira. Pakovanja odložite u otpad u skladu sa ekološkim propisima.



Električni i elektronski uređaji sadrže vredne materijale koji se mogu reciklirati, a često i sastavne delove kao što su baterije, akumulatori ili ulje, koji u slučaju pogrešnog tretiranja ili

pogrešnog odlaganje u otpad mogu predstavljati potencijalnu opasnost po zdravlje ljudi i životnu sredinu. Međutim, ovi sastavni delovi su neophodni za pravilan rad uređaja. Uređaji označeni ovim simbolom ne smeju da se odlažu u kućni otpad.

### Napomene o sastojcima (REACH)

Aktuelne informacije o sastojcima možete pronaći na: [www.kaercher.de/REACH](http://www.kaercher.de/REACH)

## Namenska upotreba

- Ovaj ekstraktor je namenjen mokro čišćenje postava, tekstilnog nameštaja i malih površina tepiha.
- Ovaj uređaj je pogodan za komercijalnu upotrebu.

## Opis uređaja

### Slika A

- ① Rezervoar za čistu vodu sa poklopcem, uklonjiv
- ② Bravica posude
- ③ Natpisna pločica
- ④ Akumulatorsko pakovanje (poseban pribor)

- ⑤ Držač akumulatora
- ⑥ Ručka za nošenje (sklopiva)
- ⑦ Držač za pribor
- ⑧ Kućište
- ⑨ Crevo za prskanje/usisno crevo
- ⑩ Punjač (poseban pribor)
- ⑪ Slepa navrtka
- ⑫ Usisni deo mlaznice
- ⑬ Poluga na nastavku za tapacirani nameštaj
- ⑭ Nastavak za tekstilni nameštaj
- ⑮ Posuda za prljavu vodu sa poklopcem, uklonjiva
- ⑯ Priključak creva za prskanje/usisnog creva
- ⑰ Prekidač uređaja

## Simboli na uređaju



Šifra za video-uputstvo

## Puštanje u pogon

1. Proverite da li ima oštećenja na crevima pre svakog puštanja u pogon.

## Montaža pribora

1. Postavite crevo za prskanje / usisno crevo na priključak creva za prskanje / usisnog creva uređaja i zaključajte.

### Slika B

### Napomena

*Skidanje creva za prskanje / usisnog creva: Pritisnite urez i izvucite crevo za prskanje / usisno crevo.*

2. Spojite i zaključajte nastavak za tekstilni nameštaj sa crevom za prskanje / usisnim crevom.

### Slika C

## Punjenje rezervoara sveže vode

### ⚠ OPASNOST

#### Opasnost od deterđženata

*Opasnost po zdravlje i opasnost od oštećenja*

*Obratite pažnju na sve napomene koje su date uz deterđžente.*

#### Napomena

*Topla voda (maksimalno 50 °C) povećava efekat čišćenja. Proverite otpornost na temperaturu površine koja se čisti.*

#### Napomena

*Radi očuvanja životne sredine štedljivo dozirajte sredstva za čišćenje.*

- Ukupna količina punjenja iznosi maks. 1,7 litara.

1. Priprema rastvora za čišćenje: U čistoj posudi pomešajte svežu vodu i sredstvo za čišćenje (u koncentraciji prema podacima za sredstvo za čišćenje). Rastvorite sredstvo za čišćenje u vodi.
2. Povucite rezervoar za svežu vodu uspravno nagore na udubljenju za držanje i izvucite ga.
3. Povucite bravicu posude nagore i okrenite bočno odn. otključajte i skinite poklopac posude.

### Slika D

4. Napunite rezervoar za svežu vodu rastvorom za čišćenje.
5. Zatvorite bravicu posude odn. postavite poklopac posude i proverite da li čvrsto naleže.
6. Postavite rezervoar za svežu vodu do dna uređaja.

### Postavljanje akumulatorskog pakovanja

1. Akumulatorsko pakovanje uvucite u držač akumulatora i uglavite.

### Punjenje akumulatorskog pakovanja

#### Napomena

Pročitajte uputstvo za rad proizvođača punjača i posebno uvažite sigurnosne napomene!

#### Napomena

Pročitajte uputstvo za rad proizvođača akumulatorskog pakovanja i posebno uvažite sigurnosne napomene!

#### Napomena

Akumulatorsko pakovanje je prilikom isporuke delimično napunjeno. Napuniti pre puštanja u rad i po potrebi.

#### Napomena

Punjenje akumulatorskog pakovanja može da se vrši samo kada je pakovanje izvađeno.

1. Povucite akumulatorsko pakovanje nagore i izvadite ga.
2. Napunite akumulatorsko pakovanje u skladu sa uputstvom za rad proizvođača punjača i proizvođača akumulatorskog pakovanja.

## Rukovanje

#### Napomena

Uključite uređaj samo ako su postavljeni rezervoar za čistu vodu i posuda za prljavu vodu.

### Uključivanje uređaja

1. Prekidač uređaja okrenuti u položaj 1 (ON). Pokreću se usisna turbina i pumpa.

### Pogon čišćenja

## PAŽNJA

### Opasnost zbog deterđenta

#### Opasnost od oštećenja

Pre upotrebe uređaja, na nekom neupadljivom delu predmeta koji treba da se očisti proverite autentičnost boje i otpornost na vodu.

1. Uklonite prljavštinu sa predmeta koji treba da se očisti.
2. Za raspršivanje rastvora za čišćenje pritisnite polugu na nastavku za tekstilni nameštaj.  
**Slika E**
3. Preko površine koju čistite prelazite u trakama koje se preklapaju. Pri tom mlaznicu povlačite unazad (nemojte je gurati).

#### Napomena

Ako je posuda za prljavu vodu puna, plovak zatvara usisni otvor i uređaj radi sa povišenim brojem obrtaja.

4. Odmah isključite uređaj i ispraznite posudu za prljavu vodu.

### Isključivanje uređaja

1. Okrenite prekidač uređaja u položaj 0 (OFF).

### Pražnjenje posude za prljavu vodu

1. Povucite posudu za prljavu vodu nagore na udubljenju za držanje i izvucite je.
2. Otključajte i skinite poklopac rezervoara.  
**Slika F**
3. Ispraznite posudu za prljavu vodu.

4. Postavite poklopac rezervoara i proverite da li čvrsto naleže.
5. Postavite posudu za prljavu vodu do dna uređaja.

### Pražnjenje rezervoara za čistu vodu

1. Povucite rezervoar za čistu vodu nagore na udubljenju za držanje i izvucite ga.
2. Povucite bravicu posude nagore i okrenite bočno odnosno otključajte i skinite poklopac posude.
3. Ispraznite posudu za čistu vodu.
4. Zatvorite bravicu posude odnosno postavite poklopac posude i proverite da li čvrsto naleže.
5. Postavite rezervoar za čistu vodu do dna uređaja.

### Čišćenje poklopca posude za prljavu vodu i separatora

#### Napomena

Sa unutrašnje strane poklopca posude za prljavu vodu (na separatoru) nalaze se 2 rešetke. Ako su mreže rešetki mokre ili zaprljane, plovak se ne može pravilno uključiti ili se uređaj isključuje prevremeno. Zbog toga se pobrinite da mreže rešetki budu čiste i suve tokom rada.

1. Povucite posudu za prljavu vodu nagore na udubljenju za držanje i izvucite je.
2. Otključajte i skinite poklopac rezervoara.  
**Slika G**
3. Uklonite separator.
4. Poklopac rezervoara i separator pažljivo očistite vlažnom krpom.
5. Pažljivo ukloniti vlagu pomoću suve krpe.
6. Sklopite poklopac rezervoara i separator.
7. Postavite poklopac rezervoara i proverite da li čvrsto naleže.
8. Postavite posudu za prljavu vodu do dna uređaja.

### Ispriranje uređaja

1. Povežite i pričvrstite nastavak za tekstilni nameštaj sa crevom za prskanje / usisnim crevom.
2. U rezervoar za čistu vodu napunite oko 1,5 litar obične vode. Nemojte dodavati deterđent.
3. Uključite uređaj.
4. Držite nastavak za tekstilni nameštaj iznad odvoda.
5. Pritisnite polugu na nastavak za tekstilni nameštaj i isprajte uređaj 1 do 2 minuta.
6. Isključite uređaj.

### Nakon svake rada

1. Isperite uređaj.
2. Ispraznite posudu za prljavu vodu i očistite je tekućom vodom.
3. Ispraznite rezervoar za čistu vodu.
4. Očistite poklopac posude za prljavu vodu i separator.
5. Za uklanjanje preostale tečnosti u crevu za prskanje/usisnom crevu:
  - a Pritisnite uredj i izvucite crevo za prskanje / usisno crevo.
  - b Pritisnite polugu na nastavku za tekstilni nameštaj i sipajte tečnost u odgovarajuću posudu (npr. lavabo, kanta).
6. Ostavite uređaj da se temeljno osuši: Skinite oba poklopca rezervoara ili ih malo otvorite tako da se preostala može potpuno da se osuši.
7. Očistite sito za čistu vodu, pogledajte odeljak Nega i održavanje.
8. Očistite posudu spolja vlažnom krpom.

9. Kako bi se izbeglo stvaranje neprijatnih mirisa, pre dužih perioda mirovanja, iz uređaja ispuštite svu vodu.

### Čuvanje uređaja

1. Crevo za prskanje / usisno crevo i nastavak za tekstilni nameštaj čuvajte kao što je prikazano na slici.
2. Uređaj odložite u suhu prostoriju i zaštitite ga od neovlašćene upotrebe.

### Metode čišćenja

#### Normalna zaprljanost

1. Pritisnite polugu nastavka za tekstilni nameštaj za prskanje. Rasvor za čišćenje se raspršuje i istovremeno usisava.

#### Napomena

Ponovno usisavanje bez prskanja skraćuje vreme sušenja.

#### Veće zaprljanje ili mrlje

1. Nanesite rastvor za čišćenje i ostavite da deluje 10 do 15 minuta.
2. Očistite površinu kao kod normalnog zaprljanja.

#### Saveti za čišćenje

- Uvek radite od osvetljenog ka osenčenom mestu (od prozora ka vratima).
- Uvek radite sa očišćene ka neočišćenoj površini.
- Što je obloga osetljivija, to treba koristiti manju koncentraciju deterdženta.
- Impregnacija nakon mokrog čišćenja sprečava brzo ponovno prljanje tekstilne podloge.
- Zbog boljih rezultata čišćenja, predmet nakon upotrebe deterdženta isperite običnom vodom.

#### Deterdženti

Naziv	Ime i prezime	Doziranje	Kataloški broj
CarpetPro čistač, brzосуеаеи (10 litara)	RM 767 tečni	1,2 %	6.295-198.0
CarpetPro čistač (10 litara)	RM 764 tečni	1 %	6.295-854.0
CarpetPro impregniranje (5 litara)	RM 762 tečni	20 %	6.295-852.0

Za dodatne informacije zahtevajte informativni list za proizvod i EU bezbednosni list za odgovarajući deterdžent.

### Transport

#### ⚠ OPREZ

##### Zanemarivanje težine

Opasnost od povreda i oštećenja

Prilikom transporta obratite pažnju na težinu uređaja.

1. Sklopite ručku za nošenje nagore.
2. Radi nošenja, uređaj uhvatite za ručku za nošenje.
3. Prilikom transporta u vozilima, uređaj osigurajte od isklizavanja i prevrtanja u skladu sa važećim direktivama.

### Skladištenje

#### ⚠ OPREZ

##### Zanemarivanje težine

Opasnost od povreda i oštećenja

Prilikom skladištenja obratite pažnju natežinu uređaja.

Uređaj sme da se skladišti samo u unutrašnjem prostoru.

1. Povucite akumulatorsko pakovanje nagore i izvadite ga da biste izbegli pražnjenje.

### Nega i održavanje

#### ⚠ OPASNOST

##### Opasnost od strujnog udara

Povrede dodirivanjem delova koji provode struju

Isključite uređaj.

Izvadite akumulatorsko pakovanje.

- Redovno proveravajte da li ima zaprljanja na kontaktima držaču akumulatora i eventualno ih očistite vlažnom krpom. Nemojte koristiti sredstva za čišćenje.

### Čišćenje sita za svežu vodu

#### Napomena

Na dnu rezervoara za čistu vodu se nalazi sito na kojem se mogu nataložiti čestice prljavštine i tako ometati protok vode. Zbog toga redovno ispirajte rezervoar za čistu vodu.

1. Povucite rezervoar za čistu vodu nagore na udubljenju za držanje i izvucite ga.
2. Otključajte i skinite poklopac rezervoara.
3. Isperite posudu za svežu vodu čistom vodom.
4. Postavite poklopac rezervoara i proverite da li čvrsto naleže.
5. Postavite rezervoar za vodu sve do dna uređaja.

### Čišćenje usisnog dela mlaznice

1. Odrvnite slepu navrtku na nastavku za tekstilni nameštaj i skinite usisni deo mlaznice.
2. Očistite usisni deo mlaznice.
3. Ponovo postavite usisni deo mlaznice i pričvrstite ga slepom navrtkom.

### Pomoć u slučaju smetnji

#### ⚠ OPASNOST

##### Opasnost od strujnog udara

Povrede dodirivanjem delova koji provode struju

Isključite uređaj.

Izvadite akumulatorsko pakovanje.

##### Uređaj ne radi

1. Napunite akumulatorsko pakovanje.
2. Postavite akumulatorsko pakovanje.
3. Proverite da li akumulatorsko pakovanje dobro naleže.
4. Uključite uređaj.
5. Pustite da se uređaj (pregrejana elektronska ploča) ohladi.

##### Uređaj se samostalno isključuje

1. Pustite da se uređaj (pregrejana elektronska ploča), odnosno akumulatorsko pakovanje ohladi.
2. Očistite, odnosno osušite rešetke u poklopcu posude za prljavu vodu.

## Iz mlaznice ne izlazi voda

1. Napunite rezervoar za čistu vodu.
2. Proverite pravilan da li dobro naleže spoj nastavka za tekstilni nameštaj i creva za prskanje / usisnog creva.
3. Očistite ili zamenite usisni deo mlaznice.
4. Očistite sito za svežu vodu.
5. Pumpa za prskanje je neispravna, obratite se servisnoj službi.

## Mlaz sa jedne strane

1. Očistite usisni deo mlaznice.

## Nedovoljna snaga usisavanja

1. Proverite da li je nastavak za tekstilni nameštaj zapušen, po potrebi očistite.
2. Proverite da li je usisno crevo zapušeno, po potrebi očistite.

## Servisna služba

Ako smetnja ne može da se otkloni, uređaj mora da se odnese na proveru u servisnu službu.

## Garancija

U svakoj zemlji važe uslovi garancije koje je izdala naša nadležna distributivna organizacija. Sve smetnje na vašem uređaju ćemo otkloniti besplatno u okviru garantnog roka, ukoliko je uzrok smetnje greška u materijalu ili greška u proizvodnji. U slučaju koji podleže garanciji obratite se sa dokazom o kupovini vašem prodavcu ili najbližoj ovlašćenoj lokaciji servisne službe. (Adresu vidi na poledini)

Dodatne informacije o garanciji (ako postoje) možete pronaći u servisnom delu vaše lokalne Kärcher internet stranice pod opcijom „Preuzimanja“.

## Pribor i rezervni delovi

Koristite samo originalni pribor i originalne rezervne delove pošto oni garantuju bezbedan rad i rad bez smetnji na uređaju.

Informacije o priboru i rezervnim delovima možete pronaći na [www.kaercher.com](http://www.kaercher.com).

## Spisak rezervnih delova

Koristite samo KÄRCHER originalna akumulatorska pakovanja, nemojte upotrebljavati punjive baterije.

Naziv	Kataloški broj, rezervni deo	Broj artikla, bez pakovanja
Akumulatorsko pakovanje Battery Power+ 36/75	2.445-043.0	6.445-059.0
Akumulatorsko pakovanje Battery Power+ 36/60	2.042-022.0	6.445-085.0
Akumulatorsko pakovanje Battery Power 36/50	2.445-031.0	6.445-039.0
Punjač za brzo punjenje Battery Power+ 36/60 (EU)	2.445-045.0	6.445-063.0
Punjač za brzo punjenje Battery Power+ 36/60 (GB)	2.445-047.0	6.445-065.0
Punjač za brzo punjenje Battery Power+ 36/60 (AU)	2.445-051.0	6.445-069.0

## EU izjava o usklađenosti

Ovim putem izjavljujemo da mašina označena u nastavku, na osnovu svoje koncepcije i konstrukcije kao i u izvedbi koju smo pustili u promet, odgovara važećim osnovnim zahtevima za bezbednost i zdravlje iz EU direktiva. U slučaju izmena na mašini bez naše saglasnosti ova izjava prestaje da važi.

Proizvod: Ekstrakcioni raspršivač

Tip: 1.101-xxx

### Važeće direktive EU

2006/42/EZ (+2009/127/EZ)

2011/65/EU

2014/30/EU

### Primenjene harmonizovane norme

EN IEC 63000: 2018

EN 55014-1: 2017 + A11: 2020

EN 55014-2: 2015

EN 60335-1

EN 60335-2-68

EN 62233: 2008

### Primenjene nacionalne norme

-

Potpisnici deluju po nalogu i uz punomoć upravnog odbora.



H. Jenner

Chairman of the Board of Management



S. Reiser

Director Regulatory Affairs & Certification

Lice ovlašćeno za dokumentaciju:

S. Reiser

Alfred Kärcher SE & Co. KG

Alfred-Kärcher-Str. 28 - 40

71364 Winnenden (Germany)

Tel.: +49 7195 14-0

Faks: +49 7195 14-2212

Winnenden, 2020/10/01



## Tehnički podaci

		Puzzi 2/1 Bp
<b>Električni priključak</b>		
Nominalni napon akumulatorskog pakovanja	V	36 DC
Vrsta zaštite		IPX4
Klasa zaštite		III
Nominalna snaga	W	350
Maksimalna snaga	W	350
Snaga pumpe za prskanje	W	4
<b>Podaci o snazi uređaja</b>		
Količina punjenja sveže vode	l	1,7
Količina punjenja otpadne vode	l	2,9
Protok vazduha (maks.)	l/s	16
Podpritisk (maks.)	kPa (mbar)	16,0 (160)
Pritisak prskanja	MPa	0,16
Pritisak prskanja (maks.)	MPa	0,22
Količina prskanja	l/min	0,3
Temperatura rastvora za čišćenje (maks.)	°C	50
Vreme rada pri punom punjenju akumulatora - akumulatorsko pakovanje Battery Power 36/50	minuta	31
Vreme rada pri punom punjenju akumulatora - akumulatorsko pakovanje Battery Power+ 36/60	minuta	37
Vreme rada pri punom punjenju akumulatora - akumulatorsko pakovanje Battery Power+ 36/75	minuta	46
<b>Dimenzije i težine</b>		
Tipična radna težina	kg	5,8
Dužina x širina x visina	mm	415 x 205 x 260
<b>Uslovi okruženja</b>		
Temperatura okoline (maks.)	°C	+40
<b>Utvrđene vrednosti prema EN 60335-2-68</b>		
Nivo zvučnog pritiska L <sub>pA</sub>	dB(A)	72
Nepouzdanost K <sub>pA</sub>	dB(A)	2
Vrednost vibracije na šaci i ruci	m/s <sup>2</sup>	<2,5
Nepouzdanost K	m/s <sup>2</sup>	0,2

Zadržano pravo na tehničke promene.

## Περιεχόμενα

Γενικές υποδείξεις .....	105
Προστασία του περιβάλλοντος.....	105
Προβλεπόμενη χρήση.....	105
Περιγραφή συσκευής .....	106
Σύμβολα επάνω στη συσκευή.....	106
Έναρξη χρήσης.....	106
Χειρισμός .....	106
Μέθοδοι καθαρισμού.....	107
Μεταφορά.....	108
Αποθήκευση.....	108
Φροντίδα και συντήρηση.....	108
Αντιμετώπιση βλαβών.....	108
Εγγύηση .....	109
Παρελόμενα και ανταλλακτικά .....	109
Δήλωση συμμόρφωσης ΕΕ.....	109
Τεχνικά στοιχεία .....	110

## Γενικές υποδείξεις



Πριν από την πρώτη χρήση διαβάστε το συνημμένο πρωτότυπο οδηγίων χρήσης της συσκευής, της μπαταρίας και του φορτιστή καθώς και τις συνημμένες οδηγίες ασφαλείας. Εφαρμόζετε αυτές τις οδηγίες. Φυλάξτε τα εγχειρίδια για μεταγενέστερη χρήση ή για τον επόμενο ιδιοκτήτη.

- Η μη τήρηση των οδηγιών χρήσης και των υποδείξεων ασφαλείας, μπορεί να έχει ως συνέπεια ζημιές στη συσκευή και κινδύνους για τον χειριστή και άλλα άτομα.
- Σε περίπτωση ζημιάς από τη μεταφορά ειδοποιηστέ αμέσως το κατάστημα αγοράς.
- Κατά το άνοιγμα της συσκευασίας, ελέγξτε το περιεχόμενο για τυχόν ελλείψεις σε εξαρτήματα καθώς και για ζημιές.

## Προστασία του περιβάλλοντος



Τα υλικά συσκευασίας είναι ανακυκλώσιμα. Ανακυκλώνετε τις συσκευασίες με περιβαλλοντικά ορθό τρόπο.



Οι ηλεκτρικές και οι ηλεκτρονικές συσκευές περιέχουν πολύτιμα ανακυκλώσιμα υλικά και, συχνά, επίσης εξαρτήματα όπως απλές και επαναφορτιζόμενες μπαταρίες ή λάδια, που σε περίπτωση λανθασμένης χρήσης ή απόρριψης μπορούν να θέσουν σε κίνδυνο την ανθρωπινή υγεία και το περιβάλλον. Ωστόσο, αυτά τα συστατικά είναι απαραίτητα για τη σωστή λειτουργία της συσκευής. Οι συσκευές που φέρουν αυτό το σύμβολο δεν επιτρέπεται να απορρίπτονται μαζί με τα οικιακά απορρίμματα.

### Υποδείξεις σχετικά με συστατικά (REACH)

Ενημερωμένες πληροφορίες σχετικά με τα συστατικά θα βρείτε στη διεύθυνση: [www.kaercher.de/REACH](http://www.kaercher.de/REACH)

## Προβλεπόμενη χρήση

- Αυτή η συσκευή εξαγωγής με ψεκασμό προορίζεται για υγρό καθαρισμό ταπετσαριών, ταπετσαρισμένων επίπλων και επιφανειών ταπήτων.
- Η συσκευή αυτή είναι κατάλληλη για επαγγελματική χρήση.

## Περιγραφή συσκευής

### Εικόνα Α

- 1 Δοχείο καθαρού νερού με καπάκι, αφαιρούμενο
- 2 Καπάκι δοχείου
- 3 Πινακίδα τύπου
- 4 Μπαταρία (ειδικό παρελκόμενο)
- 5 Υποδοχή μπαταρίας
- 6 Λαβή μεταφοράς (πυυσόμενη)
- 7 Στήριγμα για εξαρτήματα
- 8 Περιβλήμα
- 9 Ελαστικός σωλήνας ψεκασμού/αναρρόφησης
- 10 Φορτιστής (ειδικό παρελκόμενο)
- 11 Παξιμάδι ρακόρ
- 12 Στόμιο ακροφυσίου
- 13 Μοχλός στο ακροφύσιο ταπεταιρίας
- 14 Ακροφύσιο ταπεταιρίας
- 15 Δοχείο βρόμικου νερού με καπάκι, αφαιρούμενο
- 16 Σύνδεση σωλήνα ψεκασμού/αναρρόφησης
- 17 Διακόπτης συσκευής

## Σύμβολα επάνω στη συσκευή



Κωδικός για βίντεο οδηγιών

## Έναρξη χρήσης

1. Ελέγξτε τους εύκαμπτους σωλήνες για ζημιά πριν από κάθε χρήση.

### Τοποθέτηση παρελκόμενων

1. Συνδέστε τον ελαστικό σωλήνα ψεκασμού/αναρρόφησης στην αντίστοιχη υποδοχή της συσκευής και ασφαλίστε τον.

### Εικόνα Β

#### Υπόδειξη

**Αφαίρεση ελαστικού σωλήνα ψεκασμού/αναρρόφησης:**

Πιέστε την ασφάλεια και τραβήξτε έξω τον ελαστικό σωλήνα ψεκασμού/αναρρόφησης.

2. Συνδέστε το ακροφύσιο ταπεταιρίας με τον ελαστικό σωλήνα ψεκασμού/αναρρόφησης και ασφαλίστε το.

### Εικόνα C

### Πλήρωση δοχείου καθαρού νερού

#### ⚠ ΚΙΝΔΥΝΟΣ

**Κίνδυνος από απορρυπαντικό**

Κίνδυνος υγείας και πρόκλησης ζημιάς

Τηρείτε όλες τις οδηγίες που περιλαμβάνονται για τα απορρυπαντικά που χρησιμοποιούνται.

#### Υπόδειξη

Το ζεστό νερό (μέγιστο 50 °C) αυξάνει το αποτέλεσμα καθαρισμού. Ελέγξτε την αντοχή στη θερμοκρασία της επιφάνειας που πρόκειται να καθαριστεί.

#### Υπόδειξη

Χρησιμοποιήστε με συνέπεια τα μέσα καθαρισμού για να προστατεύσετε το περιβάλλον.

- Η πλήρης ποσότητα πλήρωσης είναι το πολύ 1,7 λίτρα.
1. Χρήση διαλύματος καθαρισμού: Αναμείξτε καθαρό νερό και υγρό καθαρισμού σε ένα καθαρό δοχείο (συγκέντρωση ανάλογα με τις οδηγίες για το καθαριστικό υγρό). Διαλύστε το υγρό καθαρισμού στο νερό.
  2. Βγάλτε το δοχείο καθαρού νερού κάθετα προς τα πάνω κρατώντας από την εσοχή λαβής.
  3. Τραβήξτε προς τα πάνω το κλείστρο του δοχείου και γυρίστε το στο πλάι ή απασφαλίστε και αφαιρέστε το καπάκι του δοχείου.
- #### Εικόνα D
4. Γεμίστε τη δοχείο καθαρού νερού με το διάλυμα καθαρισμού.
  5. Κλείστε το κλείστρο ή τοποθετήστε το καπάκι του δοχείου, προσέχοντας να εφαρμόσει καλά.
  6. Τοποθετήστε το δοχείο καθαρού νερού στο κάτω μέρος της συσκευής μέχρι τέρμα.

### Τοποθέτηση συστοιχίας μπαταριών

1. Βάλτε τη συστοιχία μπαταριών στην υποδοχή και ασφαλίστε την.

### Φόρτιση μπαταρίας

#### Υπόδειξη

Διαβάστε το εγχειρίδιο λειτουργίας του κατασκευαστή του φορτιστή και δώστε ιδιαίτερη προσοχή στις οδηγίες ασφαλείας!

#### Υπόδειξη

Διαβάστε τις οδηγίες λειτουργίας του κατασκευαστή των μπαταριών και δώστε ιδιαίτερη προσοχή στις υποδείξεις ασφαλείας!

#### Υπόδειξη

Η συστοιχία μπαταριών φορτώνεται μερικώς κατά την παράδοση. Φορτώστε πριν από την έναρξη χρήσης και ανάλογα με τις ανάγκες.

#### Υπόδειξη

Η μπαταρία μπορεί να φορτιστεί, μόνο αφού αφαιρεθεί.

1. Βγάλτε τη συστοιχία μπαταριών προς τα πάνω και αφαιρέστε τη.
2. Φορτίστε τη συστοιχία μπαταριών, σύμφωνα με τις οδηγίες λειτουργίας του κατασκευαστή του φορτιστή και του κατασκευαστή της συστοιχίας μπαταριών.

## Χειρισμός

#### Υπόδειξη

Ενεργοποιείτε τη συσκευή μόνο όταν έχετε τοποθετήσει τα δοχεία καθαρού και βρόμικου νερού.

### Ενεργοποίηση συσκευής

1. Στρέψτε τον διακόπτη της συσκευής στο 1 (ON). Ο στρόβιλος αναρρόφησης και η αντλία ξεκινούν.

### Λειτουργία καθαρισμού

#### ΠΡΟΣΟΧΗ

**Κίνδυνος από το διάλυμα καθαρισμού**

Κίνδυνος πρόκλησης ζημιάς

Πριν χρησιμοποιήσετε τη συσκευή, ελέγξτε το προς καθαρισμό αντικείμενο για ανθεκτικότητα χρωμάτων και αντοχή στο νερό σε μια δυσδιάκριτη θέση.

1. Αφαιρέστε τη χαλαρή βρωμιά από το αντικείμενο που θα καθαριστεί.
  2. Για να ψεκάσετε διάλυμα καθαρισμού, χειριστείτε τον μοχλό στο ακροφύσιο ταπτεσαρίας.
- Εικόνα Ε**
3. Καθαρίστε την επιφάνεια περνώντας από πάνω σε αλληλοκαλυπτόμενες διαδρομές. Ταυτόχρονα τραβάτε το ακροστόμιο προς τα πίσω (μην σπρώχνετε προς τα εμπρός).

#### Υπόδειξη

- Εάν το δοχείο βρόμικου νερού είναι γεμάτο, το φλοτέρ κλείνει το άνοιγμα αναρρόφησης και η συσκευή λειτουργεί με αυξημένες στροφές.*
4. Απενεργοποιήστε αμέσως τη συσκευή και αδειάστε το δοχείο βρόμικου νερού.

### Απενεργοποίηση συσκευής

1. Στρέψτε τον διακόπτη της συσκευής στη θέση (OFF).

### Εκκένωση δοχείου βρόμικου νερού

1. Βγάλτε το δοχείο βρόμικου νερού κάθετα προς τα πάνω κρατώντας από την εσοχή λαβής.
  2. Απασφαλίστε και αφαιρέστε το καπάκι του δοχείου.
- Εικόνα F**
3. Αδειάστε το δοχείο βρόμικου νερού.
  4. Τοποθετήστε το καπάκι του δοχείου, προσέχοντας να εφαρμόσει καλά.
  5. Τοποθετήστε το δοχείο βρόμικου νερού μέχρι το κάτω μέρος της συσκευής.

### Εκκένωση δοχείου καθαρού νερού

1. Βγάλτε το δοχείο καθαρού νερού κάθετα προς τα πάνω κρατώντας από την εσοχή λαβής.
2. Τραβήξτε προς τα πάνω το κλείστρο του δοχείου και γυρίστε το στο πλάι ή απασφαλίστε και αφαιρέστε το καπάκι του δοχείου.
3. Αδειάστε το δοχείο καθαρού νερού.
4. Κλείστε το κλείστρο ή τοποθετήστε το καπάκι του δοχείου, προσέχοντας να εφαρμόσει καλά.
5. Τοποθετήστε το δοχείο καθαρού νερού μέχρι το κάτω μέρος της συσκευής.

### Καθαρισμός καπακιού δοχείου βρόμικου νερού και του διαχωριστή

#### Υπόδειξη

*Στο εσωτερικό του καπακιού του δοχείου βρόμικου νερού (στον διαχωριστή) υπάρχουν 2 πλέγματα. Εάν τα πλέγματα είναι βρεγμένα ή βρώμικα, το φλοτέρ δεν μπορεί να ενεργοποιηθεί σωστά ή η συσκευή απενεργοποιείται πολύ νωρίς. Επομένως, φροντίστε ώστε κατά τη λειτουργία τα πλέγματα να είναι καθαρά και στεγνά.*

1. Βγάλτε το δοχείο βρόμικου νερού κάθετα προς τα πάνω κρατώντας από την εσοχή λαβής.
  2. Απασφαλίστε και αφαιρέστε το καπάκι του δοχείου.
- Εικόνα G**
3. Αφαιρέστε τον διαχωριστή.
  4. Καθαρίστε προσεκτικά το καπάκι του δοχείου και τον διαχωριστή με ένα υγρό πανί.
  5. Αφαιρέστε προσεκτικά την υγρασία με ένα στεγνό πανί.
  6. Τοποθετήστε το καπάκι του δοχείου και τον διαχωριστή.
  7. Τοποθετήστε το καπάκι του δοχείου, προσέχοντας να εφαρμόσει καλά.
  8. Τοποθετήστε το δοχείο βρόμικου νερού μέχρι το κάτω μέρος της συσκευής.

### Πλύση συσκευής

1. Συνδέστε το ακροφύσιο ταπτεσαρίας με τον ελαστικό σωλήνα ψεκασμού/αναρρόφησης και ασφαλίστε το.
2. Γεμίστε το δοχείο καθαρού νερού με περίπου 1,5 λίτρο νερού βρύσης. Μην προσθέτετε μέσο καθαρισμού.
3. Ενεργοποιήστε τη συσκευή.
4. Κρατήστε το ακροφύσιο ταπτεσαρίας πάνω από μια απορροή.
5. Λειτουργήστε τον μοχλό στο ακροφύσιο ταπτεσαρίας και ξεπλύνετε τη συσκευή για 1 έως 2 λεπτά.
6. Απενεργοποιήστε τη συσκευή.

### Μετά από κάθε λειτουργία

1. Ξεπλύνετε τη συσκευή.
2. Αδειάστε το δοχείο βρόμικου νερού και καθαρίστε το με τρεχούμενο νερό.
3. Αδειάστε το δοχείο καθαρού νερού.
4. Καθαρίστε το καπάκι του δοχείου βρόμικου νερού και τον διαχωριστή.
5. Για να αφαιρέσετε τυχόν εναπομείναντα υγρά από τον σωλήνα ψεκασμού/αναρρόφησης:
  - a Πιέστε την ασφάλεια και βγάλτε έξω τον ελαστικό σωλήνα ψεκασμού/αναρρόφησης.
  - b Πιέστε τον μοχλό στο ακροφύσιο ταπτεσαρίας και ρίξτε το υγρό σε ένα κατάλληλο δοχείο (π.π.χ. νεροχύτης, κουβάς).
6. Αφήστε τη συσκευή να στεγνώσει καλά: Αφαιρέστε και τα δύο καπάκια των δοχείων ή ανοίξτε τα ελαφρώς, ώστε το υπόλοιπο υγρό να μπορεί να στεγνώσει χωρίς να αφήσει υπολείμματα.
7. Καθαρίστε το φίλτρο καθαρού νερού, ανατρέξτε στην ενότητα Φροντίδα και συντήρηση.
8. Καθαρίστε εξωτερικά τη συσκευή ή ένα υγρό πανί.
9. Για να αποφύγετε δυσάρεστες οσμές, αφαιρέστε όλο το νερό από τη συσκευή πριν από μεγάλα διαστήματα απραξίας.

### Αποθήκευση συσκευής

1. Φυλάξτε τον ελαστικό σωλήνα ψεκασμού/αναρρόφησης και το ακροφύσιο ταπτεσαρίας σύμφωνα με το σχήμα.
- Εικόνα H**
2. Τοποθετήστε τη συσκευή σε στεγνό χώρο και ασφαλίστε την ώστε να μην μπορεί να χρησιμοποιηθεί από αναρμόδια άτομα.

### Μέθοδοι καθαρισμού

#### Κανονική ρύπανση

1. Πιέστε τον μοχλό του ακροφυσίου ταπτεσαρίας για ψεκασμό. Το διάλυμα καθαρισμού ψεκάζεται και ταυτόχρονα αναρροφάται.

#### Υπόδειξη

*Η επαναλαμβανόμενη αναρρόφηση χωρίς ψεκασμό μειώνει τον χρόνο στεγνώματος.*

#### Επίμονη βρωμιά ή λεκέδες

1. Εφαρμόστε το διάλυμα καθαρισμού και αφήστε το να δράσει για 5 έως 10 λεπτά.
2. Καθαρίστε την επιφάνεια όπως και με κανονική ρύπανση.

## Συμβουλές καθαρισμού

- Πάντα να εργάζεστε από το φως στη σκιά (από το παράθυρο στην πόρτα).
- Πάντα να εργάζεστε από την καθαρισμένη στη μη καθαρισμένη περιοχή.
- Όσο πιο ευαίσθητη είναι η επιφάνεια τόσο μικρότερη να είναι η συγκέντρωση καθαριστικού υγρού.
- Ο εμποτισμός μετά από υγρό καθαρισμό εμποδίζει το υφασμάτινο κάλυμμα να ξαναγίνει γρήγορα βρώμικο.
- Για να βελτιώσετε το αποτέλεσμα καθαρισμού, ξεπλύνετε το αντικείμενο με καθαρό νερό μετά τη χρήση απορρυπαντικού.

## Καθαριστικά υγρά

Όνομασία	Όνομα	Δοσολογία	Κωδικός παραγγελίας
Καθαριστικό CarpetPro, στεγνώνει γρήγορα (10 λίτρα)	RM 767 υγρό	1,2 %	6.295-198.0
Καθαριστικό CarpetPro (10 λίτρα)	RM 764 υγρό	1 %	6.295-854.0
Εμποτισμός CarpetPro (5 λίτρα)	RM 762 υγρό	20 %	6.295-852.0

Για περισσότερες πληροφορίες, παρακαλούμε ζητήστε το δελτίο πληροφοριών προϊόντος και το δελτίο δεδομένων ασφαλείας της ΕΕ για το αντίστοιχο μέσο καθαρισμού.

## Μεταφορά

### ⚠ ΠΡΟΣΟΧΗ

- Μη τήρηση των οδηγιών σχετικά με το βάρος**  
Κίνδυνος τραυματισμού και πρόκλησης ζημιών  
Κατά τη μεταφορά προσέξτε το βάρος του μηχανήματος.
1. Διπλώστε τη λαβή μεταφοράς προς τα πάνω.
  2. Για μεταφορά, κρατάτε τη συσκευή από τη λαβή μεταφοράς.
  3. Κατά τη μεταφορά με οχήματα στερεώστε τη συσκευή σύμφωνα με τις ισχύουσες οδηγίες ώστε να μην γλιστρήσει και να μην πέσει.

## Αποθήκευση

### ⚠ ΠΡΟΣΟΧΗ

- Μη τήρηση των οδηγιών σχετικά με το βάρος**  
Κίνδυνος τραυματισμού και πρόκλησης ζημιών  
Κατά την αποθήκευση προσέξτε το βάρος της συσκευής.  
Η συσκευή επιτρέπεται να αποθηκεύεται μόνο σε εσωτερικούς χώρους.
1. Προς αποτροπή της αποφόρτισης, βγάλτε τη συστοιχία μπαταριών προς τα πάνω και αφαιρέστε τη.

## Φροντίδα και συντήρηση

### ⚠ ΚΙΝΔΥΝΟΣ

#### Κίνδυνος ηλεκτροπληξίας

Τραυματισμοί από την επαφή με εξαρτήματα που διαρρέονται από ρεύμα  
Απενεργοποιήστε τη συσκευή.  
Αφαιρέστε τη συστοιχία μπαταριών.

- Ελέγχετε τακτικά τις επαφές της συσκευής στο πλαίσιο συσσωρευτή για βρωμιά και, εάν χρειάζεται, καθαρίζετε με ένα υγρό πανί. Μην χρησιμοποιείτε απορρυπαντικά.

## Καθαρισμός φίλτρου καθαρού νερού

### Υπόδειξη

Στον πυθμένα του δοχείου καθαρού νερού υπάρχει μια σήτα στην οποία μπορούν να καθιζάνουν σωματίδια ρύπων και να εμποδίζουν έτσι τη ροή του νερού. Γι αυτόν τον λόγο ξεπλένετε τακτικά το δοχείο καθαρού νερού.

1. Βγάλτε το δοχείο καθαρού νερού κάθετα προς τα πάνω κρατώντας από την εσοχή λαβής.
2. Απασφαλίστε και αφαιρέστε το καπάκι του δοχείου.
3. Ξεπλύνετε το δοχείο καθαρού νερού με καθαρό νερό.
4. Τοποθετήστε το καπάκι του δοχείου, προσέχοντας να εφαρμόσει καλά.
5. Τοποθετήστε το δοχείο καθαρού νερού μέχρι το κάτω μέρος της συσκευής.

## Καθαρισμός επιστόμιου ακροφυσίου

1. Ξεβιδώστε το παξιμάδι σύνδεσης στο ακροφύσιο ταπετσαρίας και αφαιρέστε το επιστόμιο.
2. Καθαρίστε το επιστόμιο του ακροφυσίου.
3. Τοποθετήστε πάλι το επιστόμιο και ασφαλίστε το με το παξιμάδι σύνδεσης.

## Αντιμετώπιση βλαβών

### ⚠ ΚΙΝΔΥΝΟΣ

#### Κίνδυνος ηλεκτροπληξίας

Τραυματισμοί από την επαφή με εξαρτήματα που διαρρέονται από ρεύμα  
Απενεργοποιήστε τη συσκευή.  
Αφαιρέστε τη συστοιχία μπαταριών.

#### Η συσκευή δεν λειτουργεί

1. Φορτίστε την μπαταρία.
2. Τοποθετήστε την μπαταρία.
3. Ελέγξτε τη σωστή εφαρμογή της μπαταρίας.
4. Ενεργοποιήστε τη συσκευή.
5. Αφήστε τη συσκευή να κρυώσει (υπερθερμασμένη πλακέτα).

#### Η συσκευή απενεργοποιείται αυτόματα

1. Αφίστε τη συσκευή (υπερθερμασμένη πλακέτα) ή την μπαταρία να κρυώσει.
2. Καθαρίστε ή στεγνώστε τα πλέγματα στο καπάκι του δοχείου βρώμικου νερού.

#### Από το ακροφύσιο δεν βγαίνει νερό

1. Γεμίστε το δοχείο καθαρού νερού.
2. Ελέγξτε τη σύνδεση του ακροφυσίου ταπετσαρίας και του ελαστικού σωλήνα ψεκασμού/αναρρόφησης για σωστή εφαρμογή.
3. Καθαρίστε ή αντικαταστήστε το επιστόμιο του ακροφυσίου.
4. Καθαρίστε το φίλτρο καθαρού νερού.
5. Η αντλία ψεκασμού είναι χαλασμένη, επικοινωνήστε με το τμήμα πελατών.

#### Σπρέι ψεκασμού στη μία πλευρά

1. Καθαρίστε το επιστόμιο του ακροφυσίου.

## Ανεπαρκής ισχύς αναρρόφησης

1. Ελέγξτε το ακροφύσιο ταππεταρίας για βούλωμα, καθαρίστε το αν χρειάζεται.
2. Ελέγξτε τον ελαστικό σωλήνα αναρρόφησης για βούλωμα, καθαρίστε αν χρειάζεται.

## Υπηρεσία εξυπηρέτησης πελατών

Εάν δε διορθωθεί η βλάβη, πρέπει να γίνει έλεγχος της συσκευής από την υπηρεσία εξυπηρέτησης πελατών.

## Εγγύηση

Σε κάθε χώρα ισχύουν οι όροι εγγύησης οι οποίοι εκδίδονται από την αρμόδια εταιρεία διανομής μας. Τυχόν βλάβες στη συσκευή σας επιδιορθώνονται από εμάς χωρίς χρέωση εντός της προθεσμίας εγγύησης, εφόσον οφείλονται σε σφάλμα υλικού ή κατασκευής. Σε περίπτωση εγγύησης απευθυνθείτε στον προμηθευτή σας ή στο πλησιέστερο εξουσιοδοτημένο συνεργείο, προσκομίζοντας το παραστατικό της αγοράς. (για διευθύνσεις βλέπε την πίσω σελίδα) Περαιτέρω πληροφορίες για την εγγύηση (εάν υπάρχουν) θα βρείτε στην καρτέλα σέρβις της τοπικής ιστοσελίδας της Kärcher στην ενότητα "Downloads".

## Παρελκόμενα και ανταλλακτικά

Χρησιμοποιείτε μόνο γνήσια παρελκόμενα και γνήσια ανταλλακτικά, καθώς αυτά εγγυώνται την ασφαλή και απρόσκοπτη λειτουργία της συσκευής. Πληροφορίες σχετικά με τα παρελκόμενα και τα ανταλλακτικά θα βρείτε στη διεύθυνση [www.kaercher.com](http://www.kaercher.com).

## Κατάλογος ανταλλακτικών

Χρησιμοποιείτε μόνο γνήσιες μπαταρίες KÄRCHER και όχι επαναφορτιζόμενες μπαταρίες.

Όνομασία	Αρ. παραγγελίας, ανταλλακτικό	Κωδικός, αποσυσκευασμένο
Συστοίχια μπαταριών Battery Power+ 36/75	2.445-043.0	6.445-059.0
Συστοίχια μπαταριών Battery Power+ 36/60	2.042-022.0	6.445-085.0
Συστοίχια μπαταριών Battery Power 36/50	2.445-031.0	6.445-039.0
Συσκευή ταχείας φόρτισης Battery Power+ 36/60 (EU)	2.445-045.0	6.445-063.0
Συσκευή ταχείας φόρτισης Battery Power+ 36/60 (GB)	2.445-047.0	6.445-065.0
Συσκευή ταχείας φόρτισης Battery Power+ 36/60 (AU)	2.445-051.0	6.445-069.0

## Δήλωση συμμόρφωσης ΕΕ

Με το παρόν δηλώνουμε ότι η παρακάτω μηχανή λόγω του σχεδιασμού και του τύπου κατασκευής της καθώς και στην έκδοσή την οποία έχουμε διαθέσει στην αγορά πληροί τις σχετικές βασικές απαιτήσεις για την ασφάλεια και την υγεία των Οδηγίων ΕΕ. Σε περίπτωση τροποποίησης της μηχανής που δεν έχει συμφωνηθεί με εμάς, αυτή η δήλωση ακυρώνεται.

Προϊόν: Συσκευή ψεκασμού  
Τύπος: 1.101-xxx

### Σχετικές Οδηγίες ΕΕ

EN IEC 63000: 2018  
2006/42/ΕΚ (+2009/127/ΕΚ)  
2011/65/ΕΕ  
2014/30/ΕΕ

### Εφαρμοζόμενα εναρμονισμένα πρότυπα

EN IEC 63000: 2018  
EN 55014-1: 2017 + A11: 2020  
EN 55014-2: 2015  
EN 60335-1  
EN 60335-2-68  
EN 62233: 2008

### Εφαρμοζόμενα εθνικά πρότυπα

Οι υπογράφωντες ενεργούν κατ' εντολή και με εξουσιοδότηση από το διοικητικό συμβούλιο.



H. Jenner

Chairman of the Board of Management



S. Reiser

Director Regulatory Affairs & Certification

Υπεύθυνος τεχνικού φακέλου:

S. Reiser

Alfred Kärcher SE & Co. KG  
Alfred-Kärcher-Str. 28 - 40  
71364 Winnenden (Germany)  
Τηλ.: +49 7195 14-0  
Φαξ: +49 7195 14-2212  
Winnenden, 2020/10/01

## Τεχνικά στοιχεία

		Puzzi 2/1 Bp
<b>Ηλεκτρική σύνδεση</b>		
Όνομαστική τάση συστοιχίας μπαταριών	V	36 DC
Τύπος προστασίας		IPX4
Κατηγορία προστασίας		III
Όνομαστική ισχύς	W	350
Μέγιστη ισχύς	W	350
Ισχύς αντλίας ψεκασμού	W	4
<b>Στοιχεία ισχύος συσκευής</b>		
Κυβισμός κινητήρα φρέσκου νερού	l	1,7
Κυβισμός κινητήρα λυμάτων	l	2,9
Ποσότητα αέρα (μέγ.)	l/s	16
Υποπίεση (μέγ.)	kPa (mbar)	16,0 (160)
Πίεση ψεκασμού	MPa	0,16
Πίεση ψεκασμού (μέγ.)	MPa	0,22
Ποσότητα ψεκασμού	l/min	0,3
Θερμοκρασία διαλύματος καθαρισμού (μέγ.)	°C	50
Χρόνος λειτουργίας κατά την πλήρη φόρτιση της συστοιχίας μπαταριών - Συστοιχία μπαταριών Battery Power 36/50	Λεπτά	31
Χρόνος λειτουργίας κατά την πλήρη φόρτιση της συστοιχίας μπαταριών - Συστοιχία μπαταριών Battery Power+ 36/60	Λεπτά	37
Χρόνος λειτουργίας κατά την πλήρη φόρτιση της συστοιχίας μπαταριών - Συστοιχία μπαταριών Battery Power+ 36/75	Λεπτά	46
<b>Διαστάσεις και βάρη</b>		
Τυπικό βάρος λειτουργίας	kg	5,8
Μήκος x πλάτος x ύψος	mm	415 x 205 x 260
<b>Περιβαλλοντικές συνθήκες</b>		
Θερμοκρασία περιβάλλοντος (μέγ.)	°C	+40
<b>Μετρημένες τιμές κατά EN 60335-2-68</b>		
Στάθμη ηχητικής πίεσης $L_{pA}$	dB(A)	72
Αβεβαιότητα $K_{pA}$	dB(A)	2
Τιμή δονήσεων χεριού-βραχίονα	$m/s^2$	<2,5
Αβεβαιότητα K	$m/s^2$	0,2

Με την επιφύλαξη τεχνικών αλλαγών.

## Содержание

Общие указания .....	110
Защита окружающей среды .....	110
Использование по назначению .....	110
Описание устройства .....	111
Символы на устройстве .....	111
Ввод в эксплуатацию .....	111
Управление .....	111
Методы очистки .....	112
Транспортировка .....	113
Хранение .....	113
Уход и техническое обслуживание .....	113
Помощь при неисправностях .....	113
Гарантия .....	114
Принадлежности и запасные части .....	114
Декларация о соответствии стандартам ЕС ...	114
Технические характеристики .....	115

## Общие указания



Перед первым использованием следует прочитать прилагаемую оригинальную инструкцию по

эксплуатации устройства, батарейного блока и зарядного устройства, а также прилагаемые инструкции по технике безопасности. Действовать в соответствии с ними.

Следует сохранить документацию для дальнейшего пользования или для следующего владельца.

- Несоблюдение инструкции по эксплуатации и указаний по технике безопасности может привести к повреждению устройства и опасности травмирования оператора и других лиц.
- При обнаружении транспортных повреждений сразу проинформировать торгового представителя.
- При распаковке устройства проверить его комплектность и целостность.

## Защита окружающей среды



Упаковочные материалы поддаются вторичной переработке. Упаковку необходимо утилизировать без ущерба для окружающей

среды.



Электрические и электронные устройства часто содержат ценные материалы, пригодные для вторичной переработки, и зачастую такие компоненты, как батареи,

аккумуляторы или масло, которые при неправильном обращении или ненадлежащей утилизации представляют потенциальную опасность для здоровья и окружающей среды. Тем не менее, данные компоненты необходимы для правильной работы устройства. Устройства, обозначенные этим символом, запрещено утилизировать вместе с бытовыми отходами.

### Указания по компонентам (REACH)

Для получения актуальной информации о компонентах см. [www.kaercher.de/REACH](http://www.kaercher.de/REACH)

## Использование по назначению

- Это распылительное вытяжное устройство предназначено для влажной уборки обивки, мягкой мебели и небольших ковровых покрытий.
- Данное устройство предусмотрено для промышленного использования.

## Описание устройства

### Рисунок А

- ① Бак для чистой воды с крышкой, съемный
- ② Замок контейнера
- ③ Заводская табличка
- ④ Аккумулятор (специальная принадлежность)
- ⑤ Держатель аккумулятора
- ⑥ Ручка для переноски (складная)
- ⑦ Держатель для принадлежностей
- ⑧ Корпус
- ⑨ Распылительный/всасывающий шланг
- ⑩ Зарядное устройство (специальные принадлежности)
- ⑪ Накидная гайка
- ⑫ Насадка
- ⑬ Рычаг на насадке для мягкой мебели
- ⑭ Насадка для мягкой мебели
- ⑮ Бак для грязной воды с крышкой, съемный
- ⑯ Разъем для подключения распылительного/всасывающего шланга
- ⑰ Выключатель устройства

## Символы на устройстве



Код для видеоруководства

## Ввод в эксплуатацию

1. Перед каждым использованием следует проверять шланги на наличие повреждений.

### Установка принадлежности

1. Подсоединить распылительный/всасывающий шланг к разъему распылительного/всасывающего шланга на устройстве до щелчка.

### Рисунок В

#### Примечание

Извлечение распылительного/всасывающего шланга: нажать фиксатор и извлечь распылительный/всасывающий шланг.

2. Подсоединить насадку для мягкой мебели к распылительному/всасывающему шлангу до щелчка.

### Рисунок С

### Заполнение бака для чистой воды

## ⚠ ОПАСНОСТЬ

### Опасность мощных средств

Опасность для здоровья и опасность повреждения. Соблюдайте все инструкции, прилагаемые к используемым вами чистящим средствам.

### Примечание

Использование теплой воды (макс. температура 50 °C) повышает эффективность очистки.

Проверить термостойкость очищаемой поверхности.

### Примечание

В целях бережного отношения к окружающей среде следует экономно использовать моющие средства.

- Полный объем заполнения составляет макс. 1,7 л.
1. Приготовление моющего раствора: Смешать чистую воду и моющее средство в чистой емкости (концентрация согласно инструкциям к моющему средству). Растворить моющее средство в воде.
  2. Вынуть бак для чистой воды вертикально вверх за потайную ручку.
  3. Потянуть замок бака вверх и повернуть его в сторону или разблокировать и снять крышку бака.
- ### Рисунок D
4. Наполнить бак для чистой воды моющим раствором.
  5. Закрыть замок бака или надеть крышку бака, убедившись в надежности посадки.
  6. Вставить бак для чистой воды до самого дна устройства.

## Установка аккумуляторного блока

1. Вставить аккумуляторный блок в держатель аккумулятора до щелчка.

## Зарядка аккумуляторного блока

### Примечание

Ознакомьтесь с инструкцией производителя по эксплуатации зарядного устройства и особое внимание обратить на указания по технике безопасности!

### Примечание

Ознакомьтесь с инструкцией производителя по эксплуатации аккумуляторного блока и особое внимание обратить на указания по технике безопасности!

### Примечание

Аккумуляторный блок частично заряжен при поставке. Перед началом эксплуатации и по необходимости зарядить.

### Примечание

Аккумуляторный блок можно заряжать только после его извлечения.

1. Потянуть аккумуляторный блок вверх и извлечь его.
2. Зарядить аккумуляторный блок в соответствии с инструкциями по эксплуатации производителей зарядного устройства и аккумуляторного блока.

## Управление

### Примечание

Включать устройство только в том случае, если установлены баки для чистой и грязной воды.

## Включение устройства

1. Установить выключатель устройства в положение 1 (ON). Всасывающая турбина и насос запускаются.

## Режим очистки

### ВНИМАНИЕ

#### Опасность моющего раствора

#### Опасность повреждения

Перед использованием устройства проверить очищаемый объект на устойчивость окраски и водостойкость в незаметном месте.

1. Удалить загрязнение с очищаемого объекта.
2. Для распыления моющего раствора задействовать рычаг на насадке для мягкой мебели.

#### Рисунок Е

3. Проходить по очищаемой поверхности дорожками внахлест. При этом следует тянуть насадку назад (не толкать ее).

#### Примечание

При полном баке для грязной воды входное отверстие закрывается поплавком, а устройство начинает работать с повышенным числом оборотов.

4. Сразу же выключить устройство и опорожнить бак для грязной воды.

### Выключение устройства

1. Установить выключатель устройства в положение 0 (OFF).

### Опорожнение бака для грязной воды

1. Вынуть бак для грязной воды вертикально вверх за потайную ручку.
2. Разблокировать и извлечь крышку бака.

#### Рисунок F

3. Опорожнить бак для грязной воды.
4. Надеть крышку бака, убедившись в надежности ее посадки.
5. Вставить бак для грязной воды до самого дна устройства.

### Опорожнение бака для чистой воды

1. Вынуть бак для чистой воды вертикально вверх за потайную ручку.
2. Потянуть замок бака вверх и повернуть его в сторону или разблокировать и снять крышку бака.
3. Опорожнить бак для чистой воды.
4. Закрыть замок бака или надеть крышку бака, убедившись в надежности посадки.
5. Вставить бак для чистой воды до самого дна устройства.

### Очистка крышки бака для грязной воды и отделителя

#### Примечание

На внутренней стороне крышки бака для грязной воды (на отделителе) находятся 2 сетки. Если сетки влажные или грязные, поплавок может переключаться неправильно или устройство может выключаться слишком рано. Поэтому следите за тем, чтобы сетки во время работы были чистыми и сухими.

1. Вынуть бак для грязной воды вертикально вверх за потайную ручку.
2. Разблокировать и извлечь крышку бака.

#### Рисунок G

3. Извлечь отделитель.
4. Аккуратно очистить крышку бака и отделитель влажной тряпкой.
5. Осторожно удалить влагу сухой тряпкой.

6. Собрать крышку бака и отделитель.
7. Надеть крышку бака, убедившись в надежности ее посадки.
8. Вставить бак для грязной воды до самого дна устройства.

### Промывание устройства

1. Подсоединить насадку для мягкой мебели к распылительному/всасывающему шлангу до щелчка.
2. Налить в бак для чистой воды примерно 1,5 литра водопроводной воды. Не добавлять моющие средства.
3. Включить устройство.
4. Держать насадку для мягкой мебели над сливом.
5. Задействовать рычаг на насадке для мягкой мебели и промыть устройство в течение 1–2 минут.
6. Выключить устройство.

### После каждой эксплуатации

1. Промыть устройство.
2. Опорожнить бак для грязной воды и промыть его под проточной водой.
3. Опорожнить бак для чистой воды.
4. Очистить крышку бака для грязной воды и отделитель.
5. Для удаления остатков жидкости в распылительном/всасывающем шланге:
  - a Нажать фиксатор и извлечь распылительный/всасывающий шланг.
  - b Нажать рычаг на насадке для мягкой мебели и слить жидкость в подходящую емкость (например, таких как раковину, ведро).
6. Дать устройству полностью высохнуть: снять обе крышки баков или слегка приоткрыть их, чтобы оставшаяся жидкость могла высохнуть без остатка.
7. Очистить фильтр для чистой воды, см. раздел «Уход и техническое обслуживание».
8. Протереть внешнюю поверхность устройства влажной тряпкой.
9. Во избежание неприятных запахов перед длительным периодом простоя слить всю воду из устройства.

### Хранение устройства

1. Хранить распылительный/всасывающий шланг и насадку для мягкой мебели в соответствии с рисунком.

#### Рисунок H

2. Хранить прибор в сухом помещении, приняв при этом меры от использования его без разрешения.

### Методы очистки

#### Обычное загрязнение

1. Нажать на рычаг для мягкой мебели для распыления. Моющий раствор распыляется и одновременно всасывается.

#### Примечание

Повторное всасывание без распыления сокращает время высыхания.



## Сильное загрязнение или пятна

1. Нанести моющий раствор и оставить на 10-15 минут для воздействия.
2. Очистить поверхность как при обычном загрязнении.

## Советы по очистке

- Всегда работать от света к тени (от окна к двери).
- Всегда работать от очищенной к неочищенной поверхности.
- Чем чувствительнее покрытие, тем меньше концентрация моющего средства.
- Нанесение пропитывающего состава после влажной уборки предотвращает быстрое повторное загрязнение текстильного покрытия.
- Для улучшения результата очистки промыть объект чистой водой после использования чистящих средств.

## Моющее средство

Обозначение	Название	Дозировка	Номер для заказа
Очиститель CarpetPro, быстросохнущий (10 л)	RM 767 жидкое	1,2 %	6.295-198.0
Очиститель CarpetPro (10 л)	RM 764 жидкий	1 %	6.295-854.0
Пропитка CarpetPro (5 л)	RM 762 жидкое	20 %	6.295-852.0

Для получения дополнительной информации следует запросить информационный лист продукта и паспорт безопасности ЕС для соответствующего чистящего средства.

## Транспортировка

### **⚠ ОСТОРОЖНО**

#### **Несоблюдение веса**

*Опасность получения травм и повреждений Во время транспортировки учитывать вес устройства.*

1. Поднять ручку для переноски.
2. Для переноски взять устройство за ручку.
3. При перевозке устройства в транспортных средствах зафиксировать его от скольжения и опрокидывания в соответствии с действующими правилами.

## Хранение

### **⚠ ОСТОРОЖНО**

#### **Несоблюдение веса**

*Опасность получения травм и повреждений Во время хранения учитывать вес устройства. Устройство разрешается хранить только в помещениях.*

1. Потянуть аккумуляторный блок вверх и извлечь его, чтобы предотвратить разрядку.

## Уход и техническое обслуживание

### **⚠ ОПАСНОСТЬ**

*Опасность поражения электрическим током Травмы в результате касания токоведущих частей*

*Выключить устройство.*

*Вынуть аккумуляторный блок.*

- Регулярно проверять контакты со стороны устройства в батарейном отсеке на наличие загрязнений и при необходимости протирать влажной тряпкой. Не используйте моющие средства.

## Очистка фильтра чистой воды

### **Примечание**

*На дне бака для чистой воды находится фильтр, на котором могут оседать частицы грязи, блокируя поток воды. Поэтому регулярно промывать бак для чистой воды.*

1. Вынуть бак для чистой воды вертикально вверх за потайную ручку.
2. Разблокировать и извлечь крышку бака.
3. Промыть бак для чистой воды чистой водой.
4. Надеть крышку бака, убедившись в надежности ее посадки.
5. Вставить бак для чистой воды до самого дна устройства.

## Очистка наконечника насадки

1. Отвинтить накидную гайку на насадке для мягкой мебели и снять мундштук насадки.
2. Очистить наконечник насадки.
3. Снова вставьте мундштук насадки и закрепите его накидной гайкой.

## Помощь при неисправностях

### **⚠ ОПАСНОСТЬ**

*Опасность поражения электрическим током Травмы в результате касания токоведущих частей*

*Выключить устройство.*

*Вынуть аккумуляторный блок.*

#### **Устройство не работает**

1. Зарядить аккумуляторный блок.
2. Вставить аккумуляторный блок.
3. Проверить правильность положения аккумуляторного блока.
4. Включить устройство.
5. Дать остыть устройству (перегретой плате).

#### **Устройство отключается автоматически**

1. Дать остыть устройству (перегретой плате) или аккумуляторному блоку.
2. Очистить сетки в крышке бака для грязной воды и дать им высохнуть.

#### **Из насадки не течет вода**

1. Заполнить бак для чистой воды.
2. Проверить правильность соединения насадки для мягкой мебели и распылительного/ всасывающего шланга.
3. Очистить или заменить наконечник насадки.
4. Очистить фильтр чистой воды.
5. Неисправен распылительный насос, обратиться в сервисную службу.

#### **Односторонняя струя**

1. Очистить наконечник насадки.

## Недостаточная мощность всасывания

1. Проверить насадку для мягкой мебели на предмет засора, при необходимости очистить.
2. Проверить всасывающий шланг на предмет засора, при необходимости очистить.

## Сервисная служба

Если неисправность не удается устранить, устройство необходимо отправить на проверку в сервисную службу.

## Гарантия

В каждой стране действуют соответствующие условия гарантии, установленные нашей дочерней бытовой компанией. Возможные неисправности устройства в течение гарантийного срока мы устраняем бесплатно, если причина заключается в дефектах материалов или производственном браке. В случае возникновения претензий в течение гарантийного срока просьба обращаться с чеком о покупке в торговую организацию, продавшую изделие, или в ближайшую уполномоченную службу сервисного обслуживания.

(Адрес указан на обороте)

Дополнительную информацию о гарантии (при наличии) можно найти в области сервисного обслуживания на местном веб-сайте Kärcher в разделе «Загрузки».

Дата выпуска отображается на заводской табличке либо в формате ММ/YYYY, где ММ - месяц производства, YYY - год производства, либо в закодированном виде.

При этом отдельные цифры имеют следующее значение:

Пример: 30290

3 год выпуска

0 столетие выпуска

2 десятилетие выпуска

9 вторая цифра месяца выпуска

0 первая цифра месяца выпуска

Таким образом, в данном примере код 30290

означает дату выпуска 09 / (2)023.

## Принадлежности и запасные части

Использовать только оригинальные принадлежности и запасные части. Только они гарантируют безопасную и бесперебойную работу устройства.

Для получения информации о принадлежностях и запчастях см. [www.kaercher.com](http://www.kaercher.com).

## Перечень запасных частей

Используйте только оригинальные батарейные блоки KÄRCHER. Неперезаряжаемые батареи использовать не разрешается.

Обозначение	Номер заказа, запасная часть	Артикульный номер, без упаковки
Аккумуляторный блок Battery Power+ 36/75	2.445-043.0	6.445-059.0
Аккумуляторный блок Battery Power+ 36/60	2.042-022.0	6.445-085.0
Аккумуляторный блок Battery Power 36/50	2.445-031.0	6.445-039.0

Обозначение	Номер заказа, запасная часть	Артикульный номер, без упаковки
Устройство быстрой зарядки Battery Power+ 36/60 (EU)	2.445-045.0	6.445-063.0
Устройство быстрой зарядки Battery Power+ 36/60 (GB)	2.445-047.0	6.445-065.0
Устройство быстрой зарядки Battery Power+ 36/60 (AU)	2.445-051.0	6.445-069.0

## Декларация о соответствии стандартам ЕС

Настоящим заявляем, что концепция, конструкция и исполнение указанной ниже машины отвечают соответствующим основным требованиям директив ЕС по безопасности и охране здоровья. При любых изменениях машины, не согласованных с нашей компанией, данная декларация теряет свою силу. Изделие: моющий пылесос  
Тип: 1.101-xxx

### Действующие директивы ЕС

2006/42/EC (+2009/127/EC)

2011/65/EC

2014/30/EC

### Примененные гармонизированные стандарты

EN IEC 63000: 2018

EN 55014-1: 2017 + A11: 2020

EN 55014-2: 2015

EN 60335-1

EN 60335-2-68

EN 62233: 2008

### Примененные национальные стандарты

-  
Нижеподписавшиеся лица действуют от имени и по доверенности Правления.



H. Jenner

Chairman of the Board of Management



S. Reiser

Director Regulatory Affairs & Certification

Лицо, ответственное за ведение документации:

Ш. Райзер (S. Reiser)

Alfred Kärcher SE & Co. KG

Alfred-Kärcher-Str. 28-40

71364 Winnenden (Germany)

Тел.: +49 7195 14-0

Факс: +49 7195 14-2212

Winnenden, 2020/10/01

## Технические характеристики

		Puzzi 2/1 Bp
<b>Электрическое подключение</b>		
Номинальное напряжение аккумулятора блока	V	36 DC
Степень защиты		IPX4
Класс защиты		III
Номинальная мощность	W	350
Максимальная мощность	W	350
Производительность распыляющего насоса	W	4
<b>Рабочие характеристики устройства</b>		
Заправочная емкость чистой воды	l	1,7
Заправочная емкость грязной воды	l	2,9
Расход воздуха (макс.)	l/s	16
Разрежение (макс.)	kPa (mbar)	16,0 (160)
Давление распыления	MPa	0,16
Давление распыления (макс.)	MPa	0,22
Объем распыления	l/min	0,3
Температура моющего раствора (макс.)	°C	50
Время работы при полном заряде аккумулятора — аккумуляторный блок Battery Power 36/50	Минуты	31
Время работы при полном заряде аккумулятора — аккумуляторный блок Battery Power+ 36/60	Минуты	37
Время работы при полном заряде аккумулятора — аккумуляторный блок Battery Power+ 36/75	Минуты	46
<b>Размеры и вес</b>		
Типичный рабочий вес	kg	5,8
Длина x ширина x высота	mm	415 x 205 x 260
<b>Условия окружающей среды</b>		
Температура окружающей среды (макс.)	°C	+40
<b>Расчетные значения в соответствии с EN 60335-2-68</b>		
Уровень звукового давления L <sub>pA</sub>	dB(A)	72
Погрешность K <sub>pA</sub>	dB(A)	2
Вибрация на руке/кисти	m/s <sup>2</sup>	<2,5
Погрешность K	m/s <sup>2</sup>	0,2

Сохраняется право на внесение технических изменений.

## Зміст

Загальні вказівки .....	115
Охорона довкілля .....	115
Використання за призначенням .....	115
Опис пристрою .....	116
Символи на пристрої .....	116
Введення в експлуатацію .....	116
Керування .....	116
Методи очищення .....	117
Транспортування .....	118
Зберігання .....	118
Догляд і технічне обслуговування .....	118
Допомога в разі несправностей .....	118
Гарантія .....	119
Приладдя та запасні деталі .....	119
Декларація про відповідність стандартам ЄС .....	119
Технічні характеристики .....	120

## Загальні вказівки



Перед першим використанням слід прочитати додану оригінальну інструкцію з експлуатації пристрою, комплекту акумуляторних блоків та зарядного пристрою, а також додані інструкції з техніки безпеки. Діяти відповідно до них. Документи зберігайте для подальшого користування або для наступного власника.

- Недотримання інструкції з експлуатації та вказівок з техніки безпеки може призвести до пошкодження пристрою та небезпеки травмування оператора та інших осіб.
- У разі виявлення транспортних ушкоджень відразу проінформувати торгового представника.
- Під час розпакування пристрою перевірити його комплектність і цілісність.

## Охорона довкілля



Пакувальні матеріали придатні до вторинної переробки. Упаковку необхідно утилізувати без шкоди для довкілля.



Електричні та електронні пристрої містять цінні матеріали, які придатні до вторинної переробки, і часто компоненти, як-от батареї, акумулятори чи мастило, які у разі неправильного поводження з ними або неправильної утилізації можуть створити потенційну небезпеку для здоров'я людини та довкілля. Однак ці компоненти необхідні для належної експлуатації пристрою. Пристрої, позначені цим символом, забороняється утилізувати разом із побутовим сміттям.

## Вказівки щодо компонентів (REACH)

Актуальні відомості про компоненти наведені на сайті: [www.kaercher.de/REACH](http://www.kaercher.de/REACH)

## Використання за призначенням

- Цей пилосос пульверизаційного чищення призначений для вологого прибирання оббивки, м'яких меблів та килимових покриттів невеликої площини.
- Цей пристрій призначений для промислового використання.

## Опис пристрою

### Малюнок А

- 1 Бак для чистої води з кришкою, знімний
- 2 Замок контейнера
- 3 Заводська табличка
- 4 Акумуляторний блок (додаткове приладдя)
- 5 Тримач для акумулятора
- 6 Ручка для перенесення (складана)
- 7 Тримач для приладдя
- 8 Корпус
- 9 Розпилювальний / всмоктувальний шланг
- 10 Зарядний пристрій (додаткове приладдя)
- 11 Накладна гайка
- 12 Мундштук насадки
- 13 Важіль на насадці для м'яких меблів
- 14 Насадка для м'яких меблів
- 15 Бак для брудної води з кришкою, знімний
- 16 Роз'єм для розпилювального/всмоктувального шлангу
- 17 Вимикач пристрою

## Символи на пристрої



Код для відеоінструкції

## Введення в експлуатацію

1. Перед кожним використанням перевіряти шланги на наявність пошкоджень.

## Встановлення приладдя

1. Приєднати розпилювальний/всмоктувальний шланг до роз'єму розпилювального / всмоктувального шланга на приладді до фіксації.

### Малюнок В

#### Вказівка

*Витягування розпилювального/всмоктувального шланга: натиснути фіксатор і витягнути розпилювальний / усмоктувальний шланг.*

2. Приєднати насадку для м'яких меблів до розпилювального / всмоктувального шланга до фіксації.

### Малюнок С

## Наповнення бака для чистої води

### ⚠ НЕБЕЗПЕКА

#### Небезпека миючих засобів

*Небезпека травмування та пошкоджень. Дотримуйтесь всіх інструкцій, що додаються до миючих засобів, якими ви користуєтесь.*

#### Вказівка

*Тепла вода (макс. 50 °C) збільшує ефективність очищення. Перевірити термостійкість поверхні, що очищується.*

#### Вказівка

*З метою дбайливого ставлення до навколишнього середовища слід економно використовувати миючі засоби.*

- Повний об'єм заповнення становить макс. 1,7 літрів.
1. Приготування мийного розчину: Змішати чисту воду і мийний засіб у чистій ємності (концентрація відповідно до інструкції для мийного засобу). Розчинити мийний засіб у воді.
  2. Витягти бак для чистої води вертикально вгору за потайну ручку.
  3. Потягнути замок бака вгору і повернути його вбік або розблокувати і зняти кришку бака.
- ### Малюнок D
4. Наповнити бак для чистої води мийним розчином.
  5. Закрити замок бака або встановити кришку бака, переконавшись у надійності посадки.
  6. Вставити бак для чистої води до самого дна пристрою.

## Установлення акумуляторного блоку

1. Вставити акумуляторний блок у тримач акумулятора до фіксації.

## Зарядження акумуляторного блоку

#### Вказівка

*Ознайомитись з інструкцією виробника з експлуатації зарядного пристрою і особливо прийняти до уваги вказівки з техніки безпеки!*

#### Вказівка

*Ознайомитись з інструкцією виробника з експлуатації акумуляторного блоку і особливо прийняти до уваги вказівки з техніки безпеки!*

#### Вказівка

*Під час поставки акумуляторний блок частково заряджений. Перед початком експлуатації та за потреби зарядити акумулятор.*

#### Вказівка

*Заряджати акумуляторний блок можна лише виїнявши його з пристрою.*

1. Потягнути акумуляторний блок вгору і виїняти його.
2. Заряджати акумулятор відповідно до інструкцій з експлуатації виробників зарядного пристрою та акумуляторного блоку.

## Керування

#### Вказівка

*Пристрій вмикати тільки після того, як будуть встановлені баки для чистої та брудної води.*

## Увімкнення пристрою

1. Встановити вимикач пристрою у положення 1 (ON). Усмоктувальна турбіна та насос запускаються.

## Режим очищення

### УВАГА

#### Небезпека миючого розчину

#### Небезпека пошкодження

*Перед застосуванням пристрою перевірте предмет, який підлягає очищенню, на стійкість кольору та водостійкість у непомітному місці.*

1. Видалити з поверхні, що підлягає очищенню, вільні частки забруднення.
2. Для розпилювання миючого розчину натиснути на важіль насадки для м'яких меблів.

#### **Малюнок Е**

3. Пересуватися по поверхні, яку потрібно очистити, стежками, що частково перекривають одна одну. При цьому слід потягнути насадку назад (не пересуваючи її).

#### **Вказівка**

*Коли бак для брудної води заповнюється, плавець закриває всмоктувальний отвір і пристрій починає працювати на збільшених обертах.*

4. Негайно вимкнути пристрій та випорожнити бак для брудної води.

#### **Вмикання пристрою**

1. Встановити вимикач пристрою у положення 0 (OFF).

#### **Спорожнення бака для брудної води**

1. Витягти бак для брудної води вертикально вгору за потайну ручку.
2. Розблокувати і зняти кришку бака.

#### **Малюнок F**

3. Спорожнити бак для брудної води.
4. Встановити кришку бака, переконавшись у надійності її посадки.
5. Вставити бак для брудної води до самого дна пристрою.

#### **Спорожнення бака для чистої води**

1. Витягти бак для чистої води вертикально вгору за потайну ручку.
2. Потягнути замок бака вгору і повернути його вбік або розблокувати і зняти кришку бака.
3. Спорожнити бак для чистої води.
4. Закрити замок бака або встановити кришку бака, переконавшись у надійності посадки.
5. Вставити бак для чистої води до самого дна пристрою.

#### **Очищення кришки баку для брудної води та віддільника**

#### **Вказівка**

*На внутрішній стороні кришки баку для брудної води (на віддільнику) знаходяться 2 сітки. Якщо сітки вологі або брудні, плавець може перемикатися неправильно або пристрій може вимикатися надто рано. Тому слідкуйте за тим, щоб сітки під час роботи були чистими та сухими.*

1. Витягти бак для брудної води вертикально вгору за потайну ручку.
2. Розблокувати і зняти кришку бака.

#### **Малюнок G**

3. Зняти віддільник.
4. Обрежено очистити кришку бака та віддільник вологою ганчіркою.
5. Обережно видалити вологу сухою ганчіркою.
6. Зібрати кришку бака та віддільник.
7. Встановити кришку бака, переконавшись у надійності її посадки.
8. Вставити бак для брудної води до самого дна пристрою.

#### **Промивання пристрою**

1. Приєднати насадку для м'яких меблів до розпилювального / всмоктувального шланга до фіксації.
2. Налити в бак для чистої води приблизно 1,5 літри водопровідної води. Не додавати миючих засобів.
3. Увімкнути пристрій.
4. Тримати насадку для м'яких меблів над зливом.
5. Натиснути на важіль насадки для м'яких меблів та промити пристрій протягом 1-2 хвилин.
6. Вимкнути пристрій.

#### **Після кожного використання**

1. Промити пристрій.
2. Спорожнити бак для брудної води та промити під проточною водою.
3. Спорожнити бак для чистої води.
4. Очистити кришку бака для брудної води та віддільника.
5. Для видалення залишків рідини в розпилювальному/всмоктувальному шлангу:
  - a. Натиснути фіксатор і витягнути розпилювальний / усмоктувальний шланг.
  - b. Натиснути на важіль насадці для м'яких меблів і вилити рідину у відповідну ємність (наприклад раковину, відро).
6. Дати пристрою як слід висохнути: зняти обидві кришки баків або злегка відкрити їх, щоб рідина, що залишилася, могла висохнути без залишку.
7. Очищення фільтра для чистої води, див. главу «Догляд та технічне обслуговування».
8. Протерти пристрій зовні вологою ганчіркою.
9. Щоб уникнути появи неприємних запахів, перед тривалими періодами простою слід видалити з пристрою всю воду.

#### **Зберігання пристрою**

1. Зберігати розпилювальний / всмоктувальний шланг, а також насадку для м'яких меблів, як це показано на рисунку.

#### **Малюнок H**

2. Зберігати пристрій у сухому приміщенні, вживши заходів від несанкціонованого використання.

#### **Методи очищення**

##### **Звичайне забруднення**

1. Натиснути важіль насадки для м'яких меблів для розпилення. Мийний розчин розпилюється й одночасно всмоктується.

#### **Вказівка**

*Повторне всмоктування без розпилення скорочує час висихання.*

##### **Сильні забруднення або плями**

1. Нанести мийний розчин і залишити на 10-15 хвилин для дії.
2. Очищати поверхню так само, як за звичайного забруднення.

##### **Поради щодо чищення**

- Завжди слід працювати в напрямку від світла до тіні (від вікна до дверей).
- Завжди рухатися від очищеної до неочищеної поверхні.
- Що чутливіше покриття, то менше має бути концентрація мийного засобу.

- Нанесення складу, що просочує, після вологого прибирання запобігає швидкому повторному забрудненню текстильного покриття.
- Для покращення результатів чищення слід після використання миючих засобів промити очищену поверхню чистою водою.

### Мийний засіб

Позначення	Назва	Дозування	Номер для замовлення
Миючий засіб CarpetPro, швидковисихаючий (10 літрів)	RM 767 рідкий	1,2 %	6.295-198.0
Миючий засіб CarpetPro (10 літрів)	RM 764 (рідкий)	1 %	6.295-854.0
Просочувальний засіб CarpetPro (5 літрів)	RM 762 рідкий	20 %	6.295-852.0

Для отримання додаткової інформації запитуйте інформаційний паспорт продукту та паспорт безпеки ЄС для відповідного мийного засобу.

### Транспортування

#### ⚠ ОБЕРЕЖНО

##### Недотримання ваги

Небезпека травмування та пошкоджень Під час транспортування враховувати вагу пристрою.

1. Підняти ручку для перенесення.
2. Для перенесення візьміть пристрій за ручку.
3. Під час транспортування в транспортних засобах закріплювати пристрій згідно з чинними нормами для запобігання його ковзанню та перевертанню.

### Зберігання

#### ⚠ ОБЕРЕЖНО

##### Недотримання ваги

Небезпека травмування та пошкоджень Під час зберігання враховувати вагу пристрою. Пристрій має зберігатися лише у приміщеннях.

1. Потягнути акумуляторний блок вгору і вийняти його, щоб запобігти розряджанню.

### Догляд і технічне обслуговування

#### ⚠ НЕБЕЗПЕКА

##### Небезпека ураження електричним струмом

Травми в результаті торкання струмоведучих частин

Вимкнути пристрій.

Вийняти акумуляторний блок.

- Регулярно перевіряти контакти пристрою в акумуляторному відсіку на наявність забруднень і за потреби очистити їх вологою ганчіркою. Не використовуйте миючі засоби.

### Очищення фільтра для чистої води

#### Вказівка

На дні бака для чистої води знаходиться фільтр, на якому можуть осідати частинки бруду, блокуючи потік води. Тому регулярно промивати бак для чистої води.

1. Витягти бак для чистої води вертикально вгору за потайну ручку.
2. Розблокувати і зняти кришку бака.
3. Промити бак для чистої води чистою водою.
4. Встановити кришку бака, переконавшись у надійності її посадки.
5. Вставити бак для чистої води до самого дна пристрою.

### Очищення наконечника насадки

1. Відкрутити накидну гайку на насадці для м'яких меблів і зняти наконечник насадки.
2. Очистити наконечник насадки.
3. Встановити наконечник насадки на місце і закріпити його накидною гайкою.

### Допомога в разі несправностей

#### ⚠ НЕБЕЗПЕКА

##### Небезпека ураження електричним струмом

Травми в результаті торкання струмоведучих частин

Вимкнути пристрій.

Вийняти акумуляторний блок.

#### Пристрій не працює

1. Зарядити акумуляторний блок.
2. Встановити акумуляторний блок.
3. Перевірити правильність установлення акумуляторного блока.
4. Увімкнути пристрій.
5. Дати охолонути пристрою (перегрійте платі).

#### Пристрій вимикається сам собою

1. Дати охолонути пристрою (перегрійте платі) або акумуляторному блоку.
2. Очистити та висушити сітки в кришці бака для брудної води.

#### З насадки не виходить вода

1. Наповнити бак для чистої води.
2. Перевірити правильність з'єднання насадки для м'яких меблів та розпилювального / всмоктувального шланга.
3. Очистити або замінити наконечник насадки.
4. Очистити фільтр для чистої води.
5. Несправність розпилювального нососа, звернутися до сервісної служби.

#### Розпилювальний струмінь односторонній

1. Очистити наконечник насадки.

#### Недостатня потужність всмоктування

1. Перевірити насадку для м'яких меблів на засмічення, за потреби очистити.
2. Перевірити всмоктувальний шланг на засмічення, за потреби очистити.

### Сервісна служба

Якщо пошкодження не можна усунути, необхідно перевірити пристрій у сервісній службі.

## Гарантія

У кожній країні діють відповідні гарантійні умови, встановлені уповноваженою організацією збуту нашої продукції в цій країні. Можливі несправності пристрою протягом гарантійного строку ми усуваємо безкоштовно, якщо причина несправності полягає в дефектах матеріалів або виробничому браку. У разі виникнення претензій протягом гарантійного строку прохання звертатися, маючи при собі чек про покупку, до торговельної організації, що продала продукт, або до найближчої уповноваженої служби сервісного обслуговування.

(Адреси див. на звороті)

Додаткову інформацію про гарантію (за наявності) можна знайти в області сервісного обслуговування місцевого вебсайту Kärcher у розділі «Завантаження».

## Приладдя та запасні деталі

Слід використовувати лише оригінальне приладдя та оригінальні запасні частини, тому що саме вони гарантують безпечну та безперебійну експлуатацію пристрою.

Інформація щодо приладдя та запасних частин міститься на сайті [www.kaercher.com](http://www.kaercher.com).

### Перелік запасних частин

Використовуйте лише оригінальні акумуляторні батареї KÄRCHER. Використовувати акумуляторні батареї, що не перезаряджаються, не дозволяється.

Позначення	Номер замовлення, запасна частина	Артикульний номер, без упаковки
Акумуляторний блок Battery Power+ 36/75	2.445-043.0	6.445-059.0
Акумуляторний блок Battery Power+ 36/60	2.042-022.0	6.445-085.0
Акумуляторний блок Battery Power 36/50	2.445-031.0	6.445-039.0
Пристрій швидкого заряджання Battery Power+ 36/60 (EU)	2.445-045.0	6.445-063.0
Пристрій швидкого заряджання Battery Power+ 36/60 (GB)	2.445-047.0	6.445-065.0
Пристрій швидкого заряджання Battery Power+ 36/60 (AU)	2.445-051.0	6.445-069.0

## Декларація про відповідність стандартам ЄС

Цим ми повідомляємо, що нижче зазначена машина на основі своєї конструкції та конструктивного виконання, а також у випущеної у продаж моделі, відповідає спеціальним основним вимогам щодо безпеки та захисту здоров'я представлених нижче директив ЄС. У разі внесення неузгоджених із нами змін до машини ця заява втрачає свою чинність.

Виріб: мийучий пілосос

Тип: 1.101-xxx

### Відповідні директиви ЄС

2006/42/EG (+2009/127/EG)

2011/65/EC

2014/30/EC

### Застосовувані гармонізовані стандарти

EN IEC 63000: 2018

EN 55014-1: 2017 + A11: 2020

EN 55014-2: 2015

EN 60335-1

EN 60335-2-68

EN 62233: 2008

### Застосовувані національні стандарти

-

Особи, що нижче підписалися, діють від імені та за довірення керівництва.



H. Jenner

Chairman of the Board of Management



S. Reiser

Director Regulatory Affairs & Certification

Особа, відповідальна за ведення документації:

Ш. Райзер (S. Reiser)

Alfred Kärcher SE & Co. KG

Alfred-Kärcher-Str. 28 - 40

71364 Winnenden (Germany)

Тел.: +49 7195 14-0

Факс: +49 7195 14-2212

Winnenden, 2020/10/01

## Технически характеристики

		Puzzi 2/1 Вр
<b>Електрично свързване</b>		
Номинална напрегa акумулаторного блока	V	36 DC
Степен зашиту		IPX4
Клас зашиту		III
Номинална потужност	W	350
Максимална потужност	W	350
Продуктивност розпилювального насоса	W	4
<b>Роботски характеристики пристрою</b>		
Запавна емност чистой води	l	1,7
Запавна емност брудной води	l	2,9
Килкост повитря (макс.)	l/s	16
Розрыдження (макс.)	kPa (mbar)	16,0 (160)
Тиск розпилення	MPa	0,16
Тиск розпилення (макс.)	MPa	0,22
Об'ем розпилення	l/min	0,3
Температура миючого розчину (макс.)	°C	50
Час роботи за повного заряду акумулатора — акумулаторний блок Battery Power 36/50	хвилини	31
Час роботи за повного заряду акумулатора — акумулаторний блок Battery Power+ 36/60	хвилини	37
Час роботи за повного заряду акумулатора — акумулаторний блок Battery Power+ 36/75	хвилини	46
<b>Розмери та вага</b>		
Типова робоча вага	kg	5,8
Довжина x ширина x висота	mm	415 x 205 x 260
<b>Умови навколишнього середовища</b>		
Температура навколишнього середовища (макс.)	°C	+40
<b>Розраховані значення згідно з EN 60335-2-68</b>		
Рівень звукового тиску $L_{pA}$	dB(A)	72
Похибка $K_{pA}$	dB(A)	2
Значення вібрації на руці/кисті	$m/s^2$	<2,5
Похибка K	$m/s^2$	0,2

Зберігається право на внесення технічних змін.

## Съдържание

Общи указания .....	120
Зашита на околната среда .....	120
Употреба по предназначение .....	120
Описание на уреда .....	121
Символи върху уреда .....	121
Пускане в експлоатация .....	121
Обслужване .....	121
Методи за почистване .....	122
Транспортиране .....	123
Съхранение .....	123
Грижа и поддръжка .....	123
Помощ при повреди .....	123
Гаранция .....	124
Акcesoари и резервни части .....	124
Декларация за съответствие на ЕС .....	124
Технически данни .....	125

## Общи указания



Преди първото използване прочетете приложеното оригинално ръководство за експлоатация на

уреда, на акумулиращата батерия и на зарядното устройство, и приложените указания за безопасност. Процедирайте съответно.

Запазете книжките за последващо използване или за следващия собственик.

- При неспазване на ръководствата за експлоатация и на указанията за безопасност могат да възникнат повреди по уреда и опасности за обслужващото лице и за други хора.
- При транспортни дефекти незабавно информирайте търговеца.
- При разопаковането проверете съдържанието на опаковката за липсващи принадлежности или повреди.

## Зашита на околната среда



Опаковъчните материали подлежат на рециклиране. Моля, изхвърляйте опаковките по съобразен с околната среда начин.



Електрическите и електронните уреди съдържат ценни материали, подлежащи на рециклиране, а често и съставни части, напр. батерии, акумулаторни батерии или масло,

които при неправилно боравене или изхвърляне могат да представляват потенциална опасност за човешкото здраве и за околната среда. За правилното функциониране на уреда все пак тези съставни части са необходими. Обозначените с този символ уреди не трябва да бъдат изхвърляни заедно с битовите отпадъци.

## Указания за съставни вещества (REACH)

Актуална информация за съставките ще намерите на интернет страница: [www.kaercher.de/REACH](http://www.kaercher.de/REACH)

## Употреба по предназначение

- Този уред е впръскваща екстракция е предназначен за мокро почистване на тапицерии, мека мебел и малки килими.
- Този уред е подходящ за промишлена употреба.



## Описание на уреда

### Фигура А

- 1 Резервоар за чиста вода с капак, свалящ се
- 2 Затварящ механизъм на резервоара
- 3 Типова табелка
- 4 Батерия (допълнителен аксесоар)
- 5 Държач на батерията
- 6 Дръжка за носене (сгъваема)
- 7 Държач за принадлежности
- 8 Корпус
- 9 Впръскващ/всмукателен маркуч
- 10 Зарядно устройство (допълнителен аксесоар)
- 11 Холендрова гайка
- 12 Мундшук на дюзата
- 13 Лост на дюзата за тапицериа
- 14 Дюза за тапицериа
- 15 Резервоар за мръсна вода с капак, свалящ се
- 16 Връзка за маркуч за пръскане/смукателен маркуч
- 17 Прекъсвач на уреда

## Символи върху уреда



Код за видео инструкция

## Пускане в експлоатация

1. Преди всяко пускане в експлоатация проверявайте маркучите за повреда.

## Монтиране на принадлежности

1. Прикрепете маркуча за пръскане/засмукване към връзката за маркуч за пръскане/засмукване на уреда и фиксирайте.

### Фигура В

#### Указание

*Впръскващ/всмукателен маркуч: Натиснете фиксатора и извадете маркуча за пръскане/изсмукване.*

2. Свържете крайника за тапицериа към маркуча за пръскане/изсмукване и фиксирайте.

### Фигура С

## Пълнене на резервоара за чиста вода

### ▲ ОПАСНОСТ

*Опасност поради почистващи препарати*

*Опасност за здравето и от повреди*

*Спазвайте всички указания, които са приложени към използваните почистващи препарати.*

#### Указание

*Топлата вода (максимално 50 °C) повишава почистващото действие. Проверете температурната устойчивост на повърхността, която ще се почиства.*

### Указание

*Използвайте пестеливо почистващи препарати, за да щадите околната среда.*

- Общото количество на пълнене е макс. 1,7 литра.
1. Приготвяне на почистващ разтвор: В чист съд смесете чиста вода и почистващ препарат (концентрация в съответствие с препоръките за почистващия препарат). Разтворете почистващия препарат във водата.
  2. Извадете резервоара за чиста вода вертикално нагоре, като го държите за удълбочението за хващане.
  3. Издърпайте капачката на резервоара нагоре и я завъртете настрани, респ. отключете и свалете капака на резервоара.

### Фигура D

4. Напълнете резервоара за чиста вода с почистващия разтвор.
5. Затворете капачката на резервоара, респ. поставете капака на резервоара, при това се уверете, че е фиксиран/а.
6. Поставете резервоара за вода, докато достигне дъното на уреда.

## Поставете акумулаторната батерия

1. Поставете акумулаторната батерия в нейния държач и я фиксирайте.

## Зареждане на акумулиращата батерия

### Указание

*Прочетете ръководството за експлоатация на производителя на зарядното устройство и задължително спазвайте указанията за безопасност!*

### Указание

*Прочетете ръководството за експлоатация на производителя на акумулиращата батерия и спазвайте особено указанията за безопасност!*

### Указание

*При доставката акумулиращата батерия е частично заредена. Заредете преди пускане в експлоатация и при необходимост.*

### Указание

*Акумулиращата батерия може да се зарежда само когато е извадена.*

1. Издърпайте батерията нагоре и я извадете.
2. Заредете акумулиращата батерия, както е описано в ръководствата за експлоатация на производителя на зарядното устройство и производителя на акумулиращата батерия.

## Обслужване

### Указание

*Включвайте уреда само когато са поставени резервоарът за прясна вода и резервоарът за мръсна вода.*

## Включване на уреда

1. Завъртете прекъсвача на уреда в положение 1 (ON). Смукателната турбина и помпата стартират.

## Режим на почистване

### ВНИМАНИЕ

#### Опасност поради почистващ разтвор

#### Опасност от повреда

Преди да използвате уреда, на незабележимо място проверете предмета, който ще се почиства, за трайност на цвета и водоустойчивост.

1. Отстранете разпилените замърсявания от предмета, който ще се почиства.
2. За разпръскване на почистващ разтвор натиснете лоста на дюзата за тапицериия. **Фигура Е**
3. Обхождайте почистваната повърхност на припокриващи се участъци. При това изтегляйте дюзата назад (не я плъзгайте).

#### Указание

Ако резервоарът за мръсна вода е пълен, поплавък затваря всмукателния отвор и уредът работи с повишени обороти.

4. Незабавно изключете уреда и изпразнете резервоара за мръсна вода.

## Изключване на уреда

1. Завъртете прекъсвача на уреда в положение 0 (OFF).

## Изпразване на резервоара за мръсна вода

1. Извадете резервоара за мръсна вода вертикално нагоре, като го държите за удълбочението за хващане.
2. Деблокирайте и свалете капака на резервоара. **Фигура F**
3. Изпразнете резервоара за мръсна вода.
4. Поставете капака на резервоара, при това се уверете, че е фиксиран.
5. Поставете резервоара за мръсна вода, докато достигне дъното на уреда.

## Изпразване на резервоара за чиста вода

1. Извадете резервоара за чиста вода вертикално нагоре, като го държите за удълбочението за хващане.
2. Издърпайте капачката на резервоара нагоре и я завъртете настрани, респ. отключете и свалете капака на резервоара.
3. Изпразнете резервоара за чиста вода.
4. Затворете капачката на резервоара, респ. поставете капака на резервоара, при това се уверете, че е фиксиран/а.
5. Поставете резервоара за вода, докато достигне дъното на уреда.

## Почистване на капака на резервоара за мръсна вода и на сепаратора

#### Указание

От вътрешната страна на капака на резервоара за мръсна вода (на сепаратора) има 2 решетъчни мрежи. Ако решетъчните мрежи са мокри или замърсени, поплавъкът не може да превключва правилно или уредът се изключва твърде рано. Затова се уверете, че по време на работата решетъчните мрежи са чисти и сухи.

1. Извадете резервоара за мръсна вода вертикално нагоре, като го държите за удълбочението за хващане.
2. Деблокирайте и свалете капака на резервоара. **Фигура G**

3. Извадете сепаратора.
4. Внимателно почистете капака на резервоара и сепаратора с влажна кърпа.
5. Внимателно отстранете влагата със суха кърпа.
6. Сглобете капака на контейнера и сепаратора.
7. Поставете капака на резервоара, при това се уверете, че е фиксиран.
8. Поставете резервоара за мръсна вода, докато достигне дъното на уреда.

## Промиване на уреда

1. Свържете накрайника за тапицериия към маркуча за пръскане/изсмукване и фиксирайте.
2. Налейте приблизително 1.5 литра вода от водопровода в резервоара за чиста вода. Не добавяйте почистващ препарат.
3. Включете уреда.
4. Дръжте дюзата за тапицериия над канал.
5. Натиснете лоста на дюзата за тапицериия и промивайте уреда в продължение на 1 до 2 минути.
6. Изключете уреда.

## След всяка експлоатация

1. Промиване на уреда
2. Изпразнете резервоара за мръсна вода и го почистете под течаща вода.
3. Изпразнете резервоара за чиста вода.
4. Почистване на капака на резервоара за мръсна вода и на сепаратора.
5. За да отстраните останалата течност в маркуча за пръскане/изсмукване:
  - a Натиснете фиксатора и извадете маркуча за пръскане/изсмукване.
  - b Натиснете лоста на накрайника за тапицериия и изсипете течността в подходящ съд (напр. мивка, кофа).
6. Оставете уреда да изсъхне добре: Отстранете двата капака на контейнерите или ги отворете леко, за да може останалата течност да изсъхне, без да оставя следи.
7. Почистете филтъра за прясна вода, вижте "Грижи и поддръжка".
8. Почистете уреда отвън с влажна кърпа.
9. За да се избегне появата на неприятни миризми, преди периоди на продължително спиране от експлоатация, отстранявайте всичката вода от уреда.

## Съхранение на уреда

1. Съхранявайте маркуча за пръскане/изсмукване и дюзата за тапицериия, както е показано на фигурата. **Фигура H**
2. Съхранявайте уреда в сухо помещение и го подсигурете срещу неоправомощено ползване.

## Методи за почистване

### Нормално замърсяване

1. Натиснете лоста за пръскане на дюзата за тапицериия. Почистицият разтвор се разпръсква и изсмуква едновременно.

#### Указание

Повторното изсмукване без разпръскване съкращава времето за изсъхване.

## Силно замърсяване или петна

1. Нанесете почистващия разтвор и оставете да действа между 10 и 15 минути.
2. Почистете повърхността както при нормално замърсяване.

## Съвети за почистване

- Винаги работете от светлината към сянката (от прозореца към вратата).
- Винаги работете от почистената към непочистената повърхност.
- Колкото по-чувствителна е настилката, толкова по-ниска концентрация на почистващ препарат използвайте.
- Импрегниране след мокро почистване предотвратява бързото повторно замърсяване на текстилната настилка.
- За по-добър резултат от почистването след употреба на почистващ препарат изплакнете допълнително обекта с чиста вода.

## Почистващи препарати

Обозначение	Наименование	Дозировка	Каталожен номер
Почистващ препарат CarpetPro, бързосъхнещ (10 литра)	RM 767 течен	1,2 %	6.295-198.0
Почистващ препарат CarpetPro (10 литра)	RM 764 течен	1 %	6.295-854.0
CarpetPro за импрегниране (5 литра)	RM 762 течен	20 %	6.295-852.0

За повече информация, моля, поискайте информационен лист за продукта и ЕС информационния лист за безопасност на съответния почистващ препарат.

## Транспортиране

### ⚠ ПРЕДПАЗЛИВОСТ

**Несъблюдаване на теглото**

*Опасност от наранявания и повреди*

*При транспортиране съблюдавайте теглото на уреда.*

1. Сгънете дръжката за носене нагоре.
2. При носене хващайте уреда за дръжката за носене.
3. При транспортиране в превозни средства осигурявайте уреда срещу изплъзване и преобръщане в съответствие с валидните инструкции.

## Съхранение

### ⚠ ПРЕДПАЗЛИВОСТ

**Несъблюдаване на теглото**

*Опасност от наранявания и повреди*

*При съхранението вземайте под внимание теглото на уреда.*

Уредът трябва да се съхранява само във вътрешни помещения.

1. Издърпайте батерията нагоре и я извадете, за да избегнете нейния разряд.

## Грижа и поддръжка

### ⚠ ОПАСНОСТ

**Опасност от токов удар**

*Наранявания поради допир до провеждащи ток части*

*Изключете уреда.*

*Извадете акумулиращата батерия.*

- Проверявайте редовно за замърсявания контактите от страната на уреда в държача на акумулиращата батерия и при необходимост ги почиствайте с влажна кърпа. Не използвайте почистващи препарати.

## Почистване на цедката за чиста вода

### Указание

*На дъното на резервоара за чиста вода има цедка, върху която могат да се утаят частици замърсявания и така да възпрепятстват потока на водата. Затова редовно изплаквайте резервоара за чиста вода.*

1. Извадете резервоара за чиста вода вертикално нагоре, като го държите за удълбочението за хващане.
2. Деблокирайте и свалете капака на резервоара.
3. Изплакнете резервоара за прясна вода с чиста вода.
4. Поставете капака на резервоара, при това се уверете, че е фиксиран.
5. Поставете резервоара за вода, докато достигне дъното на уреда.

## Почистете мундшука на дюзата

1. Отвийте гайката на дюзата за тапицерия и извадете мундшука на дюзата.
2. Почистете мундшука на дюзата.
3. Поставете отново мундшука на дюзата и го закрепете с гайката.

## Помощ при повреди

### ⚠ ОПАСНОСТ

**Опасност от токов удар**

*Наранявания поради допир до провеждащи ток части*

*Изключете уреда.*

*Извадете акумулиращата батерия.*

**Уредът не работи**

1. Заредете акумулиращата батерия.
2. Поставете акумулаторната батерия.
3. Проверете дали акумулаторната батерия е правилно поставена.
4. Включете уреда.
5. Оставете уреда (прегрятата платка) да се охлади.

**Уредът се самоизключва**

1. Оставете уреда (прегрятата платка), респ. акумулиращата батерия да се охлади.
2. Почистете или подсушете решетките в капака на резервоара за мръсна вода.

**От дюзата не изтича вода**

1. Напълнете резервоара за чиста вода
2. Проверете връзката между дюзата за тапицерия и маркуча за пръскане/изсмукване за правилно положение.
3. Почистете или сменете мундшука на дюзата.
4. Почистете цедката за чиста вода.
5. Пръскащата помпа е дефектна, обърнете се към сервиса.

## Едностранна струя за разпръскване

1. Почистете мундшука на дюзата.

### Недостатъчна смукателна мощност

1. Проверете дюзата за тапициера за запушване, при необходимост я почистете.
2. Проверете всмукателния маркуч за запушване, при необходимост го почистете.

### Сервиз

Ако повредата не може да бъде отстранена, уредът трябва да бъде проверен от сервиза.

### Гаранция

Във всяка държава са валидни издадените от нашия оторизиран дистрибутор гаранционни условия. Евентуални повреди на Вашия уред ще отстраним в рамките на гаранционния срок безплатно, ако се касае за дефект в материалите или производствен дефект. В случай на предявяване на право на гаранция, се обрънете към Вашия дистрибутор или към най-близкия оторизиран сервиз, като представите касовата бележка.

(Адрес, вж. задната страна)

Допълнителна гаранционна информация (ако има такава) можете да намерите в страницата „Сервиз“ на местния уебсайт на Kärcher в раздел „Изтегляне“.

### Акcesoари и резервни части

Използвайте само оригинални акcesoари и оригинални резервни части, по този начин осигурявате безопасната и безпроблемна експлоатация на уреда.

Информация относно акcesoари и резервни части ще намерите тук: [www.kaercher.com](http://www.kaercher.com).

### Списък с резервни части

Използвайте само оригинални акумулаторни батерии KÄRCHER, не използвайте акумулаторни батерии, които не могат да се презареждат.

Обозначение	Номер на поръчка, резервна част	Номер на артикул, неопакован
Акумулираща батерия Battery Power+ 36/75	2.445-043.0	6.445-059.0
Акумулираща батерия Battery Power+ 36/60	2.042-022.0	6.445-085.0
Акумулираща батерия Battery Power 36/50	2.445-031.0	6.445-039.0
Зарядно устройство за бързо зареждане Battery Power+ 36/60 (EU)	2.445-045.0	6.445-063.0
Зарядно устройство за бързо зареждане Battery Power+ 36/60 (GB)	2.445-047.0	6.445-065.0
Зарядно устройство за бързо зареждане Battery Power+ 36/60 (AU)	2.445-051.0	6.445-069.0

## Декларация за съответствие на ЕС

С настоящото декларираме, че посочената по-долу машина по своята концепция и конструкция, както и в пуснатото от нас на пазара изпълнение, съответства на приложимите основни изисквания за безопасност и опазване на здравето, определени в директивите на ЕС. При несъгласувана с нас промяна на машината тази декларация губи своята валидност.

Продукт: Уред с въпръскваща екстракция

Тип: 1.101-xxx

### Приложими директиви на ЕС

2006/42/EO (+2009/127/EO)

2011/65/EC

2014/30/EC

### Приложими хармонизирани стандарти

EN IEC 63000: 2018

EN 55014-1: 2017 + A11: 2020

EN 55014-2: 2015

EN 60335-1

EN 60335-2-68

EN 62233: 2008

### Приложими национални стандарти

-

Подписващите лица действат от името и като пълномощници на управителния орган.



H. Jenner

Chairman of the Board of Management



S. Reiser

Director Regulatory Affairs & Certification

Пълномощник по документацията:

S. Reiser

Alfred Kärcher SE & Co. KG

Alfred-Kärcher-Str. 28 - 40

71364 Winnenden (Germany)

Тел.: +49 7195 14-0

Факс: +49 7195 14-2212

Winnenden, 2020/10/01

## Технически данни

		Puzzi 2/1 Вр
<b>Електрическо свързване</b>		
Номинално напрежение на акумулираща батерия	V	36 DC
Тип защита		IPX4
Клас защита		III
Номинална мощност	W	350
Максимална мощност	W	350
Мощност на пръскащата помпа	W	4
<b>Данни за мощността на уреда</b>		
Количество на пълнене - чиста вода	l	1,7
Количество на пълнене - мръсна вода	l	2,9
Количество въздух (макс.)	l/s	16
Вакуум (макс.)	kPa (mbar)	16,0 (160)
Налягане на пръскане	MPa	0,16
Налягане на пръскане (макс.)	MPa	0,22
Количество на пръскане	l/min	0,3
Температура на почистващия разтвор (макс.)	°C	50
Продължителност на работа при пълно зареждане на акумулиращата батерия - акумулираща батерия Battery Power 36/50	Минути	31
Продължителност на работа при пълно зареждане на акумулиращата батерия - акумулираща батерия Battery Power+ 36/60	Минути	37
Продължителност на работа при пълно зареждане на акумулиращата батерия - акумулираща батерия Battery Power+ 36/75	Минути	46
<b>Размери и тегла</b>		
Типично собствено тегло	kg	5,8
Дължина x ширина x височина	mm	415 x 205 x 260
<b>Условия на заобикалящата среда</b>		
Температура на околната среда (макс.)	°C	+40
<b>Установени стойности съгласно EN 60335-2-68</b>		
Ниво на звуково налягане $L_{pA}$	dB(A)	72
Неустойчивост $K_{pA}$	dB(A)	2
Стойност на вибрацията ръка-рамо	m/s <sup>2</sup>	<2,5
Неустойчивост K	m/s <sup>2</sup>	0,2

Запазваме си правото на технически промени.







**THANK YOU!**  
**MERCI! DANKE! ¡GRACIAS!**



Registrieren Sie Ihr Produkt und profitieren Sie von vielen Vorteilen.

Register your product and benefit from many advantages.

Enregistrez votre produit et bénéficiez de nombreux avantages.

Registre su producto y aproveche de muchas ventajas.

**[www.kaercher.com/welcome](http://www.kaercher.com/welcome)**



Bewerten Sie Ihr Produkt und sagen Sie uns Ihre Meinung.

Rate your product and tell us your opinion.

Évaluer votre produit et dites-nous votre opinion.

Reseñe su producto y díganos su opinión.



**[www.kaercher.com/dealersearch](http://www.kaercher.com/dealersearch)**

**Alfred Kärcher SE & Co. KG**

Alfred-Kärcher-Str. 28-40

71364 Winnenden (Germany)

