

KIRA Dockingstation

Deutsch	2
English	5
Français	9
Español	12
Italiano	16
Nederlands	19
Русский	23



Allgemeine Hinweise



Lesen Sie vor dem Umbau diese Montageanleitung und handeln Sie danach.

Bewahren Sie die Montageanleitung für späteren Gebrauch oder für Nachbesitzer auf.

Beschreibung

Die Dockingstation versorgt das Gerät mit Elektrizität zum Laden der Batterien und mit Frischwasser. Nach dem Andocken wird der Schmutzwassertank entleert und gespült. Der Frischwassertank wird nachgefüllt und die Batterien werden geladen.

Sicherheitshinweise

- Beachten Sie die örtliche Vorschriften zur Abwasserbehandlung und -entsorgung.
- Das Wassersystem ist auf maximal 1 MPa ausgelegt. Bauen Sie bei Überschreitung in die Zuleitung einen Druckbegrenzer ein.
- Achten Sie darauf, dass das Netzkabel nicht mit den rotierenden Bürsten, Rädern oder Rollen des Geräts in Berührung kommen.

Montage

Dockingstation montieren

Hinweis

Die Dockingstation wird mit 4 Schrauben an der Wand befestigt. Der Durchmesser der Schrauben muss 6 mm betragen.

Hinweis

Bitte beachten Sie bei der Auswahl des Standorts für die Dockingstation folgendes:



- Die Dockingstation muss im rechten Winkel zur Bodenfläche montiert sein.
- Die Rückseite der Dockingstation muss an der Wand anliegen, die Rückseite darf nicht offen sein.
- Der Aufbau der Dockingstation sollte auf einer ebenen Fläche erfolgen.
- Die Dockingstation sollte an einer geschlossenen Fläche stehen, da sonst ein fehlerfreies Andocken nicht möglich ist.
- Die Dockingstation darf nicht nach einer Rampe aufgebaut werden.

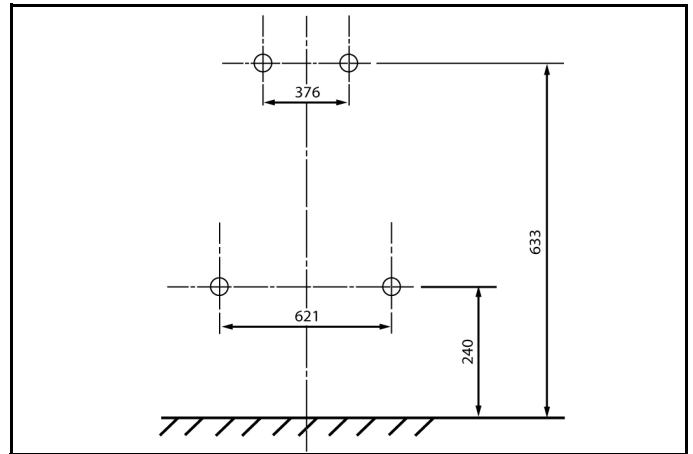

- Das beigelegte Befestigungsmaterial verwenden, oder entsprechend der Beschaffenheit der Wand besorgen.
- Die Dockingstation an die Wand stellen und Bohrungen markieren.

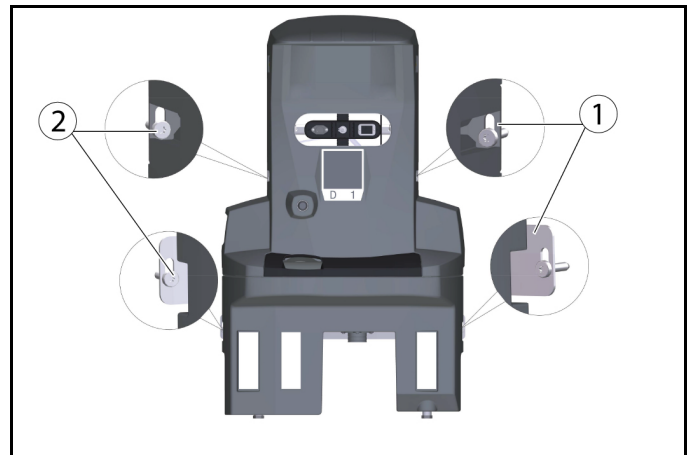

① Halteblech (2x)

② 6kt-Schraube M6x40 (4x)

- Die Dockingstation an die Wand stellen und die Schrauben nur leicht eindrehen.
- Die Dockingstation ausrichten und an der Wand befestigen.

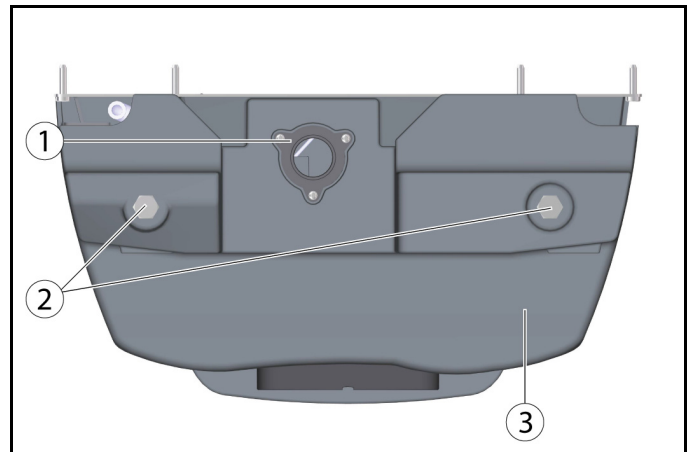

① Abluss Schmutzwasser

② Fuß Dockingstation

③ Unterteil Dockingstation

- Mit Hilfe von mitgelieferten U-Scheiben (5 Stück pro Schraubfuß), an die Bodenverhältnisse anpassen.

Hinweis

Zusätzlich werden noch 4 weitere U-Scheiben beigelegt.

- Die Schrauben auf beiden Seiten festziehen.
- Den Abluss für Schmutzwasser mit der Abwasser-Entsorgungseinrichtung verbinden. Örtliche Vorschriften zur Abwasserbehandlung und -entsorgung beachten.

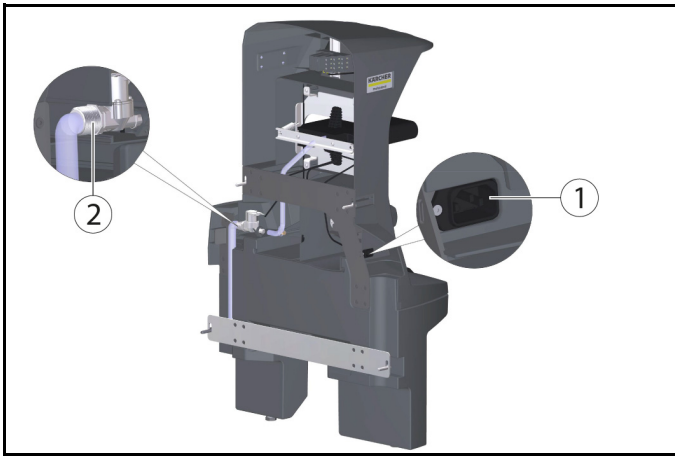

- ① Kaltgerätesteckdose
- ② Wasseranschluss

- Den beiliegenden Schlauch mit dem Wasseranschluss verbinden. Durchflussrichtung (Pfeil) beachten.
- Das beiliegende Netzkabel mit der Kaltgerätesteckdose am Gerät verbinden.

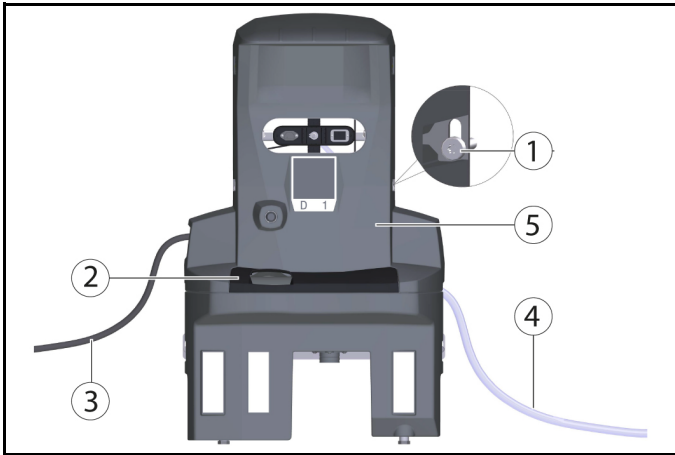

- ① Schraube
- ② Abdeckung
- ③ Netzkabel
- ④ Schlauch
- ⑤ Oberteil Dockingstation

- Die Schrauben auf beiden Seiten festziehen.
- Die Abdeckung anbringen.
- Den Schlauch mit der Wasserversorgung verbinden. Maximal zulässigen Wasserdruck in Kapitel „Technische Daten“ beachten. Bei Bedarf einen Druckminderer in die Zuleitung einbauen.
- Den Netzstecker in die Steckdose stecken. Die Steckdose muss mit einem Fehlerstromschutzschalter mit einem länderspezifisch zulässigen Auslösestrom abgesichert sein.
- Auf Funktion prüfen.

Höhe einstellen

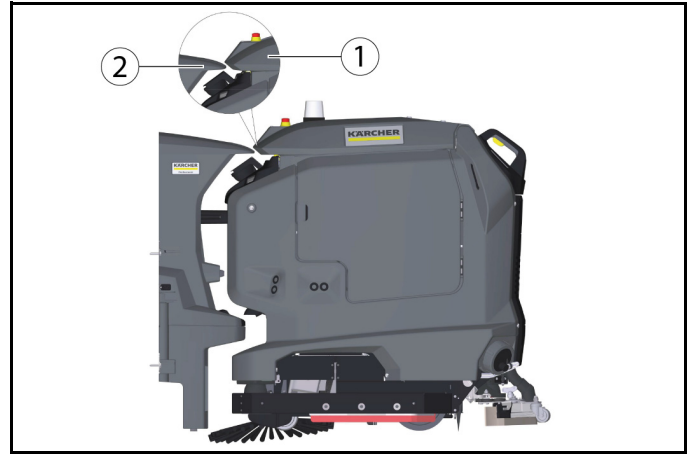

- ① Deckel Schmutzwassertank
- ② Keil, Dockingstation

- Das Gerät vor die Dockingstation fahren.
- Die Höhenausrichtung prüfen: Die Spitze des Keils an der Dockingstation muss die Schräge am Deckel des Schmutzwassertanks auf halber Höhe treffen



- ① Stellschrauben

- Die Dockingstation mit den unteren Stellschrauben von der Höhe so einstellen, dass das der Cliff LiDAR Rammschutz an dem Gerät mit ca. 5 mm Abstand unter die Dockingstation einfährt.

Höhe korrigieren

1. Die Differenz zur korrekten Einstellung messen.
2. Die 4 Schrauben an der Dockingstation lösen und von der Wand nehmen.
3. Die Schraubfüße am Unterteil um die Differenz mit Hilfe der U-Scheiben verstellen (eine U-Scheibe entspricht 2 mm).
4. Die Dockingstation an die Wand stellen und mit den 4 Schrauben fixieren.
5. Die Höhenausrichtung erneut prüfen.

Höhe Abfluss Dockingstation

Hinweis

Beachten Sie, dass der Abstand zwischen dem Boden und der Höhe des Abflusses der Schmutzwasserwanne 220 mm betragen muss.

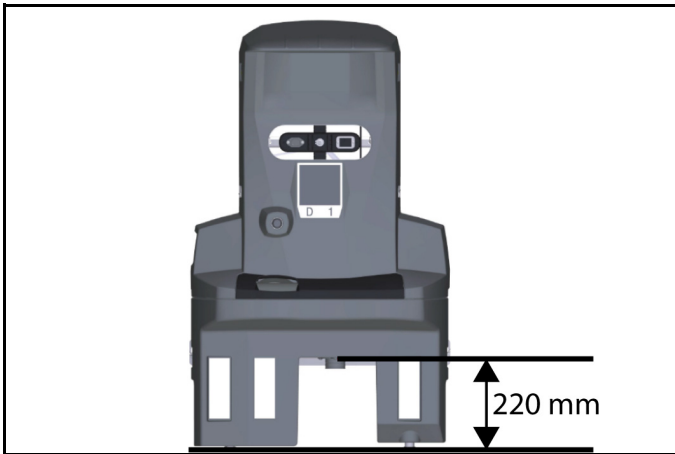

Frei zu haltende Fläche um die Dockingstation

Hinweis

Damit der Roboter an der Dockingstation zuverlässig andocken kann, muss vor der Dockingstation ausreichend Platz freigehalten werden. Die empfohlene Größe der freizuhaltenden Zone kann folgender Abbildung entnommen werden.

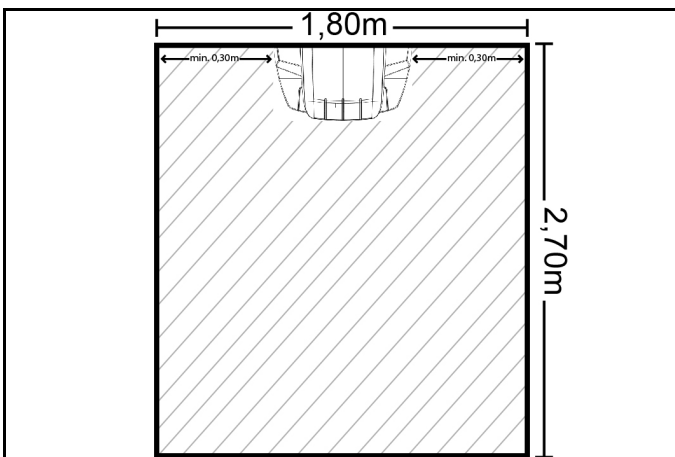

- ① Dockingstation
- ② Frei zu haltende Fläche

Wasserstoppventil einbauen

Um sicher zu stellen, dass kein Wasser an der Dockingstation überläuft kann zusätzlich ein Wasserstoppventil eingebaut werden. Das Wasserstoppventil wird zwischen dem Wasserhahn und dem Aquastopp-Schlauch montiert.

1. Die Wasserzufuhr abstellen.
2. Den Pfeil mit dem mitgelieferten Schraubenschlüssel auf Stufe 8 (40 Liter Wasserdurchlauf) stellen.

Hinweis

Das Wasserstoppventil ist einstellbar von Stufe 1 (5 Liter Wasserdurchlauf) bis Stufe 10 (50 Liter Wasserdurchlauf) und schließt automatisch, wenn mehr als die eingestellte Wassermenge ohne Unterbrechung durchgeflossen ist.

3. Das obere Ende des Wasserstoppventil am Wasserhahn befestigen.

Hinweis

Am Eingang des Wasserstoppventils ist ein nach oben gewölbter Wasserfilter eingebaut. Sollte der Aquastopp-Schlauch einen Filter montiert haben muss dieser durch eine Dichtung ersetzt werden, damit die Funktion des Wasserstoppventils gewährleistet werden kann.

4. Den Aquastopp-Schlauch am Gewindeboden des Wasserstoppventils befestigen.

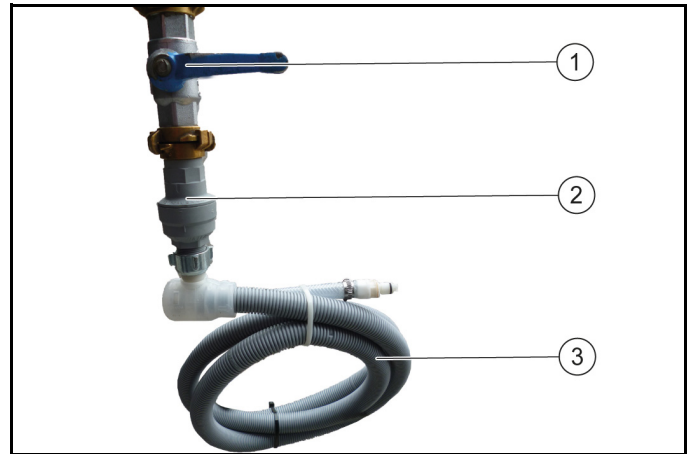

- ① Wasserhahn
- ② Wasserstoppventil
- ③ Schlauch

5. Die Wasserzufuhr wieder aufdrehen.

Wasserstoppventil zurücksetzen

1. Die Wasserzufuhr abstellen.
2. Den Aquastopp-Schlauch demontieren.
3. Das Wasserstoppventil abdrehen und den roten Stift eindrücken.

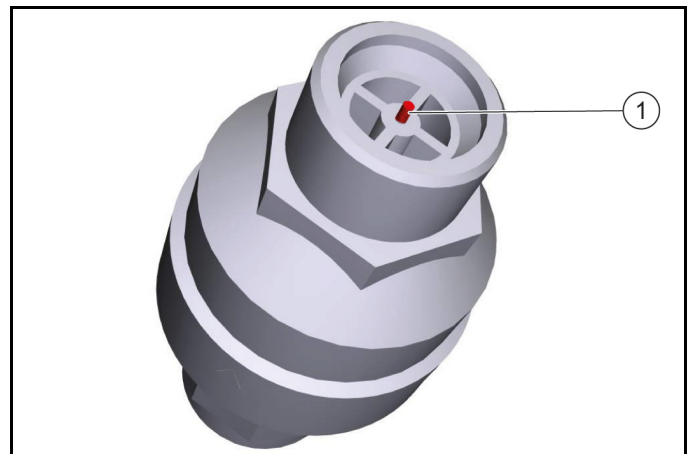

- ① Roter Stift
4. Das obere Ende des Wasserstoppventils am Wasserhahn befestigen und den roten Stift eindrücken.
 5. Den Aquastopp-Schlauch am Gewindeboden des Wasserstoppventils befestigen.
 6. Die Wasserzufuhr wieder aufdrehen

Technische Daten

		Sharp	DELTA Q
Leistungsdaten Gerät			
Anzahl Batterien		2	2
Nennspannung, Li-Ion	V	25,6	25,6
Batteriekapazität, Li-Ion	Ah (5 h)	160	160
Mittlere Leistungsaufnahme	W	1600	1600
Leistung Fahrmotor	W	2x280	2x280
Leistung Saugturbine	W	630	630
Leistung Bürstenantrieb	W	600	600
Laufzeit bei voller Batterie	h	3,5	3,5
Schutzart		IPX3	IPX3
Internes Ladegerät			
Nennspannung	V	100...240	100...240
Stromaufnahme	A	<7,5	9,9-4,7
Frequenz	Hz	50-60	50-60
Leistung	W	760	960

		Sharp	DELTA Q
Ladestrom	A	30	40
Ladedauer Batterie	h	8	5,25
Abwasserleitung			
Nennweite Abfluss	mm	50	50
Mindestgefälle Abwasserleitung	°	1-3	1-3
Anforderung Hebeeinheit			
Förderleistung Schmutzwasser-Hebeanlage	m ³ /h	≥ 6,5	≥ 6,5
Maße und Gewichte			
Gewicht	kg	15,2	15,2
Länge x Breite x Höhe	mm	350 x 650 x 1050	350 x 650 x 1050

Technische Änderungen vorbehalten.

Pflege und Wartung

⚠ **GEFAHR**

Unabsichtlich anlaufendes Gerät, Berührung stromführender Teile

Verletzungsgefahr, Stromschlag

Trennen Sie vor allen Arbeiten das Gerät von der Dockingstation oder ziehen Sie den Netzstecker.

Dockingstation reinigen

⚠ **WARNUNG**

Gefahr durch elektrischen Schlag.

Ziehen Sie vor Arbeiten an der Dockingstation den Netzstecker aus der Steckdose.

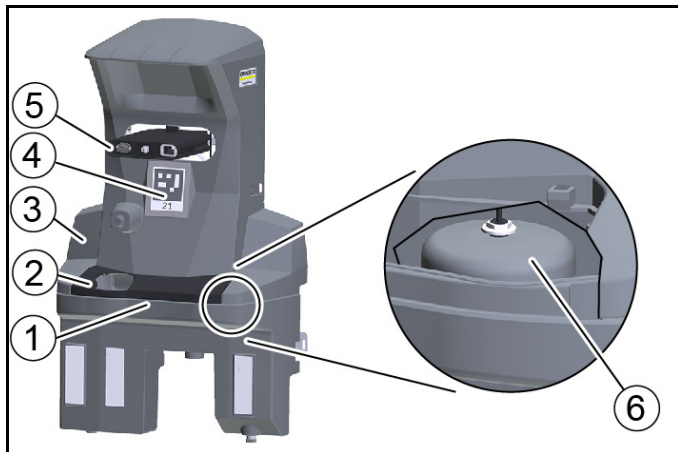

- ① Schmutzwasserwanne
- ② Abdeckung
- ③ Dockingstation
- ④ Positionscodier
- ⑤ Dockingstößel
- ⑥ Schwimmerschalter mit Schwimmer

1. Die Abdeckung abnehmen.
2. Den Schwimmerschalter und Schwimmer prüfen, bei Bedarf reinigen.
3. Die Schmutzwasserwanne reinigen und mit Wasser spülen.
4. Die Abdeckung anbringen.
5. Den Positionscodier mit einem feuchten Tuch reinigen.
6. Den Dockingstößel auf freie Beweglichkeit prüfen.

Hinweis

Für eine geeignete Nutzung der Dockingstation ist eine Freifläche vor der Docking Station 2x2 m² vorzusehen

EU-Konformitätserklärung

Hiermit erklären wir, dass die nachfolgend bezeichnete Maschine aufgrund ihrer Konzipierung und Bauart sowie in der von uns in Verkehr gebrachten Ausführung den einschlägigen grundlegenden Sicherheits- und Gesundheitsanforderungen der EU-Richtli-

nien entspricht. Bei einer nicht mit uns abgestimmten Änderung der Maschine verliert diese Erklärung ihre Gültigkeit.

Produkt: Kira Docking-Station

Typ: 2.042-xxx

Einschlägige EU-Richtlinien

2006/42/EG (+2009/127/EG)

2014/30/EU

Angewandte harmonisierte Normen

EN 60335-1

EN 60335-2-72

EN IEC 63327

EN IEC 61000-6-2: 2019

EN 61000-6-3: 2007 + A1:2011

Angewandte nationale Normen

-

Die Unterzeichnenden handeln im Auftrag und mit Vollmacht des Vorstands.

H. Jenner

Chairman of the Board of Management

S. Reiser

Director Regulatory Affairs & Certification

Dokumentationsbevollmächtigter:

S. Reiser

Alfred Kärcher SE & Co. KG

Alfred-Kärcher-Str. 28 - 40

71364 Winnenden (Germany)

Tel.: +49 7195 14-0

Fax: +49 7195 14-2212

Winnenden, 2021/11/01

General notes



Read and adhere to these installation instructions before conversion.

Keep these installation instructions for future reference or for future owners.

Description

The docking station supplies the Device with electricity to charge the batteries and fresh water. After docking, the waste water tank is emptied and flushed. The fresh water tank is refilled and the batteries are charged.

Safety instructions

- Observe the local waste water treatment and disposal regulations.
- The water system is designed for a maximum of 1 MPa. Install a pressure limiter in the supply line if the pressure is exceeded.
- Make sure that the mains cable does not come into contact with the rotating brushes, wheels or rollers of the device.

Installation

Installing the docking station

Note

The docking station is attached to the wall with 4 screws. The diameter of the screws must be 6 mm.

Note

When selecting the location for the docking station, please note the following:



- The docking station must be mounted at right angles to the floor surface.
- The back of the docking station must be against the wall, the back must not be open.
- The docking station should be set up on a flat surface.
- The docking station should be placed on a closed surface, otherwise it will not be possible to dock without errors.
- The docking station must not be set up after a ramp.

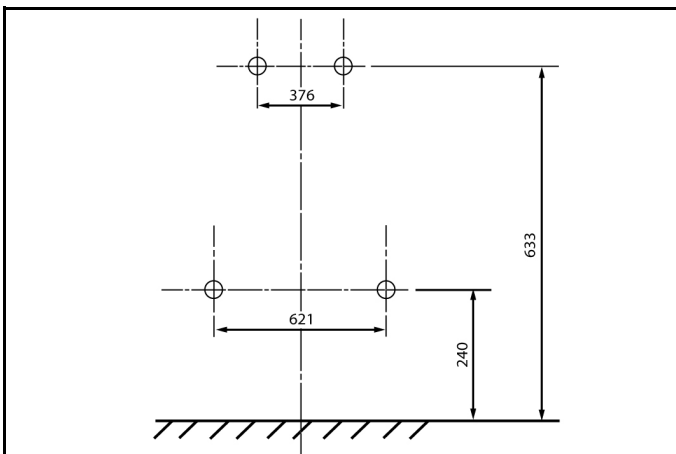

- Use the enclosed fastening material or obtain fastening material according to the condition of the wall.
- Place the docking station against the wall and mark holes.

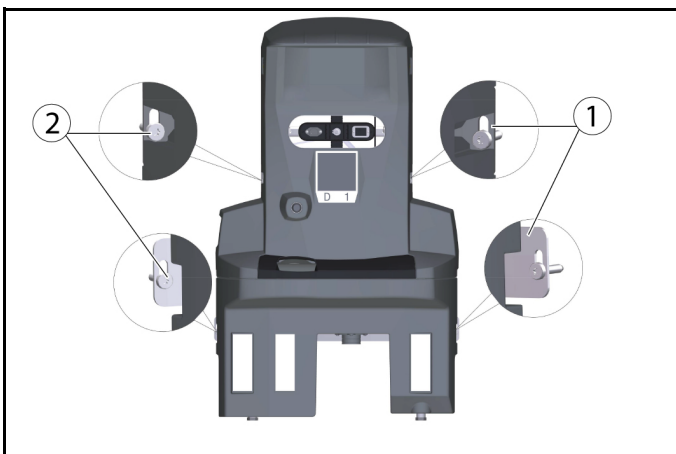

- ① Retaining plate (2x)
- ② Hexagon screw M6x40 (4x)

- Place the docking station against the wall and screw in the screws only slightly.
- Align the docking station and attach it to the wall.

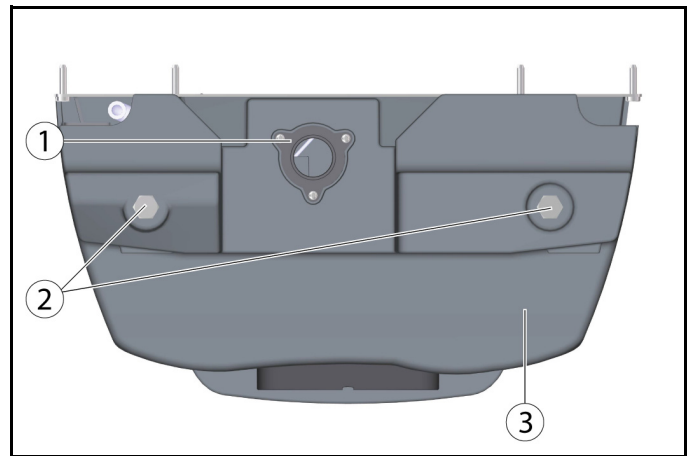

- ① Drain for waste water
- ② Foot Docking Station
- ③ Docking station lower part

- Adjust to the ground conditions with the help of the supplied washers (5 per screw foot).

Note

4 more washers are additionally enclosed.

- Tighten the screws on each side.
- Connect the drain for waste water to the waste water disposal equipment. Observe local regulations for waste water treatment and disposal.

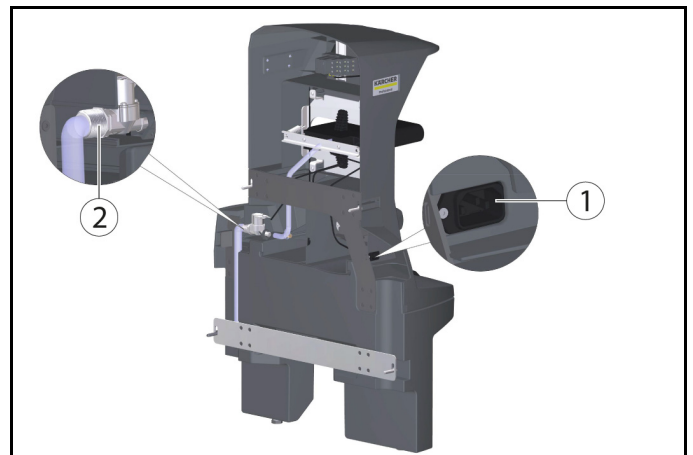

- ① Socket for non-heating apparatus
- ② Water connection

- Connect the enclosed hose to the water connection. Note the flow direction (arrow).
- Connect the enclosed mains cable to the socket for non-heating apparatus on the unit.

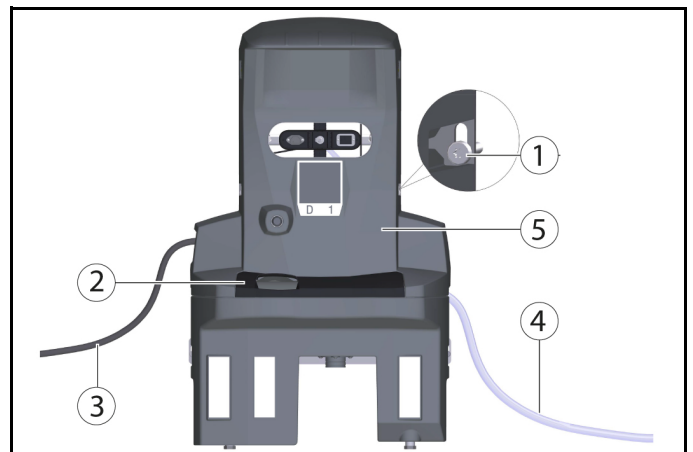

- ① Screw
- ② Cover
- ③ Mains cable

- ④ Hose
- ⑤ Docking station upper part
 - Tighten the screws on each side.
 - Attach the cover.
 - Connect the hose to the water supply. Note the maximum permissible water pressure in the chapter "Technical data". If necessary, install a pressure reducer in the supply line.
 - Plug the mains plug into the socket. The socket must be protected with a fault current protection switch with a country-specific permissible tripping current.
 - Check the function.

Adjusting the height

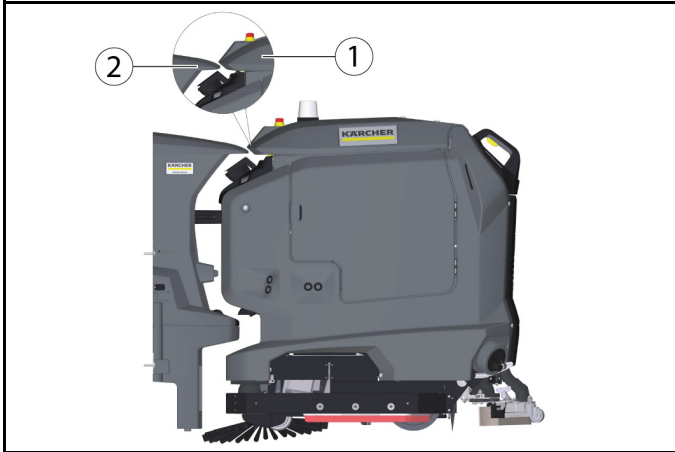

- ① Waste water tank cap
- ② Wedge, docking station
- Move the Device in front of the docking station.
- Check the height alignment: The tip of the wedge on the docking station must meet the slope on the lid of the dirty water tank halfway up



- ① Set screws
- Adjust the height of the docking station with the lower adjusting screws so that the Cliff LiDAR bumper on the Device retracts under the docking station at a distance of approx. 5 mm.

Correct the height

1. Measure the difference dimension to the correct setting dimension.
2. Loosen the 4 screws on the docking station and remove them from the wall.
3. Using the washers, adjust the screw feet on the lower part by the difference dimension (one washer corresponds to 2 mm).
4. Place the docking station against the wall and fix it with the 4 screws.
5. Recheck the height alignment.

Docking station drain height

Note

Note that the distance between the floor and the height of the drain of the waste water tank must be 220 mm.

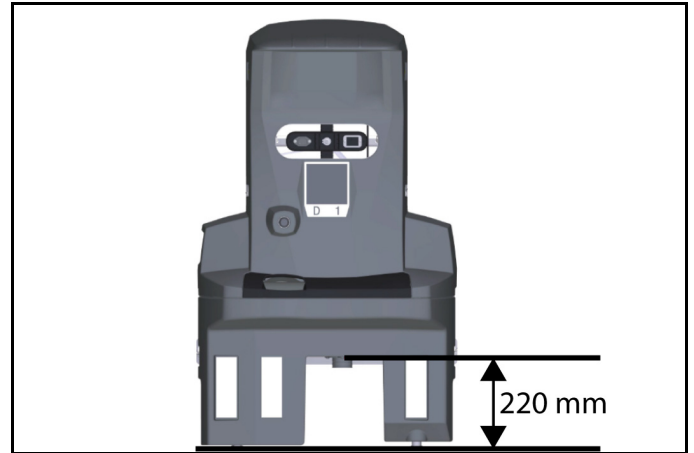

Free area to be kept around the docking station

Note

In order for the robot to dock reliably at the docking station, sufficient space must be kept free in front of the docking station. The recommended size of the zone to be kept clear can be found in the following Illustration.

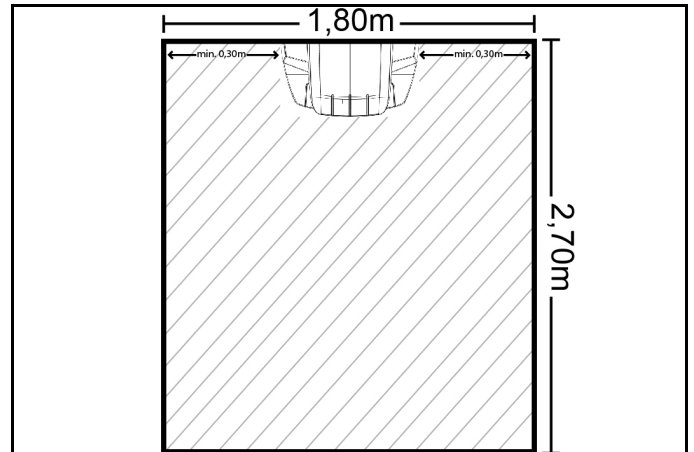

- ① Docking station
- ② Area to be kept clear

Installing the water stop valve

To ensure that no water overflows at the docking station, a water stop valve can also be installed. The water stop valve is mounted between the tap and the Aquastop hose.

1. Turn off the water supply.
2. Set the arrow to level 8 (40 litre water flow) with the spanner provided.

Note

The water stop valve can be set from level 1 (5 litre water flow) to level 10 (50 litre water flow) and closes automatically when more than the set amount of water has flowed through without interruption.

3. Attach the upper end of the water stop valve to the tap.

Note

At the entrance of the water stop valve, an upwardly curved Water filter is installed. If the Aquastop hose has a Filter mounted, it must be replaced by a gasket to ensure the function of the Water Stop Valve.

4. Attach the AquaStop hose to the thread at the bottom of the water stop valve.

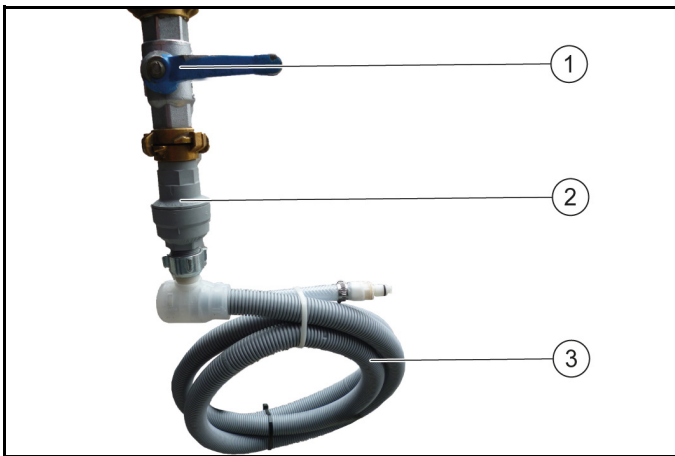

- ① Tap
- ② Water stop valve
- ③ Hose

5. Turn the water supply back on.

Resetting the water stop valve

1. Turn off the water supply.
2. Remove the AquaStop hose.
3. Turn off the water stop valve and press in the red pin.

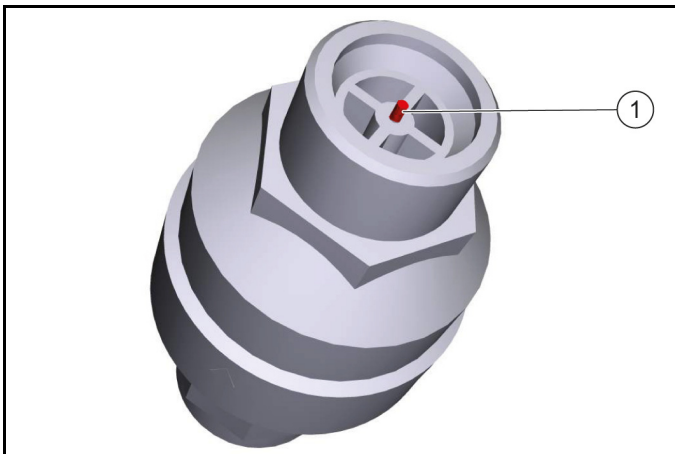

- ① Red pin
4. Attach the upper end of the water stop valve to the tap and press in the red pin.
 5. Attach the AquaStop hose to the thread at the bottom of the water stop valve.
 6. Turn the water supply back on

Technical data

		Sharp	DELTA Q
Device performance data			
Number of batteries		2	2
Nominal voltage, Li-Ion	V	25,6	25,6
Battery capacity, Li-Ion	Ah (5 h)	160	160
Mean power input	W	1600	1600
Driving motor power	W	2x280	2x280
Suction Turbine Power	W	630	630
Brush Drive Power	W	600	600
Running time with full battery	h	3,5	3,5
Protection type		IPX3	IPX3
Internal charger			
Rated voltage	V	100...240	100...240
Current consumption	A	<7,5	9,9-4,7
Frequency	Hz	50-60	50-60
Power	W	760	960
Charging current	A	30	40

		Sharp	DELTA Q
Battery charging time	h	8	5,25
Waste water pipe			
Nominal width of drain	mm	50	50
Minimum slope of waste water pipe	°	1-3	1-3
Lifting unit requirement			
Pumping capacity of the wastewater lifting station	m ³ /h	≥ 6,5	≥ 6,5
Dimensions and weights			
Weight	kg	15,2	15,2
Length x width x height	mm	350 x 650 x 1050	350 x 650 x 1050

Subject to technical modifications.

Care and service

⚠ DANGER

Inadvertently starting up of the unit, touching live components

Risk of injury, electric shock

Before doing any work, disconnect the Device from the docking station or pull the Mains plug.

Cleaning the docking station

⚠ WARNING

Danger from electric shock.

Before working on the docking station, unplug the Mains plug from the power outlet.

- ① Waste water collection tray
- ② Cover
- ③ Docking station
- ④ Position code
- ⑤ Male docking port
- ⑥ Float switch with float

1. Remove the cover.
2. Check the float switch and float, clean if necessary.
3. Clean the waste water collection tray and rinse it with water.
4. Attach the cover.
5. Den Position code clean with a damp cloth.
6. Check the male docking port for ease of movement.

Note

For suitable use of the docking station, an open space in front of the docking station 2x2 m² to provide for

EU Declaration of Conformity

We hereby declare that the machine described below complies with the relevant basic safety and health requirements in the EU Directives, both in its basic design and construction as well as in the version placed in circulation by us. This declaration is invalidated by any changes made to the machine that are not approved by us.

Product: Kira Docking Station

Type: 2.042-xxx

Currently applicable EU Directives

2006/42/EC (+2009/127/EC)

2014/30/EU

Harmonised standards used

EN 60335-1

EN 60335-2-72

EN IEC 63327

EN IEC 61000-6-2: 2019

EN 61000-6-3: 2007 + A1:2011



National standards used

-

The signatories act on behalf of and with the authority of the company management.

Documentation supervisor:
 S. Reiser
 Alfred Kärcher SE & Co. KG
 Alfred-Kärcher-Str. 28 - 40
 71364 Winnenden (Germany)
 Ph.: +49 7195 14-0
 Fax: +49 7195 14-2212
 Winnenden, 2021/11/01

Remarques générales

  Veuillez lire ces instructions de montage avant la transformation et agissez conformément.

Conservez ces instructions de montage pour une utilisation ultérieure ou pour le propriétaire suivant.

Description

La station d'accueil fournit à l'appareil de l'électricité pour charger les batteries et de l'eau douce. Après l'accostage, le réservoir d'eau sale est vidé et rincé. Le réservoir d'eau douce est rempli et les batteries sont chargées.

Consignes de sécurité

- Respectez les directives locales relatives au traitement et à l'élimination des eaux usées.
- Le système d'eau est conçu pour une pression maximale de 1 MPa. En cas de dépassement, installez un limiteur de pression dans la conduite d'alimentation.
- Veillez à ce que le câble secteur n'entre pas en contact avec les brosses rotatives, les roues ou les roulettes de l'appareil.

Montage

Monter la station d'accueil

Remarque

La station d'accueil est fixée au mur à l'aide de 4 vis. Le diamètre des vis doit être de 6 mm.

Remarque

Lors de la sélection de l'emplacement de la station d'accueil, veuillez noter ce qui suit :



- La station d'accueil doit être montée à angle droit par rapport à la surface du sol.
- L'arrière de la station d'accueil doit être contre le mur, l'arrière ne doit pas être ouvert.
- La station d'accueil doit être installée sur une surface plane.
- La station d'accueil doit être placée sur une surface fermée, sinon il ne sera pas possible de s'amarrer sans erreur.
- La station d'accueil ne doit pas être installée après une rampe.

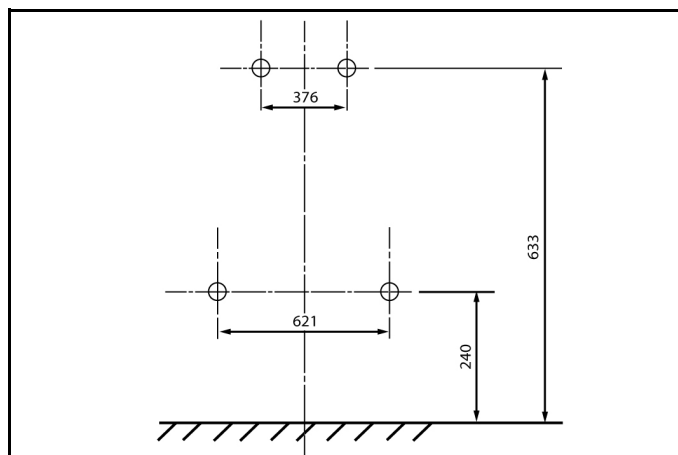

- Utiliser le matériel de fixation fourni ou se le procurer en fonction de la nature du mur.
- Placez la station d'accueil contre le mur et marquez les trous.

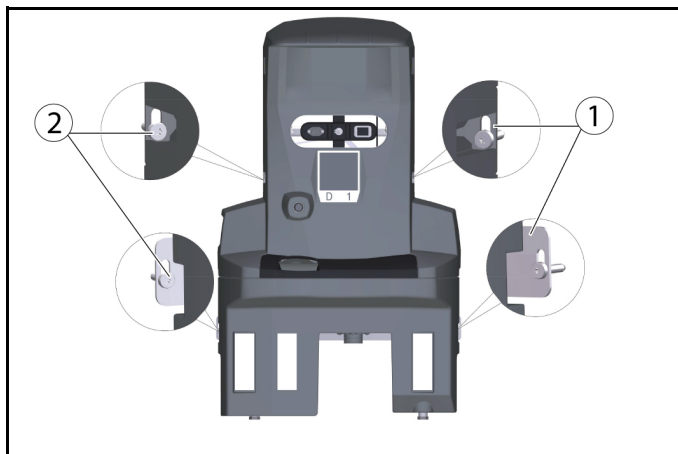

- ① Tôle de retenue (2x)
- ② Vis hexagonale M6x40 (4x)

- Placez la station d'accueil contre le mur et ne vissez que légèrement les vis.
- Alignez la station d'accueil et fixez-la au mur.

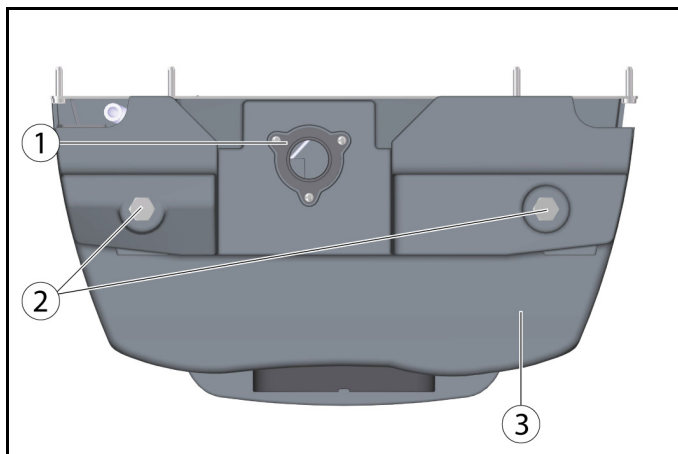

- ① Vidange des eaux sales
- ② Station d'accueil pour les pieds
- ③ Partie inférieure station d'accueil

- À l'aide des rondelles en U fournies (5 par pied à visser), l'adapter aux conditions du sol.

Remarque

En outre, 4 autres rondelles en U sont fournies.

- Serrer les vis des deux côtés.
- Raccorder l'évacuation des eaux usées au dispositif d'évacuation des eaux usées. Respecter les prescriptions locales en matière de traitement et d'élimination des eaux usées.

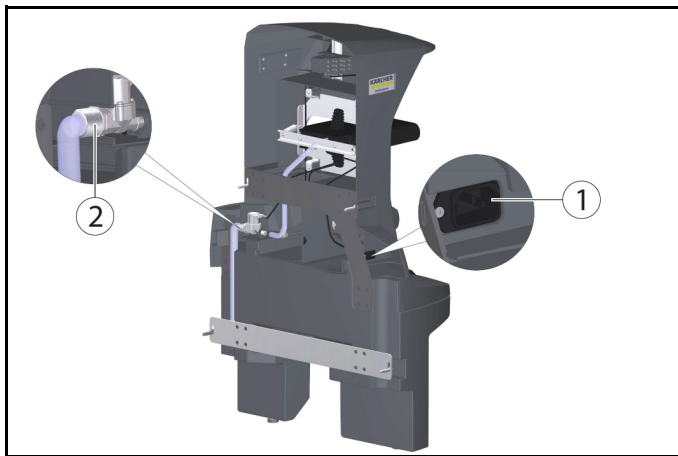

- ① Prise du refroidisseur
- ② Raccord d'alimentation en eau
- Raccorder le tuyau fourni à l'arrivée d'eau. Tenir compte du sens du débit (flèche).
- Brancher le câble secteur fourni sur la prise femelle de l'appareil.

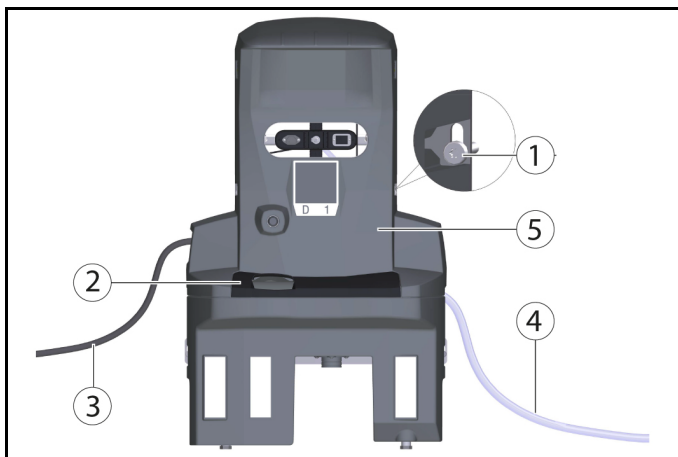

- ① Vis
- ② Cache
- ③ Câble secteur
- ④ Flexible
- ⑤ Partie supérieure station d'accueil
- Serrer les vis des deux côtés.
- Mettre le cache en place.
- Connectez le tuyau à l'alimentation en eau. Notez la pression d'eau maximale admissible dans le chapitre « Caractéristiques techniques ». Si nécessaire, installez un réducteur de pression dans la conduite d'alimentation.
- Branchez la fiche d'alimentation dans la prise. La prise doit être fusible avec un disjoncteur à courant résiduel avec un courant de déclenchement admissible spécifique au pays.
- Contrôler le fonctionnement.

Réglage de la hauteur

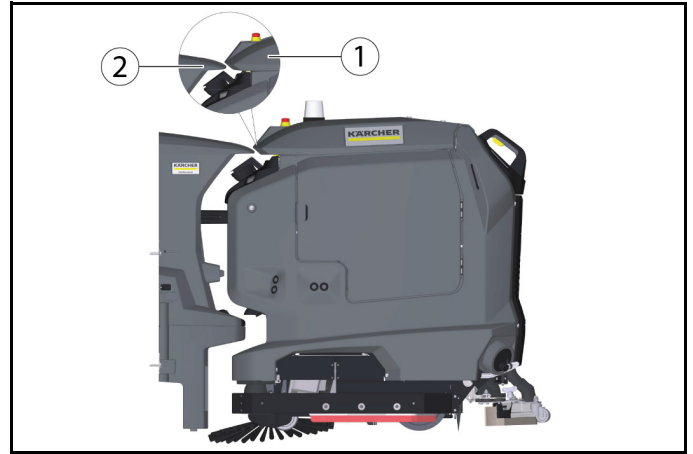

- ① Couvercle du bac d'eau sale
- ② Cale, station d'accueil
- Placez l'appareil devant la station d'accueil.
- Vérifiez l'alignement de la hauteur : la pointe de la cale sur la station d'accueil doit correspondre à la pente sur le couvercle du réservoir d'eau sale à mi-hauteur



- ① Vis de réglage
- Ajustez la hauteur de la station d'accueil à l'aide des vis de réglage inférieures de sorte que le pare-chocs Cliff LiDAR de l'appareil se rétracte sous la station d'accueil à une distance d'environ 5 mm.

Correction de la hauteur

1. Mesurer la différence par rapport au réglage correct.
2. Desserrez les 4 vis de la station d'accueil et retirez-les du mur.
3. Régler les pieds à visser de la partie inférieure de la différence à l'aide des rondelles en U (une rondelle en U correspond à 2 mm).
4. Placez la station d'accueil contre le mur et fixez-la à l'aide des 4 vis.
5. Contrôler à nouveau l'alignement en hauteur.

Hauteur de l'évacuation de la station d'accueil

Remarque

Notez que la distance entre le sol et la hauteur de l'évacuation de la cuve d'eau sale doit être de 220 mm.

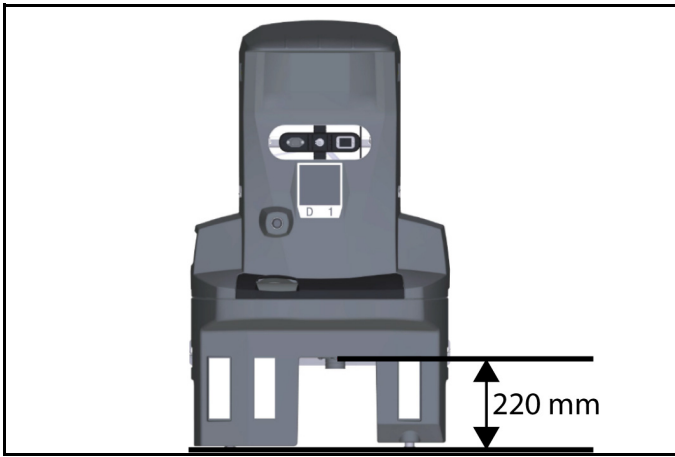

Zone libre à garder autour de la station d'accueil

Remarque

Pour que le robot puisse s'amarrer de manière fiable à la station d'accueil, il faut disposer d'un espace suffisant devant la station d'accueil. La taille recommandée de la zone à garder dégagée est indiquée sur la figure suivante.

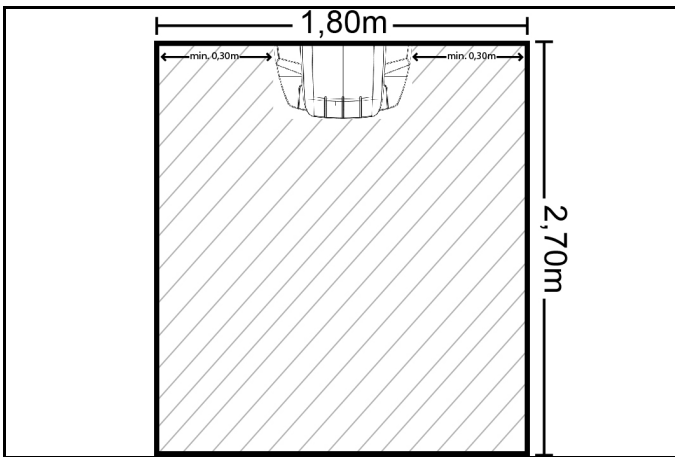

- ① Station d'accueil
- ② Espace à garder libre

Installer une vanne d'arrêt d'eau

Pour s'assurer qu'aucun débordement d'eau ne déborde au niveau de la station d'accueil, une vanne d'arrêt d'eau peut également être installée. La vanne d'arrêt d'eau est montée entre le robinet et le tuyau Aquastop.

1. Couper l'alimentation en eau.
2. Placer la flèche sur le niveau 8 (40 litres de débit d'eau) à l'aide de la clé fournie.

Remarque

La vanne d'arrêt d'eau est réglable du niveau 1 (5 litres de débit d'eau) au niveau 10 (50 litres de débit d'eau) et se ferme automatiquement lorsque la quantité d'eau qui s'est écoulée sans interruption est supérieure à la quantité réglée.

3. Fixer l'extrémité supérieure de la vanne d'arrêt au robinet d'eau.

Remarque

À l'entrée de la vanne d'arrêt d'eau, un filtre à eau incurvé vers le haut est installé. Si le tuyau Aquastop est équipé d'un filtre, celui-ci doit être remplacé par un joint pour assurer le fonctionnement de la vanne d'arrêt d'eau.

4. Fixer le flexible d'aquastop au fond fileté de la vanne d'arrêt d'eau.

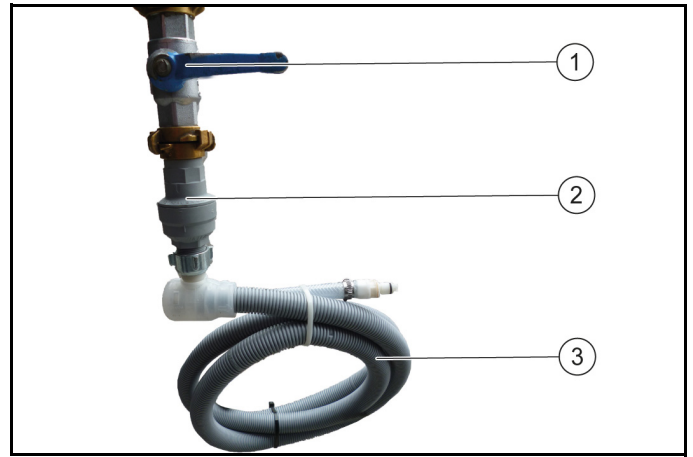

- ① Robinet d'eau
- ② Vanne d'arrêt d'eau
- ③ Flexible

5. Ouvrir à nouveau l'alimentation en eau.

Réinitialiser la vanne d'arrêt d'eau

1. Couper l'alimentation en eau.
2. Démontez le flexible d'aquastop.
3. Dévisser la vanne d'arrêt d'eau et enfoncer la goupille rouge.

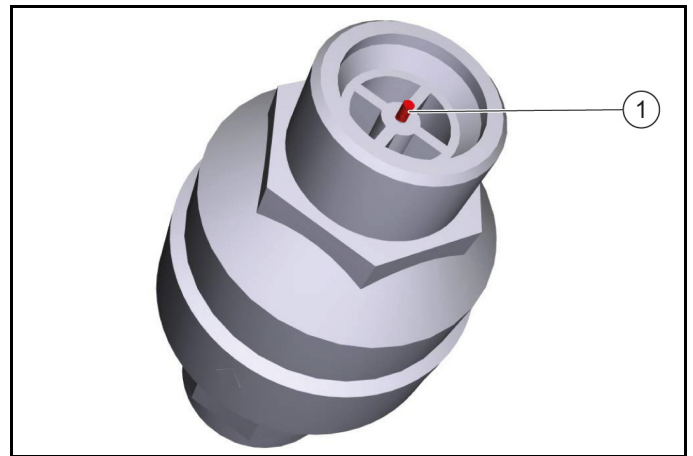

- ① Goupille rouge
4. Fixer l'extrémité supérieure de la vanne d'arrêt au robinet d'eau et enfoncer la goupille rouge.
 5. Fixer le flexible d'aquastop au fond fileté de la vanne d'arrêt d'eau.
 6. Ouvrir à nouveau l'alimentation en eau

Caractéristiques techniques

	Sharp	DELTA Q
Caractéristiques de puissance de l'appareil		
Nombre de batteries	2	2
Tension nominale, lithium-ion V	25,6	25,6
Capacité de la batterie, lithium-ion	Ah (5 h) 160	160
Puissance moyenne absorbée	W 1600	1600
Puissance du moteur de traction	W 2x280	2x280
Puissance de la turbine d'aspiration	W 630	630
Puissance de l'entraînement de la brosse	W 600	600
Durée de marche avec batterie pleine	h 3,5	3,5
Type de protection	IPX3	IPX3
Chargeur interne		

		Sharp	DELTA Q
Tension nominale	V	100...240	100...240
Puissance absorbée	A	<7,5	9,9-4,7
Fréquence	Hz	50-60	50-60
Puissance	W	760	960
Courant de charge	A	30	40
Durée de charge de la batterie	h	8	5,25

Conduite d'eaux usées

Largeur nominale de l'écoulement	mm	50	50
Pente minimale de la conduite d'évacuation	°	1-3	1-3

Exigence de l'unité de levage

Capacité de pompage de la station de relevage des eaux usées	m ³ /h	≥ 6,5	≥ 6,5
--	-------------------	-------	-------

Dimensions et poids

Poids	kg	15,2	15,2
Longueur x largeur x hauteur	mm	350 x 650 x 1050	350 x 650 x 1050

Sous réserve de modifications techniques.

Entretien et maintenance

⚠ DANGER

Démarrage intempestif de l'appareil, contact de pièces conductrices

Risque de blessures, risque d'électrocution

Avant d'effectuer tout travail, débranchez l'appareil de la station d'accueil ou débranchez-le.

Nettoyer la station d'accueil

⚠ AVERTISSEMENT

Danger dû à un choc électrique.

Avant de travailler sur la station d'accueil, débranchez-la de la prise de courant.

- ① Bac à eau sale
- ② Cache
- ③ Station d'accueil
- ④ Code de position
- ⑤ Coulisseau d'accueil
- ⑥ Interrupteur à flotteur

1. Retirer le cache.
2. Vérifier l'état de l'interrupteur à flotteur en intégralité, le nettoyer si nécessaire.
3. Nettoyer le bac à eau sale et le rincer à l'eau.
4. Mettre le cache en place.
5. Le Code de position Nettoyez avec un chiffon humide.
6. Vérifier que le coulisseau d'accueil se déplace librement.

Remarque

Pour une utilisation appropriée de la station d'accueil, un espace ouvert devant la station d'accueil 2x2 m² pour prévoir

Déclaration de conformité UE

Nous déclarons par la présente que la machine désignée ci-après ainsi que la version que nous avons mise en circulation, est conforme, de par sa conception et son type, aux exigences fondamentales de sécurité et de santé en vigueur des normes UE. Toute modification de la machine sans notre accord annule cette déclaration.

Produit : Station d'accueil Kira

Type : 2.042-xxx

Normes UE en vigueur

2006/42/CE (+2009/127/CE)

2014/30/UE

Normes harmonisées appliquées

EN 60335-1

EN 60335-2-72

EN IEC 63327

EN IEC 61000-6-2: 2019

EN 61000-6-3: 2007 + A1:2011

Normes nationales appliquées

-

Les signataires agissent sous ordre et avec le pouvoir de la direction.



H. Jenner

Chairman of the Board of Management



S. Reiser

Director Regulatory Affairs & Certification

Responsable de la documentation :

S. Reiser

Alfred Kärcher SE & Co. KG

Alfred-Kärcher-Str. 28 - 40

71364 Winnenden (Germany)

Tél. : +49 7195 14-0

Télécopie : +49 7195 14-2212

Winnenden, le 01/11/2021

Avisos generales



Lea estas instrucciones de montaje antes del mismo y sígalas.

Conserve las instrucciones de montaje para su uso posterior o para futuros propietarios.

Descripción

La estación de acoplamiento suministra al dispositivo electricidad para cargar las baterías y agua dulce. Después del acoplamiento, el tanque de agua sucia se vacía y se enjuaga. Se rellena el depósito de agua dulce y se cargan las baterías.

Instrucciones de seguridad

- Deben tenerse en cuenta las normativas locales en materia de tratamiento y eliminación de aguas residuales.
- El sistema de alimentación de agua está diseñado para un máximo de 1 MPa. Instalar un limitador de presión en la fuente de alimentación si se supera la presión.
- Asegurarse de que el cable de alimentación no entre en contacto con los cepillos, ruedas o rodillos giratorios del equipo.

Montaje

Montaje de la estación de acoplamiento

Nota

La estación de acoplamiento se fija a la pared con 4 tornillos. El diámetro de los tornillos debe ser de 6 mm.

Nota

Al seleccionar la ubicación de la estación de acoplamiento, tenga en cuenta lo siguiente:



- La estación de acoplamiento debe montarse en ángulo recto con respecto a la superficie del suelo.
- La parte posterior de la estación de acoplamiento debe estar contra la pared, la parte posterior no debe estar abierta.
- La estación de acoplamiento debe instalarse sobre una superficie plana.
- La estación de acoplamiento debe colocarse sobre una superficie cerrada, de lo contrario no será posible acoplar sin errores.
- La estación de acoplamiento no debe instalarse después de una rampa.

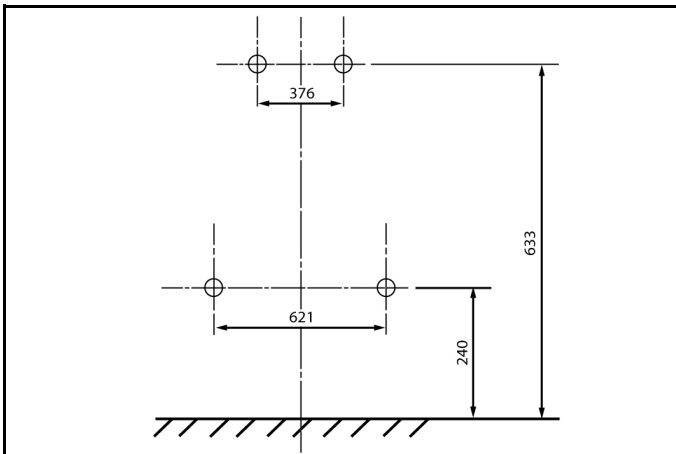

- Utilizar el material de fijación suministrado o comprarlo en función de la naturaleza de la pared.
- Coloque la estación de acoplamiento contra la pared y marque los agujeros.

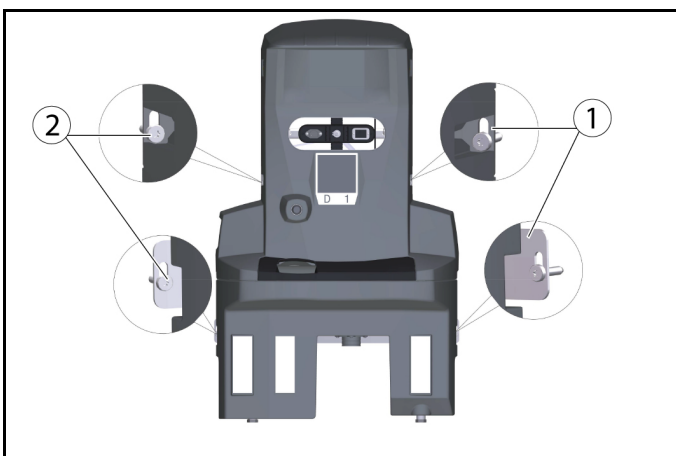

- 1 Chapa de sujeción (2 uds.)
 - 2 Tornillo hexagonal M6 x 40 (4 uds.)
- Coloque la estación de acoplamiento contra la pared y atornille los tornillos solo ligeramente.
 - Alinee la estación de acoplamiento y fíjela a la pared.

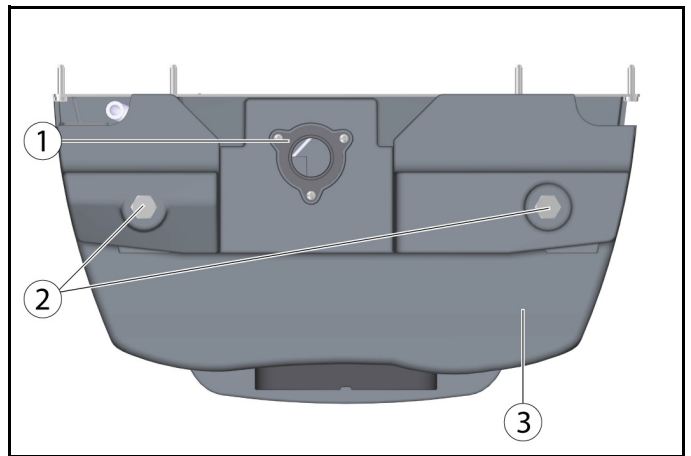

- 1 Purgado de agua sucia
 - 2 Estación de acoplamiento a pie
 - 3 Parte inferior de la estación de acoplamiento
- Ajustar a las condiciones del terreno con la ayuda de las arandelas suministradas (5 uds. por pata roscada).

Nota

Además, se adjuntan 4 arandelas más.

- Fijar los tornillos de ambos lados.
- Conectar el purgado para agua sucia al lugar de eliminación de aguas residuales. Tener en cuenta la normativa local en relación con el tratamiento y la eliminación de las aguas residuales.

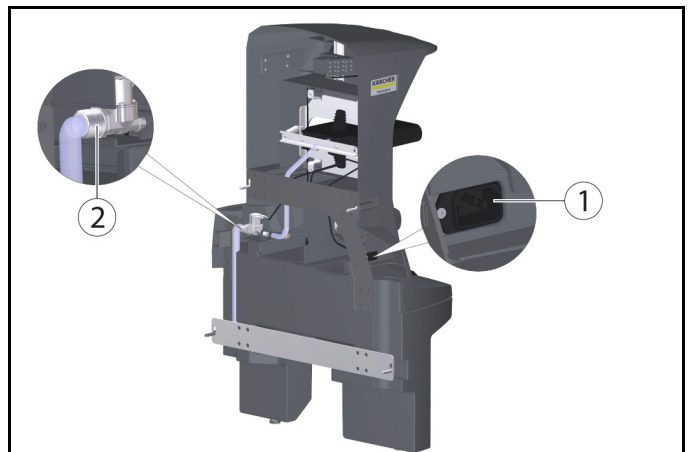

- 1 Enchufe de dispositivo frío
 - 2 Conexión de agua
- Conectar la manguera suministrada a la conexión de agua. Tener en cuenta la dirección de circulación (flecha).
 - Conectar el cable de red suministrado al enchufe de dispositivo frío del equipo.

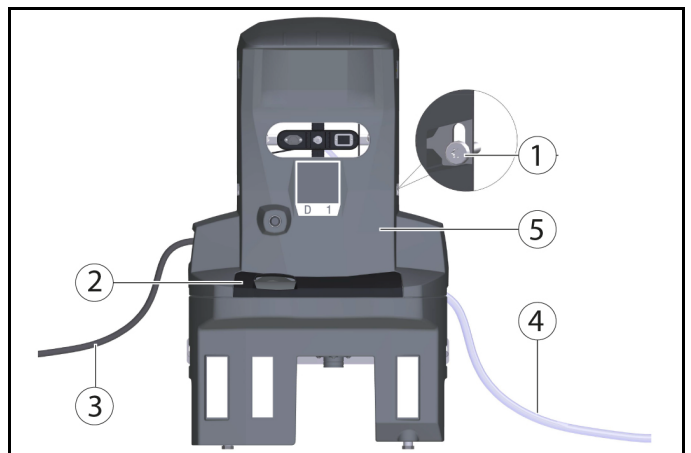

- 1 Tornillo
- 2 Cubierta

- ③ Cable de red
- ④ Manguera
- ⑤ Parte superior de la estación de acoplamiento

- Fijar los tornillos de ambos lados.
- Colocar la cubierta.
- Conecte la manguera al suministro de agua. Tenga en cuenta la presión máxima de agua permitida en el capítulo "Datos técnicos". Si es necesario, instale un reductor de presión en la línea de suministro.
- Enchufe el enchufe de alimentación en la toma de corriente. El enchufe debe estar fusionado con un disyuntor de corriente residual con una corriente de disparo permitida específica del país.
- Comprobar el funcionamiento.

Ajuste de la altura

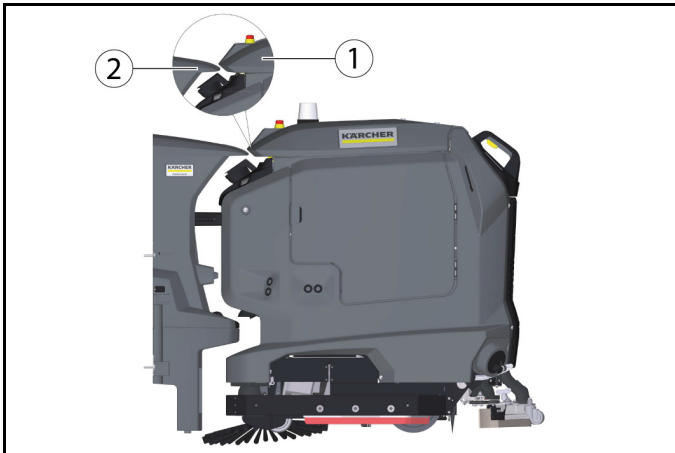

- ① Tapa del depósito de agua sucia
- ② Calza, estación de acoplamiento

- Mueva el dispositivo frente a la estación de acoplamiento.
- Compruebe la alineación de la altura: La punta de la cuña de la estación de acoplamiento debe coincidir con la pendiente de la tapa del depósito de agua sucia a mitad de camino



- ① Tornillos de fijación

- Ajuste la altura de la estación de acoplamiento con los tornillos de ajuste inferiores para que el parachoques Cliff LiDAR del dispositivo se retraiga debajo de la estación de acoplamiento a una distancia de aprox. 5 mm.

Corrección de la altura

1. Medir la diferencia con respecto al ajuste correcto.
2. Afloje los 4 tornillos de la estación de acoplamiento y retírelos de la pared.
3. Ajustar las patas roscadas en la parte inferior por la diferencia utilizando las arandelas (una arandela corresponde a 2 mm).
4. Coloque la estación de acoplamiento contra la pared y fíjela con los 4 tornillos.

5. Comprobar de nuevo la alineación de altura.

Altura del desagüe de la estación de acoplamiento

Nota

Tenga en cuenta que la distancia entre el suelo y la altura del desagüe de la bandeja de aguas residuales debe ser de 220 mm.

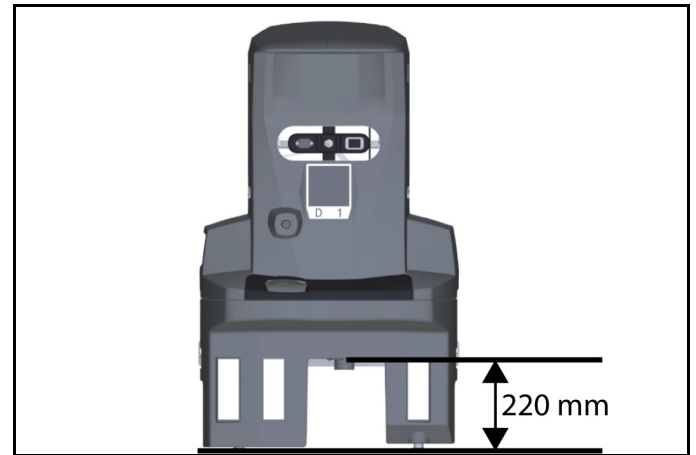

Área libre para mantener alrededor de la estación de acoplamiento

Nota

Para que el robot pueda acoplarse de forma fiable a la estación de acoplamiento, se debe mantener suficiente espacio libre delante de la estación de acoplamiento. El tamaño recomendado de la zona a mantener despejada se puede ver en la siguiente figura.

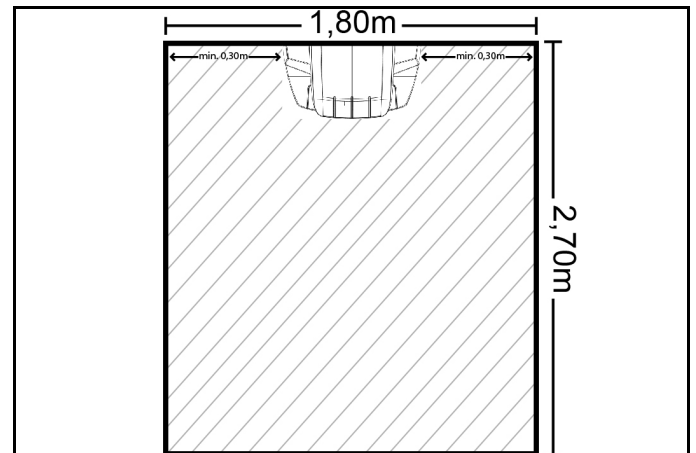

- ① Estación de acoplamiento
- ② Superficie que debe mantenerse libre

Montaje de la válvula de cierre de agua

Para garantizar que no se desborde agua en la estación de acoplamiento, también se puede instalar una válvula de cierre de agua. La válvula de cierre de agua está montada entre el grifo y la manguera Aquastop.

1. Cerrar la entrada de agua.
2. Colocar la flecha en el nivel 8 (caudal de agua de 40 litros) con la llave suministrada.

Nota

La válvula de cierre de agua es ajustable desde el nivel 1 (caudal de agua de 5 litros) hasta el nivel 10 (caudal de agua de 50 litros) y se cierra automáticamente cuando ha pasado más de la cantidad de agua establecida sin interrupción.

3. Conectar el extremo superior de la válvula de cierre de agua al grifo de agua.

Nota

En la entrada de la válvula de cierre de agua, se instala un filtro de agua curvado hacia arriba. Si la manguera Aquastop tiene un filtro montado, debe reemplazarse por un sello para garantizar el funcionamiento de la válvula de cierre de agua.

4. Fijar la manguera Aquastop a la parte inferior roscada de la válvula de cierre de agua.

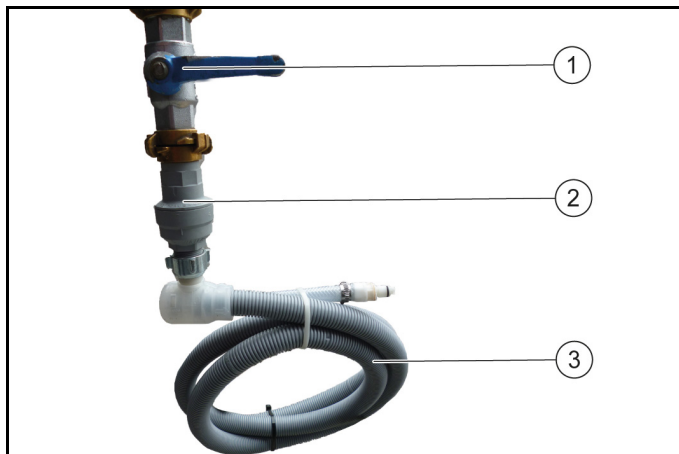

- ① Grifo de agua
② Válvula de cierre de agua
③ Manguera

5. Volver a abrir la entrada de agua.

Reajuste de la válvula de cierre de agua

1. Cerrar la entrada de agua.
2. Desmontar la manguera Aquastop.
3. Cerrar la válvula de cierre de agua y presionar el pasador rojo.

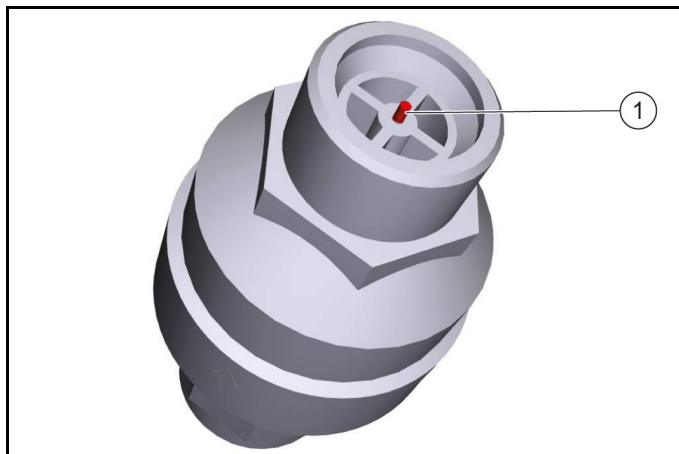

- ① Pasador rojo
4. Fijar el extremo superior de la válvula de cierre de agua al grifo de agua y presionar el pasador rojo.
 5. Fijar la manguera Aquastop a la parte inferior roscada de la válvula de cierre de agua.
 6. Volver a abrir la entrada de agua

Datos técnicos

	Sharp	DELTA Q
Datos de potencia del equipo		
Número de baterías	2	2
Tensión nominal, iones de litio	25,6 V	25,6
Capacidad de las baterías, iones de litio (5 h)	160 Ah	160
Consumo medio de energía	1600 W	1600
Potencia del motor	2x280 W	2x280
Potencia de la turbina de aspiración	630 W	630
Potencia del accionamiento de cepillos	600 W	600
Tiempo de marcha con la batería llena	3,5 h	3,5
Tipo de protección	IPX3	IPX3

Sharp DELTA Q

Cargador interno

Tensión nominal	V	100...240	100...240
Consumo de corriente	A	<7,5	9,9-4,7
Frecuencia	Hz	50-60	50-60
Potencia	W	760	960
Corriente de carga	A	30	40
Tiempo de carga de la batería	h	8	5,25

Conducto de agua residual

Ancho nominal drenaje	mm	50	50
Pendiente mínima del conducto de agua residual	°	1-3	1-3

Requisito de la unidad de elevación

Capacidad de bombeo de la estación elevadora de aguas residuales	m ³ /h	≥ 6,5	≥ 6,5
--	-------------------	-------	-------

Peso y dimensiones

Peso	kg	15,2	15,2
Longitud x anchura x altura	mm	350 x 650 x 1050	350 x 650 x 1050

Nos reservamos el derecho a realizar modificaciones.

Conservación y mantenimiento

⚠ PELIGRO

Equipo que arranca involuntariamente, contacto con piezas que conducen corriente

Riesgo de lesiones, descarga eléctrica

Antes de realizar cualquier trabajo, desconecte el dispositivo de la estación de acoplamiento o desconéctelo.

Limpieza de la estación de acoplamiento

⚠ ADVERTENCIA

Peligro por descarga eléctrica.

Antes de trabajar en la estación de acoplamiento, desconéctela de la toma de corriente.

- ① Bandeja de agua sucia
- ② Cubierta
- ③ Estación de acoplamiento
- ④ Código de posición
- ⑤ Vástago de acoplamiento
- ⑥ Interruptor flotador con flotador

1. Retirar la cubierta.
2. Comprobar el interruptor flotador y el flotador, y limpiarlos si es necesario.
3. Limpiar la bandeja de agua sucia y enjuagarla con agua.
4. Colocar la cubierta.
5. El Código de posición Limpiar con un paño húmedo.
6. Comprobar que el vástago de acoplamiento se mueve libremente.

Nota

Para un uso adecuado de la estación de acoplamiento, un espacio abierto frente a la estación de acoplamiento de 2x2 m² para proveer a

Declaración de conformidad UE

Por la presente declaramos que la máquina designada a continuación cumple, en lo que respecta a su diseño y tipo constructivo así como a la versión puesta a la venta por nosotros, las normas básicas de seguridad y sobre la salud que figuran en las directivas comunitarias correspondientes. Si se producen modificaciones no acordadas en la máquina, esta declaración pierde su validez.

Producto: Estación de acoplamiento Kira

Tipo: 2.042-xxx

Directivas UE aplicables

2006/42/CE (+2009/127/CE)

Normas armonizadas aplicadas

- EN 60335-1
- EN 60335-2-72
- EN IEC 63327
- EN IEC 61000-6-2: 2019
- EN 61000-6-3: 2007 + A1:2011

Normas nacionales aplicadas

-
Los abajo firmantes actúan en nombre y con la autorización de la junta directiva.



H. Jenner
Chairman of the Board of Management



S. Reiser
Director Regulatory Affairs & Certification

Responsable de documentación:

S. Reiser
Alfred Kärcher SE & Co. KG
Alfred-Kärcher-Str. 28 - 40
71364 Winnenden (Germany)
Tel.: +49 7195 14-0
Fax: +49 7195 14-2212
Winnenden, 01/11/2021

Avvertenze generali



Leggere queste istruzioni di montaggio prima della conversione e agire di conseguenza.

Conservare le istruzioni di montaggio per un uso futuro o per un successivo proprietario.

Descrizione

La stazione di docking fornisce all'apparecchio elettricità per caricare le batterie e acqua pulita. Dopo il docking, il serbatoio per l'acqua sporca viene svuotato e risciacquato. Il serbatoio acqua pulita viene riempito e le batterie vengono caricate.

Avvertenze di sicurezza

- Attenersi alle prescrizioni locali sul trattamento e lo smaltimento delle acque di scarico.
- Il sistema idrico è progettato per un massimo di 1 MPa. Installare un limitatore di pressione nella linea di alimentazione se la pressione viene superata.
- Assicurarsi che il cavo di alimentazione non entri in contatto con le spazzole rotanti, le ruote o i rulli dell'apparecchio.

Montaggio

Montare la docking station

Nota

La docking station è fissata al muro con 4 viti. Il diametro delle viti deve essere di 6 mm.

Nota

Si prega di tenere presente quanto segue nella scelta della posizione per la stazione di docking:



- La docking station deve essere montata ad angolo retto rispetto alla superficie del pavimento.
- Il retro della docking station deve essere a contatto con il muro, il retro non deve essere aperto.
- La costruzione della stazione di docking dovrebbe avvenire su una superficie piana.
- La docking station dovrebbe trovarsi su una superficie chiusa, altrimenti non è possibile un accoppiamento senza errori.
- La stazione di docking non deve essere costruita su una rampa.

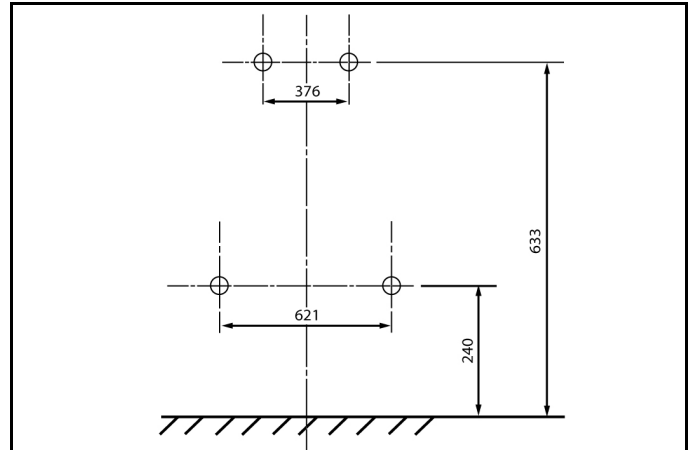

- Utilizzare il materiale di fissaggio allegato, oppure procurarsi in base alla natura del muro.
- Posizionare la docking station contro il muro e segnare i fori.

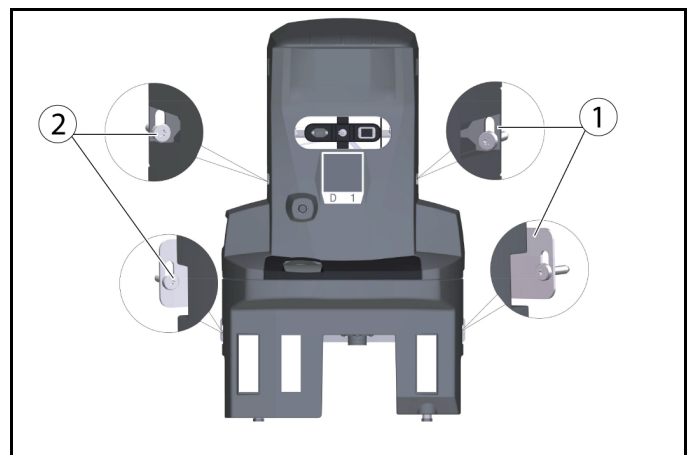

- ① Piastra di supporto (2x)
- ② 6kt-vite M6x40 (4x)

- Posizionare la docking station contro il muro e avvitare le viti solo leggermente.
- Allineare la docking station e fissarla al muro.

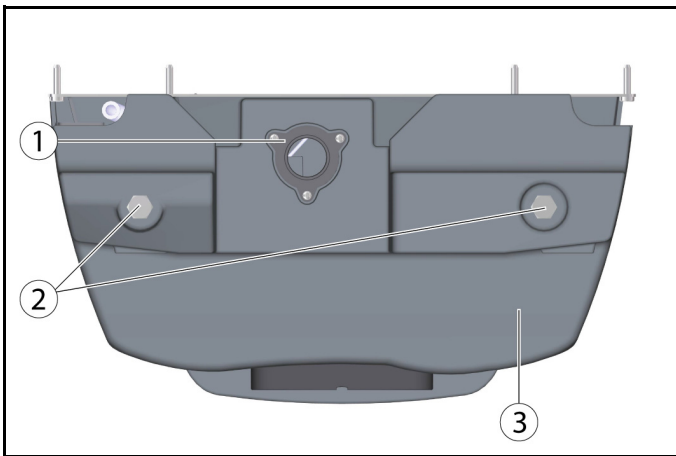

- ① Acqua di scarico
- ② Docking station per piedi
- ③ Sottoparte della docking station

- Con l'aiuto delle rondelle a U fornite (5 pezzi per piede di vite), adattarsi alle condizioni del suolo.

Nota

In aggiunta, vengono fornite altre 4 rondelle a U.

- Stringere le viti su entrambi i lati.
- Collegare il permesso per le acque reflue con l'impianto di smaltimento delle acque reflue. Osservare le normative locali sul trattamento e smaltimento delle acque reflue.

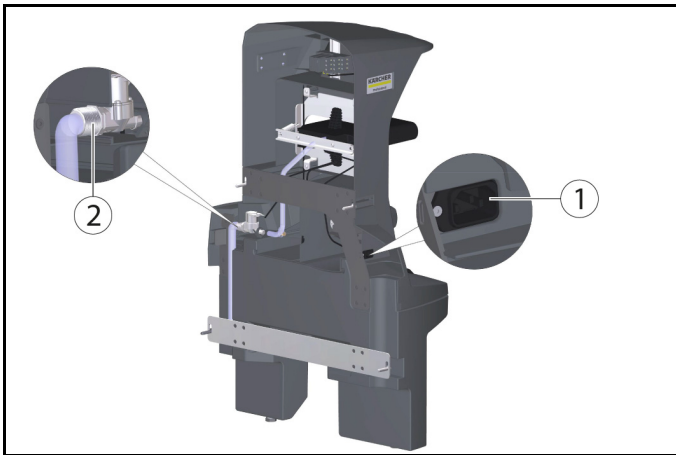

- ① presa per apparecchi a freddo
- ② Collegamento dell'acqua

- Collegare il tubo allegato all'attacco dell'acqua. Prestare attenzione alla direzione del flusso (freccia).
- Collegare il cavo di alimentazione incluso alla presa per apparecchi a freddo sul dispositivo.

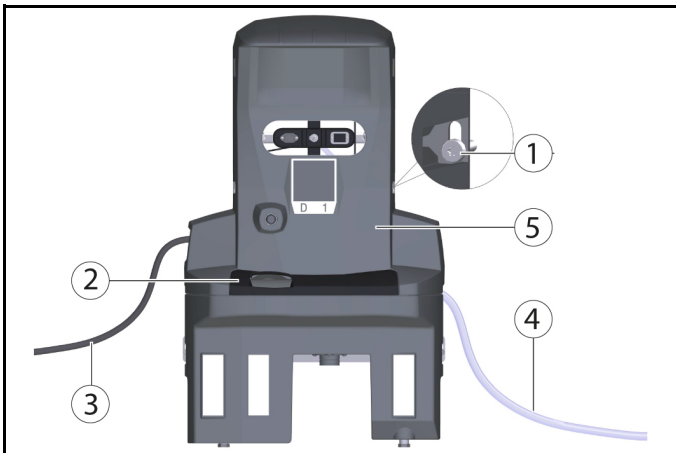

- ① Vite
- ② Copertura
- ③ Cavo di rete

- ④ tubo
- ⑤ Stazione di docking superiore
- Stringere le viti su entrambi i lati.
- Installare la copertura.
- Collegare il tubo all'approvvigionamento idrico. Prestare attenzione alla pressione massima dell'acqua consentita nel capitolo "Dati tecnici". Se necessario, installare un riduttore di pressione nella condotta.
- Inserire la spina nella presa. La presa deve essere protetta da un interruttore per dispersione di corrente con una corrente di attivazione consentita specifica per il paese.
- Controllare la funzione.

Regolare l'altezza

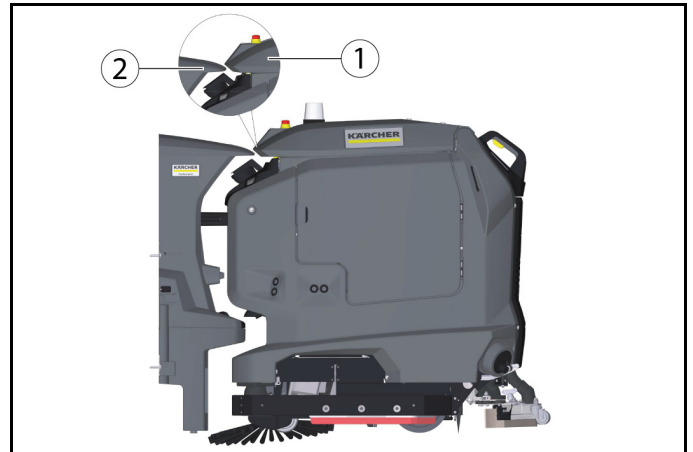

- ① Coperchio serbatoio per l'acqua sporca
- ② Keil, stazione di docking

- Portare l'apparecchio davanti alla docking station.
- Controllare l'allineamento in altezza: La punta del cuneo alla stazione di docking deve incontrare l'inclinazione sul coperchio del serbatoio delle acque reflue a metà altezza.



- ① Viti di regolazione

- Regolare la docking station con le viti di regolazione inferiori in modo che il paraurti Cliff LiDAR entri nell'apparecchio con un distacco di circa 5 mm sotto la docking station.

Correggere l'altezza

1. Misurare la differenza rispetto all'impostazione corretta.
2. Allentare le 4 viti della docking station e rimuoverla dal muro.
3. Regolare i piedini sul fondo per compensare la differenza con l'aiuto delle rondelle a U (una rondella a U corrisponde a 2 mm).
4. Posizionare la docking station contro il muro e fissarla con le 4 viti.
5. Controllare nuovamente l'allineamento in altezza.

Altezza di scarico della stazione di docking

Nota

Si prega di notare che la distanza tra il pavimento e l'altezza dello scarico della vasca di acque reflue deve essere di 220 mm.

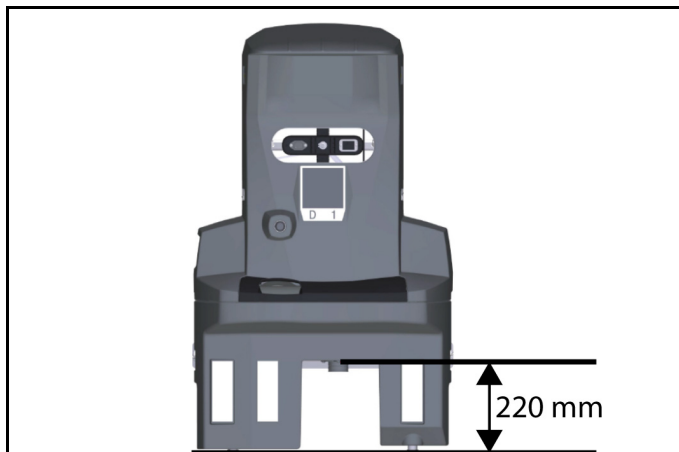

Area da tenere libera intorno alla stazione di attracco

Nota

Affinché il robot possa agganciarsi in modo affidabile alla stazione di docking, è necessario mantenere uno spazio sufficiente davanti alla stazione di docking. La dimensione raccomandata della zona da mantenere libera può essere estratta dalla seguente figura.

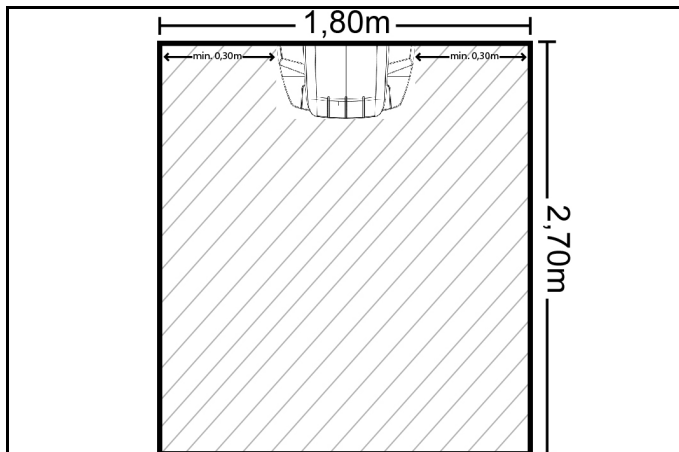

- ① Stazione di docking
- ② Area da mantenere libera

Installare la valvola di arresto dell'acqua

Per garantire che non ci sia fuoriuscita d'acqua dalla stazione di docking, è possibile installare una valvola di arresto dell'acqua. La valvola di arresto dell'acqua viene montata tra il rubinetto e il tubo Aquastopp.

1. Interrompere l'approvvigionamento idrico.
2. Regolare la freccia con la chiave fornita su livello 8 (40 litri di flusso d'acqua).

Nota

La valvola di arresto dell'acqua è regolabile da livello 1 (5 litri di flusso d'acqua) a livello 10 (50 litri di flusso d'acqua) e si chiude automaticamente quando più della quantità d'acqua impostata è passata senza interruzione.

3. Fissare l'estremità superiore della valvola di arresto dell'acqua al rubinetto.

Nota

All'ingresso della valvola di arresto dell'acqua è installato un filtro per l'acqua curvato verso l'alto. Se il tubo Aquastopp ha un filtro montato, questo deve essere sostituito con una guarnizione affinché la funzione della valvola di arresto dell'acqua possa essere garantita.

4. Fissare il tubo Aquastopp alla base filettata della valvola di arresto dell'acqua.

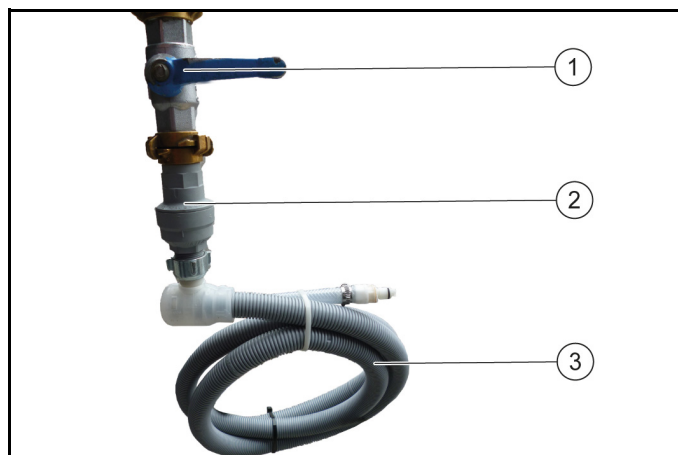

- ① Rubinetto
- ② valvola di arresto dell'acqua
- ③ tubo

5. Riaccendere l'approvvigionamento idrico.

Ripristinare la valvola di arresto dell'acqua

1. Interrompere l'approvvigionamento idrico.
2. Smontare il tubo Aquastopp.
3. Chiudere la valvola di arresto dell'acqua e premere il perno rosso.

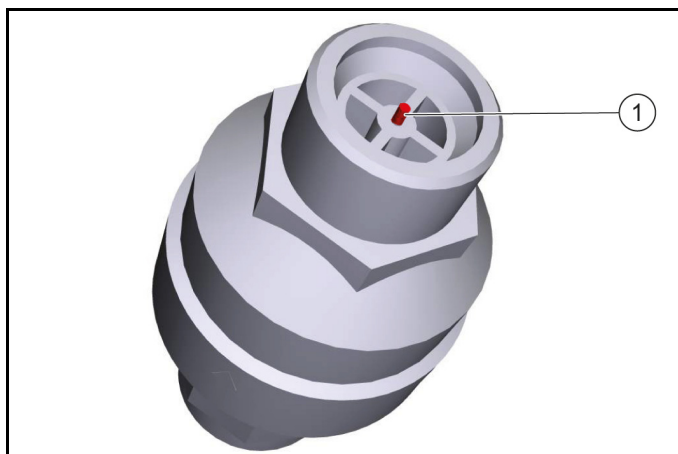

- ① Pennarello rosso
4. Fissare l'estremità superiore della valvola di arresto dell'acqua al rubinetto e premere il perno rosso.
 5. Fissare il tubo Aquastopp alla base filettata della valvola di arresto dell'acqua.
 6. Riavvitare l'approvvigionamento idrico.

Dati tecnici

	Sharp	DELTA Q
Dati sulle prestazioni dell'apparecchio		
Numero di batterie	2	2
Tensione nominale, Li-Ion V	25,6	25,6
Capacità della batteria, Li-Ion Ah (5 h)	160	160
Assorbimento di potenza medio	1600	1600
Potenza motore di trazione W	2x280	2x280
Potenza turbina di aspirazione	630	630
Potenza motore delle spazzole	600	600
Tempo di funzionamento con batteria carica h	3,5	3,5
Grado di protezione	IPX3	IPX3
Caricabatterie interno		
Tensione nominale V	100...240	100...240

		Sharp	DELTA Q
Corrente assorbita	A	<7,5	9,9-4,7
Frequenza	Hz	50-60	50-60
Potenza	W	760	960
Corrente di carica	A	30	40
Tempo di ricarica della batteria	h	8	5,25
Tubo dell'acqua di scarico			
Diametro nominale dello scarico	mm	50	50
Pendenza minima della tubazione di scarico	°	1-3	1-3
Richiesta unità di sollevamento			
Pompa di sollevamento acque reflue	m ³ /h	≥ 6,5	≥ 6,5
Dimensioni e pesi			
Peso	kg	15,2	15,2
Lunghezza x larghezza x altezza	mm	350 x 650 x 1050	350 x 650 x 1050

Con riserva di modifiche tecniche.

Cura e manutenzione

⚠ PERICOLO

Dispositivo che si avvia involontariamente, contatto con parti sotto tensione

Pericolo di infortunio, scossa elettrica

Disconnettere l'apparecchio dalla docking station o staccare la spina prima di qualsiasi lavoro.

Pulizia della docking station

⚠ AVVERTIMENTO

Pericolo di scossa elettrica.

Prima di lavorare sulla docking station, estrarre la spina dalla presa.

- ① Vasca per acque reflue
- ② Copertura
- ③ Stazione di docking
- ④ codice di posizione
- ⑤ Puntale di attracco
- ⑥ interruttore a galleggiante con galleggiante

1. Rimuovere la copertura.
2. Controllare l'interruttore a galleggiante e il galleggiante, pulire se necessario.
3. Pulire la vasca delle acque reflue e sciacquarla con acqua.
4. Installare la copertura.
5. Il codice di posizione pulire con un panno umido.
6. Controllare la libertà di movimento del pistone di docking.

Nota

Per un utilizzo adeguato della docking station è necessaria un'area libera di 2x2 m davanti alla docking station.² prevedere

Dichiarazione di conformità UE

Con la presente dichiariamo che la macchina di seguito definita, in conseguenza della sua progettazione e costruzione nonché nello stato in cui è stata immessa sul mercato, è conforme ai requisiti essenziali di sicurezza e salute pertinenti delle direttive UE. In caso di modifiche apportate alla macchina senza il nostro consenso, la presente dichiarazione perde ogni validità.

Prodotto: Docking Station Kira

Tipo: 2.042-xxx

Direttive UE pertinenti

2006/42/CE (+2009/127/EG)

2014/30/UE

Norme armonizzate applicate

EN 60335-1

EN 60335-2-72

EN IEC 63327

EN IEC 61000-6-2: 2019

EN 61000-6-3: 2007 + A1:2011

Norme nazionali applicate

I firmatari agiscono per incarico e con delega della direzione.



H. Jenner

Chairman of the Board of Management



S. Reiser

Director Regulatory Affairs & Certification

Responsabile della documentazione:

S. Reiser

Alfred Kärcher SE & Co. KG

Alfred-Kärcher-Str. 28 - 40

71364 Winnenden (Germany)

Tel.: +49 7195 14-0

Fax: +49 7195 14-2212

Winnenden, 01/11/2021

Algemene instructies



Lees deze montagehandleiding vóór de ombouw en handel dienovereenkomstig.

Bewaar de montagehandleiding voor later gebruik of voor de volgende eigenaar.

Beschrijving

Het docking station voorziet het apparaat van elektriciteit om de accu's en vers water op te laden. Na het aanmeren wordt de vuil-watertank geleegd en doorgespoeld. De schoonwatertank wordt bijgevuld en de accu's worden opgeladen.

Veiligheidsinstructies

- Neem de plaatselijke voorschriften voor behandeling en afvoer van afvalwater in acht.
- Het watersysteem is ontworpen voor maximaal 1 MPa. Installeer een drukbegrenzer in de toevoerleiding als deze waarde wordt overschreden.
- Zorg ervoor dat het netsnoer niet in contact komt met de draaiende borstels, wielen of rollen van het apparaat.

Montage

Het dockingstation installeren

Instructie

Het dockingstation wordt met 4 schroeven aan de muur bevestigd. De diameter van de schroeven moet 6 mm zijn.

Instructie

Houd bij het kiezen van de locatie voor het dockingstation rekening met het volgende:



- Het dockingstation moet haaks op het vloeroppervlak worden gemonteerd.

- De achterkant van het dockingstation moet tegen de muur liggen, de achterkant mag niet open zijn.
- Het dockingstation moet op een vlakke ondergrond worden opgesteld.
- Het dockingstation moet op een gesloten oppervlak worden geplaatst, anders is het niet mogelijk om foutloos te docken.
- Het dockingstation mag niet na een helling worden opgesteld.

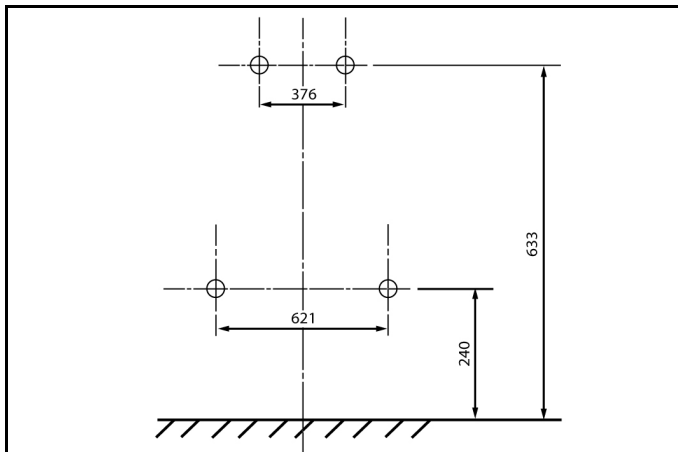

- Gebruik het meegeleverde bevestigingsmateriaal, of koop het afhankelijk van de aard van de muur.
- Plaats het dockingstation tegen de muur en markeer gaten.

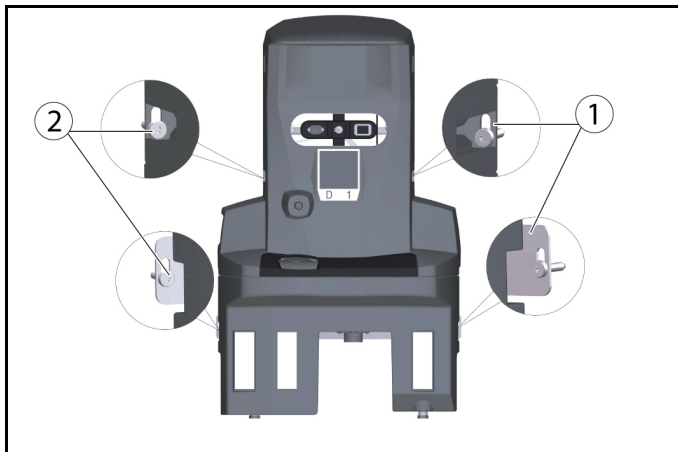

- ① Bevestigingsplaat (2x)
- ② 6kt Schroef M6x40 (4x)

- Plaats het dockingstation tegen de muur en draai de schroeven slechts lichtjes vast.
- Lijn het dockingstation uit en bevestig het aan de muur.

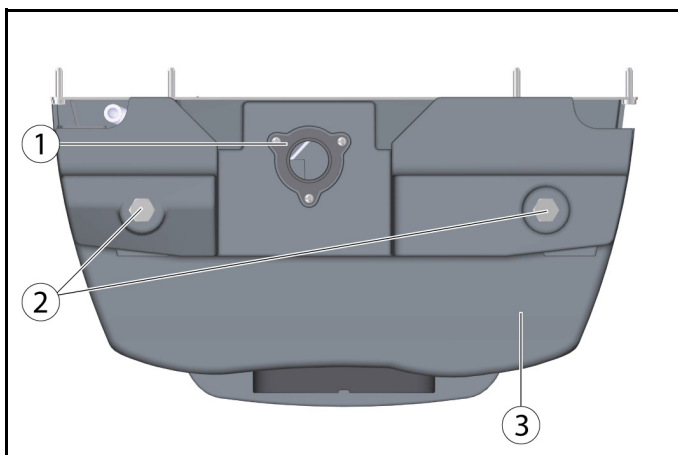

- ① Vuil water afvoeren
- ② Voet Docking Station
- ③ Dockingstation voor het onderste deel

- Met behulp van meegeleverde U-ringen (5 stuks per schroefbasis) aanpassen aan de bodemgesteldheid.

Instructie

Daarnaast worden er nog 4 U-ringen meegeleverd.

- Draai de schroeven aan beide zijden vast.
- Sluit de afvoer voor vuil water aan op de afvoer van afvalwater. Neem de plaatselijke voorschriften voor de behandeling en afvoer van afvalwater in acht.

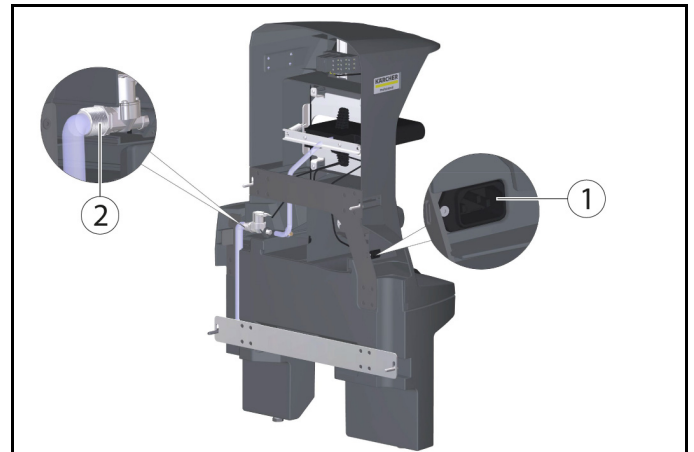

- ① IEC-aansluiting
- ② Watervoorziening

- Sluit de meegeleverde slang aan op de wateraansluiting. Let op de stroomrichting (pijl).
- Sluit het meegeleverde netsnoer aan op het stopcontact van het apparaat.

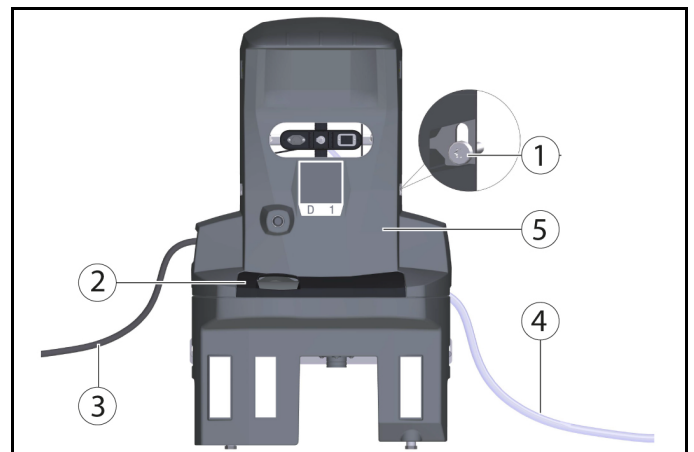

- ① Schroef
- ② Bedekken
- ③ Stroomkabel
- ④ Slang
- ⑤ Dockingstation aan de bovenkant

- Draai de schroeven aan beide zijden vast.
- Bevestig het deksel.
- Sluit de slang aan op de watertoevoer. Let op de maximaal toelaatbare waterdruk in het hoofdstuk "Technische gegevens". Installeer indien nodig een drukregelaar in de toevoering.
- Steek de stekker in het stopcontact. Het stopcontact moet worden afgezekerd met een aardlekschakelaar met een land-specifieke toegestane uitschakelstroom.
- Controleer op functie.

Hoogte aanpassen

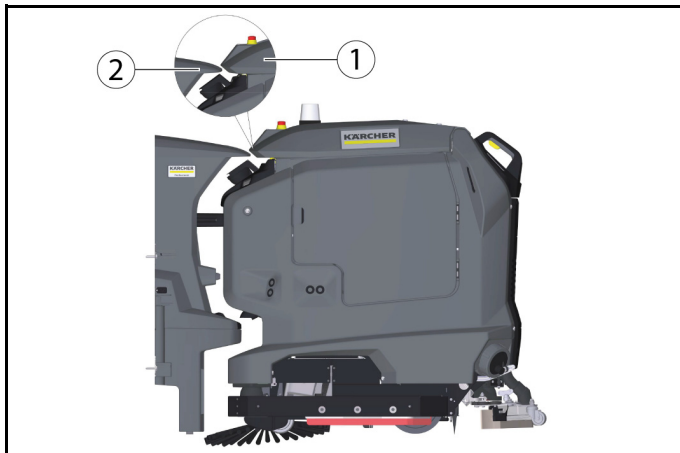

- ① Deksel vuilwatertank
- ② Wig, dockingstation

- Verplaats het apparaat voor het dockingstation.
- Controleer de hoogte-uitlijning: De punt van de wig op het dockingstation moet halverwege de helling op het deksel van de vuilwatertank raken



- ① Set schroeven

- Stel de hoogte van het dockingstation in met de onderste stel-schroeven zodat de Cliff LiDAR-bumper op het apparaat op een afstand van ca. 5 mm onder het dockingstation intrekt.

Hoogte corrigeren

1. Meet het verschil naar de juiste instelling.
2. Draai de 4 schroeven op het dockingstation los en verwijder ze van de muur.
3. Stel de schroefvoeten op het onderste deel af door het verschil met behulp van de U-ringen (één U-ring komt overeen met 2 mm).
4. Plaats het docking station tegen de muur en zet het vast met de 4 schroeven.
5. Controleer de uitlijning van de hoogte opnieuw.

Hoogte van het dockingstation voor afvoeren

Instructie

Houd er rekening mee dat de afstand tussen de vloer en de hoogte van de afvoer van de vuilwatertank 220 mm moet zijn.

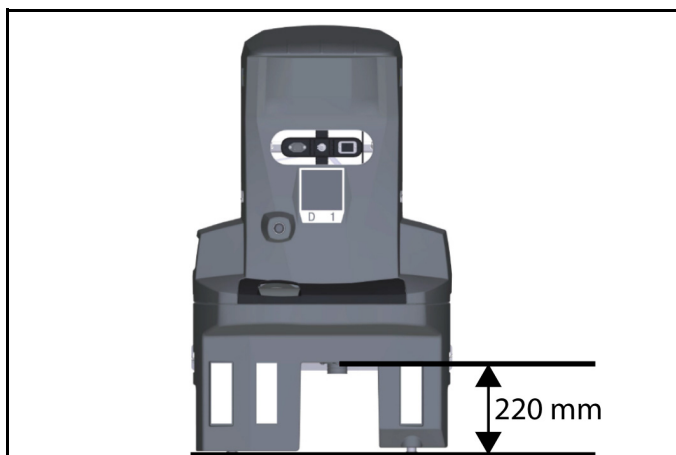

Vrije ruimte die rond het dockingstation moet worden gehouden

Instructie

Om ervoor te zorgen dat de robot betrouwbaar aan het dockingstation dockt, moet er voldoende ruimte vrij worden gehouden voor het dockingstation. De aanbevolen grootte van de zone die vrij moet worden gehouden, is te zien in de volgende afbeelding.

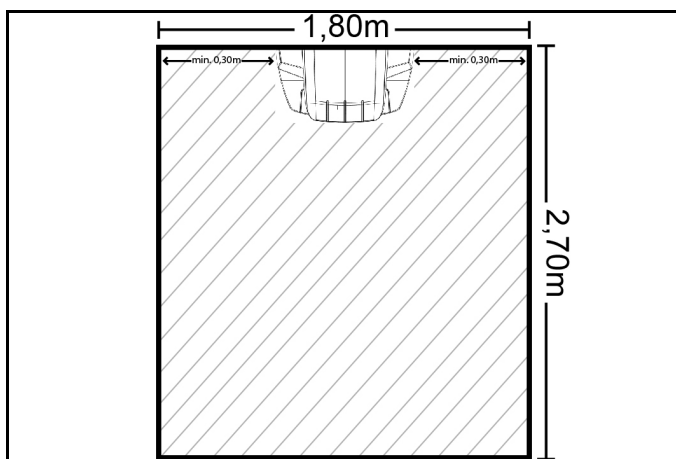

- ① Basisstation
- ② Vrij te houden ruimte

De waterstopklep installeren

Om ervoor te zorgen dat er geen water overloopt bij het dockingstation, kan ook een waterstopklep worden geïnstalleerd. De waterstopklep wordt tussen de kraan en de Aquastop-slang gemonteerd.

1. Sluit de watertoevoer af.
2. Zet de pijl op niveau 8 (40 liter waterstroom) met de meegeleverde sleutel.

Instructie

De waterstopklep is instelbaar van niveau 1 (5 liter waterstroom) tot niveau 10 (50 liter waterstroom) en sluit automatisch wanneer er zonder onderbreking meer dan de ingestelde hoeveelheid water is doorgestroomd.

3. Bevestig het bovenste uiteinde van de waterstopklep aan de kraan.

Instructie

Bij de ingang van de waterstopklep is een naar boven gebogen waterfilter geïnstalleerd. Als er een filter op de Aquastop-slang is gemonteerd, moet deze worden vervangen door een afdichting om de werking van de waterstopklep te garanderen.

4. Bevestig de Aquastop-slang aan de schroefdraadbodem van de waterstopklep.

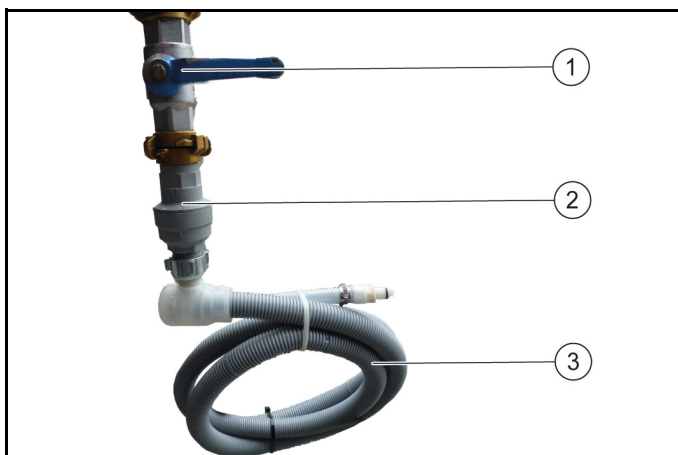

- ① Kraan
- ② De klep van de waterstop
- ③ Slang

5. Draai de watertoevoer weer open.

Reset de waterstopklep

1. Sluit de watertoevoer af.
2. Demonteer de Aquastop-slang.
3. Draai de waterstopklep dicht en druk de rode pin in.

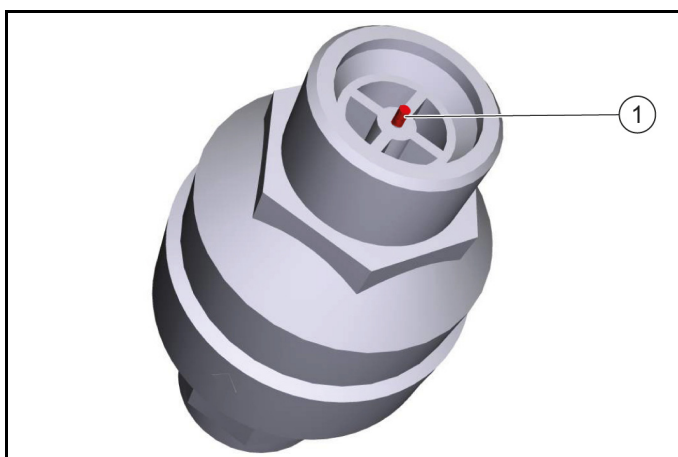

- ① Rode pen
4. Bevestig het bovenste uiteinde van de waterstopklep aan de kraan en druk de rode pen erin.
 5. Bevestig de Aquastop-slang aan de schroefdraadbodem van de waterstopklep.
 6. Zet de watertoevoer weer aan

Technische gegevens

		Sharp	DELTA Q
Gegevens capaciteit apparaat			
Aantal batterijen		2	2
Nominale spanning, li-ion	V	25,6	25,6
Batterijcapaciteit, li-ion	Ah (5 h)	160	160
Gemiddelde netbelasting	W	1600	1600
Vermogen rijmotor	W	2x280	2x280
Vermogen zuigturbine	W	630	630
Vermogen borstelaandrijving	W	600	600
Looptijd met volle batterij	h	3,5	3,5
Beschermingsgraad		IPX3	IPX3
Interne oplader			
Nominale spanning	V	100...240	100...240
Stroomopname	A	<7,5	9,9-4,7
Frequentie	Hz	50-60	50-60
Vermogen	W	760	960
Laadstroom	A	30	40

		Sharp	DELTA Q
Oplaadduur batterij	h	8	5,25
Afvoerwaterleiding			
Nominale breedte afvoer	mm	50	50
Minimale helling afvoerleiding	°	1-3	1-3
Vereiste hefunit			
Afvoerpomp voor vuilwater	m ³ /h	≥ 6,5	≥ 6,5
Afmetingen en gewichten			
Gewicht	kg	15,2	15,2
Lengte x breedte x hoogte	mm	350 x 650 x 1050	350 x 650 x 1050

Technische wijzigingen voorbehouden.

Verzorging en onderhoud

⚠ GEVAAR

Onbedoeld startend apparaat, contact met onder spanning staande delen

Gevaar voor letsel, elektrische schok

Voordat u werkzaamheden uitvoert, koppelt u het apparaat los van het dockingstation of haalt u de stekker uit het stopcontact.

Dockingstation reinigen

⚠ WAARSCHUWING

Gevaar voor elektrische schokken.

Voordat u aan het dockingstation gaat werken, haalt u de stekker uit het stopcontact.

- ① Bak voor vuil water
- ② Bedekken
- ③ Basisstation
- ④ positiecode
- ⑤ Docking plunjer
- ⑥ Vlotterschakelaar met vlotter

1. Verwijder het deksel.
2. Controleer de vlotterschakelaar en vlotter, reinig indien nodig.
3. Reinig de vuilwaterbak en spoel af met water.
4. Bevestig het deksel.
5. De positiecode Reinig met adamp kleding.
6. Controleer of de dockingzuiger vrij kan bewegen.

Instructie

Voor een geschikt gebruik van het dockingstation is een open ruimte voor het dockingstation 2x2 m² om te voorzien in

EU-conformiteitsverklaring

Hiermee verklaren wij dat de hierna vermelde machine op basis van het ontwerp en type en in de door ons op de markt gebrachte uitvoering voldoet aan de relevante veiligheids- en gezondheidsvereisten van de EU-richtlijnen. Bij een niet door ons goedgekeurde wijziging van de machine verliest deze verklaring zijn geldigheid.

Product: Kira dockingstation

Type: 2.042-xxx

Relevante EU-richtlijnen

2006/42/EG (+2009/127/EG)

2014/30/EU

Toegepaste geharmoniseerde normen

EN 60335-1

EN 60335-2-72

EN IEC 63327

EN IEC 61000-6-2: 2019

EN 61000-6-3: 2007 + A1:2011

Toegepaste nationale normen

-

De ondergetekenden handelen in opdracht en met volmacht van de directie.



H. Jenner
Chairman of the Board of Management

S. Reiser
Director Regulatory Affairs & Certification

Gevolmachtigde voor de documentatie:

S. Reiser
Alfred Kärcher SE & Co. KG
Alfred-Kärcher-Str. 28 - 40
71364 Winnenden (Germany)
Tel.: +49 7195 14-0
Fax: +49 7195 14-2212
Winnenden, 2021/11/01

Общие указания

  Перед переоборудованием следует ознакомиться с настоящей инструкцией по монтажу и действовать в соответствии с ней. Сохранить инструкцию по монтажу для дальнейшего пользования или для следующего владельца.

Описание

Док-станция снабжает аппарат, устройство, прибор, машина электричеством для зарядки аккумуляторов и пресной водой. После стыковки бак для грязной воды опорожняется и промывается. бак для чистой воды, резервуар для чистой воды наполняется и аккумуляторы заряжаются.

Указания по технике безопасности

- Соблюдайте местные правила очистки и утилизации сточных вод.
- Система водоснабжения рассчитана на максимальное давление 1 МПа. При превышении давления в линии подачи установите ограничитель давления.
- Следите за тем, чтобы сетевой кабель не соприкасался с вращающимися щетками, колесами или роликами устройства.

Сборка

Установите док-станцию

Примечание

Док-станция крепится к стене 4 винтами. Диаметр саморезов должен быть 6 мм.

Примечание

При выборе места для док-станции обратите внимание на следующее:



- Док-станцию необходимо монтировать под прямым углом к поверхности пола.
- Задняя часть док-станции должна опираться на стену и не должна быть открыта.
- Док-станцию следует устанавливать на ровной поверхности.

- Док-станция должна располагаться в закрытом помещении, иначе безошибочная стыковка невозможна.
- Док-станцию нельзя устанавливать на пандусе.

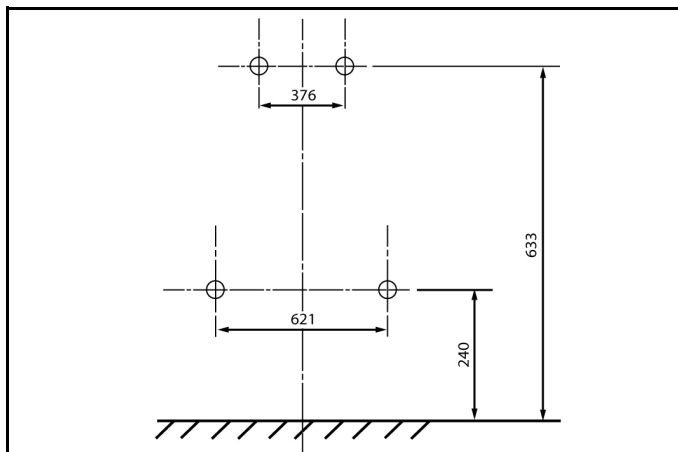

- Использовать прилагаемый крепежный материал или приобрести его в зависимости от качества стены.
- Поместите док-станцию на стену и отметьте отверстия.

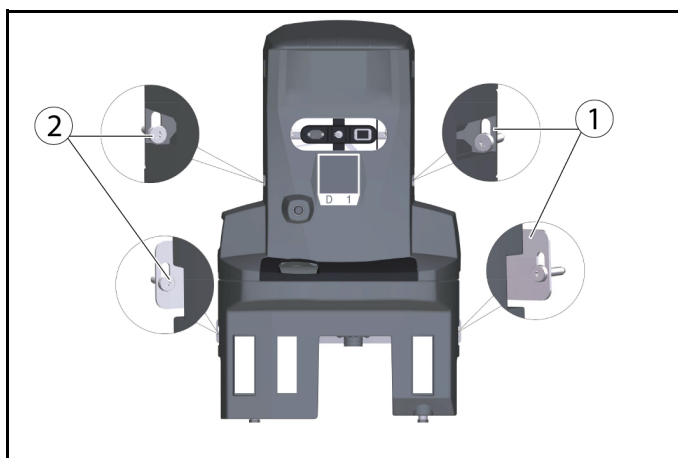

- ① Крепежная пластина (2 шт.)
- ② Винт с шестигранной головкой М6х40 (4 шт.)

- Поместите док-станцию на стену и слегка вверните винты.
- Выровняйте док-станцию и прикрепите ее к стене.

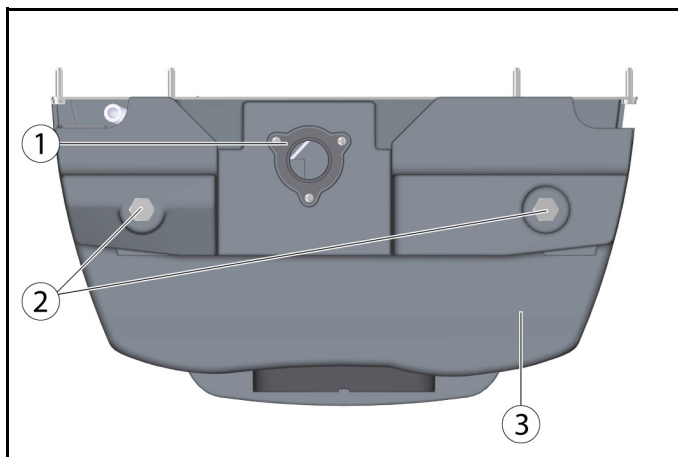

- ① Слив грязной воды
- ② Док-станция для ног
- ③ Нижняя часть док-станции

- Отрегулировать в соответствии с уровнем пола с помощью прилагаемых шайб (5 на винтовую ножку).

Примечание

Дополнительно прилагаются еще 4 шайбы.

- Затянуть винты с обеих сторон.

- Соединить слив для грязной воды с канализацией. Соблюдать местные правила очистки и утилизации сточных вод.

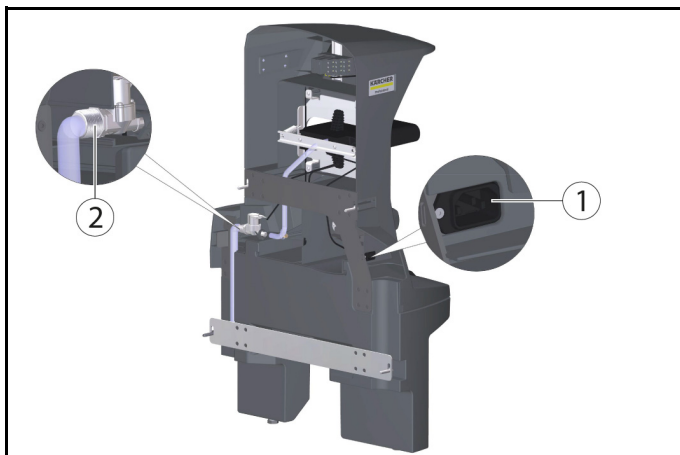

① Гнездо

② Патрубок для подвода воды

- Подсоединить шланг, входящий в комплект поставки, к патрубку для подвода воды. Соблюдать направление потока (стрелка).
- Подсоединить сетевую кабель, входящий в комплект поставки, к гнезду на устройстве.



① Винт

② Крышка

③ Сетевой кабель

④ Шланг

⑤ Верхняя часть док-станции

- Затянуть винты с обеих сторон.
- Установить крышку.
- Подсоедините шланг к водопроводу. Соблюдайте максимально допустимое давление воды, указанное в главе «Технические данные». При необходимости установите на подающую линию редуктор давления.
- Вставьте сетевая вилка в розетку. Розетка должна быть защищена автомат защитного отключения с допустимым током срабатывания в зависимости от страны.
- Проверить функционирование.

Регулировка высоты

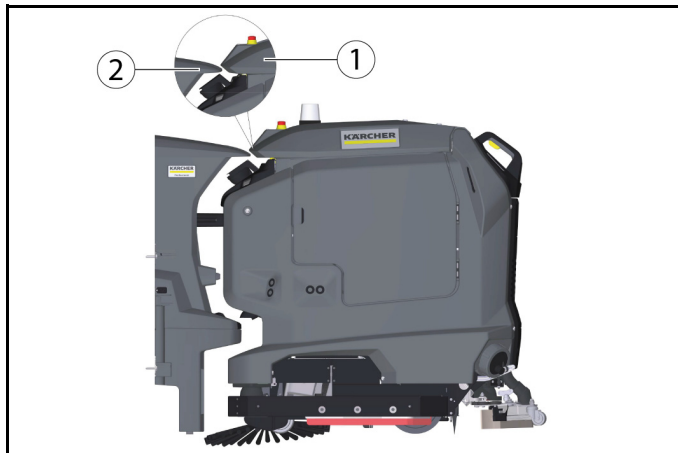

① Крышка бака для грязной воды

② Клин, док-станция

- Переместите аппарат, устройство, прибор, машина перед док-станцией.
- Проверьте выравнивание по высоте: кончик клина на док-станции должен совпадать с наклоном крышки резервуара для грязной воды наполовину вверх.



① регулировочные винты

- Отрегулируйте высоту док-станции с помощью нижних регулировочных винтов так, чтобы защита от ударов Cliff LiDAR на аппарат, устройство, прибор, машина вытягивалась примерно на 5 мм ниже док-станции.

Корректировка высоты

1. Измерить разницу до правильной настройки.
2. Ослабьте 4 винта на док-станции и снимите ее со стены.
3. Отрегулировать винтовые ножки на нижней части на разницу с помощью шайб (одна шайба соответствует 2 мм).
4. Поместите док-станцию на стену и закрепите ее 4 винтами.
5. Снова проверить выравнивание по высоте.

Высота слива док-станции

Примечание

Обратить внимание, что расстояние между полом и высотой слива поддона для грязной воды должно составлять 220 мм.

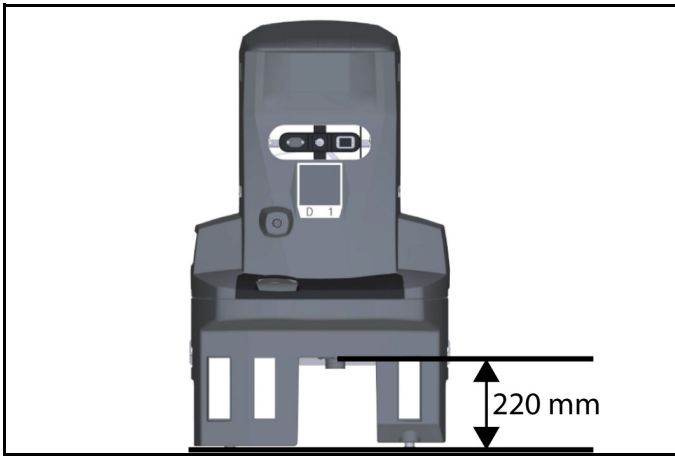

Вокруг док-станции должно быть свободное пространство.

Примечание

Чтобы робот мог надежно пристыковаться к док-станции, перед док-станцией должно быть оставлено достаточно свободного места. Рекомендуемый размер зоны, которую следует сохранять свободной, можно увидеть на следующем рисунке.

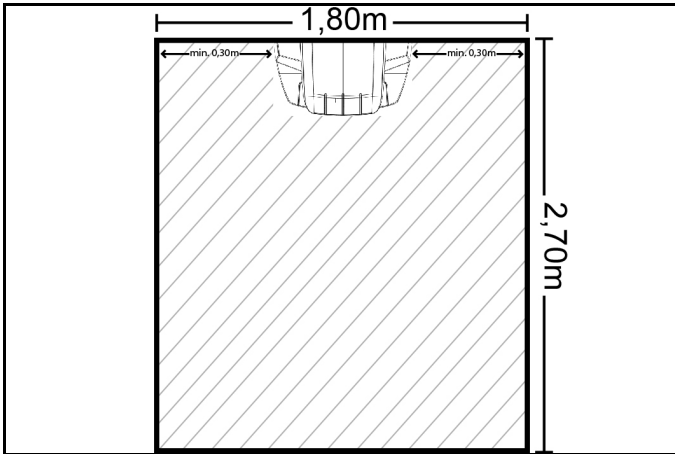

- ① Док-станция
- ② Площадь, которую нужно оставлять свободной

Установка водозапорного клапана

Чтобы гарантировать отсутствие перелива воды на док-станции, можно также установить водяной запорный клапан. Водозапорный клапан устанавливается между краном и шлангом Аквастоп.

1. Перекрыть подачу воды.
2. Установить стрелку на уровень 8 (расход воды 40 литров) с помощью гаечного ключа, входящего в комплект поставки.

Примечание

Водозапорный клапан регулируется от уровня 1 (расход воды 5 литров) до уровня 10 (расход воды 50 литров) и автоматически закрывается, когда через него непрерывно проходит больше установленного количества воды.

3. Присоединить верхний конец водозапорного клапана к водопроводному крану.

Примечание

На входе водяного запорного клапана установлен изогнутый вверх водяной фильтр. Если в шланге «Аквастоп» установлен фильтр, его необходимо заменить уплотнением, чтобы гарантировать функционирование водяного запорного клапана.

4. Присоединить шланг Aquastop к резьбовой нижней части водозапорного клапана.

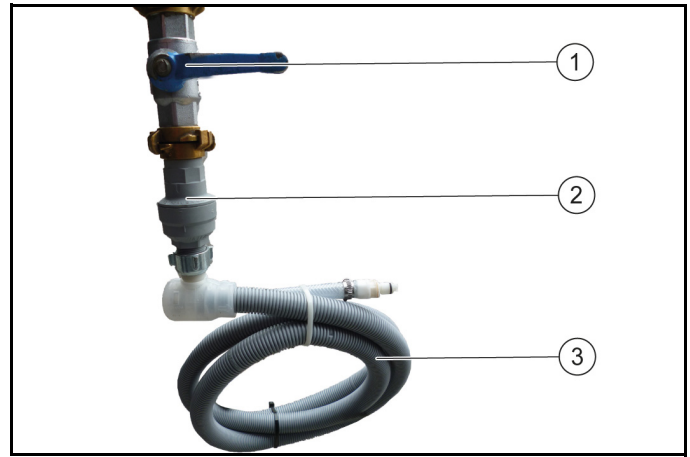

- ① Водопроводный кран
 - ② Водозапорный клапан
 - ③ Шланг
5. Возобновить подачу воды.

Сброс водозапорного клапана

1. Перекрыть подачу воды.
2. Демонтировать шланг Aquastop.
3. Открутить водозапорный клапан и вдавить красный штифт.

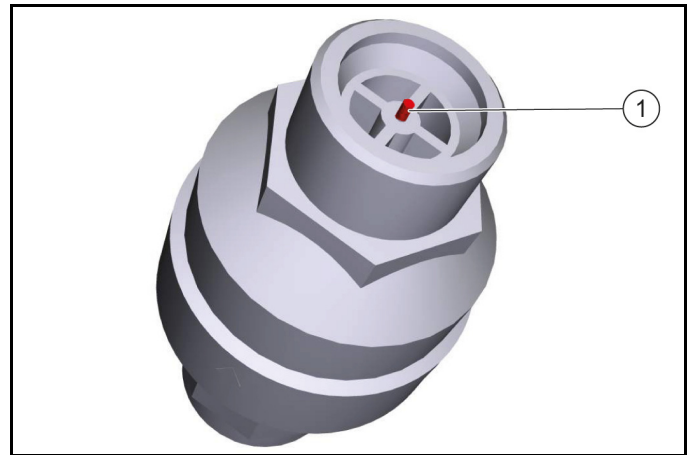

- ① Красный штифт
4. Присоединить верхний конец водозапорного клапана к водопроводному крану и вдавить красный штифт.
 5. Присоединить шланг Aquastop к резьбовой нижней части водозапорного клапана.
 6. Возобновить подачу воды

Технические характеристики

	Sharp	DELTA Q
Рабочие характеристики устройства		
Количество батарей	2	2
Номинальное напряжение, V литий-ионная	25,6	25,6
Емкость батареи, литий-ионная Ah (5 h)	160	160
Средняя потребляемая мощность	W 1600	1600
Мощность тягового двигателя	W 2x280	2x280
Мощность всасывающей турбины	W 630	630
Мощность привода щеток	W 600	600
Время работы с полным зарядом батареи	h 3,5	3,5
Степень защиты	IPX3	IPX3

		Sharp	DELTA Q
Внутреннее зарядное устройство			
Номинальное напряжение	V	100...240	100...240
Потребляемый ток	A	<7,5	9,9-4,7
Частота	Hz	50-60	50-60
Мощность	W	760	960
Зарядный ток	A	30	40
Время зарядки батареи	h	8	5,25
Канализационный трубопровод			
Номинальная ширина слива	mm	50	50
Минимальный уклон канализационного трубопровода	°	1-3	1-3
Требования к подъемному агрегату			
Производительность насосной станции сточных вод	m ³ /h	≥ 6,5	≥ 6,5
Размеры и вес			
Вес	kg	15,2	15,2
Длина x ширина x высота	mm	350 x 650 x 1050	350 x 650 x 1050

Сохраняется право на внесение технических изменений.

Уход и техническое обслуживание

⚠ ОПАСНОСТЬ

Непреднамеренный запуск устройства, касание токоведущих деталей

Опасность травмирования, удар электрическим током
Перед выполнением каких-либо работ отключите аппарат, устройство, прибор, машина от док-станции или вытащите сетевая вилка.

Очистка док-станции

⚠ ПРЕДУПРЕЖДЕНИЕ

Опасность удара электрическим током.

Прежде чем приступить к работе с док-станцией, выньте сетевая вилка из розетки.

- ① Поддон для грязной воды
- ② Крышка
- ③ Док-станция
- ④ Позиционный код
- ⑤ Стыковочный плунжер
- ⑥ Поплавковый выключатель с поплавком

1. Снять кожух.
2. Проверить поплавок выключатель и поплавок, при необходимости очистить.
3. Очистить поддон для грязной воды и ополоснуть его водой.
4. Установить крышку.
5. Позиционный код протирать влажной тряпкой.
6. Проверить свободный ход стыковочного плунжера.

Примечание

Для удобного использования док-станции перед док-станцией имеется открытое пространство размером 2x2 м.² быть предоставлено

Декларация о соответствии стандартам ЕС

Настоящим заявляем, что концепция, конструкция и исполнение указанной ниже машины отвечают соответствующим основным требованиям директив ЕС по безопасности и охране здоровья. При любых изменениях машины, не согласованных с нашей компанией, данная декларация теряет свою силу.

Изделие: док-станция Kira

Тип: 2.042-xxx

Действующие директивы ЕС

2006/42/EC (+2009/127/EC)

2014/30/EC

Примененные гармонизированные стандарты

EN 60335-1

EN 60335-2-72

EN IEC 63327

EN IEC 61000-6-2: 2019

EN 61000-6-3: 2007 + A1:2011

Примененные национальные стандарты

Нижеподписавшиеся лица действуют от имени и по доверенности Правления.



H. Jenner

Chairman of the Board of Management



S. Reiser

Director Regulatory Affairs & Certification

Лицо, ответственное за ведение документации:

Ш. Райзер (S. Reiser)

Alfred Kärcher SE & Co. KG

Alfred-Kärcher-Str. 28-40

71364 Winnenden (Germany)

Тел.: +49 7195 14-0

Факс: +49 7195 14-2212

г. Винненден, 01.11.2021



www.kaercher.com/dealersearch

Alfred Kärcher SE & Co. KG
Alfred-Kärcher-Str. 28-40
71364 Winnenden (Germany)

