

PreventMaster[®]

SFV 1200-1

Mit dem PreventMaster[®] können Rohrbündel-Wärmetauscher schnell und sicher gereinigt werden. Im Standard ist das System für Rohrbündel-Wärmetauscher mit Flanschkragen bis 1200 mm angelegt, für größere Reinigungsaufgaben wird das System auf den Anwendungsfall individuell zugeschnitten. Als Option kann mit dem FlexLanceMaster[®] eine pneumatisch regelbare Vorschubeinheit ergänzt werden.

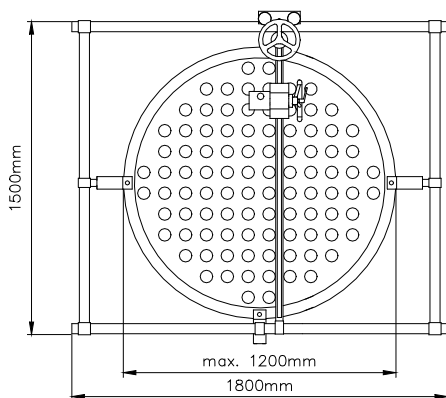

Besondere Vorteile

- Komfortables Handling
- Positionierung auf allen Rohrbündel-Wärmetauscher-Geometrien
- Leichte und schnelle Montage

Technische Daten

Material-Nummer	9.871-129.0*
Gewicht	ca. 38 kg

Absauganschluss

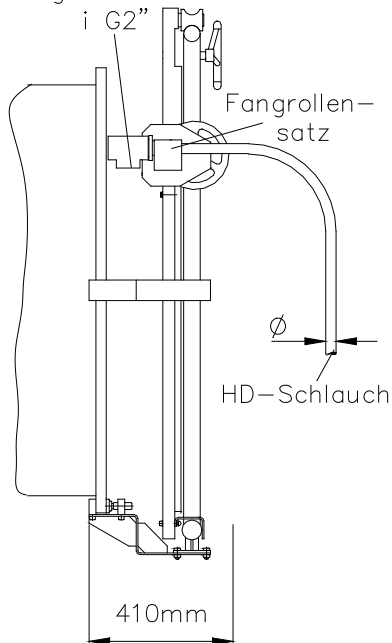

Zubehör

Fangrollensatz

Schlauch-Außen-durchmesser [mm]	Material-Nummer
∅ 7,7 – ∅ 8,0	9.907-677.0
∅ 9,5 – ∅ 9,8	9.907-680.0
∅ 10,7 – ∅ 11,0	9.872-137.0
∅ 11,5 – ∅ 11,8	9.907-676.0
∅ 12,6 – ∅ 12,9	9.907-679.0
∅ 13,0 – ∅ 13,3	9.907-678.0
∅ 15,0 – ∅ 15,3	9.872-138.0
∅ 16,9 – ∅ 17,2	9.872-142.0

Schlauchvorschubeinrichtung	
FlexLanceMaster [®]	9.871-146.0*

* Ohne Fangrollensatz
(siehe Zubehör FlexLanceMaster[®])