

PreventMaster[®]

SFV 1200–1

PreventMaster[®] позволяет быстро и безопасно очищать трубчатые теплообменники. В стандартной комплектации система предназначена для трубчатых теплообменников с фланцевыми хомутами до 1200 мм, а для более крупных задач очистки, систему можно индивидуально адаптировать под конкретное применение. В качестве опции, при помощи FlexLanceMaster[®] можно дополнить пневматически регулируемое устройство подачи.

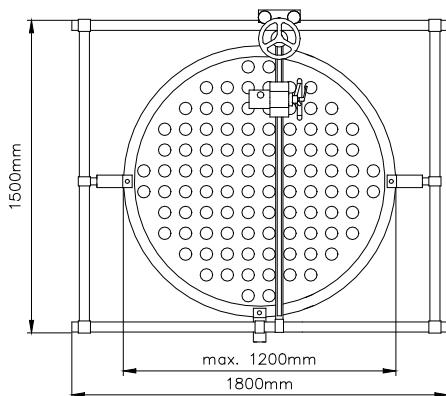

Особые преимущества

- Максимально возможная безопасность работы, прошедшая типовые испытания в профессиональной ассоциации (сертификат VAU/TB 11036-DGUV)
- Удобное использование
- Позиционирование на трубчатых теплообменниках любой геометрии
- Легкий и быстрый монтаж

Технические характеристики

Номер материала	9.871-129.0*
Вес	ок. 38 кг

Всасывающий патрубок i G2"

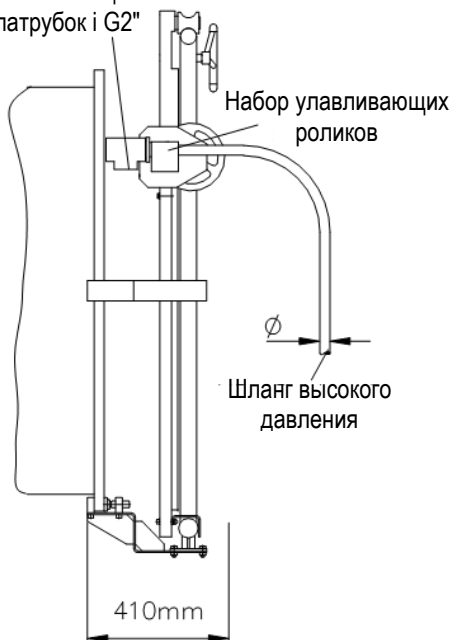

Принадлежности

Набор улавливающих роликов

Наружный диаметр шланга [мм]	Номер материала
Ø 7,7 – Ø 8,0	9.907-677.0
Ø 9,5 – Ø 9,8	9.907-680.0
Ø 10,7 – Ø 11,0	9.872-137.0
Ø 11,5 – Ø 11,8	9.907-676.0
Ø 12,6 – Ø 12,9	9.907-679.0
Ø 13,0 – Ø 13,3	9.907-678.0
Ø 15,0 – Ø 15,3	9.872-138.0
Ø 16,9 – Ø 17,2	9.872-142.0

Устройство подачи шланга

FlexLanceMaster [®]	9.871-146.0*
------------------------------	--------------

* Без комплекта улавливающих роликов (см. принадлежности FlexLanceMaster[®])

