

KÄRCHER

ケルヒャー業務用スーパ KM 70/30 C Bp 取扱説明書

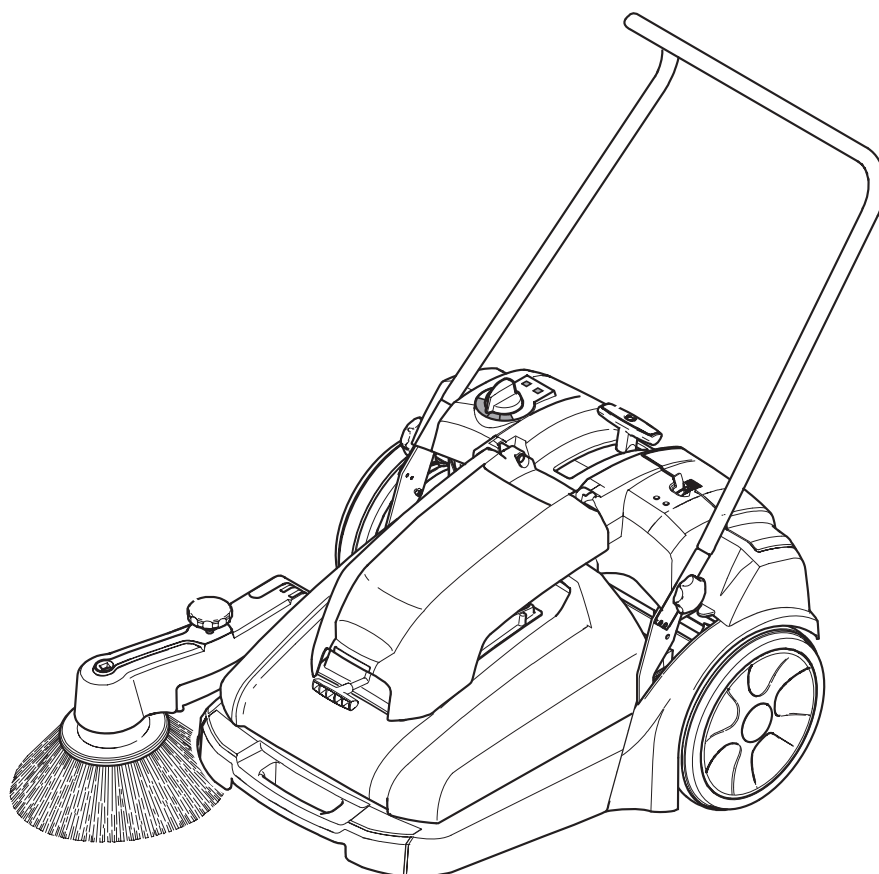

この度は、ケルヒャー業務用スーパをお買い上げいただき誠にありがとうございました。
お使いになる前に必ずこの取扱説明書をお読みになり、正しくお使いください。
取扱説明書はいつでも取り出せる場所に、大切に保管してください。

*この商品は組み立てが必要です。

KM 70/30 C Bp トランス仕様 /202105

◆もくじ

1. 仕様	3
2. 使用上の注意	4～8
3. 各部名称	9
4. 充電方法	10
5. 組み立て	11
6. 清掃方法	12～13
7. ごみ捨て	14
8. お手入れと保管	15
9. メンテナンス	16～17
10. お問い合わせ先	18
11. ユーザー登録・保証	19
12. 修理	20
13. 補修部品	21

2 使用上の注意

◎ご使用の前に必ずお読みください。

絵表示について

この取扱説明書と製品への表示では、あなたや他の人々への危害や財産への損害を未然に防止するために、いろいろな絵表示をしています。内容をよく理解してから本文をお読みください。



警告

この表示を無視して、誤った取り扱いをすると、「死亡または重傷を負う可能性が想定される内容」を示しています。



注意

この表示を無視して、誤った取り扱いをすると、「傷害を負う可能性または物的損害が発生する可能性が想定される内容」を示しています。



この記号は「してはいけないこと（禁止）」を示します。



この記号は「必ず実行してほしいこと」を示します。



注意

洗浄は自己責任において行なうこと

万一洗浄対象物に変色、変形、破損などが生じた場合、もしくは正しく操作をせずにやけどやケガを負った場合、当社では一切の責任を負いません。



ご使用時の警告



子供には触らせないこと
重大事故が生じる場合があります非常に危険です。

改造禁止

火災、感電、けがの原因になります。
ケルヒャー純正部品以外の、機械の性能や機能に適さない部品を使用しないでください。
機能を十分に発揮しない場合が生じ、思わぬ事故のもとになることがあります。

修理はケルヒャーまたはケルヒャー認定技術者が行うこと
個人の修理は事故のもとになるおそれがあります。

危険物や火気のある場所で使用しないこと
火災の原因となります。

汚染された可能性のある場所を洗浄する場合はマスクなどの適切な防護具を身に着けること
汚染物質が飛散し人体に悪影響を生じる場合があります。

アスベストなどの有害物質を回収しないこと
健康を損なう恐れがあります。



バッテリーに関する警告



接続ケーブルは確実に取り付けること
ゆるい場合短絡し、引火爆発の原因となります。



ぬれた手で電源プラグを触らないこと
感電する場合があります。

本体、電源プラグに水をかけないこと
感電する場合があります。

充電中は火気厳禁！
バッテリーから引火ガスが発生し爆発を生じる恐れがあります。

バッテリーを短絡させないこと
短絡させた場合、爆発する危険性があります。

バッテリーに水をかけないこと
引火爆発の原因となります。

バッテリーは普通のゴミと一緒に捨てないこと
バッテリーは、自治体の規定に従って廃棄してください。

操作パネルに水をかけないこと
スイッチが損傷する原因となります。

危険物のある場所で充電しないこと
引火爆発する場合があります。

バッテリーに衝撃を与えないこと
内部が衣服、皮膚、目に付着した場合、損傷、火傷、失明の原因になります。



作業に関する注意



車両の周りの安全確認を行うこと
車両付近に他の人や、動物、障害物がないかを確認してください。

ひも状のゴミは事前に取り除くこと
ブラシを損傷する場合があります。

ガラス片、金属片などを取除く際には、手袋を着用すること
コンテナに残ったガラス片、金属片などの鋭利なものを捨てる場合には怪我をしないように十分注意をしてください。

メンテナンスの際は防塵マスクを装着すること
ダストフィルターの交換・ブラシの交換の際は粉塵対策を行い作業を行ってください。

高圧洗浄は行わないこと
稼動部が損傷する場合があります。

ダストフィルターは水洗いしないこと
フィルターが壊れます。



雨天時は使用しないこと
電装系統に悪影響が生じます。

水洗いをしないこと
駆動系を損傷する場合があります。

使用しない場合はシートで覆うこと
電装系統に悪影響が生じます。

強い衝撃を与えないこと
故障、破損の原因になります。



バッテリーに関する注意



充電は換気の良い場所でおこなうこと

屋内で充電する場合は換気設備の整った場所でおこなってください。
充電中はバッテリーからガスが発生し引火爆発を生じる恐れがあります。

バッテリーの形状に注意すること

バッテリーの寿命が近づいてくるとバッテリーの側面が膨らみます。
バッテリーが丸く膨らんだ場合交換してください。

長期保管時は充電すること

1ヶ月以上使用しない場合は毎月1度必ず充電してください。
バッテリーは使用しない状態で保管した場合、約3ヶ月で完全放電して
まいります。
完全放電した場合バッテリーの寿命が低下します。

充電は交流100V 単相電源で使用する

異種電圧で作動させた場合、火災、故障の原因になります。

充電プラグは確実にトランスに差し込むこと

差し込みが不十分な場合、プラグの変形、ショート、発火の原因となります。
電源ケーブルを巻いた状態で使用した場合、電源ケーブルが過熱する
場合があります。

延長コードは5A以上の規格品を使用すること



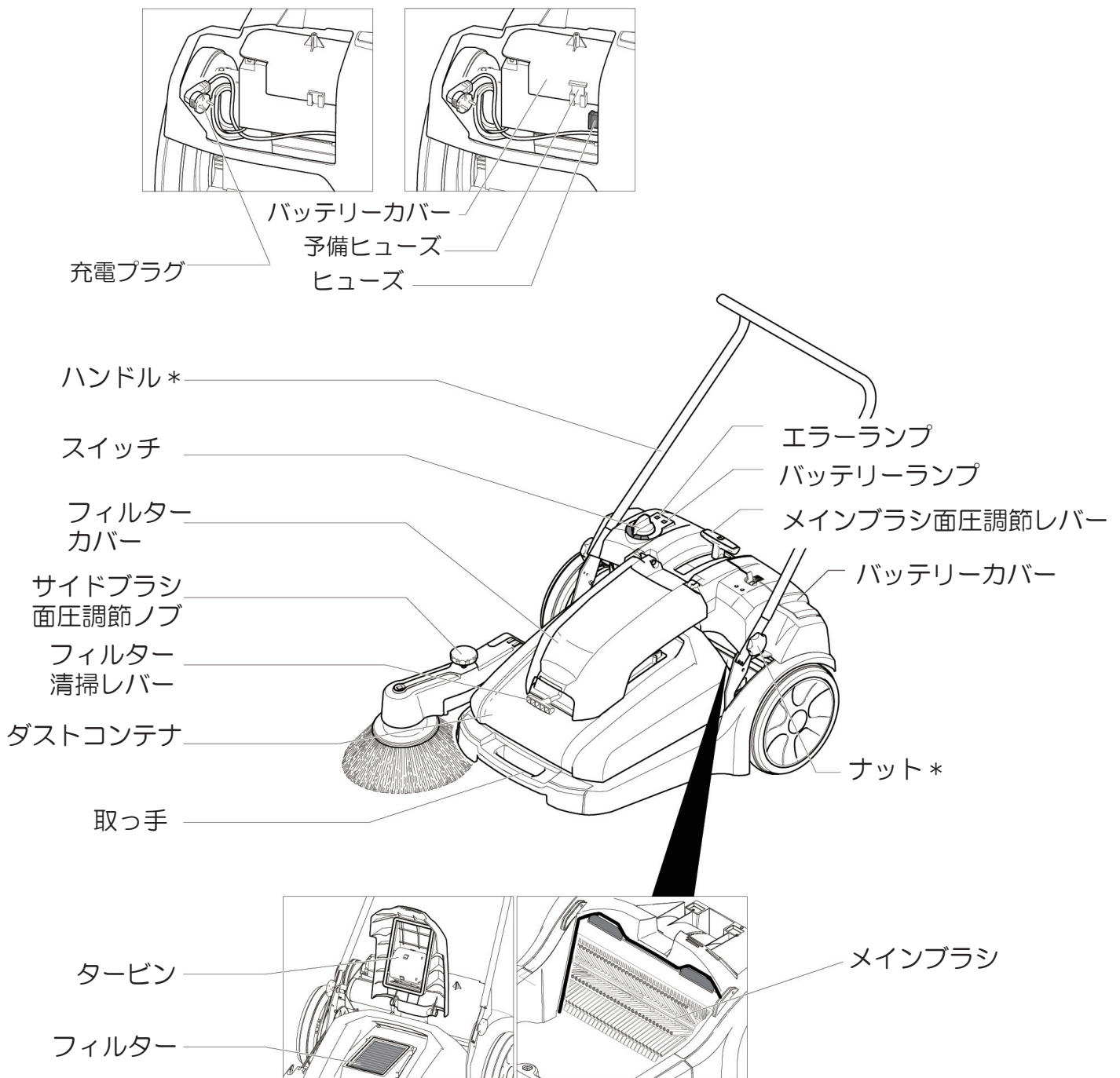

規格以下の商品を使用した場合
電源ケーブルやプラグが過熱し発火の原因となります。

3 各部名称

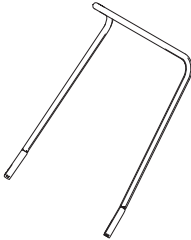

* 組み立てが必要な部品

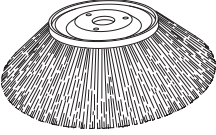
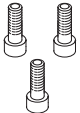
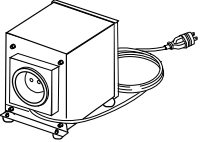
付属品

 ハンドル 1個	 ハンドル固定 ナット 2個	 サイドブラシ 1個	 サイドブラシ 固定ねじ 3個	 トランス 1台
	 ハンドル固定 ねじ 2個			

4 充電方法



ご購入時にはバッテリーが十分に充電されていません。
ご使用前に充電を行なってください。

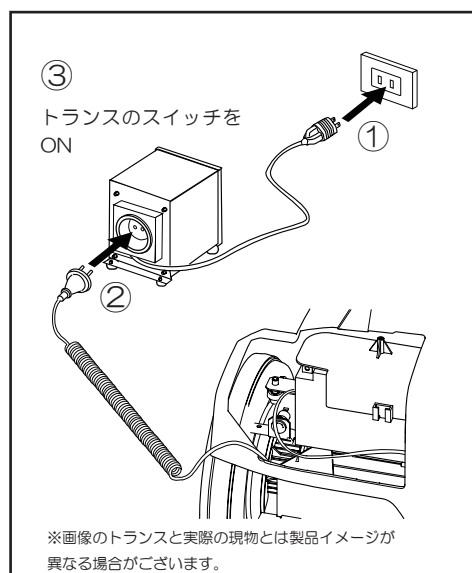

①トランスの電源プラグをコンセントに差し込んでください。

②本体後部のバッテリーカバーを開けて充電プラグを引き出し、トランスに差し込んでください。

③トランスのスイッチをONにして、スイッチのランプが点灯したことを確認してください。

※ 本体に付属のトランスは他の目的に使用しないでください。

※ トランスに過大な電流が流れた時や過熱時はトランスのプロテクターが作動し電源がOFFになります。復帰させる場合はプロテクターのリセットボタンを押し込んでください。

※ トランスにアースを必ず接続してください。

※ トランスの詳細な使用方法については、トランスに同梱の取扱説明書をご確認ください。

<充電状況の確認>

バッテリーランプで充電状況を確認できます。



黄色 / 点灯	充電中
緑 / 点灯	充電完了

エラーランプが点灯・点滅している場合には、充電されません。



赤 / 点灯	充電器に問題があります。
赤 / ゆっくり点滅	バッテリーが正しく接続されていません。
赤 / 速く点滅	バッテリーに問題があります。

5 組み立て

*組み立てにはプラスドライバーが必要です。

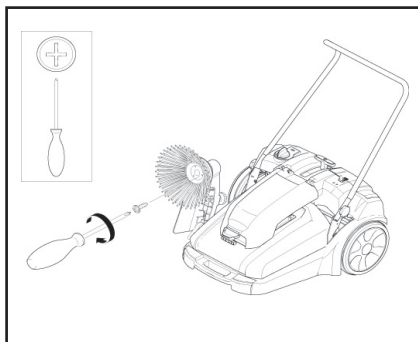

サイドブラシの取り付け
サイドブラシを付属のサイドブラシ固定ねじ（3個）
で取り付けてください。

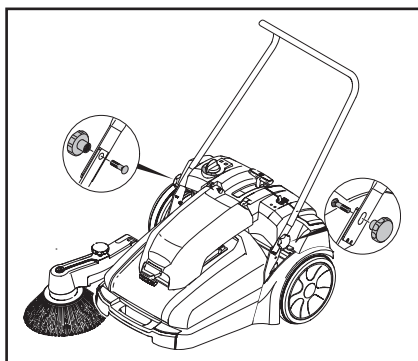

ハンドルの取り付け
ハンドルを付属のハンドル固定ナット（2個）、
ねじ（2個）で締めこんでください。

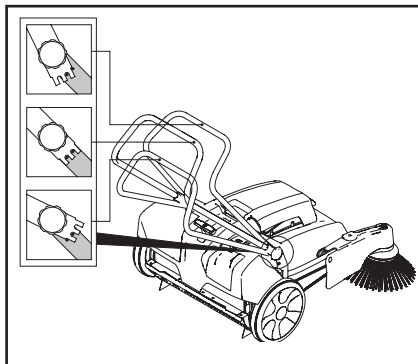

作業者の背丈に合わせて、ハンドルを3段階の高さ
に調節することができます。

6 清掃方法

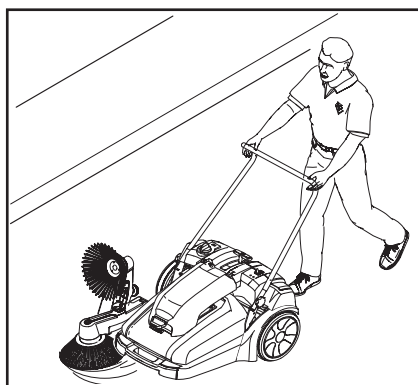
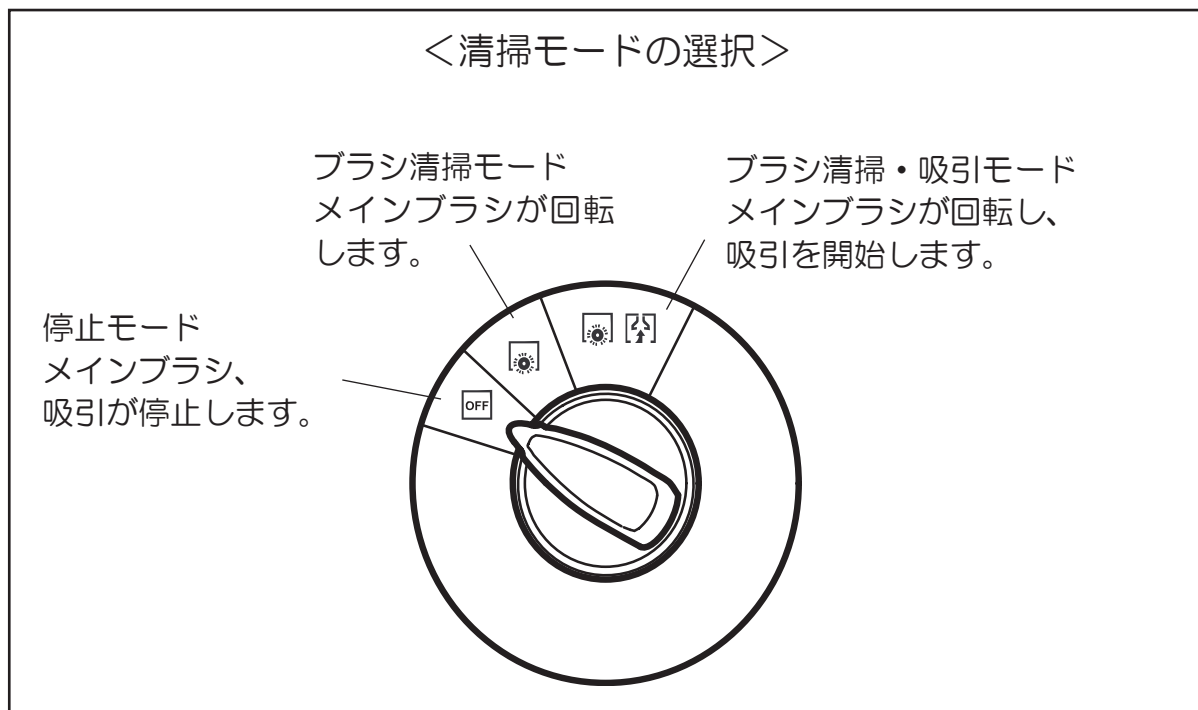

清掃の開始

清掃モードを選択し、ハンドルを押して清掃を開始します。

※サイドブラシは、隅を清掃する場合にのみご使用ください。その他の場合は、サイドブラシを持ち上げた状態で清掃してください。

サイドブラシで巻き上げたごみは、吸引することができません。

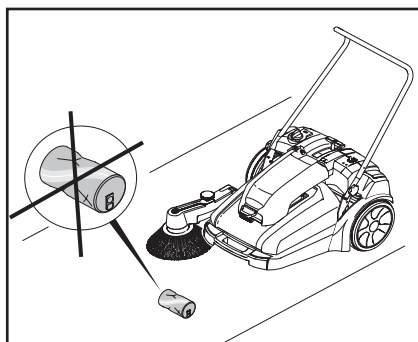

大きなごみは事前に取り除いてください。

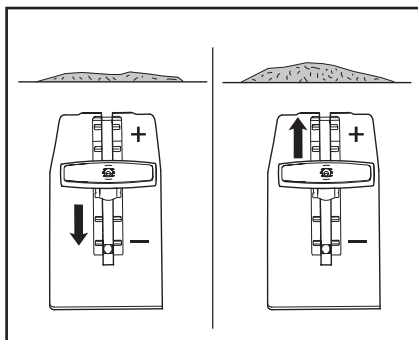

メインブラシの面圧調整

本体後部のメインブラシ面圧調節レバーで、メインブラシの面圧を調節することができます。
手で押し放し1 m程進む状態が良い状態です。

＋側：メインブラシの面圧が強くなります
－側：メインブラシの面圧が弱くなります。

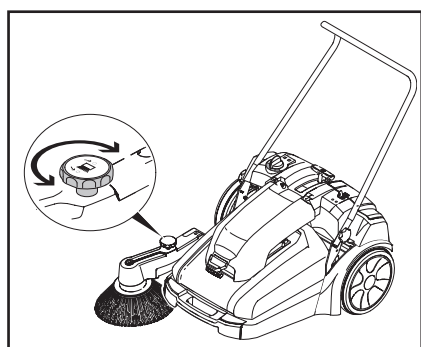

サイドブラシの面圧調整

サイドブラシ上部のノブを回すことにより、サイドブラシの面圧を調節することができます。

＋側：サイドブラシが上昇し、面圧が弱くなります。
－側：サイドブラシが下降し、面圧が強くなります。

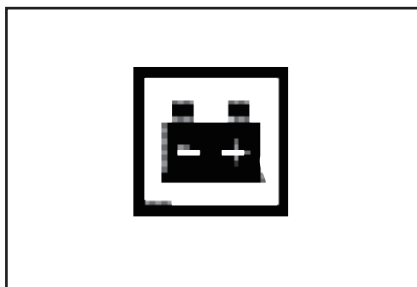

バッテリーの残量確認

バッテリーランプでバッテリーの残量を確認することができます。

緑 / 点灯	100%
黄色 / 点灯	30%
赤 / 点滅	10% (充電を行なってください)
赤 / 点灯	なし



バッテリーランプが赤く点滅したら必ず充電を行なってください。
ランプが赤く点灯するまで使用するとバッテリーの寿命が短くなります。

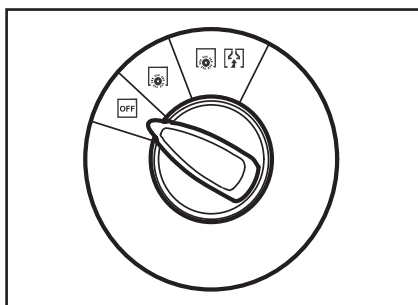

作業の中断・終了

作業を中断・終了する場合には、平らな場所でスイッチを停止モードにしてください。

7 ごみ捨て

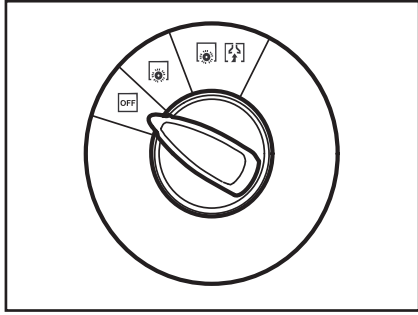

スイッチを停止モードに合わせてください。

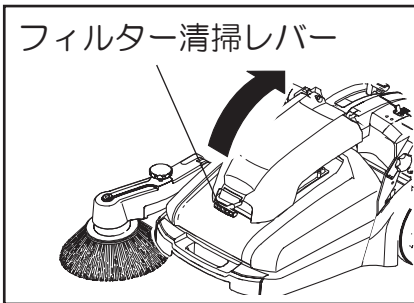

メインブラシが完全に停止したら、フィルター清掃レバーを数回引き、フィルターのごみを落とし、フィルターカバーを持ち上げてください。

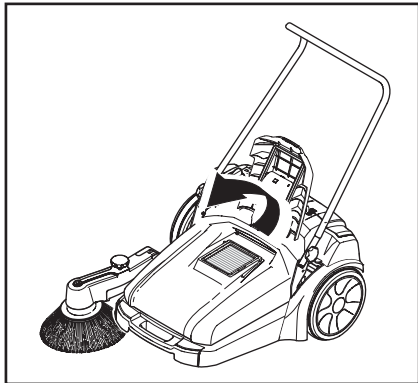

ダストコンテナを持ち上げ、本体から取り外します。

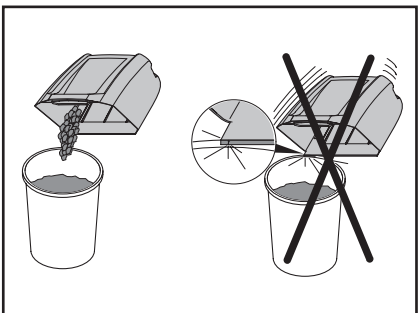

コンテナのごみを捨ててください。
捨てる際コンテナの下部をぶつけないようにしてください。破損する場合があります。



注意

ダストコンテナは、ブラシが完全に停止した後に取り外すこと。

8 お手入れと保管

●お手入れ

- ・湿らせた布などで、本体を拭いてください。
- ・ブロアーでホコリを吹き飛ばすこともできます。



注意

- スイッチを停止モードに合わせ、ブラシが完全に停止した後に
行うこと。
- 充電プラグは外した状態で行うこと。



- 水などで本機を洗淨しないでください。
- 内部の清掃をする際には、マスクやゴーグルを着用してください。
- 強い洗剤やガソリン、シンナー、ベンジン、掃除用、殺虫用、整髪スプレー
などは使用しないでください。破損、変質、変色の原因となります。

●保管

- ・保管前に必ずお手入れをしてください。
- ・必ず屋内のホコリのかからない場所に保管してください。

9 メンテナンス



注意

- スイッチを停止モードに合わせ、ブラシが完全に停止した後に
行うこと。
- 充電プラグは外した状態で行うこと。

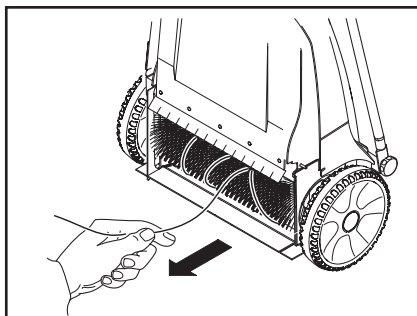

メインブラシの保守

ひも状のゴミは必ず取り除いてください。

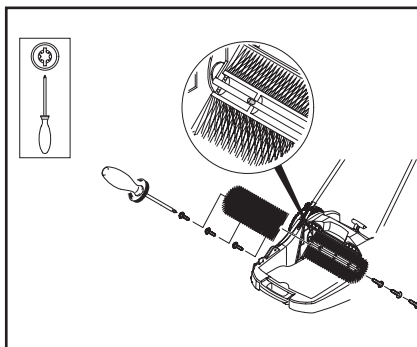

メインブラシの交換

ゴミの取り残しが面圧調整をしても変わらない場合にはメインブラシを交換してください。

- ダストコンテナを取り外します。
- メインブラシ固定ネジ6本を取り外します。
- ブラシを2つに分解し、取り外します。
- 新しいブラシを装着してください。

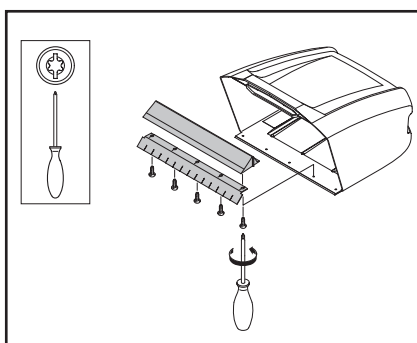

コンテナストラップの交換

ストラップが損傷している場合、ゴミの取り残し、埃の舞い上がりが生じます。損傷している場合には交換してください。

コンテナ下部のコンテナストラップ固定ネジ5本を取り外し、新しいコンテナストラップと交換してください。

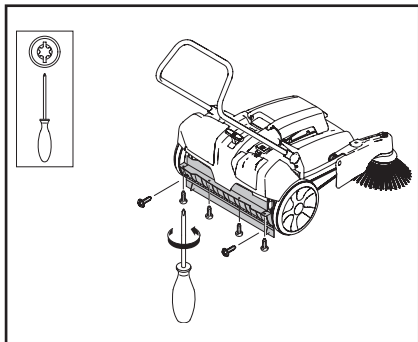

リアストラップの交換

リアストラップ固定ネジ8本を取り外し新しいリアストラップと交換してください。

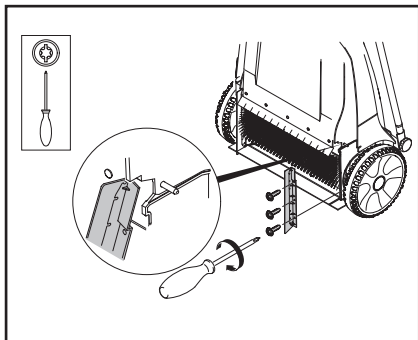

サイドストラップの交換

本体下部両サイドに取り付けられているサイドストラップ固定ネジ3本を取り外し新しいサイドストラップと交換してください。

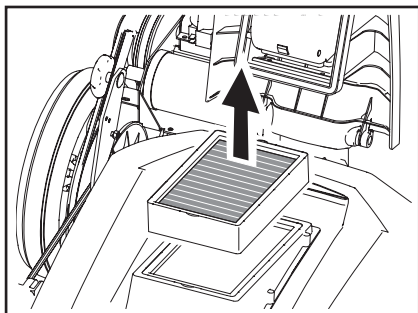

フィルターの清掃

フィルターが汚れている場合には、フィルターを清掃してください。

- フィルター清掃レバーを数回引き、フィルターカバーを持ち上げてください。
- フィルターを取り外してください。
- フィルターのほこりをエアブロー等を取り除いてください。

※フィルターは水洗い出来ません。

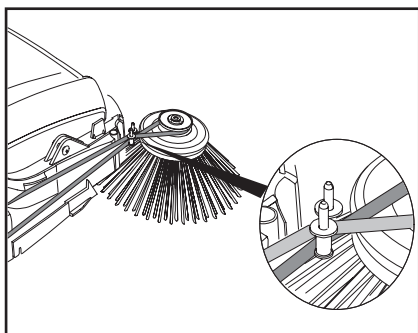

サイドブラシベルトの交換

サイドブラシの動きが悪い場合、サイドブラシを交換してください。

サイドブラシ駆動ベルトの取り回しに注意し交換を行ってください。

10 お問い合わせ先

<サービスフロント>

業務用製品の故障、修理についてのお問い合わせは、ケルチャーサービスフロントへご連絡ください。

受付時間：月～金 AM9：00～PM5：00
(祝祭日、当社休日を除く)

TEL：0570-78-3140

FAX：045-438-1320

11 ユーザー登録・保証

ユーザー登録をお願い致します。ケルヒャー ジャパン株式会社では、十分なアフターサービスを提供するために、当社業務用製品をご購入いただいたお客様にユーザー登録をお願いしております。



<ユーザー登録いただいたお客様限定>

ご購入日から1年間の保証期間を
ご購入から2年間に延長いたします。

そのほか、お得なキャンペーンや新製品のご案内をお送りします。ぜひご登録ください。

<ユーザー登録方法>

ケルヒャー ジャパン株式会社のウェブサイトからご登録ください。
サービス - 業務用製品ユーザー登録

- ご購入から30日以内にご登録ください。
- ご登録には製品名とシリアルナンバー（製造番号）が必要です。
2台以上ご購入いただいた場合も1台ずつご登録ください。
- S/N：x x x x x x の数字がシリアル番号です。

<保証>

保保証規定については、同梱の保証書をご確認ください。
弊社 Web サイトで最新の情報を入手頂き、お問い合わせください。

<お問い合わせ先>

ケルヒャー ジャパン株式会社 サービスフロント
TEL：0570-78-3140

登録情報について

お客様にご登録いただいた個人情報は第三者に提供することはありません。
尚、ユーザー登録情報は、保証期間内のサービス活動及びその後の安全点検活動のために利用させていただく場合がございますので、ご了承ください。
当社の個人情報保護の取り組みについては、ケルヒャー ジャパン株式会社のウェブサイトでご覧いただけます。

12 修理

修理のご用命は弊社ホームページをご覧ください、
申し込みフォームからご依頼ください。

https://www.kaercher.com/jp/service/support_pro/repair_menu.html

この取扱説明書の製品は、「中・大型機」になります。
弊社支店への持ち込み修理と出張修理サービスが対象です。
※修理費用については予告なしに変更する事があります

お電話での修理のお問い合わせは
サービスフロント（修理受付）
受付時間 9：00～17：00
月曜日～金曜日（祝日、当社休日を除く）

TEL：0570-78-3140

13 補修部品

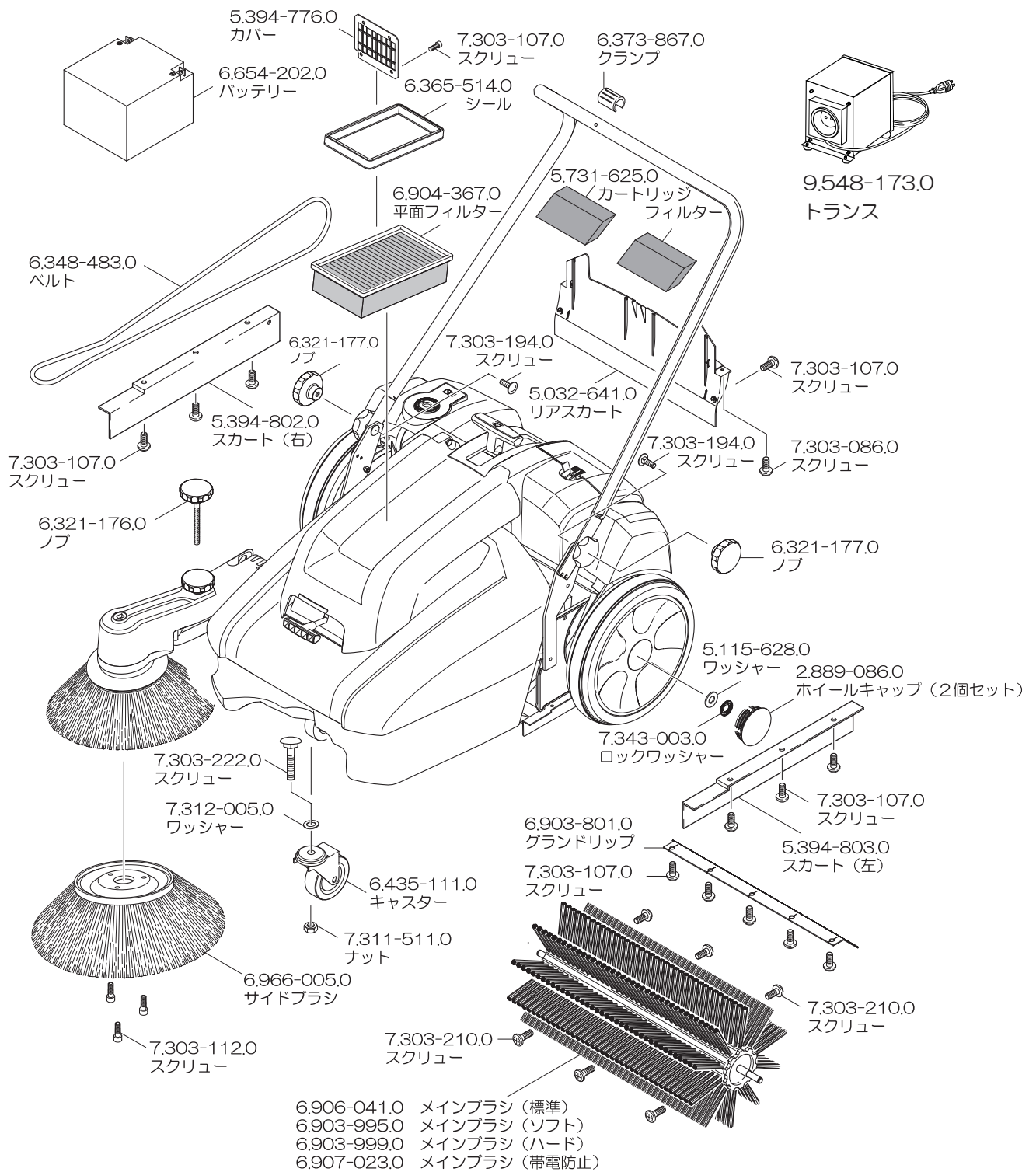

※仕様変更等により、商品の形状と図が一致しない場合があります。
 ※注文番号は予告なしに変更になる場合があります。