

# Пистолет-распылитель высокого давления HP 1500S-V



## Описание:

HP 1500S-V представляет собой пистолет-распылитель высокого давления с механическим вентиляем для максимального допустимого рабочего давления 1500 бар.

Пистолет-распылитель высокого давления отличается эргономичной рукояткой и малым весом.

В стандартном исполнении он оснащен защитным хомутом и предохранителем спуска, а также рукояткой из пластмассы и герметичным корпусом из ковanej стали.

## Особые достоинства:

Высокий стандарт безопасности.

Поворотная рукоятка, с которой удобно обращаться.

Полностью герметичная рукоятка из двух частей, изготовлена из ударопрочной пластмассы с высокой химической устойчивостью.

Все функциональные части защищены от проникновения грязи и распыляемой воды.

## Технические характеристики:

Номер детали:	9.871-168.0
Рабочее давление:	макс. 1500 бар
Температура среды:	макс. + 100°C
Допустимая сила отдачи без опоры для тела:	макс. 150 Н
Допустимая сила отдачи с опорой для тела:	макс. 250 Н
Потеря давления:	5 бар при 30 л/мин
Вес:	Примерно 2,7 кг
Габаритная длина:	344 мм
Габаритная высота:	196 мм
Габаритная ширина:	48 мм

# HP 1500S-V – Компоненты

Подключение	
Номер детали:	форсунок form
9.873-090.0	1 и 8
9.872-008.0	4 и 19
9.878-291.0	21

Подключение форсунок Form4 для когерентной формы струи  
Номер детали: 9.872-183.0

Orbimaster см. листок описания продукции с

турбонасадка см. листок описания

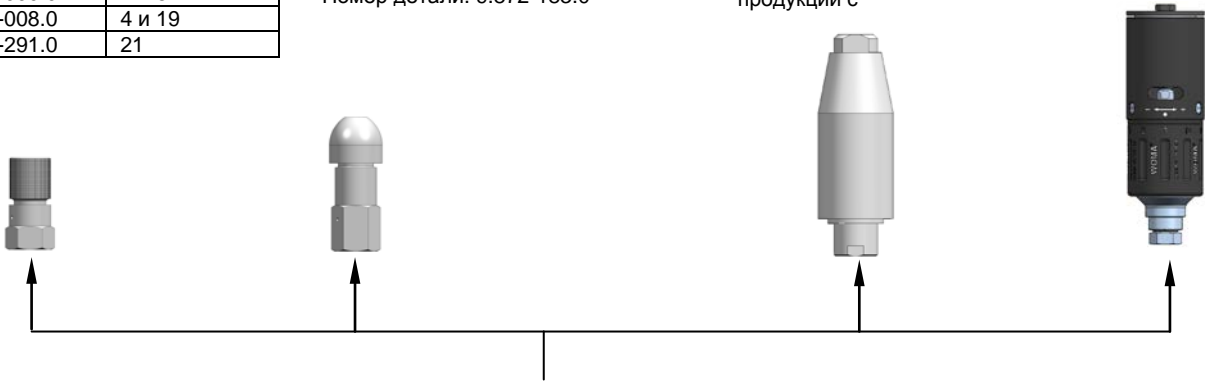

сопла трубки		вес
Номер детали:	L (mm)	кг
9.891-181.0	300	0,26
9.891-182.0	500	0,43
9.891-183.0	750	0,64
9.891-184.0	1000	0,85
9.891-207.0	1500	1,30
9.891-185.0	2000	1,69
9.891-186.0	3000	2,53
9.891-187.0	4000	3,37
9.891-188.0	5000	4,21
9.891-189.0	6000	5,05
9.891-383.0	7000	5,89

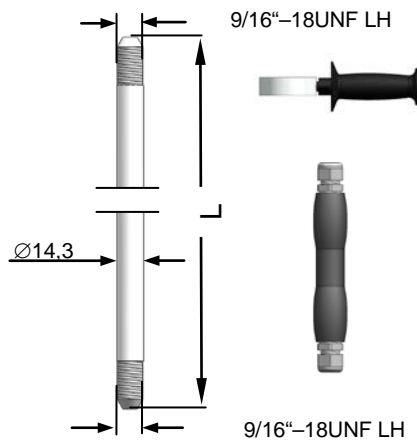

Обрабатывать  
Номер детали:  
9.871-675.0

Обрабатывать  
Номер детали:  
6.025-300.0

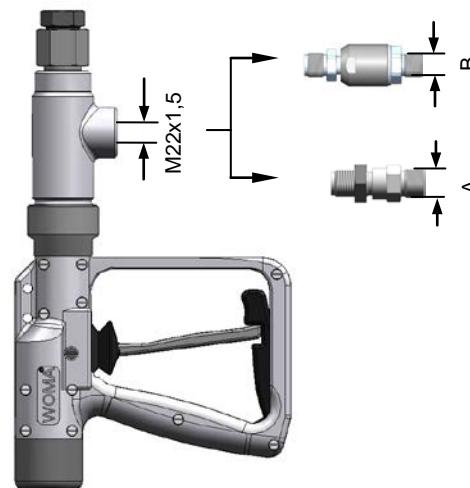

Верть соединение шлангов	
Номер детали:	B
9.872-436.0	M22x1,5 60° DK
9.872-437.0	M22x1,5 24° DK
9.872-438.0	G1/2 60° DK

Соединение шлангов	
Номер детали:	A
9.871-967.0	M22x1,5 24° DK
9.871-968.0	M22x1,5 60° DK
9.871-969.0	M24x1,5 24° DK
9.871-970.0	G1/2 A 60° DK
9.871-971.0	G3/4 A 60° DK

Орпус пистолета-распылителя в комплекте HP 1500S-V  
Номер детали: 9.871-168.0  
Вес: примерно 2,7 кг

Подсоединение для опоры тела  
Номер детали: 6.025-301.0  
Вес: примерно 0,73 кг

