

Пистолет высокого давления HP 3000S-VDG-Ergo

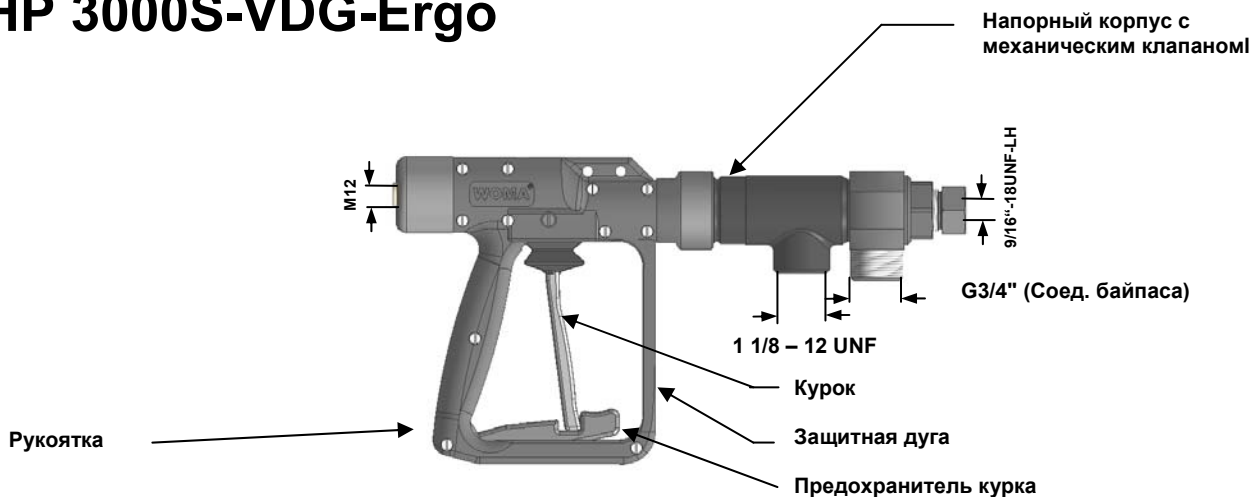

Описание:

Пистолет HP 3000S-VDG это байпасный пистолет высокого давления с механическим клапаном для максимально допустимого рабочего давления 3000 бар.

Запатентованный механизм силовой передачи предотвращает досрочное утомление руки оператора и отражается положительно на срок службы пистолета.

При отпускании курка рабочая среда перенаправляется, и агрегат высокого давления становится без давления.

Стандартно оснащен защитной дугой и предохранителем курка, также рукояткой из пластмассы и напорного корпуса из ковanej стали.

Особенные преимущества:

Высокий стандарт безопасности

Запатентованный механизм силовой передачи.

Быстрый процесс переключения

Вращающаяся рукоятка для лёгкого пользования

Полностью покрытая рукоятка в оболочку в двух частях из химически стойкой ударопрочной пластмассы

Все функциональные конструктивные части защищены от проникновения грязи и водяных брызг

Технические данные:

Материал-№.:	9.871-351.0
Рабочие давление:	макс. 3000 бар
Температура среды:	макс. +100°C
Сила отдачи допустимая без упора для тела:	макс. 150 N
Сила отдачи допустимая с упором для тела:	макс. 250 N
Вес:	прим. 3,0 кг
Длина:	прим. 400 мм
Высота:	прим. 200 мм
Ширина:	прим. 50 мм

HP 3000S-VDG-Ergo – Компоненты

Соединение форсунки		
Материал №	Для форсунки формы	
9.873-090.0	1	Кругло - струйная форсунка Макс. 3000 бар
9.873-090.0	8	Плоска –струйная форсунка Макс. 3000 бар
9.878-291.0	21	Кругло-струйная форсунка Макс. 3000 бар

Орбимастер Турбонасадка

Спееди

E02

E03

E05

E09

E24

M14x1.5

Головка несущая форсунок			Вес
Материал №	К-во форсунок формы 21	Тип-бар	кг
9.886-774.0	2	E02-3000	0,45
9.886-775.0	3	E03-3000	0,45
9.886-772.0	3 или 6	E05-3000	0,47
9.886-773.0	3 или 6	E09-3000	0,85
9.886-645.0	3 или 6	E24-3000	0,85

Труба форсунки			Вес
Материал №.	Д (мм)		кг
9.891-225.0	300		0,34
9.891-226.0	500		0,55
9.891-227.0	800		0,87
9.891-228.0	1000		1,09
9.891-229.0	1500		1,64
9.891-230.0	2000		2,17
9.891-231.0	3000		3,24
9.891-232.0	4000		4,32
9.892-859.0	5000		5,40
9.892-860.0	6000		6,47

9/16"–18UNF

Ø14.3

9/16"–18UNF

Рукоятка
Мат.-№: 9.871-675.0

Рукоятка
Мат.-№: 6.025-300.0

Шланг байпаса
Мат.-№: 9.887-970.0
Вес: прим. 0,6 кг
Длина: 1,5 м

Вращающие соедин. шланга
9/16" UNF-LH
Мат.-№: 9.872-640.0
Вес: 0,9 кг

Соед. шланга
9/16" UNF-LH
Мат.-№: 9.872-023.0
Вес: 0,2 кг

Корпус пистолета
HP 3000S-VDG-Ergo
Мат.-№: 9.871-351.0
Вес: прим. 3,0 кг

Упор для тела
Мат.-№: 6.025-301.0
Вес прим. 0,73 кг