

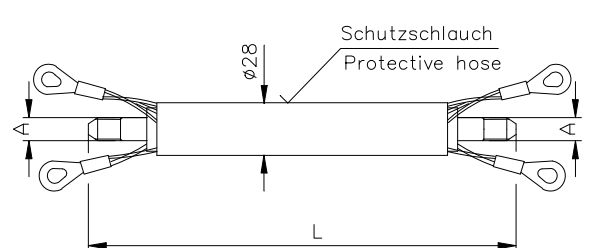

Höchstdruckschlauch

Very high pressure hose

DN5-HST8K-9/16UNF-LH-S

Betriebsdruck	:	max.	4000 bar	Aufbau :
Operating pressure	:	max.	58000 psi	Schlauchseele aus Polyoxymethylen
Berstdruck	:		8000 bar	Druckträger aus acht Drahtlagen
Burst pressure	:		116000 psi	Oberdecke aus Polyamid, rot
Verwendung für	:	Alle WOMA-Produkte		Temperaturbereich: -10°C bis +70°C
To use for	:	All WOMA products		Construction:
				Polyoxymethylene inner tube
				8 wire reinforcement
				Cover of Polyamide, red
				Operating temperature range: -10°C to +70°C

Schlauchleitungen Hose tubes				Schlauchmeterware Hose per metre				
								
Material-Nr.	Nennlänge	Gewicht	Gewinde	Innendurchmesser	Außendurchmesser	Biegeradius	Gewicht	max. Lieferlänge
Material-No.	Nominal length	Weight	Thread	Inner diameter	Outer diameter	Bendradius	Weight	max. delivery length
	L = m	kg	A	mm	mm	mm	kg/m	m
9.900-117.0	5	4,8	9/16-18 UNF-LH	4,6	15,0	200	0,66	300
9.900-118.0	10	9,1						
9.900-119.0	20	17,7						

Befestigungselemente für Schlauchstrümpfe siehe Produktblatt Z-025-0689
Restraining attachment for strain relief devices see product sheet Z-025-0689

Schlauchleitungen ohne Schutzschlauch siehe Produktblatt S-005-4000-9/16
Hose tubes without protective hose see product sheet S-005-4000-9/16

Zubehör Accessories

DN 5 – HST8K – 9/16 LH

Schlauchverbinder / Hose connector

Werkstoff: Edelstahl
Material: Stainless steel

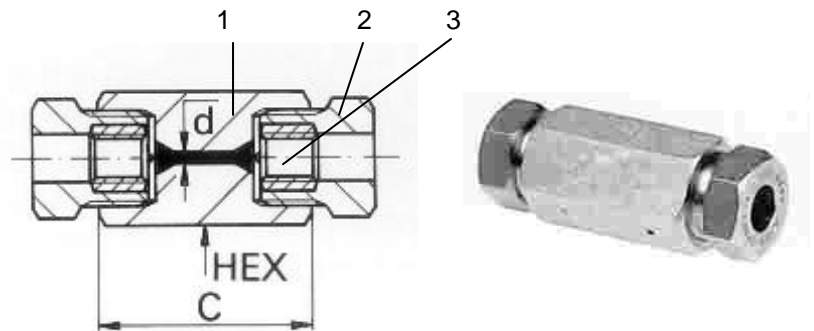

Verbindung kompl. Connection cpl.	d	HP Rohr AD Pipe AD		Max. Betriebsdruck Max. Operating pressure	Abmessungen in mm Dimensions in mm				1 Körper Verbindung Connector body	2 Druckschraube Pressure screw	3 Druckring Pressure ring	2 Drehmoment Torque	
		Zoll inch	mm				C	SW HEX					
Material-Nr. Material-No.	mm		mm	bar			C					Nm	
9.883-668.0 9/16-18 UNF LH	5	9/16	14,30	4000			56		32	9.884-059.0 i 1 1/8-12 UNF	9.883-669.0 1 1/8-12 UNF	9.883-670.0 9/16-18 UNF LH	160

Montagehinweise Mounting Instructions

Druckkörper, z.B. Schlauchverbinder, Druckflansche, Pistolenanschluss etc.
Pressure body, e.g. hose connector, pressure flanges, gun connection etc.

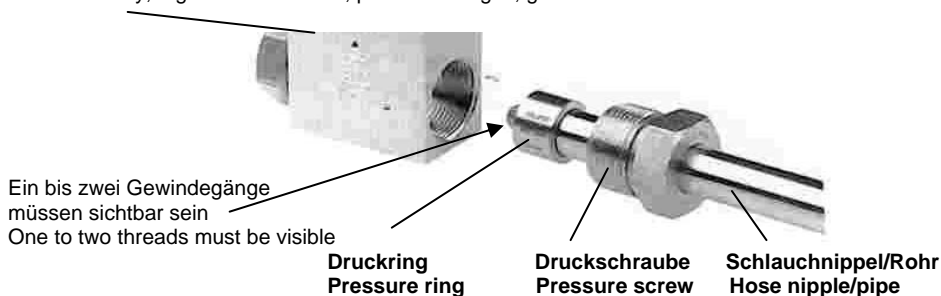

- Druckschraube auf den Schlauchnippel/das Rohrende schieben.
Slide the pressure screw on to the hose nipple/end of the pipe.
- Druckring so weit aufschrauben, bis ein bis zwei Gewindegänge hinter dem Dichtkegel sichtbar sind.
Screw the pressure ring on to the pipe until one to two threads are to be seen behind the sealing cone.
- Gewinde der Druckschraube mit Anti-Seize-Montagepaste (Teile-Nr. 9.892-362.0) bestreichen.
Lubricate the thread of the pressure screw with anti-seize mounting paste (PN 9.892-362.0).
- Druckschraube über den Druckring schieben und in den Druckkörper einschrauben.
Slip the pressure screw over the pressure ring and screw it into the pressure body.
- Druckschraube mit Drehmoment anziehen (siehe Tabelle).
Tighten pressure screw with tightening torque (see table).