

Форсунка для очистки труб Форма 26

Форсунка для очистки труб формы 26 может использоваться, например, со шлангами для очистки труб и копиями.

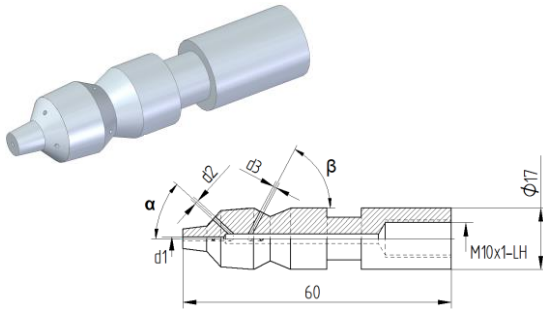

Технические характеристики	
Рабочее давление	макс. 1400 бар
Резьба	M10 x 1-LH
Диаметр	17 мм
Вес	0,06 кг

Номер материала уплотнительного кольца круглого сечения: 9.881-958.0 (уплотнительное кольцо круглого сечения необходимо заказывать отдельно)

Варианты							
Расход [л/мин]	d1 [мм]	d2 [мм]	d3 [мм]	α [°]	β [°]	SW [мм]	Номер материала
59	1 x 0,8	3 x 0,6	3 x 0,8	30	45	12	9.886-242.0
75	1 x 0,6	3 x 0,6	4 x 0,7	60	60	12	9.886-243.0
109	1 x 1,0	3 x 0,9	3 x 1,0	30	45	12	9.910-874.0
124	1 x 1,0	3 x 1,0	4 x 1,0	30	45	12	9.886-244.0

Информацию по шлангам см. в техническом паспорте изделия по шлангам для очистки труб.