

Форсунка для очистки труб Форма 33

Форсунка для очистки труб формы 33 может использоваться, например, со шлангами и копьями.

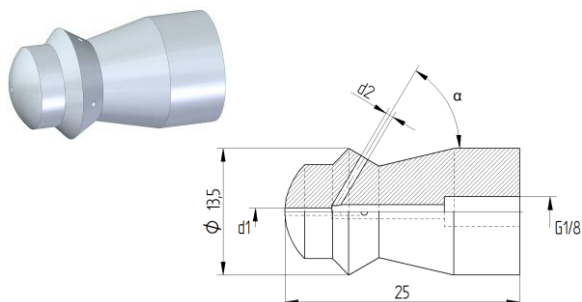

Технические характеристики	
Рабочее давление	макс. 750 бар
Резьба	G1/8
Диаметр	13,5 мм
Вес	0,035 кг

Номер материала уплотнительного кольца круглого сечения: 9.882-044.0
(Уплотнительное кольцо круглого сечения необходимо заказывать отдельно)

Варианты				
Расход [л/мин]	d1 [мм]	d2 [мм]	α [°]	Номер материала
29	/	4 x 0,75	45	9.910-879.0
37	/	4 x 1,00	45	9.886-300.0
40	1,2	3 x 1,00	30	9.886-301.0
43	/	2 x 1,50	45	9.910-878.0
55	/	2 x 1,70	85	9.886-302.0
64	/	6 x 1,00	45	9.886-303.0
64	/	6 x 1,00	60	9.886-304.0
64	/	8 x 0,90	45	9.886-305.0
64	/	8 x 0,90	60	9.886-306.0
65	/	4 x 1,30	45	9.886-307.0
70	1,0	4 x 1,30	45	9.886-308.0
73	/	2 x 2,00	45	9.886-309.0
79	1,0	6 x 1,00	45	9.886-310.0
90	/	6 x 1,30	45	9.886-311.0
90	1,0	4 x 1,50	45	9.886-312.0
103	1,0	6 x 1,30	45	9.886-313.0
128	1,0	8 x 1,30	45	9.886-314.0

Информацию по шлангам см. в техническом паспорте изделия по шлангам для очистки труб.