

Форсунка для очистки труб Форма 36

Форсунка для очистки труб формы 36 может использоваться, например, со шлангами и копиями.

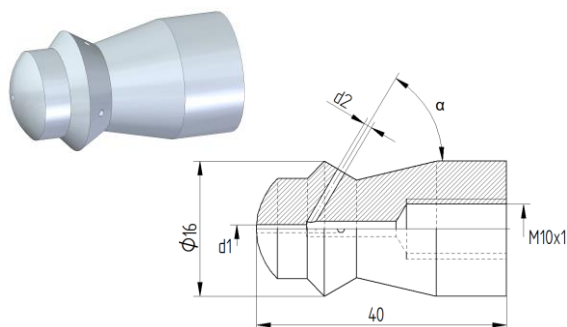

Технические характеристики

Рабочее давление	макс. 1000 бар
Резьба	M10x1
Диаметр	16 мм
Вес	0,04 кг

Номер материала уплотнительного кольца круглого сечения: 9.881-958.0 (уплотнительное кольцо круглого сечения необходимо заказывать отдельно)

Варианты

Расход [л/мин]	d1 [мм]	d2 [мм]	α [°]	SW [мм]	Номер материала
33	0,7	3 x 0,8	60	12	9.886-353.0
46	/	4 x 0,9	45	12	9.886-354.0
48	/	3 x 1,1	60	12	9.886-352.0
61	1,0	2 x 1,3	45	12	9.886-356.0
61	1,1	4 x 0,9	30	12	9.886-355.0
71	/	2 x 1,6	85	12	9.910-888.0
81	/	4 x 1,2	45	12	9.886-357.0
85	/	6 x 1,0	45	12	9.899-639.0
85	/	6 x 1,0	60	12	9.899-640.0
90	/	8 x 0,9	45	12	9.886-358.0
90	/	8 x 0,9	60	12	9.899-641.0
95	0,9	4 x 1,2	45	12	9.886-359.0
100	/	2 x 1,9	85	12	9.886-360.0
109	1,0	4 x 1,3	45	12	9.910-889.0
121	1,0	6 x 1,1	45	12	9.910-890.0

Информацию по шлангам см. в техническом паспорте изделия по шлангам для очистки труб.