

**KÄRCHER**

# SLIM VANBINNEN ROBUUST VANBUITEN

Schrob-/zuigmachine B 50 W:  
nieuwe techniek,  
vertrouwde kwaliteit.  
[karcher.com](https://www.karcher.com)



PROFESSIONAL | B 50 W



# OUT-OF-THE-BOX KWALITEIT

Innovatief karakter ontmoet robuuste functionaliteit. Hoogwaardige onder hogedruk gegoten aluminium borstelkoppen zorgen voor maximale efficiëntie. De zuigbalken, die van hetzelfde materiaal zijn gemaakt, zorgen voor optimale zuigprestaties ook in de bochten en op vloeren met structuur. Met smartphone app voor apparaatinstellingen (optioneel te gebruiken) en toekenning van gebruikersrechten, geïntegreerd reinigingsmiddel doseersysteem, lithium-ion accu en snelheidsafhankelijke waterdosering. Mede dankzij de overzichtelijke en geringe afmetingen van de machine, staat niets meer in de weg voor een schone vloer.



De bijzonder **compacte vorm**, het uitstekende overzicht en de eenvoudige bediening minimaliseren - ongeacht lichaamsgrootte - het risico op schade aan machine en inrichting.

Contactloos **reinigingsmiddel-doseersysteem** DOSE, probleemloos bijvullen van de schoonwatertank met Auto-Fill en een geheel nieuw automatisch spoelsysteem voor de vuilwatertank.

**Machine Connect** smartphone app voor geavanceerde functies waaronder FAQ-video's, overzicht van reinigingsparameters, machine gebruikersrechten en beschikbare reinigingsmiddelen.

Nieuw, handig en **zeer innovatief bedieningspaneel** voor eenvoudig en intuïtief voor- en achteruitrijden.

Naar keuze met onderhoudsvrije AGM accu's of minder schadegevoelige **lithium-ion accu's**. Kosteneffectief gezien nog aantrekkelijker gemaakt, met 5 jaar garantie en een zeer lage TCO.

**Zuigbalken uit hogedruk gegoten aluminium** met maximalisatie van de luchtstroom voor een energiebesparende turbine en de beste zuigresultaten - zelfs op oneffen oppervlakken.

Robuuste **aluminium-borstelkop** met snelheidsafhankelijke waterdosering voor uitstekende reinigingsprestaties - ook in de bochten.

# DAT HET SCHOOON IS... IS GEEN TOEVAL.

De B 50 W combineert bewezen kwaliteit met technische hoogstandjes. Energiebesparend, gebruiksvriendelijk, duurzaam en efficiënt. Verkrijgbaar met de aluminium disc-borstelkoppen werkbreedte 51 centimeter (D51, 1 borstel) of 60 centimeter (D60, 2 borstels) en een geoptimaliseerde rolborstelkop (R55) in een gebruikersvriendelijke uitvoering. Het vernieuwende bedieningspaneel overtuigt met smartphone-connectiviteit en innovatieve snelheidsregeling.

**Als elke seconde telt.** Onze reinigingsmachines zorgen voor meer efficiëntie en duurzaamheid in het reinigingsproces. Nadat de zuigbalk (met de hendel) en de borstelkop (met het voetpedaal) zijn neergelaten, starten de units automatisch. Voor de krachtige zuigprestaties met een aanzienlijk lager energieverbruik passen wij een speciaal ontwikkelde, zeer efficiënte luchtstroom toe in combinatie met een zeer zuinige turbine.

**Meer water - minder ruimte.** De B 50 W laat niets aan het toeval over en is voorzien van een ruimtebesparende opbouw. Dankzij het 2-tanksysteem heeft de machine een grootst mogelijk watervolume bij de kleinst mogelijke buitenafmetingen. De schoon- en vuilwatertanks hebben elk een inhoud van 50 liter - voor een optimaal reinigingsresultaat, maar met een beperkt gebruik van de ruimte.



Meer informatie over de borstelkoppen vind je op de volgende pagina.

# MULTI-TALENT AAN HET WERK

De B 50 W heeft vele talenten en heeft voor iedere situatie de juiste functie. Hij combineert vegen (R55 borstelkop) en schrobben in één tijdbesparende arbeidsgang - voorvegen is dus niet meer nodig. Met de beproefde rolborstelkop voor vloeren met structuur of disc-borstelkop voor kwetsbare vloeren.

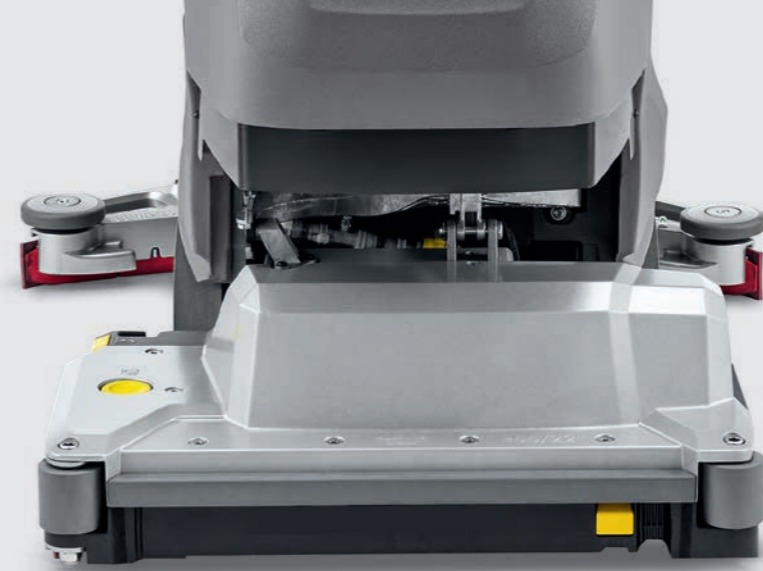

**Borstelkop R 55** Geschikt voor de basis- en onderhoudsreiniging inclusief voorveegfunctie. Met een 7 maal hogere borsteldruk in vergelijking met een disc-borstelkop. Bespaart water door toepassing van tegengesteld draaiende rollen. Verwijdert moeiteloos sterke vervuiling, zelfs op vloeren met structuur.



**Borstelkop D 51** Geschikt voor toepassing in de dagelijkse onderhoudsreiniging. Voor een veilige reiniging van kwetsbare vloeroppervlakken. Geschikt voor lichtere vervuilingen, bij voorkeur op een weinig of niet-gestructureerde ondergrond.



**Borstelkop D 60** De borstelkop met een grotere 60 centimeter werkbreedte, zorgt voor meer productiviteit en efficiëntie bij de onderhoudsreiniging. Bij uitstek geschikt voor veilig gebruik op kwetsbare vloeren en gladde tot licht gestructureerde oppervlakken.

**De nieuwste generatie binnen de vloerenreiniging.** Geavanceerde reinigingstechniek in vertrouwde Kärcher-kwaliteit. De B 50 W zorgt - in de geheel vernieuwde uitvoering met de nieuwe borstelunits - in een mum van tijd dat alles weer compromisloos schoon is - tot 3.600 vierkante meter per uur.

**Stilletjes schoon.** Een perfecte kameraad voor de echte professionals. Stil en efficiënt. De machine reinigt betrouwbaar harde-, tegel- en veerkrachtige vloeren. Dankzij de handige, gele kleurcodering op de bediening is hij overzichtelijk en gemakkelijk in het gebruik.



# VAN VORM NAAR FUNCTIE.

De parabolisch gevormde zuigbalk garandeert een betrouwbare afzuiging met optimale luchtstroom op alle gladde en gestructureerde oppervlakken. Door zijn speciale vorm zwenkt hij ook in scherpe bochten tot dicht aan het aandrijfwiel. Af fabriek uitgerust met grote stootwielen.

**Schrobzuigen nu nog makkelijker.** De duurzaam onder hogedruk gegoten aluminium zuigbalken zijn exact het gewenste gewicht voor de diverse soorten zuigstrippen en een optimale neerwaartse druk - voor de zwaarste toepassingen en de beste zuigresultaten.

**De functionele vorm** van de zuigbalken maakt een uitstekende afzuiging mogelijk vooral in krappe bochten, zorgt voor meer veiligheid van passanten, minimaliseert het risico op uitglijden en bespaart tijdrovende nabewerkingen.

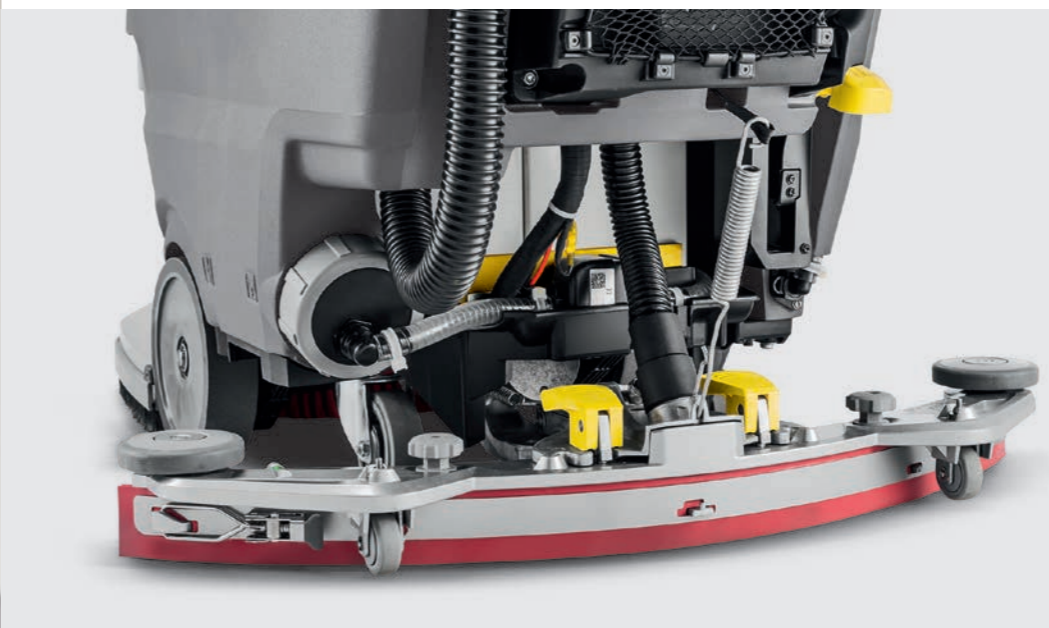

**Eenvoudige de- & montage.** De zuigstrippen kunnen heel eenvoudig met behulp van 2 snelspanners worden losgenomen en vastgezet. Het snel kunnen wisselen geeft een behoorlijke tijdsbesparing in het reinigingsproces en maakt de bediening nog eenvoudiger. En af fabriek al optimaal afgesteld voor de gebruiker.



**Gemakkelijk wisselen van de zuigstrippen.** Dankzij het gemakkelijk los te nemen binnendeel kan de zuigstrip bijzonder snel worden gewisseld. Standaard uitgevoerd met Linatex®-zuigstrippen. Overige zuigstrippen als optie verkrijgbaar.



**Perfekte drukverdeling van de zuigstrippen.** Het eigengewicht van de aluminium zuigbalken zorgen voor een optimale drukverdeling van de zuigstrippen en daarmee ook voor optimale zuigresultaten. Bovendien zijn er dubbele, gestapelde stootwielen beschikbaar voor toepassing in de detailhandel of logistiek.

# EEN GOEDE CONNECTIE

Geheel naar wens kan de B 50 W via een digitale interface worden verbonden met de smartphone-app Machine Connect. De uitgebreide reeks functies biedt onder meer toegang tot machine-informatie en instellingen voor de belangrijke reinigingsparameters.

**Vooruitdenken in de reiniging.** Met behulp van de smartphone-app wordt niets aan het toeval overgelaten. Zo ontstaat er een nog efficiënter schoonmaakproces.

**De talrijke functies** omvatten onder andere de KIK-instelling, beheren van de reinigingsparameters, toegang tot machine-informatie, zoals resterende looptijd, accustatus, foutmeldingen, uitlegvideo's en andere nuttige informatie.

**Smartphone en machine zijn digitaal met elkaar verbonden.** Hiermee kan apparaatspecifieke informatie worden opgevraagd en kunnen geavanceerde instellingen voor het beheer van belangrijke reinigingsparameters worden uitgevoerd.

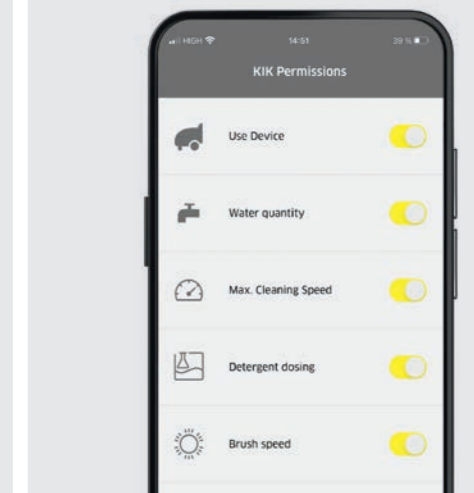
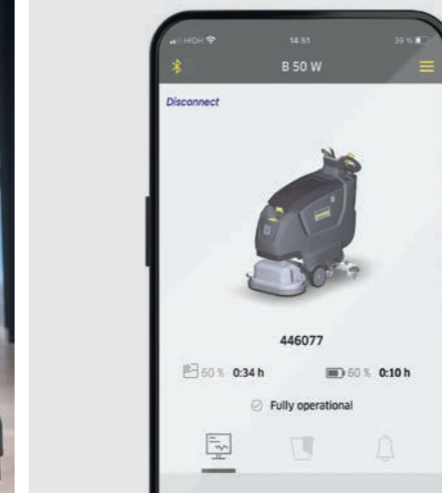

**Machine-informatie altijd in beeld.** Met de smartphone-app kun je eenvoudig belangrijke informatie over de werking van de machine in de gaten houden, zoals de resterende looptijd of bijvoorbeeld de status van de accu.

**Geen tijd te verliezen.** Als er in de applicatie een fout optreedt, kan deze via de smartphone-app eenvoudig worden opgespoord en met behulp van uitlegvideo's en digitale instructies eenvoudig worden verholpen.

# DAAR ZIT WAT IN.

Afhankelijk van de toepassing en het doel is de B 50 W verkrijgbaar in een grote verscheidenheid aan configuraties. Je hebt de keus uit 3 borstelkoppen, AGM of lithium-ion accu's met optionele snellader, Auto-Fill, automatische tankspoeling, automatische reinigingsmiddeldosering evenals een de fleetmanagement-aanbouwset.

## Technische gegevens

Werkbreedte borstels	mm	510 - 600
Werkbreedte zuigbalk	mm	850
Oppervlakteprestatie	m <sup>2</sup> /u	3060 - 3600
Tank schoon-/vuilwater	l	50/50
Borsteldruk	g/cm <sup>2</sup>	25 - 63
Borsteltoerental	tpm	140 - 965
Onderhoudsvrije AGM-accu's	Ah	115
Lithium-ion accu's	Ah	80
Afmetingen (l × b × h)	mm	1375 × 600 × 1082

## Uitrustingsmogelijkheden

- Optionele app-bediening
- Borstelkop D51, D60 of R55
- AGM of lithium-ion accu's
- Snelheidsafhankelijke waterdosering ECO!Flow
- Automatisch doseersysteem DOSE
- Auto-Fill
- Automatisch tankspoelsysteem

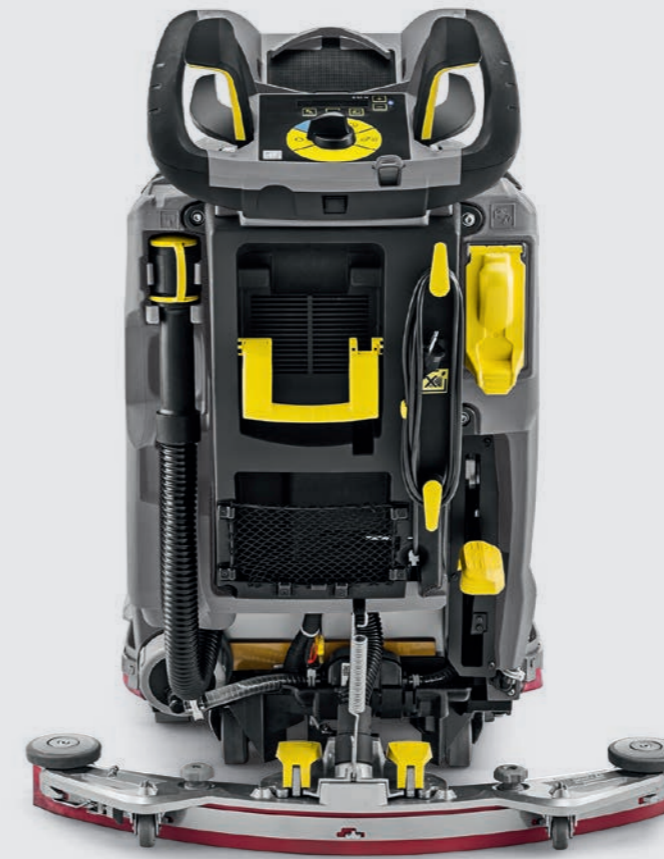

**Auto-Fill** De schoonwatertank laat zich comfortabel en duurzaam bijvullen met behulp van de Auto-Fill-functie. De automatische vulstop bespaart water, ontziet de hulpbronnen en beveiligd tegen overstromen.



**Tankspoelsysteem** Automatisch tankspoelsysteem voor een snelle en contactloze reiniging van de vuilwatertank. Voor duurzame efficiëntie en maximale hygiëne in het reinigingsproces.



**Doseersysteem DOSE** Reinigingsmiddelen - in een universele 2,5 liter jerrycan met grote opening - kunnen zuinig en duurzaam via de machine-instellingen worden gedoseerd. Contactloos reinigingsmiddelen omwisselen dankzij het Closed-Loop-System.



**Accu's** Afhankelijk van de toepassing is er keuze tussen een AGM accu met 116 Ah en een TCO-geoptimaliseerde 80 Ah lithium-ion accu met 5 jaar fabrieksgarantie (vergelijkbaar met een 100 Ah gel-accu).

# LI-ION ACCU

Verhoogde productiviteit met minder uitvaltijd en accuwissels. Duurzaam en efficiënt met lagere TCO. Voor bepaalde machines hebben we de 80 Ah lithium-ion accu - die nog meer in huis heeft als het erop aankomt. Afhankelijk van de machinegrootte ook te gebruiken i.c.m. een 'duo-pack' - met een totale capaciteit van 160 Ah. Meer efficiëntie en betere prestaties en het verlaagt de TCO van de machine aanzienlijk. **Een echte win-win situatie!**



Meer informatie over het onderwerp Li-Ion accu vind je op [karcher.com](http://karcher.com)

# DUURZAAMHEID MAAKT HET VERSCHIL.

**Duurzaamheid is bij Kärcher zowel een eis als een streven.**

Daarom overtuigen wij niet alleen met krachtige reinigingssystemen, maar nemen wij ook onze verantwoordelijkheid: voor het milieu, onze producten, de toeleveringsketen, de samenleving en onze werknemers.



## ZERO EMISSIONS

### Klimaatbescherming, onze aanpak

Als toonaangevend, klimaatvriendelijk bedrijf in onze branche produceren wij sinds 2021 wereldwijd CO<sub>2</sub>-neutraal. We gebruiken groene stroom en compenseren emissies door het ondersteunen van klimaat verbeterende projecten. Een groot aantal fabrieken wekt voor eigen gebruik met fotovoltaïsche systemen zelf elektriciteit op. En we maken zakenreizen CO<sub>2</sub>-neutraal middels video conferenties en elektrische voertuigen.



## REDUCE, REUSE, RECYCLE

### Focus op behoud van hulpbronnen

Onze reinigingssystemen zijn vanaf de productie, het gebruik tot en met de verwijdering zo milieuvriendelijk als mogelijk ontworpen. Onze doelstellingen: het gebruik van primaire grondstoffen verminderen door inkoop van materialen uit duurzame bronnen, het aandeel gerecyclede kunststoffen in producten vergroten en duurzame apparatuur leveren. We werken aan duurzame verpakkingen en het voorkomen van plastic afval.



## SOCIAL HERO

### Verantwoordelijkheid is ons kompas.

Ook in de toeleveringsketen hechten wij veel waarde aan milieuvriendelijk handelen, langetermijnrelaties, naleven sociale normen en transparantie. Daarbij laten we ons leiden door eenduidige criteria, waar wij onszelf en onze partners aan toetsen. Wij nemen onze maatschappelijke verantwoordelijkheid en ondersteunen organisaties en mensen die zich inzetten voor natuur, cultuur en de samenleving.



Meer informatie over het thema - duurzaamheid binnen de onderneming - vind je op [karcher.com](http://karcher.com)

# KÄRCHER



makes a difference

We geven u graag advies:

**Kärcher B.V.**

Brieltjenspolder 38  
4921 PJ Made

Tel + 31 76 750 17 86

[info.nl@karcher.com](mailto:info.nl@karcher.com)

[www.karcher.nl](http://www.karcher.nl)