

ErgoControl MC

1500/3000

Die ErgoControl MC (Multi Control) bündelt die Leistung von bis zu drei WOMA Hochdruckaggregaten. Auf diese Weise können die Volumenströme von zwei oder sogar drei Hochdruckaggregaten, auch mit unterschiedlichen Volumenströmen sicher vereint werden. In der Ausführung Ergo Control MC 1500 wird ein maximales Volumen von rund 300 l/min bei 1.500 bar ermöglicht. In der Ausführung ErgoControl MC 3000 werden maximal 100 l/min bei 3.000 bar erreicht.

Besondere Vorteile

- zentrale und sichere Freigabe des HD-Betriebs aller Aggregate
- zentrale Not-Halt Funktion
- mobiler Aufbau für größtmögliche Flexibilität und Produktergonomie

ErgoControl MC 1500

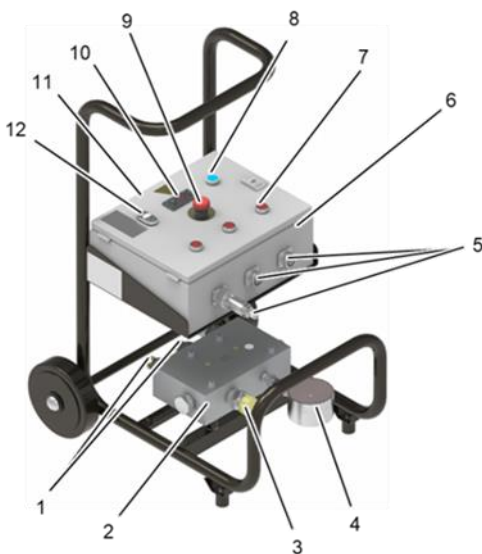

ErgoControl MC 1500

- 1 Hochdruck-Anschluss Eingang
- 2 Hochdruck-Verteiler
- 3 Hochdruck-Anschluss Ausgang
- 4 Hochdruck-Manometer
- 5 Elektrischer Anschluss Gerät 1-3
- 6 Schaltschrank
- 7 Statusmeldung Gerät 1-3
- 8 Reset NOT-HALT
- 9 NOT-HALT
- 10 Anzeige Gesamtvolumenstrom in %
- 11 Anschluss ErgoControl 24V Fernbedienung
- 12 Drehzahl Volumenstrom +/-

Technische Daten		
Material-Nummer		9.743-268.0
Betriebsdruck	max.	1.500 bar
Volumenstrom	max.	300 l/min
Gesamtbreite	ca.	571 mm
Länge	ca.	635 mm
Höhe	ca.	883 mm
Gewicht	ca.	51 kg
Hochdruck Anschluss Eingang 1-3		Außengewinde M24X1,5DK 24°
Hochdruck Anschluss Ausgang		Außengewinde M36x2DK24°
Elektrischer Anschluss Gerät 1-3		17-poliger Geräteanschluss

ErgoControl MC 3000

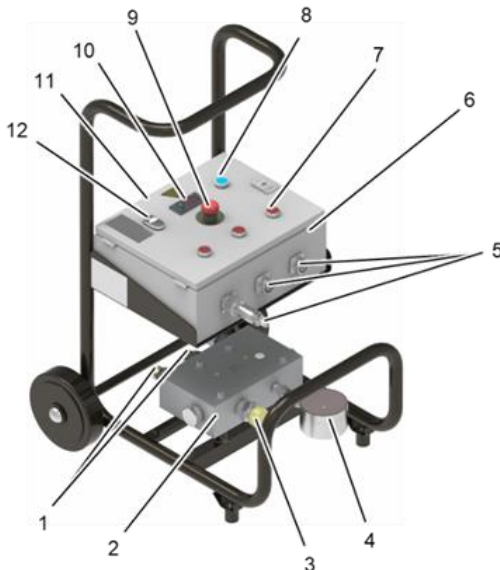

ErgoControl MC 3000

- 13 Hochdruck-Anschluss Eingang
- 14 Hochdruck-Verteiler
- 15 Hochdruck-Anschluss Ausgang
- 16 Hochdruck-Manometer
- 17 Elektrischer Anschluss Gerät 1-3
- 18 Schaltschrank
- 19 Statusmeldung Gerät 1-3
- 20 Reset NOT-HALT
- 21 NOT-HALT
- 22 Anzeige Gesamtvolumenstrom in %
- 23 Anschluss ErgoControl 24V Fernbedienung
- 24 Drehzahl Volumenstrom +/-

Technische Daten

Material-Nummer	9.743-272.0	
Betriebsdruck	max.	3.000 bar
Volumenstrom	max.	100 l/min
Gesamtbreite	ca.	571 mm
Länge	ca.	635 mm
Höhe	ca.	883 mm
Gewicht	ca.	50 kg
Hochdruck Anschluss Eingang 1-3	9/16-18UNF-LH	
Hochdruck Anschluss Ausgang	9/16-18UNF-LH	
Elektrischer Anschluss Gerät 1-3	17-poliger Geräteanschluss	

Zubehör

Bezeichnung	Material-Nummer
Verlängerungskabel (5 m) für Geräteanschluss	9.741-662.0
Verlängerungskabel (30 m) auf Trommel für Geräteanschluss	9.741-663.0