

K'ARCHER

makes a difference

ケルヒャー ジャパン株式会社

製品のご用命、仕様、修理に関するお問い合わせ先

■ 業務用製品コールセンター

TEL: 045-777-7410 FAX: 045-777-7411

受付時間 9:00~17:00 / 月曜日~金曜日(祝日、当社休日を除く)

https://www.kaercher.com/jp/professional/clean_innovation/inquiry.html



営業拠点住所

札幌	〒003-0871	北海道札幌市白石区米里1条2丁目10番6号
道東	〒080-2463	北海道帯広市西23条北1丁目7番5号
北東北	〒020-0838	岩手県盛岡市津志田中央2丁目13番15号
仙台	〒983-0035	宮城県仙台市宮城野区日の出町3-2-25
新潟	〒950-2032	新潟県新潟市西区的場流通2丁目1番11号
宇都宮	〒321-0911	栃木県宇都宮市問屋町3172番16
東京	〒336-0022	埼玉県さいたま市南区白幡3丁目12番21号
横浜	〒246-0008	神奈川県横浜市瀬谷区五貫目町11番7
静岡	〒422-8033	静岡県静岡市駿河区登呂2丁目16番16号
北陸	〒920-0362	石川県金沢市古府2丁目145番地
名古屋	〒468-0052	愛知県名古屋市天白区井口1丁目301番地
大阪	〒664-0844	兵庫県伊丹市口酒井2丁目4番14号
広島	〒733-0823	広島県広島市西区庚午南2丁目39番6号
四国	〒761-8071	香川県高松市伏石町2143番10号
福岡	〒811-2108	福岡県糟屋郡宇美町ゆりが丘2丁目6番1号
鹿児島	〒891-0115	鹿児島県鹿児島市東開町3番地155号

大型機・大型システム ショールーム

ケルヒャーインダストリアルショールーム 横浜

〒246-0008 神奈川県横浜市瀬谷区五貫目町11番7

ケルヒャー ジャパン株式会社 www.kaercher.com/jp/

K'ARCHER

K'ARCHER

Professional

ケルヒャー 業務用清掃機器

販売店様用

総合カタログ 2024 Vol.2

デジタルツールのご紹介

1 デジタルカタログ「KÄRCHER Programme」のご案内

弊社では、パソコン、タブレットに最適化したデジタルカタログ「KÄRCHER Programme (ケルヒャー プログラム)」を導入しております。
業務効率の向上、時短に貢献できる機能を搭載したデジタルツールです。ぜひご利用くださいようお願い申し上げます。

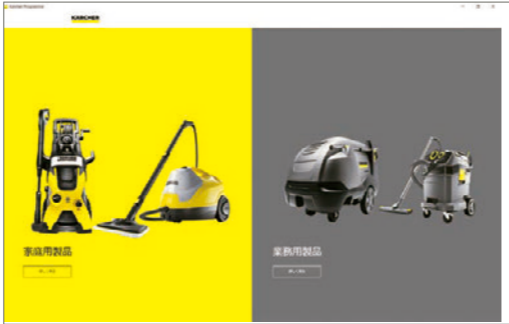

KÄRCHER Programme の利点

- ・新製品の最新情報をタイムリーに入手。
- ・製品名や注文番号を使用したワード検索で、アイテム探しが簡単に。
- ・見づかった製品の適合表がマシン1つ1つの表示になってより見やすくなりました。
- ・ネット環境が悪い場所でも閲覧可能なダウンロード版も完備。

2 オンライン注文システム「Infonet(インフォネット)」のご紹介

インフォネットはインターネットを利用する、ケルヒャーのディーラー様や取引先様のための E コマースソリューションです。注文、サービス、マーケティングに関する情報を提供します。

Infonet の利点

1. シンプルで簡単な発注作業

オンライン注文システムなので、いつでもどこでも最新の価格と在庫を確認でき、発注できます。ご注文確定までの手順はわずか4ステップですので、スムーズな発注プロセスを体験できます。

2. カタログや取扱説明書、納品書のダウンロードが可能

注文システム以外にも、製品のカタログや取扱説明書をダウンロード可能です。また、注文完了後、ご注文履歴の確認・送り状番号の確認・納品書のダウンロードができます。

3. ケルヒャーが提供する各コンテンツの利用が可能

ケルヒャー製品について学習できる E ラーニングやケルヒャーの部品の購入とパーツ検索ができる DISIS 機能にもインフォネットからアクセスが出来、利用可能です。

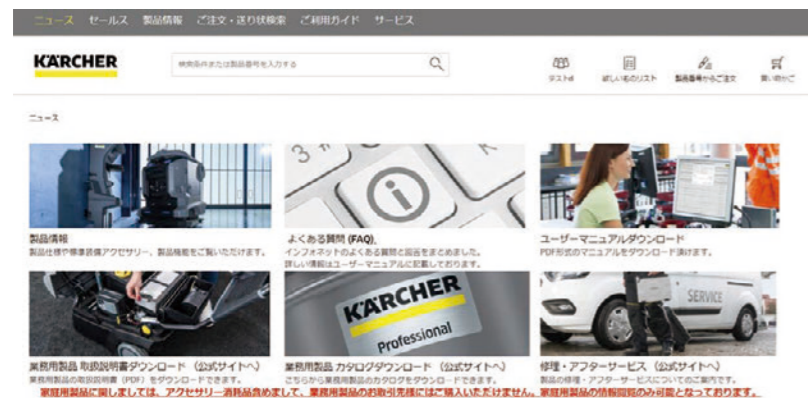

NEWS

(トップページイメージ)

注文画面や製品情報、各資料のダウンロードのページに移動できます。ページ下部にはインフォネットに関するニュースや新製品情報などのニュースを配信しています。

ケルヒャー製品の名称や製品番号を利用して検索できます。

製品番号からご注文のページでは、製品番号を入力すると該当製品の最新の価格、在庫などの情報を確認できます。

ご注文後の履歴、送り状番号の検索、納品書のダウンロードに関しては、ご注文・送り状検索のページで情報を取得できます。

Infonet ページの概要

- ① ケルヒャー製品の名称や注文番号で検索できます (探す手間を削減)。
(一部、検索ボックスで見つからない製品がございます。製品情報ページから該当製品を検索するか、既に製品番号が判明している場合は製品番号からご注文での検索を推奨します。)
- ② 製品写真や情報を確認しながら注文できます (発注の間違いを防止)。
- ③ 価格・納入可能日・在庫状況をすぐに確認でき、配達希望日も指定できます。
- ④ 製品仕様情報だけでなく、適合するアクセサリや最適な洗浄剤も確認できます。

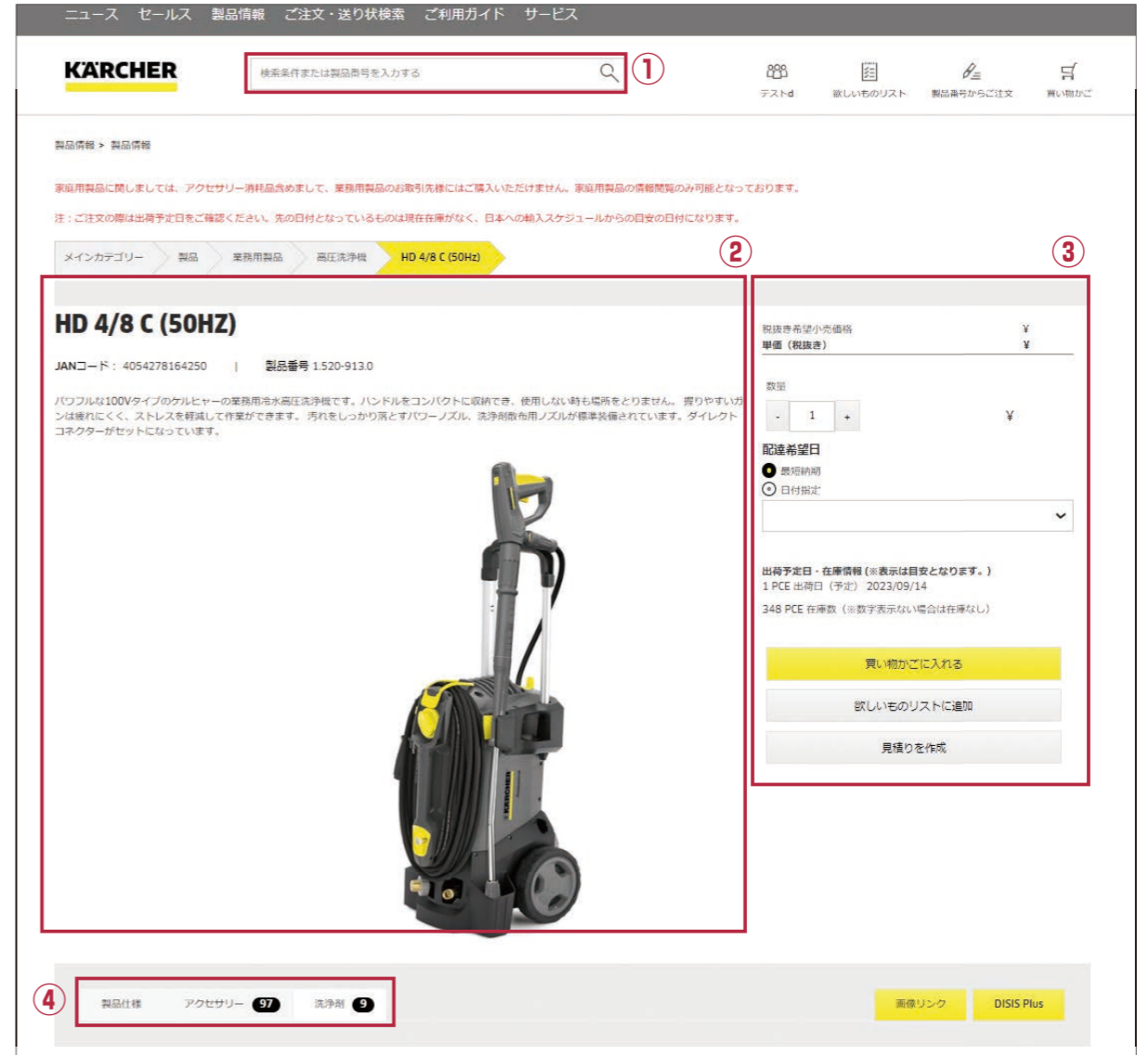

製品情報のページでは、製品の詳細情報、価格、出荷予定日、在庫情報を確認できます。製品に適合するアクセサリや洗浄剤の情報も確認できます。また、製品を買い物かごに入ると注文画面に移行し、配達希望日や送り先住所を指定して注文を行う事が可能です。

Infonet で利用には登録が必要です。詳細は担当営業までお問い合わせください。

(お取引状況によりご希望に沿えない場合がございます。予めご了承ください)

ケルヒャー ロボットソリューションのご紹介

(K)ケルヒャー(I)ンテリジェント(R)ロボット(A)アプリケーション(=KIRA)



KIRAとは、プロ仕様の清掃ロボットシリーズで新しい製品カテゴリーの名称です。単純で時間のかかる床清掃作業から有能なスタッフを解放し、より複雑で生産性の高い作業に従事できるようにします。

ケルヒャーの清掃ロボットは直感的に操作でき、優秀なセンサー技術と高度なソフトウェアにより、さまざまな環境下でも、安全かつ確実に自律清掃を行います。



清掃に関する専門知識と最先端のロボット技術を組み合わせる

ケルヒャーは、長年に渡り、全世界の清掃技術の発展に尽力してまいりました。ケルヒャーの清掃ロボットは、長年の清掃に関する深い専門知識と、高精度なセンサーや制御システム、洗練されたソフトウェアといったハイエンド技術を組み合わせ、満足のいく清掃結果と高度な自律技術の実現により、確実に革新的な製品コンセプトを生み出しています。ロボットによる洗浄やバキュームなど、KIRAプラットフォームの清掃ロボットは、広い建物施設や複雑なレイアウトでも安定的かつ安全に移動し、人や障害物を確実に検知します。センサーから得られる情報を一瞬で判断し、必要に応じて適切な回避行動を開始します。常に的確に安全なロボット運行を行う能力は、公共エリアでも安全に操作できるIEC63327に準拠し、実証されています。

直感的でわかりやすい操作と、高品質の清掃結果が得られる

KIRAを動かしている高度なテクノロジーは、得られる高品質な清掃結果と同じくらい印象的です。高度なテクノロジーにより、ロボットのセットアップに専門知識は必要ありません。さらに、KIRAのロボットはシンプルで直感的な操作で運用できるように最適化されているため、短時間で確実な運用ができるKIRAロボットオペレーターになります。



可能な限り柔軟な運用で、必要に応じて専門的に

ケルヒャーの清掃ロボットは、プロの清掃作業として仕様を満たすように性能設定されています。KIRA CV 50は、ホテルの部屋やオフィスの廊下をバキュームする場合に、操作しやすく、すぐに運用できるように、交換可能で長時間稼働する36Vパワープラスバッテリーを搭載しています。また、KIRA B 50は、ドッキングステーション機能により、メンテナンスも自動化され、清水補充、汚水排出、タンク洗浄、バッテリー充電が自動でできるようになります。超大型の倉庫や工場でも、人によるメンテナンスなしに広範囲の清掃が可能になります。

広いエリアからテーブルの下まであらゆる場所をバキュームする

ケルヒャーのKIRA CV 50は、広いエリアから、狭くて複雑なスペースまで、多用途な建物用途に対応しています。例えば、輸送業界(空港、駅、物流倉庫)、小売業界(スーパーマーケット、ハイパーマーケット、ショッピングモール)、医療業界(病院、介護施設)、公共施設(学校、大学、博物館、体育館、会議センター)、オフィスビル(エントランスホール、廊下、部屋)、宿泊業界(客室、ロビー、ホテルの廊下、ホテルの部屋)のバキューム清掃にも適しています。

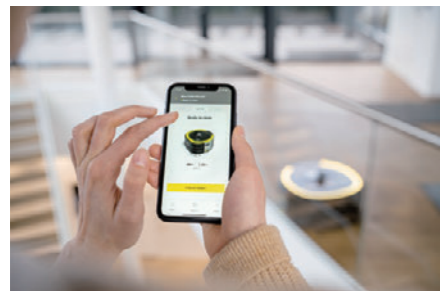

最先端の接続性とデータ保護

定期的なレポートの確認や遠隔でのロボット管理のため、詳細な清掃レポート、お知らせ機能、複数のロボットの状況確認は、エリアの担当者が、「KIRA Robots アプリ」、または「Webポータル(予定)」を通じて、いつでもどこでも確認ができます。また必要に応じて、エリア担当者は「お知らせ」を携帯電話で直接受け取ることもできます。一方、セキュリティ情報として、すべてのデータは暗号化され、外部からの不正アクセスから厳重に保護されています。いかなる場合も、ケルヒャーは機密データの責任ある適切な取り扱いと、GDPR(一般データ保護規則)への準拠を保証します。

*GDPR (General Data Protection Regulation) は、EU領域内の個人データを保護するための法律で、2018年5月25日に施行されました。EUのGDPRの方が日本の個人情報保護法よりも厳格な法律となります。

業務用 床洗浄ロボット KIRA B 50

おすすめ: 中~大型施設のハードフロアの洗浄
 清掃面積: 1時間あたり最大 2,300㎡ (理論値)

高度な自律運転をサポートするドッキングステーション(オプション)を選択可能

充実した標準装備

それぞれ大型55リットルの清水と汚水タンク、大容量のリチウムイオンバッテリー、効率的、効果的に洗浄剤を使用できる自動希釈(DOSE)システム、メンテナンス時間を節約する清水の自動充填機能(オートフィル)と自動汚水タンク洗浄(オートリンス)、走行速度に応じた水量自動調整機能(エコフロー)、安全性を高める点滅式のバトライトなどを標準装備。

ローラーブラシ(プレスイーブ)

ローラーブラシによる除塵と洗浄を1つのステップで行う機能です。手作業による事前の除塵作業を最小限に抑えます。凹凸のある石床などでも優れた清掃性能を発揮します。



マルチセンサーシステム

高性能な光学センサーとLiDARセンサーによる死角のない360°全方位視野による高度な自律走行、ガラスや突き出し備品の確実な検出と回避を可能に。

ドッキングステーション

ステーション機能として、さらに高度な自律運転をサポートし、自動で給排水、バッテリー充電、タンクの洗浄を行います。オプションアクセサリーです。

サイドブラシ

サイドブラシで「ほこり」を機体側へ取り込み、壁の端近くまでクリーンな状態にし、最後に手作業による細部の除塵や、やり直しを防ぎます。

業務用 ロボット掃除機 KIRA CV 50

おすすめ: 中規模施設のカーペットおよびハードフロアのバキューム
 清掃面積: 1時間あたり最大 525㎡ (理論値)

ケルヒャーバッテリープラットフォームのパワープラス 36Vの交換可能なバッテリーを採用

4つのボタンの簡単ディスプレイ

ロボット本体の操作パネルから誰でも簡単に操作可能。普段の日常清掃では携帯アプリは不要で、本体操作で完結。マップはオフラインでも利用可能。

LiDAR センサー

清掃エリアの正確なマッピングと障害物の検出を行い、20m以上の広い範囲での安定した自律走行が可能。

交換可能なバッテリープラットフォーム採用

他のマシンと互換性があるケルヒャーの36Vバッテリーパワープラスプラットフォーム。連続清掃が可能で、ロボット本体を充電するための待機時間がなく、清掃時間内に複数のフロアを連続清掃することが可能。

大型バンパー

ロボット前面にある大型バンパーで小型の障害物を軽くタッチしながら、スムーズ回避。



伸縮式の運搬ハンドル

キャリーバックのような伸縮可能な運搬用ハンドル機能により、運搬用の台車などがなくても移動可能。

大型のダストコンテナ

4.5リットルの大容量ボックス型コンテナを装備しており、使い捨てでないでランニングコストの低減が可能。

本体持ち上げ用フック

もしもの時に簡単にロボット本体を持ち上げるフック機能

車輪のロック解除

ホイールロックを解除すれば、スムーズな移動が可能

2つのサイドブラシ

壁際を効率良く、通路を丁寧に除塵する左右のダブルサイドブラシ

広い作業幅のローラーブラシ

カーペットフロアとハードフロアの両方で清掃可能。35cmの作業幅で効率的に清掃し、理論的な1時間あたりの清掃面積は525㎡/h。

ケルヒャーはドイツが生んだ 世界のトップブランド。

ケルヒャーは、ドイツで生まれた世界最大手の清掃機器メーカーです。1935年の創立以来、たゆまぬ技術開発と最新の清掃機器で、世界的な信用を確固たるものとしてきました。今では、高圧洗浄機をはじめ、床洗浄機、スーパードライ、乾湿両用クリーナー、スチームクリーナーなど、3,000種類もの清掃機器を有し、世界中で愛用されています。

日本全国に16拠点を開設、販売・サービスネットワークを構築・拡充しており、いろいろなシーンでご使用いただいております。

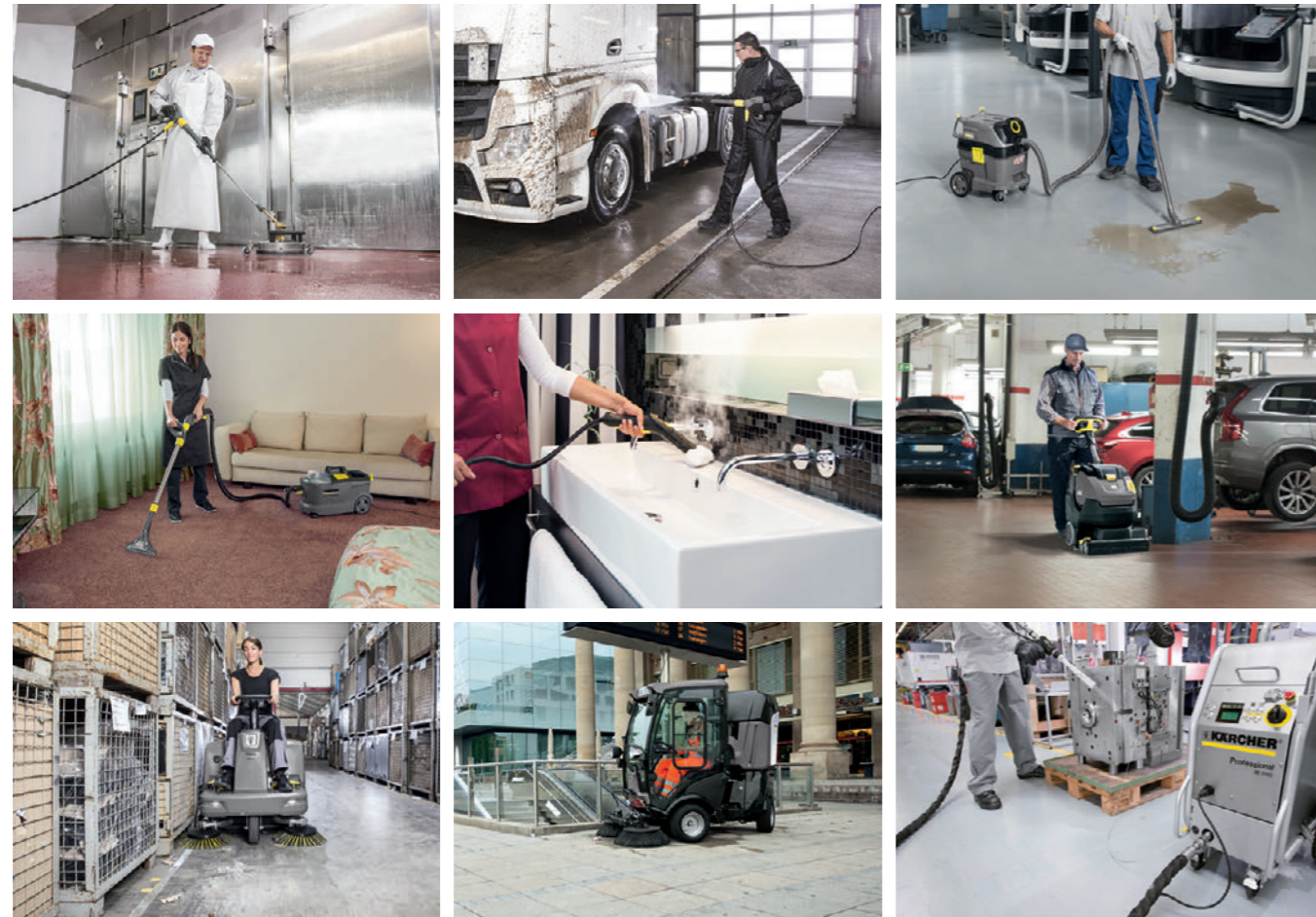

全ての製品が安心の長期保証

品質に自信があるからこそその長期保証。
お客様に安心してお使いいただくためのアフターサービスを提供しております。

※ご購入後 30 日以内に、当社ホームページからユーザー登録が必要です。期間を過ぎてからの登録は対象外とさせていただきます。
※アクセサリ、パーツ、洗浄剤を除きます。

ユーザー登録はこちらから



登録ユーザー限定
2年
※
業務用製品
保証

半世紀以上にわたる豊富な経験と実績。 暮らしを、歴史を、未来をクリーンにしています。

1985年にスタートした世界的建造物の再生・洗浄作業を行う「クリーニングプロジェクト」。

これまで、ニューヨークの「自由の女神」、リオデジャネイロの「キリスト像」、広島「原爆の子の像」等、世界的に有名な建造物や彫像の洗浄・再生も手がけており、社会貢献に大きく寄与することにより信用の高さを実証しています。

日本橋クリーニングプロジェクト

国の重要文化財である日本橋のクリーニングプロジェクトを、2010年12月8日に無事完了することができました。



※写真は、洗浄前に撮影した画像と洗浄後イメージした加工画像を合成したものです。

世界のクリーニングプロジェクト



自由の女神 / 1985
ニューヨーク (アメリカ)

キリスト像 / 1990
リオデジャネイロ (ブラジル)

ブランデンブルク門 / 1990
ベルリン (ドイツ)

サン・ピエトロ広場 / 1998
ヴァチカン (ヴァチカン市国)

原爆の子の像 (平和記念公園) / 2000
広島 (日本)

メムノンの巨像 / 2002
ルクソール (エジプト)

マウントラッシュモア (大統領巨大彫像) / 2005
サウスダコタ州 (アメリカ)

スペース needles / 2008
シアトル (アメリカ)

ロンドン・アイ / 2013
ロンドン (イギリス)

アーヘン大聖堂 / 2015
アーヘン (ドイツ)

目次

デジタルツール	2	清掃ロボット	74
ロボットソリューション	4	床洗浄機	76
高圧洗浄機	8	スーパードライ床洗浄機	90
超高圧洗浄機	40	鍵管理システム (KIK:キック)	104
ドライアイスブラスター	44	ホームベースキット	105
バキュームクリーナー	48	マニュアルクリーニング製品	106
産業用バキュームクリーナー	64	スーパードライ	116
スチームクリーナー	68	プロ用ガーデンツール	128
スチームバキュームクリーナー	70	洗浄剤	130
カーペットクリーナー	71	ワーク&プロテクション	134
カーペット洗浄機	73	サービス体制	135

高圧洗浄機・超高圧洗浄機

ケルヒャーの高圧洗浄機は効率の良い洗浄を可能にします。農業や漁業、建築土木、ビルメンテナンス、各種工場など幅広い業種で、汚れを落とす・洗い流すという清掃で活躍します。

3つのポイント

パワーノズルで
強力な洗浄力

プロ仕様を追求した
高い耐久性

清掃シーンに合わせた
豊富なアクセサリ



冷水高圧洗浄機

NEW	NEW	NEW	NEW	NEW	NEW	NEW	NEW	NEW	NEW	吐出能力 (水量×圧力)
HD 4/8 Classic 3,200 (400L/h×8MPa)	HD 4/8 P 3,200 (400L/h×8MPa)	HD 4/8 C 3,200 (400L/h×8MPa)	HD 4/11 C Bp 4,400 (400L/h×11MPa)	HD 7/15 M 10,500 (700L/h×15MPa)	HD 8/16-4 M Cage 12,000 (750L/h×16MPa)	HD 9/17-4 S 15,300 (900L/h×17MPa)	HD 10/22-4 S 19,800 (900L/h×22MPa)	HD 10/22-4 SXA 19,800 (900L/h×22MPa)	HD 13/15 S 19,800 (1,320L/h×15MPa)	20,000 16,000 12,000 8,000 4,000 0
コンパクトクラス			ミドルクラス			スーパークラス				
単相 100V			コードレス			3相 200V				

HD 7/10 C Food (80℃までの温水給水可) 7,000 (700L/h×10MPa)	HD 7/20 G Classic 14,000 (700L/h×20MPa)	HD 8/20 G 15,000 (750L/h×20MPa)	HD 9/23 G 21,390 (930L/h×23MPa)	吐出能力 (水量×圧力)
スペシャルモデル			エンジンモデル	
3相 200V			3相 200V	
			20,000 16,000 12,000 8,000 4,000 0	

温水高圧洗浄機

HDS 4/7 U 2,800 (400L/h×7MPa)	HDS 8/9 C 7,200 (800L/h×9MPa)	HDS 8/15 C 11,400 (760L/h×15MPa)	HDS 8/17 M 13,600 (800L/h×17MPa)	HDS 10/19 M 19,900 (1,000L/h×19MPa)	HDS 8/20 G 16,000 (800L/h×20MPa)	HDS 1000 BE 18,900 (900L/h×21MPa)	HDS 1000 DE (受注生産品) 18,000 (900L/h×20MPa)	HDS 1000 DE WEED 18,000 (900L/h×20MPa)	吐出能力 (水量×圧力)
コンパクトクラス			ミドルクラス			エンジンモデル			
単相 100V			3相 200V			3相 200V			
						20,000 16,000 12,000 8,000 4,000 0			

超高圧洗浄機

2回	NEW	2回	12回	12回	12回	吐出能力 (水量×圧力)
HD 9/100 De Skid Advanced 87,600 (876L/h×100MPa)	HD 13/35-4 Cage 45,500 (1,300L/h×35MPa)	HD 9/50-4 Cage 45,000 (900L/h×50MPa)	HD 9/100-4 Cage Classic 98,000 (980L/h×100MPa)	HDS 9/50 De Skid 45,000 (900L/h×50MPa)	HDS 9/50 De Cab 45,000 (900L/h×50MPa)	HD 9/50 De Tr1 45,000 (900L/h×50MPa)
冷水モデル			温水モデル			
ガソリンエンジン		ディーゼルエンジン		ディーゼルエンジン		
50Hz 3相 400V 60Hz 3相 440V						
			100,000 80,000 60,000 40,000 20,000 0			

高圧洗浄機

冷水高圧洗浄機

ケルヒャーの冷水高圧洗浄機は効率の良い洗浄を可能にします。農業や漁業、建築土木、生産工場などあらゆる業種で汚れを落とす・洗い流すという清掃で活躍します。100Vコンパクトモデルから1時間あたり1,320リットルの大水量モデルまで、お客様のニーズにあった製品を取り揃えております。

1日あたり
平均使用時間目安
3-4 h



コンパクト設計
スペースをとらない縦型デザイン。ハンドルを押し込み、コンパクトに収納可能。
□ 対象製品
HD 4/8 P、HD 4/8 C
HD 4/11 C Bp、HD 7/15 M
HD 7/10 C Food



高耐久性
全製品のポンプシリンダーヘッドとHD 4/8 C以上の給水部に真ちゅうを採用。耐摩耗・耐腐食に優れています。

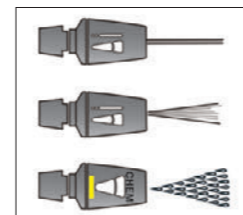

3ジェットノズル
ひとつのノズルで3種類の噴射モードが利用可能。
1. ペンシルジェット (0°)
2. 広角ジェット (25°)
3. 洗浄剤塗布用低圧ジェット (40°)



EASY! Force トリガーガン
人間工学に基づいて設計されたトリガーガンは日本人の手にもなじみ、作業時の疲労を軽減します。



サーボプレス
サーボプレスユニットは手元のダイヤルで圧力と水量を調節できるので、洗浄作業に応じた高圧水を利用できます。



高圧ホース巻取りリール
リール付きモデルは標準装備の高圧ホースを本体上部にすっきりと収納できます。
□ 対象製品 MX, SXモデル



洗浄剤切替システム
背面に洗浄剤ボトルを2つ装着可能。スイッチで2種類の洗浄剤を使い分けできます。機械を止めずに切り替えが可能です。
□ 対象製品 HD 9/17 M, MX



1. HD 4/8 Classic 2. HD 4/8 P 3. HD 4/8 C 4. HD 4/11 C Bp (コードレス) 5. HD 7/15 M 6. HD 8/16-4 M Cage 7. HD 9/17-4 S 8. HD 10/22-4 S 9. HD 10/22-4 SXA 10. HD 13/15 S 11. HD 7/10 C Food



冷水高圧洗浄機

機種名	No.	周波数 (Hz)	注文番号	動力 (V)	吐出水量 (L/h)	吐出圧力 (MPa)	最高給水温度 (°C)	モーター入力 (kW)	モーター出力 (kW)	モーター自動停止	騒音値 (dB)	電流値 (A)	質量 (kg)	電源コード (m)	寸法 長さ×幅×高さ (mm)	高圧ホース (m)	トリガーガン	サーボプレスユニット	スプレランス (mm)	ノズルチップ固定ホルダー	ノズルチップ	洗浄剤タンク (L)	洗浄剤吸引ホース	ワンタッチカップリング (本体側)	水道ホース (m)	標準ノズルサイズ	自吸可能高 (m)	充電時間	満充電時連続使用時間	その他		
コンパクトクラス																																
HD 4/8 Classic	1	50	1.520-918.0	単相 100	400	8	60	1.4	-	■	92	-	14.2	5	335 × 320 × 845	10	■	-	600	■	25°パワーノズル	-	-	■	6	032	0.5	-	-			
		60	1.520-919.0								92																					
HD 4/8 P	2	50	1.520-970.0	単相 100	400	8	60	1.2	0.9	■	85	14	22.6	5	351 × 312 × 904 *1	10	■	-	840	■	25°パワーノズル	-	-	■	6	033	0.5	-	-			
		60	1.520-971.0								86																					
HD 4/8 C	3	50	1.520-913.0	単相 100	400	8	60	1.4	1.0	■	86	14	27.2	5	380 × 360 × 930 *1	10	■	-	840	■	15°パワーノズル 洗浄剤散布用ノズル	-	■	■	6	036	0.5	-	-	ダイレクトコネクター付		
HD 4/11 C Bp	4	-	1.520-927.0	(バッテリー) 2×36V 6.0Ah 2×36V 7.5Ah	400	11	60	-	1.6	■	85	6 (充電器)	26.4	-	380 × 370 × 930 *1	10	■	-	840	-	3ジェットノズル	-	■	■	6	028	0.5	1時間 16分 (6.0Ah) 1時間 32分 (7.5Ah)	(エコモード/パワーモード) 27分 / 19分 (6.0Ah) 34分 / 24分 (7.5Ah)	サイクロンジェットノズル付		
ミドルクラス																																
HD 7/15 M	5	50	1.151-933.0	3相 200	700	15	60	3.8	-	■	95	20	28	5	455 × 400 × 700	10	■	-	840	■	25°パワーノズル	-	-	■	7.5	040	0.5	-	-			
		60	1.151-934.0																													
HD 8/16-4 M Cage	6	50	1.524-984.0	3相 200	250-750	3-16	60	4.3	3.8	■	95	20	45	5	420 × 460 × 970	10	■	■	840	■	25°パワーノズル	-	-	■	7.5	045	0.5	-	-			
		60	1.524-985.0																													
スーパークラス																																
HD 9/17-4 S	7	50	1.286-963.0	3相 200	500-900	5-17	60	6.0	-	■	93	20 *3	64.3	5	607 × 518 × 1,063	10	■	■	1,050	■	25°パワーノズル	-	-	■	7.5	050	0.5	-	-			
		60	1.286-964.0																													
HD 10/22-4 S	8	50	1.286-965.0	3相 200	450-900	8-22	60	7.7	-	■	93	30 *3	72.5	5	607 × 518 × 1,063	10	■	■	1,050	■	25°パワーノズル	-	-	■	7.5	045	0.5	-	-			
		60	1.286-966.0																													
HD 10/22-4 SXA	9	50	1.286-967.0	3相 200	450-900	8-22	60	7.7	-	■	93	30 *3	83.9	5	607 × 518 × 1,063	20 *2	■	■	1,050	■	25°パワーノズル	-	-	■	7.5	045	0.5	-	-	自動巻き取り高圧ホースリール付、低振動サイクロンジェットノズル付き		
HD 13/15 S	10	50	1.286-934.0	3相 200	500-1,320	3-15	60	7.7	6.2	■	87	26	62	4.5	560 × 500 × 1,090	10	■	■	1,050	■	25°パワーノズル 洗浄剤散布用ノズル	10	-	■	7.5	090	0.5	-	-			
		60	1.286-935.0																													
スペシャルモデル																																
HD 7/10 C Food	11	50	1.151-904.0	3相 200	700	10	80	3.0	2.2	■	91	10	29	4.5	375 × 360 × 935 *1	15	■	-	840	-	3ジェットノズル	-	■	■	-	060	0.5	-	-			
		60	1.151-905.0																													

■標準装備 ※1) 高さはハンドル最大引き上げ時の寸法。 ※2) 高圧ホースを延長して使用する場合は、弊社営業までお問い合わせください。 ※3) 主電源プラグのアンペア値

冷水高圧洗浄機 エンジンモデル



重機や資材にこびりついた頑固な汚れもパワフルに洗浄するハイパワー仕様です。



耐久性・パワーのあるクランクシャフトポンプを採用。ゴミ詰まりの故障リスクを低減するための大容量フィルター。(HD 8/20 G,9/23 G)



1日あたり
平均使用時間目安



1. HD 7/20 G Classic
(エンジンモデル)



2. HD 8/20 G
(エンジンモデル)



3. HD 9/23 G
(エンジンモデル)



4. HDS 4/7 U



5. HDS 8/9 C



6. HDS 8/15 C

温水高圧洗浄機

固定設置はもちろん、大口径タイヤを装備しているので自由に移動ができて使用場所を選びません。また、冷水から熱湯まで自在に噴射できます。カーディーラーから建築土木、農畜産まで幅広くご利用いただけます。



温水除草用ノズル
対応製品



ステンレス製ヒートコイルボイラー
常に安定した温水を供給する低燃費高性能ボイラーです。ヒートコイル部はステンレス製で耐久性が高く、サビの心配もありません。
(ヒートコイル: 3年保証)



小物入れ

作業手袋や、日常メンテナンス用の簡単な工具などを安全に収納でき便利です。
(写真はHDS Cモデル)
※工具は含まれません。

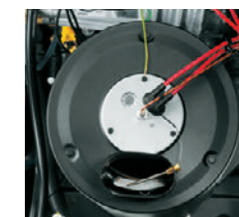

排ガス温度モニター

安全にご使用いただくために、異常温度を検知した場合は機械を停止させる機能を備えています。

冷水高圧洗浄機

機種名	No.	注文番号	動力	吐出水量 (L/h)	吐出圧力 (MPa)	最高給水温度 (°C)	エンジン出力 (Hp)	燃料タンク (L)	質量 (kg)	騒音値 (dB)	始動方法	寸法 長さ × 幅 × 高さ (mm)	高圧ホース (m)	トリガーガン	サーボプレスユニット	スプレースランス (mm)	ノズルチップ固定ホルダー	ノズルチップ	洗浄剤タンク (L)	洗浄剤吸引ホース	ゲカカップリング	ホースニップルセット	水道ホース (m)	標準ノズルサイズ	自吸可能高 (m)	その他	
エンジンモデル																											
HD 7/20 G Classic	1	1.187-011.0	ガソリンエンジン	700	20	60	5.9	3	44.2	106	リコイルスターター	878 × 538 × 702	10	■	-	600	■	25° パワーノズル	-	-	□	■	□	035	-	・接続は EASYLock 仕様ではありません。 ・接続は M22x1.5PT です。	
HD 8/20 G	2	1.187-904.0	ガソリンエンジン	750	20	60	9	5.3	53	108	リコイルスターター	800 × 620 × 1,105	15	■	-	840	■	25° パワーノズル 洗浄剤散布用ノズル	-	■	■	□	7.5	040	1.0		
HD 9/23 G	3	1.187-906.0	ガソリンエンジン	400-930	4-23	60	13	6.1	71	107	リコイルスターター	870 × 725 × 1,170	15	■	■	840	■	25° パワーノズル 洗浄剤散布用ノズル	-	■	■	□	7.5	048	1.0		

■標準装備 □オプション ・ホース、コード類の長さは表記寸法±5%を許容範囲とさせていただきます。

温水高圧洗浄機

機種名	No.	周波数 (Hz)	注文番号	動力 (V)	吐出水量 (L/h)	吐出圧力 (MPa)	最高 ^{*1} 使用圧力 (MPa)	ボイラー ^{*2} 加熱温度 (°C)	最高給水温度 (°C)	モーター入力/出力 (kW)	モーター自動停止	電流値 (A)	騒音値 (dB)	質量 (kg)	電源コード (m)	寸法 長さ × 幅 × 高さ (mm)	高圧ホース (m)	トリガーガン	サーボプレスユニット	スプレースランス (mm)	ノズルチップ固定ホルダー	ノズルチップ	燃料タンク灯油 (L)	洗浄剤タンク (L)	洗浄剤吸引ホース	ワンタッチカップリング (本体側)	水道ホース (m)	標準ノズルサイズ	自吸可能高 (m)		
コンパクトクラス																															
HDS 4/7 U	4	50	1.064-904.0	単相 100	400	7	9.0	65	30	1.4/0.9	■	13.5	94	68	5	620 × 620 × 990	10	■	-	840	■	15° パワーノズル 洗浄剤散布用ノズル	6.5	-	■	■	6	036	0.5		
		60	1.064-905.0																									038			
HDS 8/9 C	5	50	1.169-901.0	3相 200	342-800	3.2-9	13.5	90	30	3.0/2.0	■	10	95	121.1	4.5	1,060 × 650 × 920	10	■	■	1,050	■	25° パワーノズル	15.5	15.5	■	■	7.5	065	0.5		
		60	1.169-902.0																												
HDS 8/15 C	6	50	1.174-913.0	3相 200	318-760	3.2-15	16.0	90	30	5.3/3.4	■	15	95	121.1	4.5	1,060 × 650 × 920	10	■	■	1,050	■	25° パワーノズル	15.5	15.5	■	■	7.5	047	0.5		
		60	1.174-914.0							5.4/3.3																					

■標準装備 □オプション ・ホース、コード類の長さは表記寸法±5%を許容範囲とさせていただきます。

* 1) ボイラー最高作動圧力を指し、この圧力に達すると安全弁が作動し安全が確保されます。 * 2) ボイラー加熱温度は、吐出部分の水温とは異なります。

温水高圧洗浄機



長寿命
振動を極限まで抑えるソフトダンピングシステムはヒートコイルの寿命をのばします。



わかりやすい操作パネル
ひと目で分かるイラスト入りダイヤルと、明るいLEDモニターランプで、どなたでも簡単に操作いただけます。
□対象製品
HDS 8/17 M, HDS 10/19 M



ホースリール (オプション)
HDS 8/17 M, HDS 10/19 M には、高圧ホースを収納できるホースリールを装備することができます。より広い作業範囲と収納性を両立します。



1日あたり
平均使用時間目安
3-4 h



温水除草用ノズル
対応製品



1. HDS 8/17 M



2. HDS 10/19 M



建物の外壁洗浄に



木材の皮はぎに



重機の頑固な汚れに



3. HDS 8/20 G
(エンジンモデル)



4. HDS 1000 BE
5. HDS 1000 DE (受注生産)
(エンジンモデル)

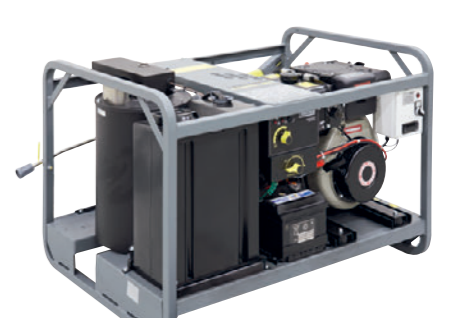

6. HDS 1000 DE WEED
(エンジンモデル)

温水高圧洗浄機

機種名	No.	周波数 (Hz)	注文番号	動力 (V)	吐出水量 (L/h)	吐出圧力 (MPa)	最高 ^{※1} 使用圧力 (MPa)	ボイラー ^{※2} 加熱温度 (°C)	最高給水温度 (°C)	モーター入力 (kW)	モーター出力 (kW)	モーター自動停止	電流値 (A)	騒音値 (dB)	質量 (kg)	電源コード (m)	寸法 長さ × 幅 × 高さ (mm)	高圧ホース (m)	トリガーガン	サーボプレスユニット	スプレースランス (mm)	ノズルチップ固定ホルダー	ノズルチップ	燃料タンク 灯油 (L)	洗浄剤タンク (L)	洗浄剤吸引ホース	ワンタッチカップリング (本体側)	水道ホース (m)	標準ノズルサイズ	自吸可能高 (m)	
温水高圧洗浄機 ミドルクラス																															
HDS 8/17 M	1	50	1.077-912.0	3相 200	430-800	3-17	17.3	30-155	30	6	4.2	■	19	88	156	4.5	1,330×750×1,060	10	■	■	1,050	■	25°パワーノズル	25	20+10	-	■	7.5	045	0.5	
		60	1.077-913.0																												
HDS 10/19 M	2	50	1.071-909.0	3相 200	470-1,000	3-19	19.5	30-155	30	7.8	6	■	26	90	178	4.5	1,330×750×1,060	10	■	■	1,050	■	25°パワーノズル	25	20+10	-	ホースニップルセット	7.5	055	0.5	
		60	1.071-910.0																												

■標準装備 ※1) ボイラー最高作動圧力を指し、この圧力に達すると安全弁が作動し安全が確保されます。 ※2) ボイラー加熱温度は、吐出部分の水温とは異なります。

・ホース、コード類の長さは表記寸法±5%を許容範囲とさせていただきます。

温水高圧洗浄機

機種名	No.	注文番号	動力	吐出水量 (L/h)	吐出圧力 (MPa)	最高 ^{※1} 使用圧力 (MPa)	ボイラー ^{※2} 加熱温度 (°C)	最高給水温度 (°C)	エンジン出力 (Hp)	エンジン用燃料タンク (ガソリン)	ボイラー用燃料タンク (軽油)	騒音値 (dB)	質量 (kg)	始動方法	寸法 長さ × 幅 × 高さ (mm)	高圧ホース (m)	トリガーガン	サーボプレスユニット	スプレースランス (mm)	ノズルチップ固定ホルダー	ノズルチップ	ゲカカップリング	ホースニップルセット	水道ホース (m)	標準ノズルサイズ	自吸可能高 (m)	その他		
エンジンモデル																													
HDS 8/20 G	3	1.210-920.0	ガソリンエンジン	800	20	25	80	30	9.25	6L	30L	109	190	リコイルスターター	1,130×910×895	10	■	-	840	■	25°パワーノズル	□	■	7.5	040	0.5	給水口 1 インチ		
HDS 1000 BE	4	1.811-942.0	ガソリンエンジン	450-900	6-21	22	30-140	30	13	6.5L	34L	108	165	リコイルスターターセルスターター	1,100×750×820	15	■	■	1,050	■	25°パワーノズル	□	■	7.5	047	1	給水口 3/4 インチセルスターター		
HDS 1000 DE (受注生産)	5	1.811-943.0	ディーゼルエンジン	450-900	4-20	22	30-140	30	10	5.5L	34L	108	188.3	リコイルスターターセルスターター	1,100×750×785	15	■	■	1,050	■	25°パワーノズル	□	■	7.5	050	1	給水口 3/4 インチセルスターター		
HDS 1000 DE WEED	6	1.811-947.0	ディーゼルエンジン	450-900	4-20	22	30-98	30	8.87	5.5L	34L	107	199.2	リコイルスターターセルスターター	1,100×750×785	15	■	■	1,050	■	25°パワーノズル/温水除草WR用ノズル	□	■	7.5	048/032	1	給水口 3/4 インチセルスターター		

■標準装備 □オプション ※1) ボイラー最高作動圧力を指し、この圧力に達すると安全弁が作動し安全が確保されます。 ※2) ボイラー加熱温度は、吐出部分の水温とは異なります。

・ホース、コード類の長さは表記寸法±5%を許容範囲とさせていただきます。

高圧洗浄機 新旧仕様アクセサリの見分け方

高圧洗浄機は2016年末から2017年にかけて、標準装備品の仕様変更を行いました。仕様変更前の高圧洗浄機には仕様変更前のアクセサリを、仕様変更後の高圧洗浄機には仕様変更後のアクセサリをお選びいただく必要があります。

見分け方 1: 注文番号で確認

注文番号は製品に貼られているラベルでご確認いただけます。右写真のラベルの赤線で囲われた数字「1.520-155.0」が注文番号になります。その注文番号をもとに、下記注文番号表から仕様をご確認いただけます。

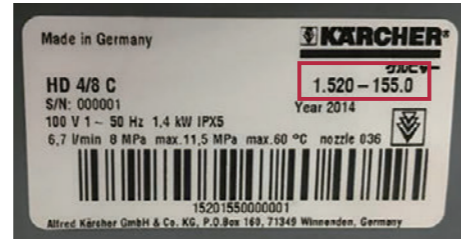

見分け方 2: ガンとランスの色

新仕様アクセサリ

本体はグレーを基調、サーボプレスユニットはイエロー



新トリガーガン 新サーボプレスユニット 新スプレーランス

旧仕様アクセサリ

本体は黒を基調、サーボプレスユニットはグレーに黒三角



旧トリガーガン 旧サーボプレスユニット 旧スプレーランス

注意: 既にお客様が新旧仕様の交換アダプターを購入されている場合、新仕様のマシンに旧仕様のアクセサリを接続、または、旧仕様のマシンに新仕様のアクセサリを接続されている可能性があります。

各製品 新仕様・旧仕様注文番号表

機種名	No.	旧仕様		新仕様 EASY!Lock	
		注文番号 (50Hz)	注文番号 (60Hz)	注文番号 (50Hz)	注文番号 (60Hz)
冷水高圧洗浄機 コンパクトクラス					
HD 4/8 Classic	1	1.520-918.0	1.520-919.0	新仕様なし	新仕様なし
HD 4/8 P	2	1.520-201.0	1.520-202.0	1.520-970.0	1.520-971.0
HD 4/8 C	3	1.520-155.0	1.520-156.0	1.520-913.0	1.520-914.0
HD 4/11 C Bp	4	旧仕様なし	旧仕様なし	1.520-927.0	(バッテリーモデル)
HD 7/15 C (販売終了品)	5	1.151-615.0	1.151-616.0	1.151-903.0	1.151-911.0
HD 7/15 CX (販売終了品)	6	1.151-658.0	1.151-659.0	1.151-909.0	1.151-910.0
冷水高圧洗浄機 ミドルクラス					
HD 7/15 M	7	旧仕様なし	旧仕様なし	1.151-933.0	1.151-934.0
HD 8/16-4 M Cage	8	旧仕様なし	旧仕様なし	1.524-984.0	1.524-985.0
HD 9/17 M (販売終了品)	9	1.524-322.0	1.524-323.0	1.524-917.0	1.524-918.0
HD 9/17 MX (販売終了品)	10	1.524-325.0	1.524-326.0	1.524-920.0	1.524-921.0
冷水高圧洗浄機 スーパークラス					
HD 9/17-4 S	11	旧仕様なし	旧仕様なし	1.286-963.0	1.286-964.0
HD 10/22 S (販売終了品)	12	1.286-123.0	1.286-124.0	1.286-905.0	1.286-906.0
HD 10/22 SX (販売終了品)	13	1.286-508.0	1.286-509.0	1.286-929.0	1.286-930.0
HD 10/22-4 S	14	旧仕様なし	旧仕様なし	1.286-965.0	1.286-966.0
HD 10/22-4 SXA	15	旧仕様なし	旧仕様なし	1.286-967.0	1.286-968.0
HD 13/15 S	16	1.292-106.0	1.292-107.0	1.286-934.0	1.286-935.0
冷水高圧洗浄機 スペシャルモデル					
HD 7/10 C Food	17	1.151-617.0	1.151-618.0	1.151-904.0	1.151-905.0
温水高圧洗浄機 コンパクトクラス					
HDS 4/7 U	18	1.064-034.0	1.064-035.0	1.064-904.0	1.064-905.0
HDS 4/7 C (販売終了品)	19	1.272-212.0	1.272-213.0	1.272-903.0	1.272-904.0
HDS 8/9 C	20	1.169-214.0	1.169-215.0	1.169-901.0	1.169-902.0
HDS 8/15 C	21	1.174-312.0	1.174-313.0	1.174-913.0	1.174-914.0
温水高圧洗浄機 ミドルクラス					
HDS 8/17 M	22	1.077-811.0	1.077-812.0	1.077-912.0	1.077-913.0
HDS 10/19 M	23	1.071-429.0	1.071-430.0	1.071-909.0	1.071-910.0
HDS 13/15 S (販売終了品)	24	1.071-807.0	1.071-808.0	1.071-929.0	1.071-930.0
エンジン式 冷水高圧洗浄機					
HD 6/12 G (販売終了品)	25	1.187-001.0		1.187-909.0	
HD 6/15 G (販売終了品)	26	1.187-003.0		1.187-900.0	
HD 7/20 G Classic	27	1.187-011.0		新仕様なし	
HD 8/20 G	28	旧仕様なし		1.187-904.0	
HD 9/23 G	29	1.810-253.0		1.187-906.0	
エンジン式 温水高圧洗浄機					
HDS 801 B (販売終了品)	30	1.210-100.0		1.210-900.0	
HDS 8/20 G	31	旧仕様なし		1.210-920.0	
HDS 1000 BE	32	1.811-937.0		1.811-942.0	
HDS 1000 DE (受注生産)	33	旧仕様なし		1.811-943.0	
HDS 1000 DE WEED	34	旧仕様なし		1.811-947.0	

旧仕様の本体・アクセサリに対しても、 8つのアダプターで新仕様の本体・アクセサリを接続できます。

アダプター No.

8つのアダプターには1から8までの番号が記入されています。新商品と従来品のさまざまな組み合わせを8つのアダプターが解決します。

接続アクセサリの色分け

新仕様 (EASY!Lock) と従来品用接続部分が色の違いで識別できます。

新仕様 製品・アクセサリ
接続コネクター

旧仕様 製品・アクセサリ
接続コネクター

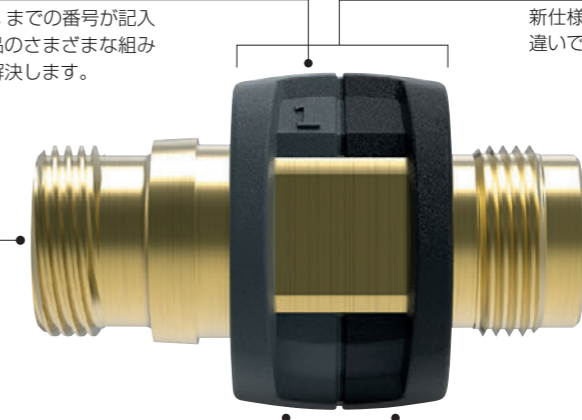

グレー (左) = 新仕様 製品・アクセサリを接続

黒 (右) = 旧仕様 製品・アクセサリを接続
アダプター No.1 は M22 × 1.5 対応

新仕様 製品・アクセサリ

接続アダプター

旧仕様 製品・アクセサリ

1 新製品		No.1: 4.111-029.0	旧製品 M22×1.5	
2 新製品		No.2: 4.111-030.0	旧製品 M22×1.5	
3 新製品		No.3: 4.111-031.0	旧製品 M22×1.5	
4 新製品		No.4: 4.111-032.0	旧製品 組み込みタイプ	
5 新製品		No.5: 4.111-033.0	旧製品 M22×1.5	
6 新製品		No.6: 4.111-034.0	旧製品 M22×1.5	
7 新製品		No.7: 4.111-035.0	旧製品 M18×1.5	
8 新製品		No.8: 4.111-036.0	旧製品 M18×1.5	

高圧洗浄機用アクセサリ 新・旧共通対応品

ケルヒャーの高圧洗浄機は水道水だけでなく、ため水からもお使いいただけます。ため水で使用する場合は、自吸用ホース（サクションホース）、フィルター類を併用してください。



ケルヒャーの給水口のサイズは管用平行ネジです。管用平行ネジは、管用平行オネジと管用平行メネジを組み合わせて使用し記号 G を付けて表示します。口金のサイズに応じて2種類（G 3/4、G 1）があります。



自吸用ホース(サクションホース)
ため水を利用する際に使用するホースです。必ずメインフィルター(本体側)と、サクションフィルター(ため水側)の2種類を使用してください。



ゲカカップリング(給水口取付部品)
真ちゅう製の丈夫なゲカカップリングです。本体側とホース側の2種類が必要です。



ワンタッチカップリング(給水口取付部品)
プラスチック製のワンタッチカップリングです。本体側とホース側の2種類が必要です。

Table with columns for product name, No., part number, quantity, information, and compatibility grid for various models (HD 4/8 P, HD 4/8 C, etc.).

■標準装備 □オプション
・ホース、コード類の長さは表記寸法±5%を許容範囲とさせていただきます。

*1) 販売終了品

高圧洗浄機用アクセサリー 新仕様EASY!Lock対応品



アンダーボディランス

車両をリフトアップしなくても手の届きにくいボディ下部の洗浄が可能です。



フレキシブルランス

ノズル先端の角度を 20° から 140° まで変えることができ、通常ノズルでは届きにくい側面や裏面などの洗浄が行えます。



フレキシブルノズル 固定可能

先端のノズル角度を 0° から 120° まで調節できます。(スプレーランスに取り付けて使用します)



Table with columns for product name, No., order number, quantity, and compatibility grid for various models (HD 4/8 P, HD 4/8 C, etc.).

■標準装備 □オプション ・ホース、コード類の長さは表記寸法±5%を許容範囲とさせていただきます。 ※1) 販売終了品 ※2) 1. 高圧ホースを50m以上延長する場合はノズルサイズ変更が必要です。担当営業にご相談ください。 ※3) 洗浄機本体への取り付けは不可。

高圧洗浄機用アクセサリー 新仕様EASY!Lock対応品

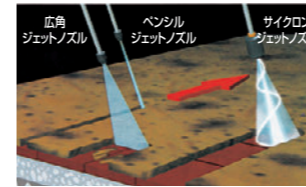

サイクロンジェットノズル
水流を高速で回転させながら噴射します。広角ジェットノズルの約10倍の衝撃圧力がありますので、こびりついた汚れの広範な洗浄に最適です。



ケミカルインジェクターと専用ノズルセット
ポンプを損傷させるような強力な洗浄剤でも使用できます。高圧ホース接続部位に取り付けます。インジェクター及びノズルは機種に適合した部品が必要です。



フォームノズル+タンク
洗浄剤タンクとノズルが一体なので、洗浄剤ボトルに伸べるホースを気にする必要がなく移動の自由度が高いです。ダイヤルで泡の硬軟が調整可能です。

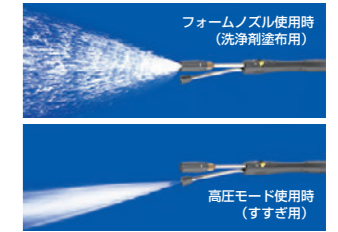

INNOツインフォームランス
専用洗浄剤を泡で塗布するモードと、高圧水の洗浄モードが利用できます。ノズルを持ち替えずに効率良く洗浄剤塗布とすすぎが行えます。

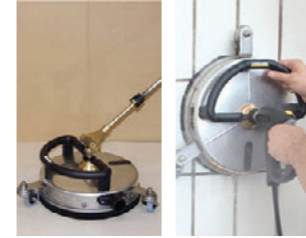

Table with columns for product name, No., order number, quantity, and compatibility information for various models (HD 4/8 P, HD 4/8 C, etc.). It lists accessories like nozzles, chemical injectors, foam nozzles, and brushes with their respective part numbers and model compatibility.

■標準装備 □オプション
・ホース、コード類の長さは表記寸法±5%を許容範囲とさせていただきます。

*1) 販売終了品

高圧洗浄機用アクセサリ 新仕様EASY!Lock対応品



床洗浄時 壁面洗浄時
FR 30 Me 耐熱温度 80℃
床や壁面の洗浄時、洗浄水の飛散による2次汚染を予防できます。(ノズル変更が必要な機種あり)



FRV 30 Me
ステンレス製のカバーにより耐久性があり、耐熱80℃までの対応が可能です。*FRV 30 (プラスチック製カバー)の延長ホースと互換性はございません。耐熱温度 80℃ サクションホース使用時 60℃



温水除草用ノズル
除草剤を使わないため、環境に優しく経済的です。



iSolar (太陽電池モジュール洗浄システム)
モジュール表面を傷つけずに直接ブラッシングして汚れを除去します。(画像はiSolar 400)



Table with columns for product name, No., part number, quantity, and information. It lists various accessories like nozzles, hoses, and brushes, along with their compatibility with different machine models.

■標準装備 □オプション
・ホース、コード類の長さは表記寸法±5%を許容範囲とさせていただきます。
*1) 販売終了品 *2) 付属サクションホース使用時は耐熱温度 60℃。
*3) iSolar 400 および iSolar 800 はノズルサイズが異なります。iSolar 800 のブラシをシングルブラシとしてはお使いいただけません。
*4) Easy!Lock 対応のノズルを取り付ける際はアダプター No.7 (4.111-035.0) が必要です。

高圧洗浄機用アクセサリ 新仕様EASY!Lock対応品



パイプクリーニングホース 内径40mm~200mmの配管洗浄用ホース。先端ノズルの吐出口より高圧水が逆噴射し、配管に沿って洗浄しながら進みます。*曲がり角度90°以内、2ヶ所まで使用可能



サンドブラストキット 土木建築資材のコンクリートパネルの洗浄に。

Table with columns: 商品名, No., 注文番号, 数量, 情報, and a grid of model compatibility checkboxes. It lists various accessories like hoses, nozzles, adapters, spray lance kits, and tanks, and their compatibility with different machine models (e.g., HD 4/8 P, HD 4/8 C, etc.).

標準装備 □オプション *1) 販売終了品

高圧洗浄機用アクセサリー 旧仕様対応品



アンダーボディランス
車両をリフトアップしなくても手の届きにくいボディ下部の洗浄が可能です。



フレキシブルランス650mm
ランス中央部分に柔軟性があり、自在に曲げることができます。タンク内や、入り組んだ場所の洗浄に適しています。



フレキシブルランス
ノズル先端の角度を20°から140°まで変えることができます。通常ノズルでは届きにくい側面や裏面などの洗浄が行えます。

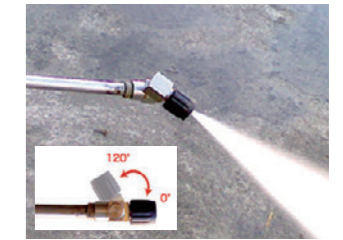

フレキシブルノズルホルダー
先端のノズル角度を0°から120°まで回転できます。(スプレーランスに取り付けて使用します)



Table with columns for product name, No., order number, quantity, and information. It lists various accessories like triggers, hoses, lances, and nozzles, along with their specifications and compatibility with different models.

■標準装備 □オプション ・ホース、コード類の長さ表記寸法±5%を許容範囲とさせていただきます。 ※1) 販売終了品

※2) 1. 高圧ホースを50m以上延長する場合はノズルサイズ変更が必要です。担当営業にご相談ください。 2. EASY!Lock 対応高圧ホースは、延長用高圧ホースとしても活用可能。

※3) ダイレクトコネクタの先端に他のオプションを接続する場合は、担当営業にご相談ください。 ※4) 3ジェットノズルとノズルチップ固定ホルダー(5.401-210.0)は装着できません。

高圧洗浄機用アクセサリ 旧仕様対応品

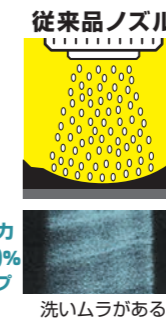
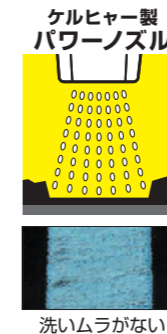

洗淨力 約40% アップ

洗いムラがない

洗いムラがある



洗淨力で 清掃時間を 短縮

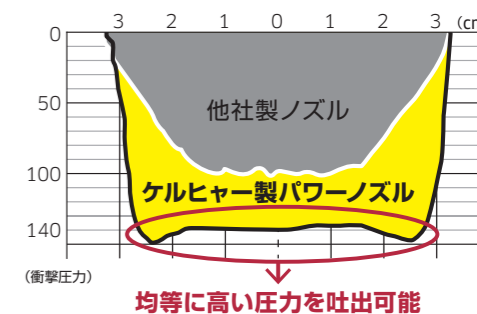

均等に高い圧力を吐出可能



Table with columns: 商品名, No., 注文番号, 旧仕様アクセサリ (EASY!Lock 非対応品), 数量, 情報, and a grid of model compatibility (HD 4/8 Classic, HD 4/8 P, etc.).

■標準装備 □オプション ・ホース、コード類の長さは表記寸法±5%を許容範囲とさせていただきます。

※1) 販売終了品 ※2) HDS 4/7 U のみ、50Hzと60Hzでノズルサイズが異なります。 ※3) 使用の際は常に高圧ホース・トリガーガン・ノズルを2セット接続してください。

高圧洗浄機用アクセサリー 旧仕様対応品



床洗浄時 壁面洗浄時 FR 30 Me 耐熱温度 80℃



FR 50 Me 耐熱温度 85℃



FRV 30 耐熱温度 60℃



iSolar (太陽電池モジュール洗浄システム)



Table with columns: 商品名, No., 注文番号, 旧仕様アクセサリー (EASY!Lock 非対応品), 数量, 情報, and a grid of model compatibility (HD 4/8 Classic, 冷水モデル, 温水モデル, エンジンモデル).

■標準装備 □オプション ・ホース、コード類の長さは表記寸法±5%を許容範囲とさせていただきます。

高圧洗浄機用アクセサリー 旧仕様対応品



パイプクリーニングホース
内径40mm~200mmの配管洗浄用ホース。先端ノズルの吐出口より高圧水が逆噴射し、配管に沿って洗浄しながら進みます。*曲がり角度90°以内、2ヶ所まで使用可能



バレルクリーナー
バレル1台を5分で洗浄。汚水の回収までこれ1台で対応可能です。



サンドブラストキット
土木建築資材のコンクリートパネルの洗浄に。



サクションキット 3.6m
水中ポンプを用意せずに高圧洗浄機と接続することにより作業後の排水処理が行えます。

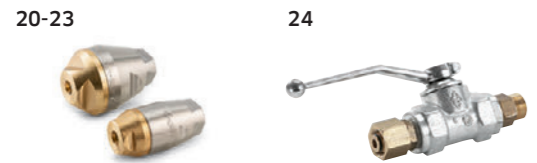

Table with columns for product name, No., old part number, quantity, and compatibility matrix for various models (HD 4/8 Classic, HD 4/8 P, etc.). Rows include Pipe Cleaning (排水管の詰まりを解消), Barrel Cleaner (バレルクリーナー), Sand Blasting (サンドブラスト), and Air Unit (排気ユニット).

標準装備 □オプション
*ホース、コード類の長さは表記寸法±5%を許容範囲とさせていただきます。

冷水 超高压洗浄機

超高压の洗浄力を実現しながら、移動性に優れたエンジンモデルと電動式モデルの超高压洗浄機です。洗浄だけでなく付着物除去など、これまでの高圧洗浄機を超えるハイパワーを誇ります。

1日あたり
平均使用時間目安
3-4h

2回
ケルヒャーケア対象機種
訪問点検回数2回



コンクリートの削り作業に

工場の機械部品や建築足場の清掃にも

4-6h

4-6h

2回 NEW

4-6h

4-6h

2回



1. HD 13/35 Ge
2. HD 9/50 Ge
(エンジンモデル)



3. HD 9/100 De Skid Advanced
(エンジンモデル)



4. HD 13/35-4 Cage
5. HD 9/50-4 Cage
(電動式モデル)



6. HD 9/100-4 Cage Classic
(電動式モデル)

4-8h

12回

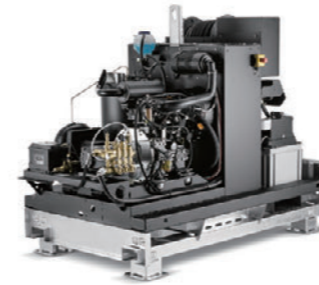

7. HDS 9/50 De Skid
(エンジンモデル)

4-8h

12回



8. HDS 9/50 De Cab
(エンジンモデル)

4-8h

12回



9. HDS 9/50 De Tr1
(エンジンモデル)

温水 超高压洗浄機

超高压に加え、温水での洗浄が可能です。Tr1 と Cab モデルには 500L の清水タンクと 100L の燃料タンクを搭載。電源・水源がない場所でも洗浄できます。

12回
ケルヒャーケア対象機種
訪問点検回数12回

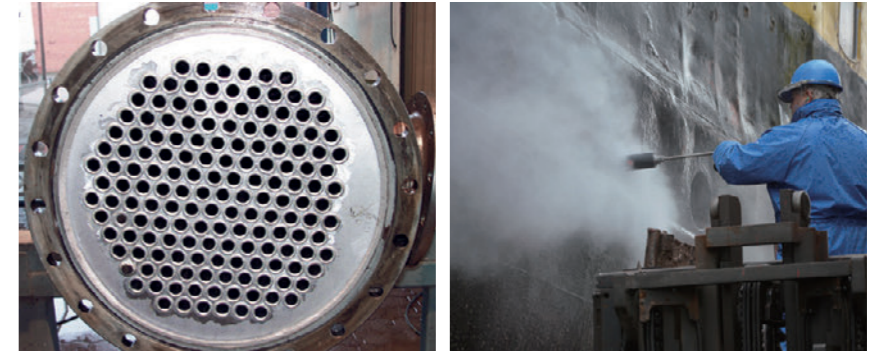

熱交換器の洗浄に

船舶の外装塗装メンテナンスに

冷水 超高压洗浄機

機種名	No.	注文番号	動力	エンジン最大出力 (Hp)	吐出水量 (L/h)	吐出圧力 (MPa)	最高給水温度 (°C)	燃料タンク (L)	騒音値 (dB)	質量 (kg)	始動方法	寸法 長さ×幅×高さ (mm)	高圧ホース (m)	トリガーガン	スプレースランス (mm)	ノズルホルダー	ノズルチップ	洗浄剤タンク (L)	洗浄剤吸引ホース	ゲカカップリング	水道ホース (m)	標準ノズルサイズ	自吸可能高 (m)	燃料満タン連続稼動 (時間)	その他
エンジンモデル																									
HD 13/35 Ge	1	1.367-505.0	ガソリンエンジン	22.3	500-1,300	5-35	60	15	107	135	キースイッチ	930×800×920	10	ショート	700	■	15°パワーノズル	—	—	本体側・ホース側	7.5	046*1	1	2	ノンパンクタイヤ
HD 9/50 Ge	2	1.367-506.0	ガソリンエンジン	22.3	500-900	15-50	60	15	107	135	キースイッチ	930×800×920	10	ショート	700	■	15°パワーノズル	—	—	本体側・ホース側	7.5	028*1	1	2	ノンパンクタイヤ
HD 9/100 De Skid Advanced	3	1.367-181.0	ディーゼルエンジン	48.2	560-876	35-100	45	49	111	675	キースイッチ	1,710×960×1,310	20	ショート	750	—	—	—	—	本体側・ホース側	7.5	F19ノズル1.0mm20°	—	5	—

■標準装備 ・ホース、コード類の長さは表記寸法±5%を許容範囲とさせていただきます。 ※1) 通常の高圧洗浄機との互換性はありませぬ。

機種名	No.	周波数 (Hz)	注文番号	動力 (V)	最大出力 (kW)	吐出水量 (L/h)	吐出圧力 (MPa)	最高給水温度 (°C)	モーター出力 (kW)	騒音値 (dB)	電流値 (A)	質量 (kg)	電源コード (m)	寸法 長さ×幅×高さ (mm)	高圧ホース (m)	トリガーガン	スプレースランス (mm)	ノズルホルダー	洗浄剤タンク (L)	洗浄剤吸引ホース	ゲカカップリング	水道ホース (m)	標準ノズルサイズ	自吸可能高 (m)	その他
電動式モデル																									
HD 13/35-4 Cage	4	50	1.367-154.0	3相 400	20.4	500-1,300	5-35	60	15	78	32	190	5	1,025×780×1,100	10	超高压洗浄機用	700	■	—	—	ホース側 本体側	7.5	049*1	1	
HD 9/50-4 Cage	5	60	1.367-155.0	3相 440														50	1.367-156.0	3相 400	60	15	78		
HD 9/100-4 Cage Classic	6	50	3.137-202.0	3相 400	35	980	100	45	35	105	63	398	5	1,395×789×1,088	20	ダンプガン	700	■	—	—	本体側のみ	7.5	F19 ノズル 1.1mm 20°	—	スロースターター、 安全バルブ搭載

■標準装備 ・ホース、コード類の長さは表記寸法±5%を許容範囲とさせていただきます。 ※1) 通常の高圧洗浄機との互換性はありませぬ。

温水 超高压洗浄機

機種名	No.	注文番号	動力	エンジン出力 (Hp)	吐出水量 (L/h)	吐出圧力 (MPa)	最高使用圧力 (MPa)*1	ボイラー加熱温度 (°C)*2	最高給水温度 (°C)	エンジン用燃料タンク (L)	清水タンク (L)	騒音値 (dB)	質量 (kg)	始動方法	寸法 長さ×幅×高さ (mm)	トリガーガン	高圧ホース (m)	スプレースランス (mm)	ノズルホルダー	ノズル	洗浄剤タンク (L)	洗浄剤吸引ホース	ゲカカップリング	水道ホース (m)	標準ノズルサイズ	連続稼動 (時間)		
																										清水満タン	燃料満タン時 冷水モード	燃料満タン時 温水モード
HDS 9/50 De Skid	7	1.524-521.2	ディーゼルエンジン	25	500-900	15-50	64	85/98	30	100	—	632	キースイッチ	2,075×1,140×1,628	ショート	30	700	■	15°パワーノズル	—	—	本体側 付属	30	030*3	—	0.5	33	9.5
HDS 9/50 De Cab	8										500	820		2,132×1,730×1,671														
HDS 9/50 De Tr1	9										500	1,020		3,646×1,747×1,735														

■標準装備 ・ホース、コード類の長さは表記寸法±5%を許容範囲とさせていただきます。

*1) ボイラー最高作動圧力を指し、この圧力に達すると安全弁が作動し安全が確保されます。 *2) ボイラー加熱温度は吐出部分の水温とは異なります。
*3) 通常の高圧洗浄機との互換性はありませぬ。

超高压洗浄機用アクセサリー



フットバルブ使用イメージ



Table with columns: 商品名, No., 注文番号, 数量, 情報, and compatibility checkboxes (HD 13/35 Ge, HD 9/50 Ge, HD 13/35-4 Cage, HD 9/50-4 Cage, HD 9/100-4 Cage Classic, HDS 9/50 De (Skid/Cab/Trt), HD 9/100 De Skid adv). Rows list various accessories like triggers, hoses, nozzles, and turbo tools with their respective part numbers and descriptions.

■標準装備 □オプション ・通常の高圧洗浄機のアクセサリーは、超高压洗浄機には使用できません。 ・ホース、コード類の長さは表記寸法±5%を許容範囲とさせていただきます。

ドライアイスブラスター

水や洗剤を使わずにドライアイスを高速度で吹きつけて汚れを落とす新しい清掃機器です。水を使わないため、汚水処理の必要がなく清掃効率をアップし清掃コストを削減します。

3つのポイント

水や洗剤が不要で
強力な洗浄力

水や洗剤が不要で
廃液処理不要

洗浄対象の表面を
傷付けにくい

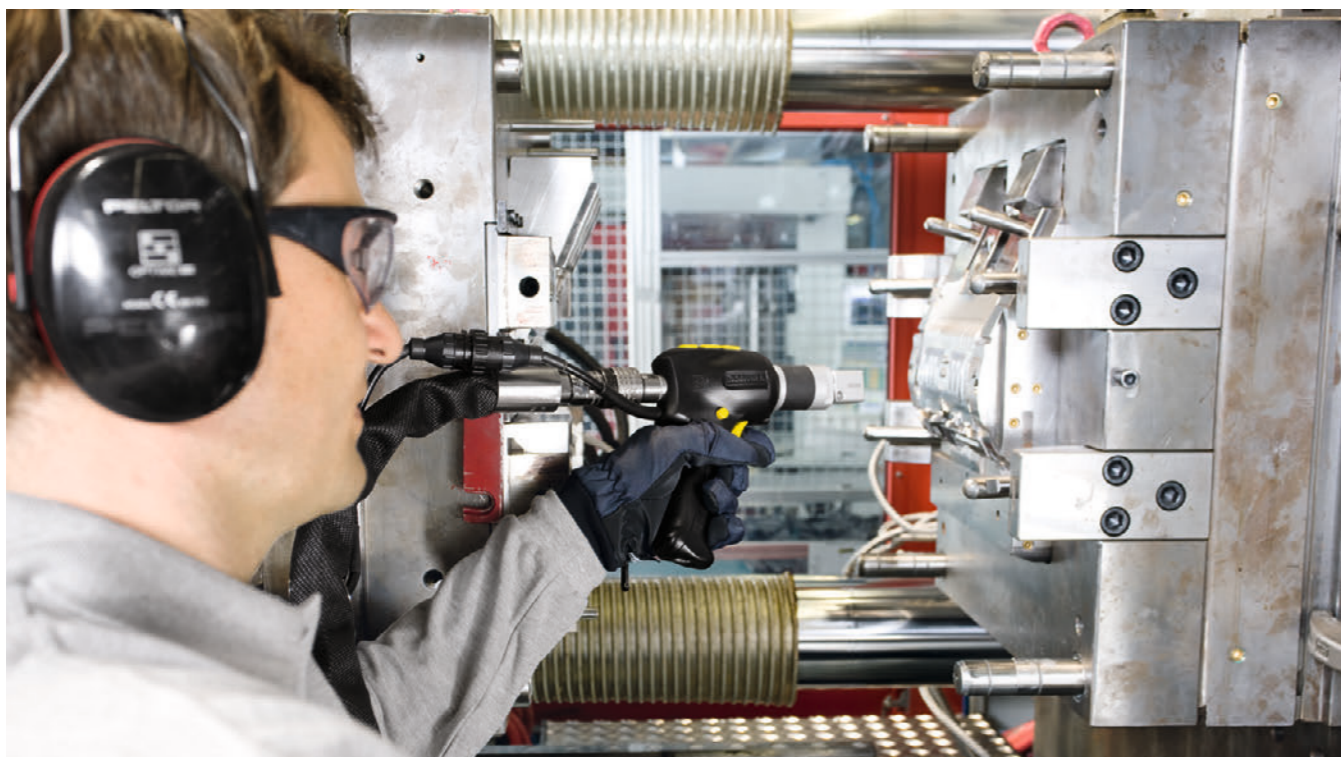

ドライアイスブラスター



吐出能力
(吐出量×
空気圧)



ドライアイス
ブラスター

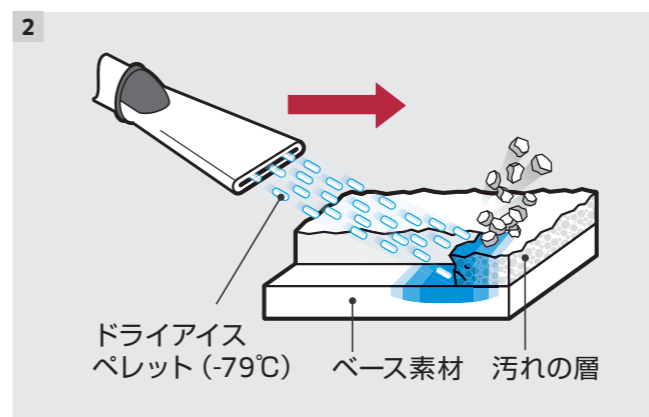

ボタンひとつでドライアイスを出す

ウォーターセパレーターを内蔵

1 ドライアイスの利点

- **機械から取り外さずに清掃**
金型や部品を機械から取り外して清掃する必要はありません。ノズルは小さな隙間にも入り込みます。
- **機械のダウンタイムが短い**
機械を分解することなく清掃できるため迅速かつ効率的です。
- **環境に優しい清掃**
化学薬品やスプレー剤は必要ありません。

2 ドライアイス清掃の理論

1. ドライアイスのペレットは、圧縮空気と混合され超音速で対象物に衝突します。
2. 「汚れの層」にドライアイス(-79°C)の急激な冷却効果でマイクロ熱衝撃を与え、細かなひび割れ(裂け目)を作り出します。
3. ドライアイスの微細な粉末が、ひび割れに進入すると同時に約750倍に体積が膨張し「汚れの層」を吹き飛ばしていきます。

- 3 残ったドライアイスの排出やエア内部に発生する水分の水抜きが、ボタンやレバーひとつで容易にできます。日常の清掃からメンテナンスにいたるまで、大幅な清掃効率アップに貢献します。ドライアイスブラスターはあらゆる用途に適したソリューションを提供します。

バキュームクリーナー

高性能のフィルターが細かなホコリやゴミもキャッチして逃しません。ドライクリーナー、乾湿両用クリーナー、縦型のアップライト式クリーナーなど、用途にあわせて豊富な種類をご用意しております。

ちり落とし機能で
持続する吸引力

NT Tact モデル:自動 / NT Ap モデル:手動

強化プラスチックボディが
軽量で丈夫

清掃シーンに合わせた
豊富なアクセサリ



コードレスクリーナー

バッテリーの交換、それ以外の時間はすべて清掃に費やすことができます。清掃の準備、後片付けの時間、場所移動のためのコード回収、その全てのタイムロス削減することで、生産性を向上することが可能です。



産業用バキュームクリーナー

産業用バキュームクリーナーはより高い吸引力と耐久性を備えたバキュームクリーナーです。基本構成はマシン本体とダストコンテナのみで、その他のアクセサリはお客様の清掃現場に合わせて組み合わせてご利用いただけます。



バキュームクリーナー

ドライ

NEW		NEW		NEW				NEW		
EB 30/1 (1L)	HV 1/1 Bp (0.9L)	T 9/1 Bp (9L)	BVL 3/1 Bp (3L)	BVL 5/1 Bp (5L)	CV 30/2 Bp (3L)	CV 30/1 Plus (5.5L)	CV 38/1 (5.5L)	T 7/1 Classic (7.5L)	T 11/1 Classic ReliPlast (11L)	T 12/1 (12L)
専用バッテリー	18V	36V			アップライト式			キャニスター式		
	バッテリーユニバース							単相 100V		

乾湿両用

	NEW										
NT 22/1 Ap Bp (22L)	NT 20/1 Me Classic (19L)	NT 27/1 (27L)	NT 48/1 (48L)	NT 30/1 Ap (30L)	NT 40/1 Ap (40L)	NT 30/1 Tact 帯電防止 (31L)	NT 30/1 Tact HEPA (31L)	NT 40/1 Tact (39L)	NT 50/1 Tact (51L)	NT 65/2 Tact ² (65L)	NT 30/1 Tact H Plus (31L)
バッテリーユニバース										単相 100V	単相 200V
										アスベスト専用	単相 100V

産業用バキュームクリーナー

NEW									
IVM 40/24-2 (40L)	IVC 60/24-2 Tact ² (60L)	IVC 60/30 Tact ² (60L)	IVR-L 65/12-1 Tc (50L)	IVR-L 120/24-2 Tc (90L)	IVS 100/55 (100L)				
単相 200V				3相 200V		金属加工向けモデル		粉塵回収向けモデル	
						単相 200V		3相 200V	

バキュームクリーナー（ドライ用）

強力な吸引性能を誇るケルヒャードライクリーナーシリーズ。

EB 30/1 は吸引せず電動ブラシでかき取る製品で専用バッテリーが同梱されています。他のコードレスクリーナーはバッテリーユニバース製品です（同電圧バッテリーは互換性があります）。

T 11/1 Classic Re!Plast は本体プラスチックの60%に再生プラスチックを採用しています。



ストラップで疲れにくく扱いやすい
ストラップで2.16kgの質量をカバー。他社ハンディモデルと比べても、「疲れにくく扱いやすい」とお客様からも好評。



使いやすいフットスイッチ
足で電源をオン・オフできるフットスイッチにより、かがみずにスムーズに操作することができます。



充実した収納スペース
アクセサリ類を本体に収納することができるので、省スペースで収納可能です。部品の紛失も防ぎます。



扱いやすいハンドル
手にフィットする握りやすい形状で、長時間作業の疲れを軽減します。また、ホースからワンタッチで着脱可能で、ホース内の詰まりも簡単に取り除けます。



片手で持てて移動も簡単
片手で本体とパイプ類の持ち運びが可能です。階段の移動時でも両手がふさがらず安全です。



1. EB 30/1 2. HV 1/1 Bp 3. T 9/1 Bp 4. BVL 3/1 Bp 5. BVL 5/1 Bp 6. CV 30/2 Bp 7. CV 30/1 Plus 8. CV 38/1 9. T 7/1 Classic 10. T 11/1 Classic Re!Plast 13. T 12/1

ビルクリーニング技能検定
使用資機材[※] CV 30/1

機種名	No.	注文番号	動力 (V)	モーター出力 (W)	吸引 ^{※1} 風量 (L/s)	真空度 (hPa)	ダストコンテナ容量 (L)	騒音値 (dB)	パイプ径 (mm)	電源コード (m)	質量 (kg)	寸法 長さ×幅×高さ (mm)	サクシオンホース (m)	サクシオンパイプ (本)	フロアノズル	コーナーノズル	ハンドノズル	ローラーブラシ	サクシオンブラシ	ストラップ	フィルターバッグ		フィルターバスケット	モーター保護フィルター	排気フィルター	バッテリー	充電器	充電時間	満充電時連続使用時間				
																					ペーパー	合成繊維											
コードレスクリーナー（専用バッテリー）																																	
EB 30/1	1	1.545-125.0	7.2V	-	-	-	1	56	-	-	2.4	250×300×1,100	-	-	-	-	-	-	■	-	-	-	-	-	-	-	-	-	-	1個同梱	1個同梱	110分	ハードフロア45分 カーペット30分
コードレスクリーナー（バッテリーユニバース）																																	
HV 1/1 Bp	2	1.394-266.0	18V 3.0Ah	(エコモード/パワーモード) 75 / 115	33	47	0.9	(エコモード/パワーモード) 62 / 70	35	-	2.16 ^{※2}	306×115×312	伸縮タイプ	2	■	■	□	-	■	■	-	-	-	-	カードリッジ フィルター	プレ フィルター	別売	別売	1時間	(エコモード/パワーモード) 42分 / 25分			
T 9/1 Bp	3	1.528-123.0	36V 5.0Ah 36V 6.0Ah 36V 7.5Ah	(エコモード/パワーモード) 230 / 500	40 ^{※3}	220 ^{※3}	9	(パワーモード) 59	35	-	6.25 ^{※4}	420×325×382	2	2	■	■	□	-	-	-	□	■	■	■	-	別売	別売	2時間18分 (5.0Ah) ^{※5} 1時間16分 (6.0Ah) 1時間32分 (7.5Ah)	(エコモード/パワーモード) 50分/22分 (6.0Ah) 64分/30分 (7.5Ah)				
BVL 3/1 Bp	4	1.394-303.0		(エコモード/パワーモード) 200 / 350	35.4	189 ^{※3}	3	(パワーモード) 65	35	-	4.9	220×320×390	1	2	■	■	□	-	-	リックサック 形状	-	■	□	■	-	別売	別売		(エコモード/パワーモード) 52分/31分 (5.0Ah) 55分/33分 (6.0Ah)				
BVL 5/1 Bp	5	1.394-276.0		(エコモード/パワーモード) 230 / 500	40	223 ^{※3}	5	(パワーモード) 65	35	-	5 ^{※4}	220×320×510	1	2	■	■	■	-	-	リックサック 形状	-	■	■	■	-	別売	別売		(エコモード/パワーモード) 50分/22分 (6.0Ah) 64分/30分 (7.5Ah)				
CV 30/2 Bp	6	1.023-204.0		420	34	187	3	64	35	-	8	250×310×1,150	取外し可	1	一体型	■	■	■	□	-	-	■	-	■	-	別売	別売		(エコモード/パワーモード) 38分/28分 (5.0Ah) 50分/32分 (6.0Ah)				
アップライト式クリーナー																																	
CV 30/1 Plus	7	1.023-120.0	単相100	1,150	48	207	5.5	67	35	別売	7.9	320×310×1,220	取外し可	1	一体型	■	■	■	□	-	-	□	■	■	■	-	-	-	-	-	-	-	
CV 38/1	8	1.435-110.0	単相 100	1,150	47	203	5.5	66	35	11.5	8.8	320×390×1,220	取外し可	1	一体型	■	■	■	□	-	-	□	■	■	■	-	-	-	-	-	-	-	
ドライクリーナー																																	
T 7/1 Classic	9	1.527-193.0	単相 100	850	40	235	7.5	62	35	9.5	2.8	375×285×310	2	2	■	□	□	-	-	-	□	■	■	■	-	-	-	-	-	-	-		
T 11/1 Classic Re!Plast	10	1.527-210.0	単相 100	850	40	235	11	61	35	9.5	3.8	375×285×385	2	2	■	□	□	-	-	-	□	■	■	■	-	-	-	-	-	-	-		
T 7/1 Plus	11	1.527-143.0	単相 100	1,200	58	240	7	65	35	9.5	5.6	351×308×340	2	2	■	□	□	-	-	■	-	■	□	■	-	-	-	-	-	-	-		
T 10/1	12	1.527-153.0	単相 100	1,200	59	248	10	65	35	9.5	6	355×310×385	2	2	■	□	□	-	-	□	-	■	■	■	-	-	-	-	-	-	-		
T 12/1	13	1.355-128.0	単相 100	1,250	58	240	12	61	35	11.5	6.6	410×315×340	2	2	■	□	□	-	-	□	-	■	■	■	-	-	-	-	-	-	-		

■標準装備 □オプション ・ホース、コード類の長さは表記寸法±5%を許容範囲とさせていただきます。
 ※1) 1L/s=0.06m³/分 ※2) 本体のみ (アクセサリ・バッテリーを含まず) ※3) パワーモード時 ※4) バッテリーを含む ※5) バッテリー・パワー充電器の場合

バキュームクリーナー



乾湿両用クリーナー

強力な吸引力で湿ったゴミや液体をそのまま吸引可能。液体や湿ったゴミの吸引でも、フィルター交換が不要です。



エコフィルター

NT Tact シリーズのフィルターは本体上部に位置し、液体を吸引しても濡れにくい構造です。ハウジングがフィルターの損傷を防ぎます。

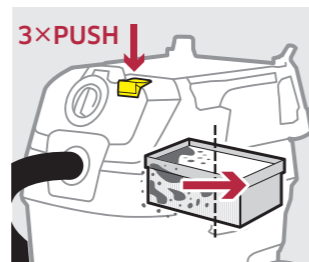

フィルター手動ちり落とし機能 (NT Ap モデル)

ちり落としボタンを数回押すとフィルターの目詰まりを解消。フィルター掃除の手間を省き、効率良く清掃が可能です。

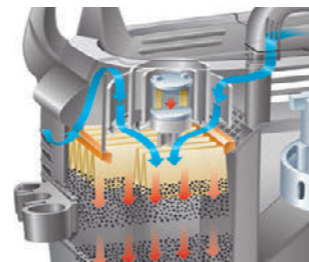

フィルター自動ちり落とし機能 (NT Tact モデル)

清掃中に一定間隔でフィルターの目詰まりを自動的に解消。清掃の手を止めずに効率良く連続作業が可能です。



帯電防止設計

帯電防止仕様により、微細な粉じんによる静電気発生を抑制。清掃時の静電気発生によるストレスを軽減します。



帯電防止仕様 粉体の吸引を安全に



微細粉塵回収に対応 (NT 30/1 Tact H Plus)

セーフティフィルターバッグやエコフィルター (HEPA)、シールキャップなど、密閉性と排気をクリーンにする仕様が標準装備です。作業、保管時の粉塵漏れを抑えて、作業者の安全を確保します。



シールキャップ



- 1. NT 22/1 Ap Bp
- 2. NT 20/1 Me Classic
- 3. NT 27/1
- 4. NT 48/1
- 5. NT 30/1 Ap
- 6. NT 40/1 Ap

Apシリーズの写真は欧州仕様。日本仕様のフロアノズルはTactシリーズと同じです。



- 7. NT 30/1 Tact 帯電防止
- 8. NT 30/1 Tact HEPA
- 9. NT 40/1 Tact
- 10. NT 50/1 Tact
- 11. NT 65/2 Tact²
- 12. NT 30/1 Tact H Plus

アスベスト専用

機種名	No.	注文番号	動力 (V)	モーター出力 (W)	吸引風量 (L/s)	真空度 (hPa)	ダストコンテナ容量/吸水量 (L)	騒音値 (dB)	パイプ径 (mm)	電源コード (m)	質量 (kg)	寸法 長さ×幅×高さ (mm)	サクシオンホース (m)	サクシオンパイプ (本)	フロアノズル幅 (mm)	コーナーノズル	アクセサリホルダー	フィルターバッグ		フィルター	バッテリー	充電器	充電時間	満充電時連続使用時間
																		ペーパー (枚)	合成繊維 (枚)					
コードレスクリーナー (バッテリーユニバース)																								
NT 22/1 Ap Bp	1	1.528-129.0	36V 5.0Ah 36V 6.0Ah 36V 7.5Ah	575 (最大)	57	152	22 / 10	70	35	-	8.8	401×372×499	1.9	2	300	■	有	-	■×1	エコフィルター	別売	別売	2時間 18分 (5.0Ah) ^{※3} 1時間 16分 (6.0Ah) 1時間 32分 (7.5Ah)	24分 (6.0Ah) 31分 (7.5Ah)
乾湿両用クリーナー																								
NT 20/1 Me Classic	2	1.428-551.0	単相 100	1100	56	220	19 / 12		35 専用	7.5	8.3	380×365×520	1.7	2	300	■	有	-	■×1	乾湿両用筒型フィルター	-	-	-	-
NT 27/1 ^{※1}	3	1.428-521.0	単相 100	900	64	219	27 / 14		35	9.5	7.1	420×420×525	2.5	2	360	■	有	■×1	-	乾湿両用筒型フィルター	-	-	-	-
NT 48/1 ^{※1}	4	1.428-624.0	単相 100	900	64	219	48 / 35		35	7.5	10.2	485×390×770	2.5	2	360	■	有	■×1	-	乾湿両用筒型フィルター	-	-	-	-
NT 30/1 Ap	5	1.148-228.0	単相 100	1,300	74	254	30 / 15	70	35	7.5	11.8	525×370×560	2.5	2	300	■	有	-	■×1	エコフィルター (ケース付)	-	-	-	-
NT 40/1 Ap	6	1.148-328.0	単相 100	1,300	74	254	40 / 23	70	35	7.5	17.4	525×370×630	2.5	2	300	■	有	-	■×1	エコフィルター (ケース付)	-	-	-	-
NT 30/1 Tact 帯電防止	7	1.148-208.0	単相 100	1,300	74	254	31 / 17	69	35	7.0	13.5	560×370×580	2.5	2	360	■	有	-	■×1	エコフィルター (ケース付)	-	-	-	-
NT 30/1 Tact HEPA	8	1.148-210.0	単相 100	1,300	74	254	31 / 17	69	35	7.0	13.5	560×370×580	2.5	2	360	■	有	セーフティフィルターバッグ ×1枚		エコフィルター HEPAタイプ	-	-	-	-
NT 40/1 Tact	9	1.148-308.0	単相 100	1,300	74	254	39 / 24	69	35	7.0	14.4	560×370×655	2.5	2	360	■	有	-	■×1	エコフィルター (ケース付)	-	-	-	-
NT 50/1 Tact	10	1.148-408.0	単相 100	1,300	74	254	51 / 35	69	35	7.0	18.3	640×370×1,045	2.5	2	360	■	有	-	■×1	エコフィルター (ケース付)	-	-	-	-
NT 65/2 Tact ²	11	1.667-199.0	単相 200	2,400	122	250	65 / 48	73	40	10.0	27.5	685×560×905	4	2	360	■	有	■×1	-	エコフィルター強化タイプ	-	-	-	-
アスベスト専用掃除機																								
NT 30/1 Tact H Plus ^{※2}	12	3.137-225.0	単相 100	1,300	74	254	31 / 17	69	35	7.0	13.5	560×370×580	2.5	2	360	■	有	セーフティフィルターバッグ ×1枚		エコフィルター HEPAタイプ	-	-	-	-

■標準装備 □オプション ・ホース、コード類の長さは表記寸法±5%を許容範囲とさせていただきます。

※1) シリアル番号210000番以降の仕様です。

※2) NT 30/1 Tact H Plusは製品保証並びに返品、修理は承っておりません (保証・返品・修理対象外製品)。本製品使用によるアスベスト等の被害に対する責任は一切負いません。

本製品はEU規格 (EN60335-2-69) 認証モデルと同様のフィルターを採用し、日本仕様に変更したモデルです。アクセサリ収納袋が付属します。

※3) バッテリー・充電器の場合

バキュームクリーナー用アクセサリ

ドライクリーナー 新旧仕様アクセサリの見分け方

機種名 注文番号 新旧仕様の見分け方
T 7/1 Classic 1.527-193.0 新仕様のみ
T 7/1 Plus 1.527-143.0 新仕様: シリアル No.507672 以降の No. 旧仕様: シリアル No.507671 以前の No.
T 9/1 Bp 1.528-123.0 新仕様: 注文番号 1.528-123.0, 1.528-113.0 旧仕様: 注文番号 1.528-109.0
T 10/1 1.527-153.0 新仕様: シリアル No.500360 以降の No. 旧仕様: シリアル No.500359 以前の No.
T 12/1 1.355-128.0 新仕様: シリアル No.500240 以降の No. 旧仕様: シリアル No.500239 以前の No.

シリアルNo.、注文番号の確認方法



シリアル No.、注文番号は製品に貼られているラベルでご確認いただけます。

1 内径サイズについての注意点

- サクションホース、サクシオンパイプ、ペンディングパイプ、フロアノズルは、違う内径サイズのものとは接続できませんのでご注意ください。
■ 内径サイズを変更する場合には、上記 4 点全ての変更が必要になります。
■ 径が異なる場合、リデューサー、アダプターで径と統一してください。使用動画はホームページにご覧いただけます。

2 サクシオンホースの仕様について

- 標準 ... 通常の乾湿ゴミの回収向け
■ 帯電防止 ... 粉体の回収向け
■ 耐油性 ... 食品クズ、油の回収向け

3 帯電防止仕様の注意点

帯電防止仕様のサクシオンホースを使用するには、本体も帯電防止仕様である必要がございます。



FRV 30 へのサクシオンホースの接続

※シリアル No. = S/N、右下適合表内では S/N で表記しております。



Table with columns: 商品名, No., 内径 (mm), 注文番号, 数量, 情報, and compatibility matrix for various models (EB 30/1 to NT 30/1 Tact H Plus).

■標準装備 □オプション ▲旧仕様の標準装備 △旧仕様のオプション
・ホース、コード類の長さは表記寸法±5%を許容範囲とさせていただきます。
・T 7/1 Plus, T 9/1 Bp, T 10/1, T 12/1 には、新仕様と旧仕様があります。新仕様はホースの色がグレー、旧仕様はホースの色が黒です。
※ 1) 販売終了品 ※ 2) 1. クリップシステム対応のサクシオンホースをご使用になる場合は、同じ内径のクリップシステム対応のペンディングパイプをご使用ください。
2. 仕様変更後 (シリアル No.100,000 番台) の NT 65/2 Tact⁺ に旧サクシオンホース、旧ペンディングパイプを使用する際は、アダプター 5.031-436.0 が必要です。

バキュームクリーナー用アクセサリー

ドライクリーナー 新旧仕様アクセサリーの見分け方

Table with 3 columns: 機種名, 注文番号, 新旧仕様の見分け方. Lists models like T 7/1 Classic, T 7/1 Plus, T 9/1 Bp, T 10/1, T 12/1.

※シリアル No. = S/N、右下適合表内では S/N で表記しております。

シリアルNo.、注文番号の確認方法

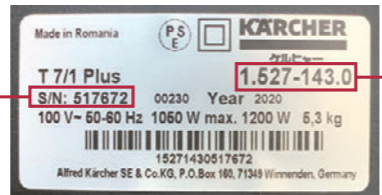

シリアルNo. S/N: 517672 注文番号 1.527-143.0

シリアル No.、注文番号は製品に貼られているラベルでご確認いただけます。

■ 内径サイズについての注意

■ サクションホース、サクシオンパイプ、ペンディングパイプ、フロアノズルは、違う内径サイズの場合は接続できませんのでご注意ください。

■ 内径サイズを変更する場合には、上記 4 点全ての変更が必要になります。

■ 径が異なる場合、リデューサー、アダプターで径と統一してください。使用動画はホームページにございます。



Main compatibility table with columns for '商品名', 'No.', '内径 (mm)', '注文番号', '数量', '情報', and a grid of compatibility checkboxes for various models like EB 30/1, CV 30/2 BP, etc.

■標準装備 □オプション △旧仕様のオプション ・ホース、コード類の長さは表記寸法± 5% を許容範囲とさせていただきます。

※ 1) 販売終了品

バキュームクリーナー用アクセサリ

ドライクリーナー 新旧仕様アクセサリの見分け方

Table with 3 columns: 機種名, 注文番号, 新旧仕様の見分け方. Lists models like T 7/1 Classic, T 7/1 Plus, T 9/1 Bp, T 10/1, T 12/1 and their serial number ranges.

※シリアル No. = S/N、右下適合表内では S/N で表記しております。

シリアルNo.、注文番号の確認方法



シリアル No.、注文番号は製品に貼られているラベルでご確認いただけます。



ハンドノズル 車内の床掃除などに。



車用ノズル バスなどの車内シート清掃に。



多目的ノズル 食品加工機などの清掃に。



固定ノズル 床洗浄後のような水浸しの床清掃に。



Main compatibility table with columns for product name, No., inner diameter, order number, quantity, and information. Includes sub-sections for 'ノズル各種' (Nozzles), 'ブラシ各種' (Brushes), and 'リデュース、アダプター' (Reducers, Adapters).

■標準装備 □オプション △旧仕様のオプション ※1) 販売終了品 ※2) 仕様変更後(シリアルNo.100,000番台)のNT 65/2 Tact²に旧固定ノズルを使用する際は、アダプター 5.031-436.0が必要です。

産業用バキュームクリーナー

現場のハードユースに応える高い耐久性とパワフルな吸引能力を両立。また、シンプルで扱いやすい設計なので、作業者を選ばずに作業が行えます。さらにニーズに合わせて選択できる豊富なオプションアクセサリも魅力です。



こぼした薬液や水漏れの清掃に



工場の機械部品や建築足場の清掃にも

切粉・切削油の吸引に特化した IVR-Lモデル



切り屑バスケット

- 1. 切粉に対して高耐久**
本体は厚み1.25mmの鉄製。上から吸引する構造は、吸引したゴミがクッションとなり本体を傷付けにくいです。
- 2. 切削油に対して高耐久**
シール類、タイヤ、ケーブル、ドレインホース等のゴム製品は全て耐油性の製品を使用しています。
- 3. 切粉と切削油を簡単に分別**
切り屑バスケット（オプション）は切粉と切削油を本体内で分別。切粉吸引時の本体への衝撃を緩和する役割も果たしています。



金属屑と切削油の分別が容易
<IVR-L モデル>



大量の粉じん吸引に特化
<IVS モデル>

NEW



1. IVM 40/24-2



2. IVC 60/24-2 Tact²



3. IVC 60/30 Tact²



4. IVR-L 65/12-1 Tc



5. IVR-L 120/24-2 Tc



6. IVS 100/55

産業用バキュームクリーナー（基本構成は「マシン本体」と「回収タンク」です。お客様の使用目的に合わせてアクセサリをお選びいただけます。）

機種名	No.	周波数 (Hz)	注文番号	動力 (V)	モーター出力 (W)	吸引 ^{※1} 風量 (L/s)	真空度 (hPa)	回収タンク容量 / 吸水量 (L)	騒音値 (dB)		電源コード (m)	質量 (kg)	寸法 長さ × 幅 × 高さ (mm)	サクシオンホース 接続口径 (mm)	適合 サクシオンホース 内径 (mm)	標準搭載 フィルター	フィルター 面積 (m²)	フィルター ちり落とし機能	コンテナ材質
IVM 40/24-2	1	50/60 共用	9.990-689.0	単相 200	1,800	52 × 2	190	40 / -	77		9	36	645 × 655 × 1,150	70	40 / 50 / 70	16 ポケット フィルター	1.6	手動	ステンレス (厚さ 0.7mm)
IVC 60/24-2 Tact²	2	50/60 共用	1.576-108.0	単相 200	2,400	70 × 2	250	60 / 48	75		10	60	970 × 690 × 995	70	40 / 50 / 70	エコフィルター 強化タイプ	0.95	自動	ステンレス (厚さ 0.7mm)
IVC 60/30 Tact²	3	50	1.576-111.0	3相 200	3,000	67	295	60 / 48	77		7.5	95	970 × 690 × 1,240	70	40 / 50 / 70	エコフィルター 強化タイプ	1.9	自動	ステンレス (厚さ 0.7mm)
		60	1.576-112.0			77	363												
金属加工向けモデル																			
IVR-L 65/12-1 Tc	4	50/60 共用	9.987-942.0	単相 200	1,300	61	230	50 / 38 ^{※3}	69		10	43	742 × 500 × 1,100	50	40 / 50	■	0.25	なし	鉄 (厚さ 1.25mm)
IVR-L 120/24-2 Tc	5	50/60 共用	9.989-491.0	単相 200	2,400	140	225	90 / 80 ^{※3}	69		9	68	740 × 720 × 1,591	50	40 / 50	■	0.45	なし	鉄 (厚さ 1.25mm)
粉塵回収向けモデル（セントラルバキュームの吸引源としても使用）																			
IVS 100/55	6	50	1.573-723.0	3相 200	5,500	149	250	100 / -	75		7.4	158	1,202 × 686 × 1,465	70	40 / 50 / 70	16 ポケット フィルター	2.2	手動	ステンレス (厚さ 0.7mm)
		60	1.573-724.0		7,200	180	200												

■標準装備 ・ホース、コード類の長さは表記寸法 ± 5%を許容範囲とさせていただきます。 ※1) 1L/s = 0.06m³/分
 ※2) 液体吸引は可能ですが水位センサーが無いため吹きこぼれにご注意ください。 ※3) オプション：フロートバルブが必要。

産業用バキュームクリーナー用アクセサリ



ドレインバルブセット使用イメージ



Table with columns: 商品名, No., 注文番号, 数量, 情報, and a series of checkboxes for compatibility with different models (IVM 40/24-2, IVC 60/24-2 Tact2, etc.).

■標準装備 □オプション -上記以外のアクセサリは担当営業にご相談ください。 ・ホース、コード類の長さは表記寸法±5%を許容範囲とさせていただきます。

スチームクリーナー スチームバキュームクリーナー

洗剤を使わず 約100°Cの高温スチームで汚れを浮かせて落とします。水だけで細菌を99.999%※まで除菌するので衛生管理に効果的です。スチームバキュームクリーナーは浮かせた汚れをすぐに吸引、汚れの広がりや液だれを防ぎ、より一層衛生的に清掃できます。

吐出温度 約100°Cの
強力スチーム

水だけで
99.999%※ 除菌

除菌力が高いから
衛生管理に最適

※SG 4/4 (フロアノズルで薄板を1秒30cmの速度で通過、スチーム圧最大、水量を最小)
細菌テスト: 清涼飲料水などの汚染状況基準などに用いられる細菌を使用/第三者調査機関のテスト結果



スチーム
クリーナー

スチーム
クリーナー

スチームクリーナー

業務用スチームクリーナーです。洗剤を使わず高温のスチームで汚れを浮かせて落とします。豊富なアクセサリーで様々な場所の清掃が可能です。



布地のシミ取りに



厨房の衛生維持に



SG 4/4

機種名	注文番号	動力 (V)	ヒーター出力 (W)	スチーム吐出量 (g/min)	最大吐出圧力 (MPa)*1	ポイラータンク実容量 (L)	ポイラータンク加熱温度/吐出温度 (°C)	ヒートタイム (min)	電源コード (m)	質量 (kg)	寸法 長さ×幅×高さ (mm)
SG 4/4	1.092-742.0	単相 100	1,500	調整可	0.4	4	145/100	約15	3	8	475 × 320 × 275

<標準装備>ホース一体型ヘッド、パイプ2本、フロアノズル (クロス1枚付)、フロアブラシ (クロス1枚付)、ハンドブラシ (カバー1枚付)、ノズルヘッド長短各1個、ブラシ1個*2、ノズルセット、じょうご

※ホース、コード類の長さは表記寸法±5%を許容範囲とさせていただきます。 ※1) 1MPa=10.2kgf/cm² ※2) 別途注文時 (2.863-282.0) は4個組

商品名	No.	注文番号	数量	情報	SG 4/4	No.
SG 4/4 用アクセサリー						
ホース一体型ヘッド	1	4.322-047.0	1	長さ 2.3m	■	1
パイプ	2	4.127-024.3	1	長さ 0.5m 標準装備は 2 本	■	2
フロアノズル	3	2.885-465.0	1		■	3
フロアブラシ	4	6.906-185.0	1		■	4
ハンドブラシ	5	2.884-280.0	1		■	5
ノズルヘッド 長	6	2.884-281.0	1		■	6
ノズルヘッド 短	7	4.130-021.0	1		■	7
ブラシ 4 個組	8	2.863-282.0	1	標準装備は 1 個	■	8
ブラシ 3 個組 (真鍮製)	9	2.863-061.0	1		□	9
ノズルセット	10	2.863-263.0	1	スポットノズルと延長ノズルのセット	■	10
じょうご	11	4.013-030.0	1		■	11
フロアノズル用 クロス 3 枚組	12	6.369-357.0	1	標準装備は 1 枚	■	12
フロアブラシ用 クロス 5 枚組	13	6.369-481.0	1	標準装備は 1 枚	■	13
ハンドブラシ用 マイクロファイバーカバー 2 枚組	14	2.863-344.0	1	標準装備は 1 枚	■	14
窓用ノズル	15	2.863-025.0	1		□	15
壁紙はがし	16	2.863-062.0	1		□	16
ポイラー洗浄剤パウダータイプ 3 包入	17	6.295-982.0	1	スケール除去剤 500cc のぬるま湯に 1 包使用	□	17
キャディワゴン	18	6.962-239.0	1	本体とアクセサリーを収納できる移動用カート	□	18

■標準装備 □オプション ・ホース、コード類の長さは表記寸法±5%を許容範囲とさせていただきます。



スチームバキュームクリーナー

業務用スチームクリーナーに吸引機能を追加。スチーム洗浄と同時にバキュームで吸引するため、液だれや汚れた水の広がりを抑え、二次汚染を予防します。スチーム洗浄、バキューム清掃、床の洗浄が1台で可能な万能クリーナーです。



食品工場の製造ラインや食品加工機に



製造工場の油汚れ落としに



SGV 8/5

機種名	注文番号	動力	プラグ形状 ^{※1}	ヒーター出力 (W)	バキュームモーター出力(W)	スチーム吐出量 (g/min)	最大吐出圧力 (MPa)	吸引風量 (L/s)	真空度 (hPa)	清水タンク容量 (L)	ポイラータンク加熱温度 / 吐出温度(°C)	汚水タンク容量 (L)	洗浄剤タンク容量 (L)	ヒートタイム ^{※2}	質量 (kg)	寸法 長さ×幅×高さ (mm)
SGV 8/5	1.092-015.0	単相 200V または 3相 200V	3相 200V 3ピン	2,800	1,200	最大 125	0.8	74	254	5.6	175/100	5.0	2.0	約7分30秒	40	640×495×965

※1) オプションで単相 200V3ピン (15A仕様)、3相 200V4ピン (15A仕様) に変更が可能です。ご注文時にご指定ください。お客様での変更は保証の対象外となります。アースが正しくとれていることをご確認の上ご使用ください。アース不使用の場合、感電の危険だけでなく故障の原因になり、保証の対象外となります。

※2) タンク満水時

商品名	No.	注文番号	数量	情報	SGV 8/5	No.
SGV 8/5 用アクセサリ						
スチーム・吸引ホース	1	4.440-009.0	1	長さ 4m	■	1
パイプ	2	2.889-058.0	1	長さ 0.5m 標準装備は 2本	■	2
フロアノズル	3	2.889-005.0	1	幅 300mm	■	3
フロアノズル ラバーリップ	4	2.889-007.0	1		■	4
フロアノズル ブラシ	5	2.889-006.0	1		■	5
コーナーノズル	6	2.889-028.0	1		■	6
ハンドノズル	7	2.889-008.0	1	幅 150mm	■	7
ハンドノズル ブラシ	8	2.889-009.0	1		■	8
ハンドノズル ラバーリップ	9	2.889-010.0	1		■	9
ノズルアダプター	10	2.889-011.0	1		■	10
ノズルアダプター 延長	11	2.889-052.0	1		■	11
電動工具用ホースキット	12	2.863-112.0	1	ノズルアダプターに接続しスチームを一部回収します	□	12
ブラシセット 3個入り	13	2.863-011.0	1	材質：スチール・ナイロン・真鍮、3種類各 1個ずつ、ノズルアダプターに装着	■	13
三角ノズル	14	2.889-053.0	1		■	14
三角ノズル ラバーリップ	15	2.889-057.0	1		■	15
三角ノズル ブラシ	16	2.863-017.0	1		■	16
タンクフィルター	17	6.414-001.0	1		■	17
ステンレスブラシ 3個入	18	2.863-007.0	1	3個セット	□	18
真鍮ブラシ 3個入	19	2.863-008.0	1	3個セット	□	19
PEEKブラシ 3個入	20	2.863-009.0	1	3個セット 剛毛 材質：ポリエーテル・エーテル・ケトン	□	20
ブラシ ブルー	21	6.907-587.0	1	材質：ポリエーテル・エーテル・ケトン	□	21
ブラシ グリーン	22	6.907-588.0	1	材質：ポリエーテル・エーテル・ケトン	□	22
ブラシ イエロー	23	6.907-589.0	1	材質：ポリエーテル・エーテル・ケトン	□	23
ブラシ レッド	24	6.907-590.0	1	材質：ポリエーテル・エーテル・ケトン	□	24
O-リング	25	2.889-056.0	1	ホース・パイプ・ハンドル接続用	□	25

■標準装備 □オプション ・ホース、コード類の長さは表記寸法±5%を許容範囲とさせていただきます。



カーペットクリーナー

ソファやカーペット等の布製品に洗浄水を吹き付け、バキューム機能で汚れと洗浄水を吸引します。シンプルな設計なので取り扱いやすく、効率良くカーペット清掃が行えます。

簡単操作で扱いやすい
シンプル設計

透明カバーで汚れが見える
洗いムラを防止

カーペットから布製品まで
ノズル交換で1台2役

※オプション：ハンドノズル・フロアノズル使用



カーペット
クリーナー

カーペットリンスクリーナー

ソファやカーペット等の布製品に洗浄水を吹き付け、バキューム機能で汚れと洗浄水を吸い取ります。シンプルな設計なので扱いやすく、効率良くカーペット清掃が行えます。

カーペットリンスクリーナー洗浄イメージ
洗浄水を吹き付け、バキューム機能で汚れと洗浄水を同時に吸引します。

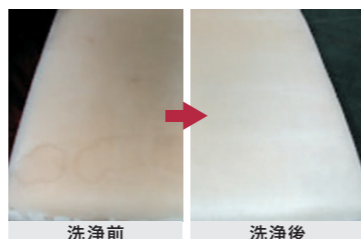
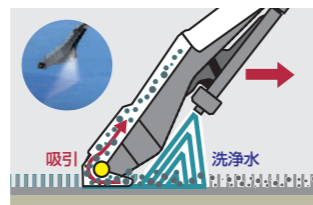

カーペットリンスクリーナー + カーペット用洗浄剤
スタンダードクリーナーを使用したの椅子座面洗浄



Puzzi 9/1 Bp

Puzzi 8/1

Puzzi 10/1

Puzzi 30/4

機種名	注文番号	動力 (V)	モーター出力 (W)	噴霧量 (L/min)	吐出圧力 (MPa)	吸引 ^{※1} 風量 (L/s)	真空度 (hPa)	最高給水温度 (°C)	タンク容量 洗浄水/汚水 (L)	清掃幅 ^{※2} (mm)	清掃能力 (m ² /h)	
カーペットリンスクリーナー												
Puzzi 9/1 Bp	1.101-700.0	バッテリー 36V 6.0Ah 36V 7.5Ah	550	0.55	0.1	57	160	50	9/7	110	12-18 ^{※3}	
Puzzi 8/1	1.100-245.0	単相 100	1,200	1	0.1	71	243	50	8/7	110	12-18 ^{※3}	
Puzzi 10/1	1.100-135.0	単相 100	1,200	1	0.1	70	220	50	10/9	240	20-25 ^{※3}	
Puzzi 30/4	1.101-127.0	単相 100	1,200	3	0.4	74	254	50	30/15	350	60-75 ^{※3}	
手押し式 カーペット洗浄機												
BRC 30/15 C	1.008-055.0	単相 100	1,130	1 ^{※5}	0.4	20	300	60	15/17	270	150	

■標準装備 □オプション ・ホース、コード類の長さは表記寸法±5%を許容範囲とさせていただきます。
※1) 1L/s = 0.06m³/分 ※2) 清掃幅=ノズル幅 ※3) 理論値 ※4) フロアノズルはフロアツールに含まれます。 ※5) 最大使用水量 1.4 L/min ※6) ハンドル折りたたみ時 570×360×750



カーペット洗浄機

お気に入りの衣服をクリーニングするように、カーペットにも定期的なディープクリーニングが必要です。

日常の清掃では落としきれない汚れをリセットして、新品に近い状態に戻す再生ケアを行うことでカーペットのライフサイクルを延長します。



オプション：ハンドノズル使用イメージ

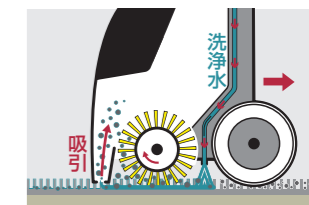

カーペット洗浄機洗浄イメージ
洗浄水を吹き付け、バキューム機能で汚れと洗浄水を同時に吸引します。



BRC 30/15 C

騒音値 (dB)	質量 (kg)	電源コード (m)	寸法 長さ × 幅 × 高さ (mm)	装備品									
				スプレーサクシオンホース (m)	スプレーグリップ	フロアツール	ハンドノズル	フロアノズル	ホームベースキット ケーブルフック	アダプター	ブラシ	ホースアダプターキット	
70	10.2 バッテリー 36/75 込	—	545 × 340 × 445	■ 2.5	□	□	■ スプレーグリップ一体型	□	—	—	—	—	
71	8.6	7.5	525 × 335 × 425	■ 2.5	□	□	□	—	—	—	—		
72	10.7	7	710 × 330 × 440	■ 2.5	■	■	■	■ ^{※4}	—	—	—		
69	26	15	580 × 460 × 930	■ 4.0	■	■	□	■ ^{※4}	■	■	—		
77	36	7.6	920 × 360 × 750 ^{※6}	□ 4.0	□	□	□	□ ^{※4}	—	—	■		

商品名	No.	注文番号	数量	情報	Puzzi 9/1 Bp	Puzzi 8/1	Puzzi 10/1	Puzzi 30/4	BRC 30/15 C	No.
カーペットクリーナー用アクセサリ										
ハンドノズルスプレーグリップ付	1	4.130-063.0	1	ノズル幅 110 mm、洗浄水節約タイプ	■	■	□	□	□	1
スプレーグリップ	2	4.130-000.0	1		□	□	■	■	□	2
ハンドノズル Puzzi シリーズ用	3	4.130-001.0	1	ノズル幅 110 mm	□	□	■	■	□	3
フロアツール 240 mm	4	4.130-007.0	1	フロアツール用ハンドル、パイプ、フロアノズルの3点セット	□	□	■	■	□	4
350 mm	5	4.130-011.0	1	フロアツール用ハンドル、パイプ、フロアノズルの3点セット	□	□	■	■	□	5
フロアツール用ハンドル	6	4.321-001.0	1		□	□	□	□	□	6
パイプ	7	4.025-004.0	1		□	□	□	□	□	7
フロアノズル 240 mm	8	4.130-008.0	1		□	□	□	□	□	8
350 mm	9	4.130-009.0	1		□	□	□	□	□	9
コーナーノズル	10	4.130-010.0	1		□	□	□	□	□	10
スプレーサクシオン	11	6.394-826.0	1	旧ホース (4.071-516.0) と互換性あり	■	■	■	■	□	11
ホース 2.5 m	12	6.394-375.0	1		□	□	□	□	□	12
4 m	13	6.394-874.0	1		□	□	□	□	□	13
Puzzi 30/4 専用	14	4.440-644.0	1	BRC 30/15 C を Puzzi のように使うためのホース (14~16の3点全て必要)					■	14
スプレーホース 4m/径 38mm	15	8.631-030.0	1	BRC 30/15 C を Puzzi のように使うためのアダプター (14~16の3点全て必要)					■	15
スプレーホース接続アダプター	16	4.130-163.0	1	BRC 30/15 C を Puzzi のように使うためのハンドノズル (14~16の3点全て必要)					■	16
ハンドノズル BRC 用	17	5.037-360.0	1						■	17
ホームベースキット ケーブルフック	18	5.035-488.0	1						■	18
アダプター	19	6.295-850.0	1	カーペット・布地用 / 4Lの水に1錠使用 / 1箱16個入り	□	□	□	□	□	19
カーペット Pro スタンダードクリーナー	20	8.621-604.0	1						■	20
ブラシ (標準)	21	2.445-061.0	1						□	21
リチウムイオン バッテリー	22	2.042-022.0	1	連続稼働時間 23分					□	22
バッテリーパワー 36/50	23	2.445-043.0	1	連続稼働時間 27分					□	23
バッテリーパワープラス 36/60	24	2.445-039.0	1	連続稼働時間 35分					□	24
急速充電器	25	2.445-049.0	1	充電時間 138分 (5Ah)、148分 (6.0Ah)、190分 (7.5Ah)					□	25
バッテリーパワープラス 36/75				充電時間 68分 (5Ah)、76分 (6.0Ah)、92分 (7.5Ah)					□	

■標準装備 □オプション ・ホース、コード類の長さは表記寸法±5%を許容範囲とさせていただきます。

業務用 ロボット掃除機 KIRA CV 50

KIRA CV 50は、交換可能なバッテリーを備えた中型のロボットバキュームクリーナーです。高い費用対効果と生産性により清掃現場の省人化・省力化をサポートします。スタッフは単純な清掃作業を行う必要がなく、付加価値のある業務に集中することができます。



- 製品の高さが低く(30cm)、コンパクト設計のため、家具やテーブルの下も丁寧に清掃できます。
- 狭い通路もスムーズに入り、その場で旋回することができます。
- 狭い場所での使用にも、広くオープンな場所にも適しています。
- 低重心により、点字ブロックなどの段差でも安定した走行を実現しています。

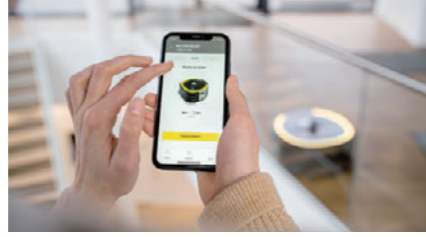

- スマートフォンやタブレットに「KIRA ロボットアプリ」を無料でインストールできます。
- 内蔵のSIMカードまたはWi-Fi接続により、安定したネットワークを提供します。
- 複数のロボット管理、運行状況、お知らせ、清掃レポートなど、運用現場との密接な情報共有が遠隔で実現します。
- マップ編集や修正、複製ができ、無人でもスタートできる清掃スケジュール予約機能もご用意しました。



- 交換可能なバッテリーを搭載し、ロボット本体を充電するための待機時間がなく、清掃時間内に複数のフロアを連続清掃することが可能です。
- バッテリーを2個搭載でき、最大3.5時間の長時間清掃が可能です。もちろん、バッテリー1個での稼働も可能です。



KIRA CV 50

ロボット掃除機

機種名	注文番号	動力源	清掃幅 (mm)	ダストコンテナ容量 (L)	理論最大清掃能力 (㎡)	自動運転時最低進行可能高さ (mm)	稼働時間 エコモード 通常モード	自動運転時清掃速度 (km/h)	質量 アクセサリーを含まない (kg)	騒音値 (dB (A))	寸法 長さ x 幅 x 高さ (mm)	その他
KIRA CV 50	1.454-500.0	バッテリー	350	4.5	525	320	最大 3.5 時間 最大 2.3 時間	最大 1.5	15.5	57	577 x 580 x 302	付属品・同梱 サイドブラシ、ローラーブラシ スタート位置ガイドシール

商品名	No.	注文番号	数量	情報	No.
オプション・アクセサリ					
サイドブラシ	1	2.889-428.0	1	2 個セット	1
バッテリー	2	2.445-043.0	1	推奨 バッテリーパワープラス 36/75	2
バッテリー	3	2.042-022.0	1	代替可能 バッテリーパワープラス 36/60	3
急速充電器	4	2.445-049.0	1	バッテリーパワープラス 36/60	4
バッテリー & 充電器セット	5	3.137-353.0	1	セット内容: バッテリーパワープラス 36/75 x 2 個, 急速充電器 x 1 個	5
ダストフィルター	6	6.414-631.0	1		6
ローラーブラシ	7	2.889-429.0	1	350mm	7
ラバーストリップセット	8	2.889-430.0	1	3 個セット	8
スタート位置目印シール	9	2.889-431.0	1		9



業務用 床洗浄ロボット KIRA B 50

優れた清掃性能、費用対効果の高い直観的な操作:

KIRA B 50はロボットとして専用設計されており、かつ日常的な清掃機器としても優れています。



マルチセンサーシステム

光学および超音波ハイグレードセンサー 360°ビューの作成
ガラスや突出し建築の高い検出精度
ボディ側面の広いセンシング領域



ローラーブラシヘッド

除塵作業と洗浄作業を1工程に短縮
洗浄ムラが少なく手直しの少ない洗浄方法を採用
石床やセラミック床など凹凸のある床でも優れた洗浄性能



サイドブラシ

機体を壁際まで寄せなくても、汚れを清掃経路に掃き出して安全に清掃
手作業による事前の除塵作業と、作業後のやり直しや点検工程を最小限に抑える



ドッキングステーション

自動で充電、給水、排水、タンク汚れ洗浄ができるステーション機能
無人での長時間の連続自律使用が可能
ステーション設備がなくても使用可能



KIRA B 50

床洗浄ロボット

機種名	注文番号	動力源	清掃幅 (mm)	吸引幅 (mm)	理論最大清掃能力 (㎡)	タンク容量 清水/汚水 (L)	稼働時間	最大走行速度 (km/h)	質量 (kg)	騒音値 (dB (A))	寸法 長さ x 幅 x 高さ (mm)	その他
KIRA B 50	1.533-001.0	バッテリー	550	750	2,365	55 / 55	最大 3.5 時間	4.3	228	—	1,100 x 750 x 1,200	付属品・同梱品 バッテリー、充電器内蔵 スクイジー、ローラーブラシ、 サイドブラシ、ピーコンライト

商品名	No.	注文番号	数量	情報	No.
オプション・アクセサリ					
ドッキングステーション	1	2.042-000.0	1		1
ドッキングステーション拡張用ボゾンコード	2	4.043-190.0	1		2
サイドブラシ	3	4.042-048.0	1		3
ブルースポットライト	4	4.042-129.0	1		4
洗剤タンク (DOSE 用)	5	4.042-050.0	1		5
ローラーブラシ	6	4.035-184.0	1	標準・赤	6
ローラーパッドシャフト	7	4.762-415.0	1	550mm	7
マイクロファイバーローラー	8	4.114-010.0	1	550mm	8
ローラーパッド	9	9.548-115.0	1	96mm ワックス表面磨き用 レモンイエロー。1袋 20枚入り (32枚 x 2本必要)	9



床洗浄機

操作性に優れた床洗浄機でフロアを常に美しく。ケルヒャーの床洗浄機は、分かりやすい操作性で作業員を選びません。また、手軽な小型クラスから搭乗式の大型クラスまで、豊富なラインナップで様々な要望にお応えします。

3つのポイント

凹凸面にも入り込む
ローラーブラシ

BRモデル=ローラーブラシ

使いやすさを形に
扱いやすい操作性

イエローパッド[®]は
水だけで高い洗浄力

*オプション品



床洗浄機

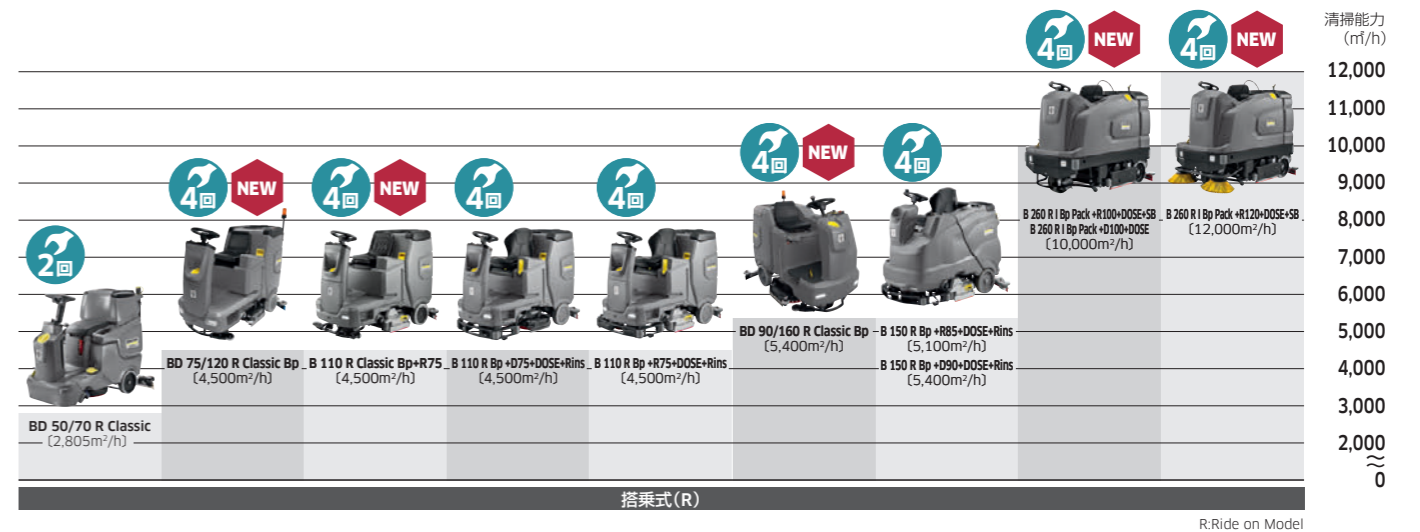
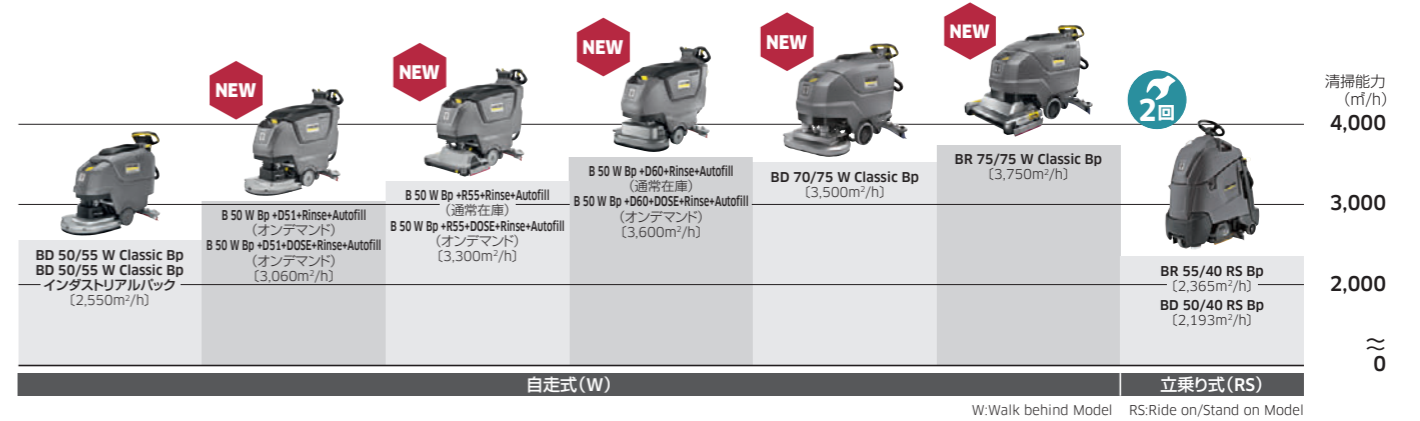
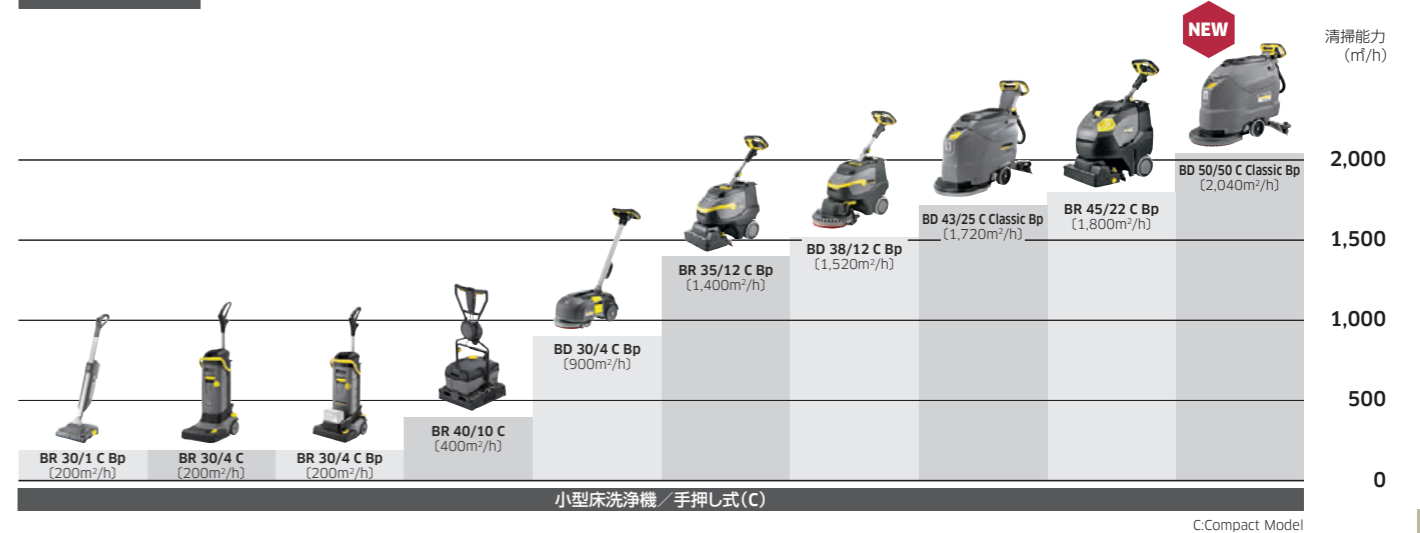

製品名の見方
 BR : ローラーブラシ
 BD : ディスクブラシ
 洗浄幅 (cm) / タンク容量 (L)

例 : BR 55/40
 BR : ローラーブラシ
 洗浄幅 : 55cm
 タンク容量 : 40L

2回 ケルヒャーケア対象機種
訪問点検回数2回

4回 ケルヒャーケア対象機種
訪問点検回数4回

小型から超大型まで豊富な床洗浄機のラインナップ



小型床洗浄機 手押し式床洗浄機 自走式床洗浄機 搭乗式床洗浄機 超大型搭乗式床洗浄機（産業用）

ケルヒャー床洗浄機の「しくみ」と2つの洗浄タイプ

ケルヒャー床洗浄機は、**3つのステップを同時に**行います！

- 1** きれいな水と洗浄剤を床面に散布
- 2** 回転ブラシ/パッドでフロアから汚れを浮き上げさせ
- 3** 汚水を回収し、清潔な乾いた床にする

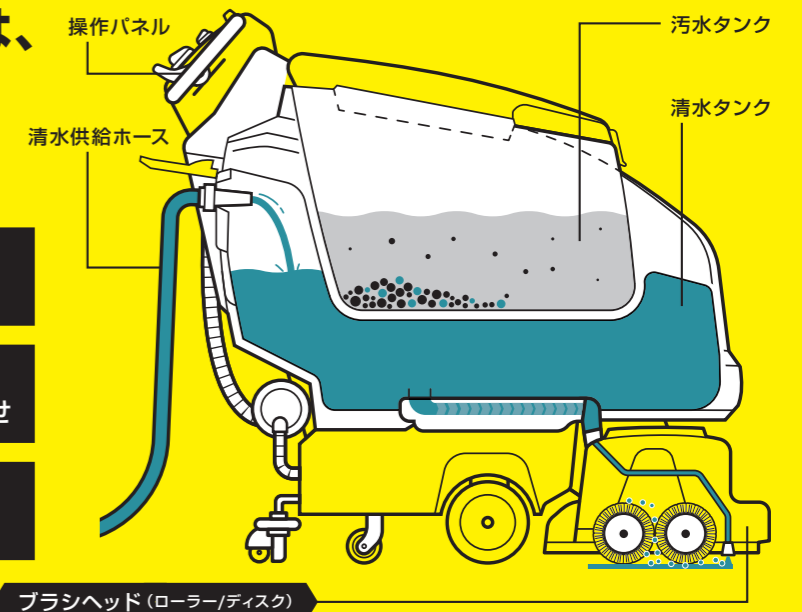

ブラシヘッド（ローラー/ディスク）

ローラーブラシヘッド

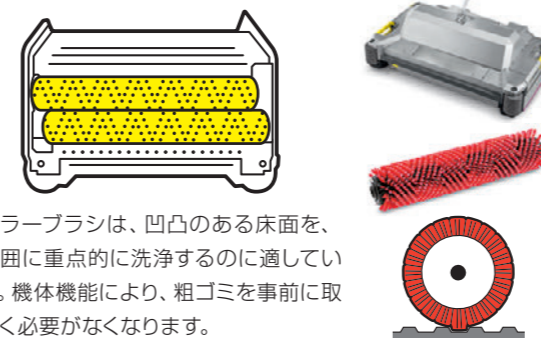

ローラーブラシは、凹凸のある床面を、広範囲に重点的に洗浄するのに適しています。機体機能により、粗ゴミを事前に取り除く必要がなくなります。

目的	日常的、定期的な中度の汚れの除去
適合床	凹凸のある床 / 目地のある石床
ポイント	高い回転数 / 設置圧が高い / 除塵の手間が少ない



ディスクブラシヘッド

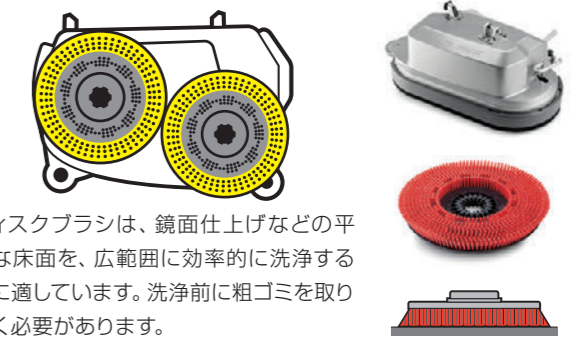

ディスクブラシは、鏡面仕上げなどの平らな床面を、広範囲に効率的に洗浄するのに適しています。洗浄前に粗ゴミを取り除く必要があります。

目的	日常的な軽度な汚れの除去 / 光沢を維持したい
適合床	凹凸のない平らな床
ポイント	静かな作業音 / 設置圧が低い / 除塵が必要

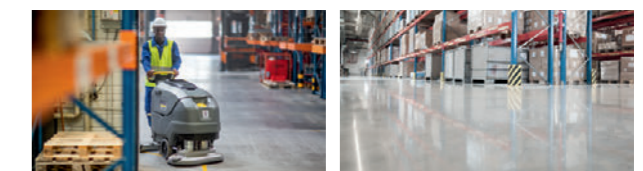

常にプロフェッショナルな床清掃をあなたへ。

数字で見る清掃機器メーカー「ケルヒャー」 ※2023年現在

有効な特許の件数

718 件

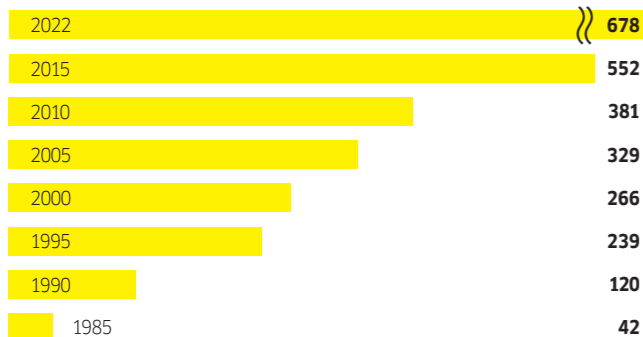

※創業から2,000件以上の特許と意匠登録を申請

発売5年以内の製品ユニットの割合

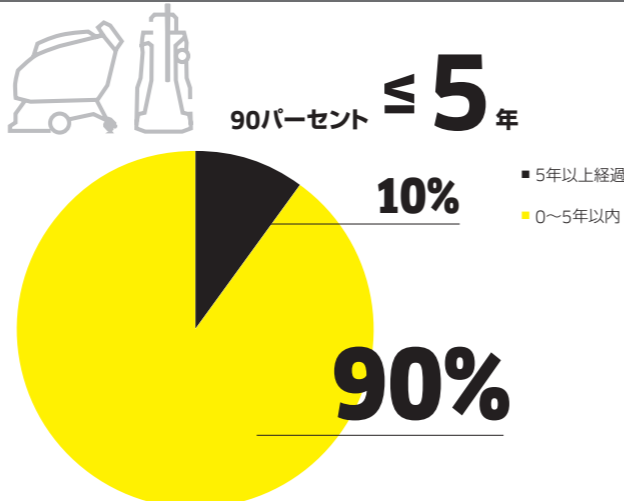

※2023年製品ユニットでの割合

ケルヒャー床洗浄機の「基本機能」

ケルヒャーの床洗浄機は、操作方法やメンテナンス方法が簡単であり、安全性も考慮して設計されています。その利便性は、アイコンとカラーコンセプト、軽量化された機体によってさらに向上。詳細なトレーニングを必要とせず、すぐに操作できるケルヒャーの床洗浄機を使用すれば、安全かつ最適な洗浄結果を得ることが可能です。

カラーコンセプトデザイン

オペレーターの誤操作を防ぐため、直観的な操作が可能となるよう部品の色分けが行われています。黄色の部品はオペレーターが操作やメンテナンスを行う箇所を、灰色の部品は現場責任者がメンテナンスを行う箇所をそれぞれ示します。結果として、操作とメンテナンスは非常にシンプルで安全性が保たれます。



軽量の樹脂中心の機体構造

床洗浄機の内部構造の大部分は樹脂で作られており、機体全体の重量が軽減されています。この徹底的な軽量化で、オペレーターが作業を開始する時やメンテナンスを行う時の取り回しが容易になり、体への負担が軽減されます。これにより、安全で快適な作業環境が実現します。



EASYオペレーションシステム

わかりやすいシンボルマークを使用した運用コンセプトにより、オペレーターは機能選択スイッチを回すだけで、洗浄プログラムを簡単に選択できます。これにより、誰でもシンボルマークを見て直感的に機能を選択し、詳細なトレーニングなしで運用を開始できます。各ダイヤルでは、ブラシの回転数や洗浄剤の使用量を簡単に調節することが可能です。

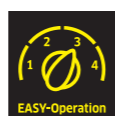

ケルヒャー床洗浄機の「プレミアム機能」

管理者権限機能【KIK(キック)】



鍵を灰色・黄色の2色に分け、個々の権限を制限します。責任者用の灰色の鍵ではマシンの各種設定の変更が可能。設定変更ができない黄色の鍵はオペレーターが運用し、洗浄結果を一定に保ち、誤操作を防止するシステムです。



給水自動ストップ機能【オートフィル】



クイックカップリングでホースを接続するだけで、清水タンクが満水になると自動的に給水が止まります。この間、オペレーターは他の準備作業を行うことができます。

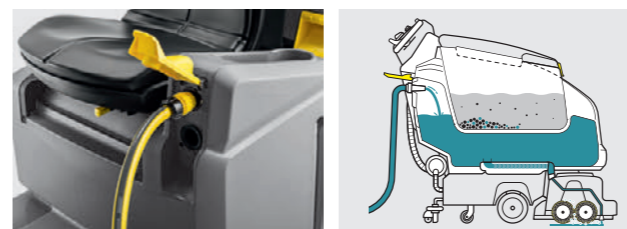

汚水タンク洗浄機能【オートリンス】



タンクのフタに内蔵されたシャワーホースに水道をつなぐだけで汚水タンクを自動で洗浄します。オペレーターは他の準備作業を行うことができます。

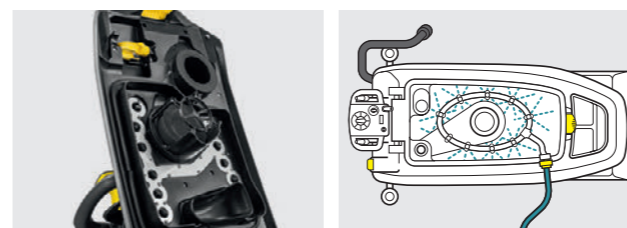

洗浄剤自動希釈機能【ドーズ】



洗浄剤を自動希釈しながら洗浄作業ができる機能です。最大3%の濃度まで水量に応じて希釈調整され、ヘッドから希釈液を自動で吐出します。清水タンクは常に清水だけで運用が可能です。

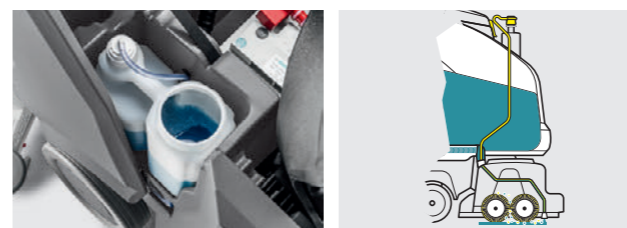

ローラーブラシによる除塵機能【プレスイープ】



ローラーブラシにコンテナを組み合わせて、粗ゴミや綿埃をブラシの回転でコンテナへ回収します。1ステップで除塵&床洗浄が可能となり、除塵が不要による時間節約から、生産性が最大2倍*まで向上します。*当社従来品との比較

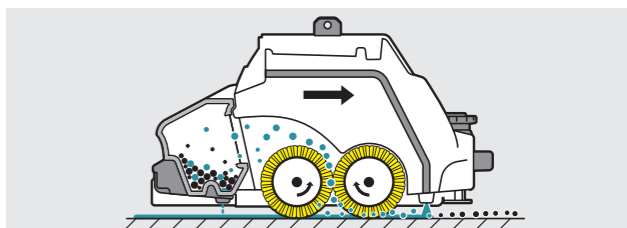

節水機能【eco!flow(エコフロー)】

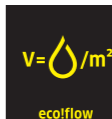

走行速度に応じた節水機能で、低速時に散水量を自動で絞ります。旋回時でも汚水があふれることなく吸水でき、水の無駄もなくなります。

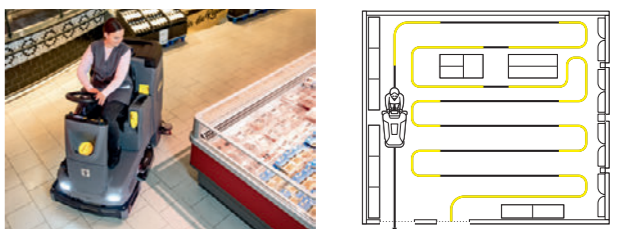

LEDデイライト



オペレーターと周囲のエリアに対する最大限の安全配慮となります。LEDライトが前方を照らし、暗い中での洗浄作業時でも視界を向上させます。また、日中の作業も周囲からの視認性を高めます。



エコモード清掃



散水とブラシ回転数、吸引力を抑えたモードです。日常的な軽い汚れに使用します。連続使用時間が最大40%アップ*し、静音で省エネな清掃が実現できます。*当社従来品との比較



床洗浄機

床洗浄機

操作性に優れた床洗浄機でフロアを常に美しく。シンプルな操作性でどなたでも操作できます。また、手軽なクラスから大型の搭乗式クラスまで、豊富なラインナップで様々な要望にお応えします。

凹凸面にも入り込む
ローラーブラシ

BRモデル

使いやすさを形に
扱いやすい操作性

イエローパッド[※]は
水だけで高い洗浄力

※オプション商品

ローラーブラシとディスクブラシの違い

縦に回転するローラーブラシはディスクブラシに比べて多くの回転数を得られます。



ディスクタイプに比べて7倍の面圧があり、非常に高い洗浄力を得ることができます。

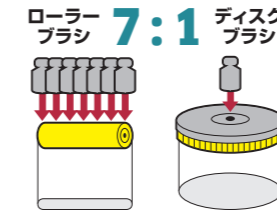

縦に回転するローラーブラシはブラシが凹凸面に入り込み溝の奥の汚れを掻き出します。

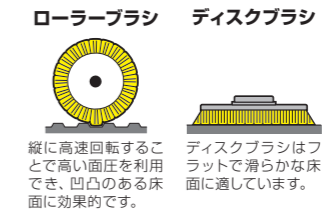

1. BR 30/1 C Bp



2. BR 30/4 C



3. BR 30/4 C Bp



4. BR 40/10 C



5. BD 30/4 C Bp



6. BR 35/12 C Bp



7. BD 38/12 C Bp



8. BD 43/25 C Classic Bp



9. BR 45/22 C Bp



10. BD 50/50 C Classic Bp



製品名	No.	注文番号		動力源	推進力	清掃幅 (mm)	吸引幅 (mm)	タンク容量 (清水/汚水) (L)	理論最大清掃能力 (m ² /h)	実用清掃能力 (m ² /h)	バッテリータイプ	電圧 (バッテリー)	容量 (バッテリー)	最大稼働時間	充電時間
		付属品含む	マシン本体												
小型床洗浄機 / 手押し式床洗浄機															
BR 30/1 C Bp	1	3.137-159.0	1.783-052.0	バッテリー	ブラシ回転アシスト	300	(300) ^{*1}	1/0.7	200	100	他の製品と共通で使える脱着式リチウムイオンバッテリー	18V	3.0Ah	60分	約65分
BR 30/4 C	2	1.783-222.0		単相 100V	ブラシ回転アシスト	300	300	4 / 4	200	100	—	—	—	—	—
BR 30/4 C Bp	3	3.137-318.0 ^{*2}	1.783-234.0	バッテリー	ブラシ回転アシスト	300	300	4 / 4	200	100	他の製品と共通で使える脱着式リチウムイオンバッテリー	36V	7.5 or 6.0	35分	約80分
BR 40/10 C (50Hz)	4	1.783-314.0		単相 100V	—	400	400	10 / 10	400	200	—	—	—	—	—
BR 40/10 C (60Hz)		1.783-313.0		単相 100V	—	400	400	10 / 10	400	200	—	—	—	—	—
BD 30/4 C Bp	5	1.783-232.0		バッテリー	—	280	325	4 / 4	900	450	脱着式専用リチウムイオンバッテリー	36.5V	5.2Ah	1時間	約3時間
BR 35/12 C Bp	6	1.783-469.0		バッテリー	ブラシ回転アシスト	350	450	12 / 12	1,400	700	専用リチウムイオンバッテリー	25.2V	21Ah	1.5時間	約2.7時間
BD 38/12 C Bp	7	1.783-432.0		バッテリー	ブラシ回転アシスト	380	480	12 / 12	1,520	760	専用リチウムイオンバッテリー	25.2V	21Ah	1.5時間	約2.7時間
BD 43/25 C Classic Bp	8	9.548-547.0	1.515-406.0	バッテリー	ブラシ回転アシスト	430	850	25 / 25	1,720	860	鉛・メンテナンスフリー	24V	90Ah	2時間	約12時間
BR 45/22 C Bp	9	1.783-462.0		バッテリー	ブラシ回転アシスト	450	500	22 / 22	1,800	900	専用リチウムイオンバッテリー	25.2V	42Ah	2時間	約5時間
BD 50/50 C Classic Bp	10	3.137-295.0	1.127-001.0	バッテリー	ブラシ回転アシスト	510	900	50 / 50	2,040	1,020	鉛・メンテナンスフリー	24V	90Ah	2時間15分	約12時間

* 実用清掃能力は理論清掃能力の半分の数値 (2km/h での速度) を記載しています。

	電源 (V / Hz)	ブラシ回転数 (rpm)	ブラシ面圧	使用水量 (L/分)	騒音値 (dB)	総重量 (水、アクセサリー含む) (kg)	寸法 (長さ×幅×高さ) (mm)	特徴						
								リチウムイオンバッテリー	残り時間が分数表示で分かる	IGR人間工学認証	インチ数	外せる汚水タンク	首振りヘッド	標準洗浄部
	100~240 / 50or60	500 - 650	40 g/cm ²	30 mL/分	55	11.0	340 x 305 x 1200	○	○	○	12インチ	○	○	マイクロファイバーローラー
	100 / 50 or 60	1450		0.3 L/分	70.5	12.0	390 x 335 x 1180				12インチ	○		ローラーブラシ
	100~240 / 50or60	1270	100 g/cm ²	0.3 L/分	72.4	15.2	365 x 345 x 1162	○	○		12インチ	○		ローラーブラシ
	100 / 50	600	200 g/cm ²	1.0 L/分	75	35.6					16インチ	○		ローラーブラシ
	100 / 60	700	200 g/cm ²	1.0 L/分	75	35.6	520 x 470 x 1150				16インチ	○		ローラーブラシ
	100~240 / 50or60	150	20 g/cm ² (10kg)	1.0 L/分	70	20.9	555 x 375 x 1050	○			12インチ	○	○	ディスクブラシ
	100 / 50 or 60	700 - 1500	80~150 g/cm ² (6~12kg)	1.0 L/分	65	35.6	930 x 420 x 1100	○			14インチ	○	○	ローラーブラシ
	100 / 50 or 60	180	80~150 g/cm ² (6~12kg)	1.0 L/分	65	36.0	995 x 495 x 1,090	○			17インチ	○		ディスクブラシ
	100 / 50 or 60	180	80~150 g/cm ² (6~12kg)	最大 2.7L/分	66	108.0	1,135 x 520 x 1,025				17インチ	○		ディスクブラシ
	100 / 50 or 60	750~1050	80~150 g/cm ² (6~12kg)	1.0 L/分	66.5	39.4	866 x 530 x 1061	○			18インチ	○	○	ローラーブラシ
	100 / 50 or 60	180	27.3~28.5 g/cm ² (20~23kg)	最大 2.3L/分	66	112.0	1,170 x 570 x 1,025				20インチ	○		ディスクブラシ

※ 1) バキュームではなくマイクロファイバーによる吸水と絞り ※ 2) バッテリーは 7.5Ah が付属となります。

床洗浄機



給水自動ストップ機能【Autofil】
給水に立ち会わなくても、満タンになると自動で給水をストップします。

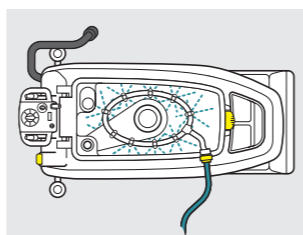

汚水タンク洗浄機能【Rins】
汚水タンクのフタに内蔵されたシャワーによって、水道ホースをつなぐだけで汚水タンクを洗浄できます。

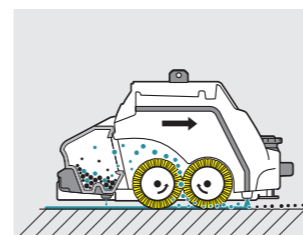

除塵機能【プレスイブ】
ローラーブラシの特徴として、ゴミコンテナを別途設けることで、大きなゴミはブラシの回転によりコンテナで回収することができます。除塵の人工を削減しつつ、小石といった床を傷つける恐れのある物も回収できます。

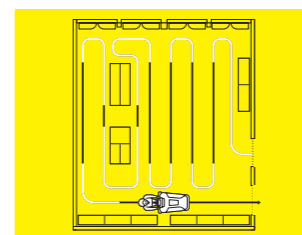

節水機能【eco!flow】
走行速度に応じた節水機能により、低速時は設定水量の中でさらに吐水を変更可なく黄色の鍵で運用することで、オペレーターが変わっても洗浄結果に差が出ないシステムです。



管理者権限機能【KIK (キック)】
現場責任者のみ各種設定を変更可能なグーの鍵、日常のオペレーターは設定変更ができない黄色の鍵で運用することで、オペレーターが変わっても洗浄結果に差が出ないシステムです。



洗浄剤自動希釈機能【DOSE (ドーズ)】
洗浄剤を清水タンクに入れずに、設定した希釈にあわせてブラシヘッドに直接ポンプで届けます。清水タンクは水だけで汚さずきれいなままです。



- 1. BD 50/55 W Classic Bp
- 2. BD 50/55 W Classic Bp インダストリアルパック

- 3. B 50 W Bp +D51 +Rinse+Autofil
- 6. B 50 W Bp +D51+DOSE + Rinse+Autofil

- 4. B 50 W Bp +R55 +Rinse+Autofil
- 7. B 50 W Bp +R55+DOSE +Rinse+Autofil

- 5. B 50 W Bp +D60 +Rinse+Autofil
- 8. B 50 W Bp +D60+DOSE +Rinse+Autofil

- 9. BD 70/75 W Classic Bp

- 10. BR 75/75 W Classic Bp

製品名	No.	注文番号		動力源	推進力	清掃幅 (mm)	吸引幅 (mm)	タンク容量 清水/汚水 (L)	理論最大清掃能力 (m ² /h)	実用清掃能力 (m ² /h)	バッテリータイプ	電圧 (バッテリー)	容量 (バッテリー)	稼働時間	充電時間
		付属品含む	マシン本体												
自走式床洗浄機															
BD 50/55 W Classic Bp	1	3.137-160.0	1.127-051.0	バッテリー	走行モーター	510	850	55 / 55	最大 2550	1,530	鉛メンテナンスフリー	24	115Ah	最大3時間	約12時間
BD 50/55 W Classic Bp インダストリアルパック	2	3.137-327.0	1.127-051.0	バッテリー	走行モーター	510	850	55 / 55	最大 2550	1,530	鉛メンテナンスフリー	24	115Ah	最大3時間	約12時間
B 50 W Bp +D51+Rinse+Autofil *1	3	3.137-280.0	1.533-246.0	バッテリー	走行モーター	510	850	50 / 50	最大 3060	1,840	鉛メンテナンスフリー	24	115Ah	最大3時間	約10時間
B 50 W Bp +R55+Rinse+Autofil	4	3.137-271.0	1.533-231.0	バッテリー	走行モーター	550	850	50 / 50	最大 3300	1,980	鉛メンテナンスフリー	24	115Ah	最大2.5時間	約10時間
B 50 W Bp +D60+Rinse+Autofil	5	3.137-272.0	1.533-252.0	バッテリー	走行モーター	600	850	50 / 50	最大 3600	2,160	鉛メンテナンスフリー	24	115Ah	最大3時間	約10時間
B 50 W Bp +D51+DOSE+Rinse+Autofil *1	6	3.137-283.0	1.533-228.0	バッテリー	走行モーター	510	850	50 / 50	最大 3060	1,840	鉛メンテナンスフリー	24	115Ah	最大3時間	約10時間
B 50 W Bp +R55+DOSE+Rinse+Autofil *1	7	3.137-281.0	1.533-232.0	バッテリー	走行モーター	550	850	50 / 50	最大 3300	1,980	鉛メンテナンスフリー	24	115Ah	最大2.5時間	約10時間
B 50 W Bp +D60+DOSE+Rinse+Autofil *1	8	3.137-282.0	1.533-236.0	バッテリー	走行モーター	600	850	50 / 50	最大 3600	2,160	鉛メンテナンスフリー	24	115Ah	最大3時間	約10時間
BD 70/75 W Classic Bp	9	3.137-243.0	1.127-013.0	バッテリー	走行モーター	710	1030	75	最大 3500	2,115	鉛メンテナンスフリー	24	115Ah	最大2.2時間	約12時間
BR 75/75 W Classic Bp	10	3.137-333.0	1.127-034.0	バッテリー	走行モーター	750	1030	75	最大 3750	2,250	鉛メンテナンスフリー	24	170Ah	最大2.5時間	約12時間

* ホース、コード類の長さは表記寸法±5%を許容範囲とさせていただきます。

(充電)電源 (V / Hz)	ブラシ回転数 (rpm)	ブラシ面圧	使用水量 (L/分)	騒音値 (dB)	総重量 kg (水、アキュセサリー類含む)	重量 kg (水、アキュセサリー無し)	寸法: 長さ×幅×高さ (mm)	特徴												
								洗浄幅 (インチ)	標準洗浄部種類	外せる汚水タンク	給水自動ストップ機能 Autofill	汚水タンク洗浄機能 Rins	除塵機能: プレスイーブ	節水機能: eco!flow	管理者権限機能: KIK	洗浄剤自動希釈機能: DOSE	リチウムイオンバッテリー			
100V / 50 or 60	140	27 kg	最大 5	65.2	240	165	1328 x 610 x 1073	20インチ	ディスクブラシ	○	○	○	○	○	○	○	○	○	○	○
100V / 50 or 60	140	27 kg	最大 5	65.2	240	165	1328 x 610 x 1073	20インチ	ディスクブラシ	○	○	○	○	○	○	○	○	○	○	○
100V / 50 or 60	140	29kg (32g/cm ²)	最大 2.5	65	245	183	1367 x 609 x 1082	20インチ	ディスクブラシ	○	○	○	○	○	○	○	○	○	○	オプション *1
100V / 50 or 60	965	15.5kg (32g/cm ²)	最大 2.6	65	235	181	1284 x 663 x 1082	22インチ	ローラーブラシ	○	○	○	○	○	○	○	○	○	○	オプション *1
100V / 50 or 60	150	25kg (25g/cm ²)	最大 2.6	65	241.0	188.0	1280 x 636 x 1082	24インチ	ディスクブラシ	○	○	○	○	○	○	○	○	○	○	オプション *1
100V / 50 or 60	140	29kg (32g/cm ²)	最大 2.5	65	245	183	1367 x 609 x 1082	20インチ	ディスクブラシ	○	○	○	○	○	○	○	○	○	○	オプション *1
100V / 50 or 60	965	15.5kg (32g/cm ²)	最大 2.6	65	235	181	1284 x 663 x 1082	22インチ	ローラーブラシ	○	○	○	○	○	○	○	○	○	○	オプション *1
100V / 50 or 60	150	25kg (25g/cm ²)	最大 2.6	65	241.0	188.0	1280 x 636 x 1082	24インチ	ディスクブラシ	○	○	○	○	○	○	○	○	○	○	オプション *1
100V / 50 or 60	180	最大50kg (34g/cm ²)	最大 5	65	265	190	1445 x 750 x 1065	28インチ	ディスクブラシ	○	○	○	○	○	○	○	○	○	○	オプション *1
100V / 50 or 60	1200	40.5kg (145g/cm ²)	最大 5	65	300	225	1520 x 810 x 1065	30インチ	ローラーブラシ	○	○	○	○	○	○	○	○	○	○	オプション *1

*1) オンデマンド製品: 日本に在庫を持たず、海外倉庫からの輸入になります。ご注文から納品までお時間をいただく製品です。

機種別 清掃可能面積一覧 (1時間当たりの理論値・実用値)

清掃面積に合わせて選択できます

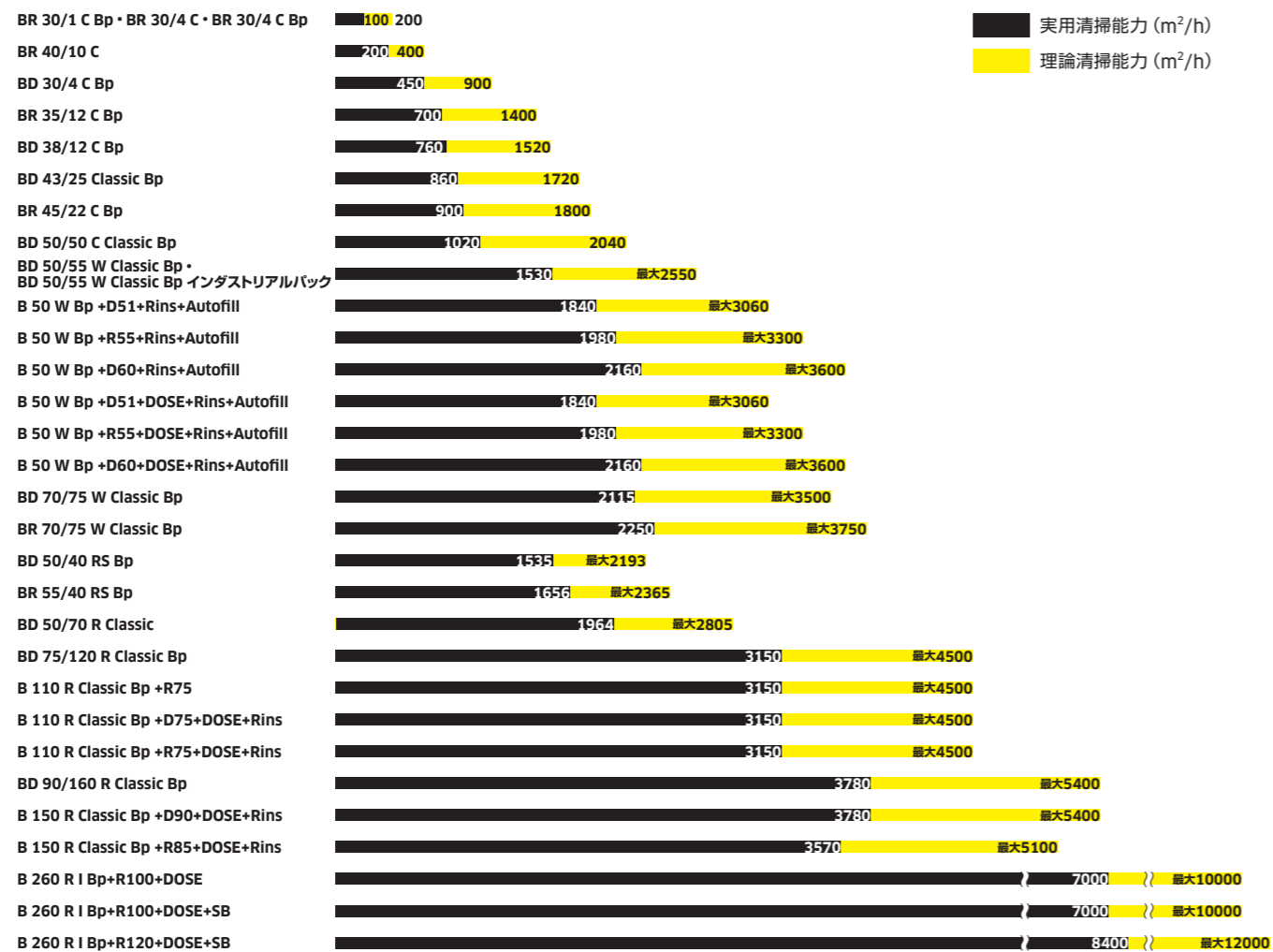

主なオプションアクセサリ

床材に合わせて選択できます

ローラーブラスタイプ		ディスクブラスタイプ	
<ul style="list-style-type: none"> ローラーブラシ <ul style="list-style-type: none"> 標準(赤) 凹凸面用ブラシ(オレンジ) ハードブラシ(緑) スーパーハードブラシ(黒) ローラーパッドシャフト ローラーパッド <ul style="list-style-type: none"> 標準(赤) 油汚れ用(レモンイエロー) ハード(緑) マイクロファイバーローラー 	<ul style="list-style-type: none"> ディスクブラシ <ul style="list-style-type: none"> 標準ブラシ ハードブラシ(黒) パッド取付ディスク <ul style="list-style-type: none"> 強力タイプ ディスクパッド <ul style="list-style-type: none"> 標準(赤) 油汚れ用(レモンイエロー) ハード(緑) スーパーハード(黒) マイクロファイバーパッド 高圧縮メラミンパッド 		

ブラシ・パッド・洗浄剤 床材別おすすめ品一覧

ローラーテクノロジー		ディスクテクノロジー		クリーナー
ローラーブラシ	ローラーパッド	ディスクブラシ	ディスクパッド	洗浄剤

デイリークリーニング (例: 毎日1回程度)

化学床/弾性床材	ローラーブラシ	ローラーパッド	ディスクブラシ	ディスクパッド	クリーナー
塩化ビニル(シート/タイル)	赤/オレンジ	レモンイエロー	赤	レモンイエロー	RM 69
リノリウム/ゴム	赤/オレンジ	レモンイエロー	赤	レモンイエロー	RM 69
単層ビニル/複層ビニル	赤/オレンジ	レモンイエロー	赤	レモンイエロー	RM 69
天然石床(御影石/大理石)					
つや消し仕上	赤/オレンジ	赤/レモンイエロー	赤	赤/レモンイエロー	RM 69
鏡面仕上	赤/オレンジ	レモンイエロー	赤	レモンイエロー	RM 69
人造石床(タイル/コンクリート)					
つや消し仕上	赤/オレンジ	赤/レモンイエロー	赤	赤/レモンイエロー	RM 69
鏡面仕上	赤/オレンジ	レモンイエロー	赤	レモンイエロー	RM 69
磁器タイル(凹凸小)	-	マイクロファイバー	-	マイクロファイバー	RM 753
合成樹脂床(塗床)					
エポキシ/ウレタンなど	赤/オレンジ	赤/レモンイエロー	赤	赤/レモンイエロー	RM 69

ディープクリーニング (例: 月に1回程度)

化学床/弾性床材	ローラーブラシ	ローラーパッド	ディスクブラシ	ディスクパッド	クリーナー
塩化ビニル(シート/タイル)	緑	緑	赤	緑	RM 752
リノリウム/ゴム	緑	緑	赤	緑	RM 752
単層ビニル/複層ビニル	緑	緑	赤	緑	RM 752
天然石床(御影石/大理石)					
つや消し仕上	緑/オレンジ	緑	黒	黒/メラミン	RM 752
鏡面仕上	緑/オレンジ	赤	-	赤/メラミン	RM 752
人造石床(タイル/コンクリート)					
つや消し仕上	黒/オレンジ	緑	黒	黒/メラミン	RM 752
鏡面仕上	-	赤	-	赤/メラミン	RM 752
磁器タイル(凹凸小)	-	マイクロファイバー	-	メラミン/マイクロファイバー	RM 752/RM 753
合成樹脂床(塗床)					
エポキシ/ウレタンなど	緑/オレンジ	緑	黒	緑	RM 752

クリーナー希釈倍率表

容量(ℓ)	pH	デイリークリーニング (例: 毎日1回程度)	中間クリーニング (例: 週に1回程度)	ディープクリーニング (例: 月に1回程度)
RM 69	10.2	0.5~3%に希釈	3~10%に希釈	
RM 752	13.3	0.5~2%に希釈	2~5%に希釈	5~20%に希釈
RM 753	52	0.25~5%に希釈	5~20%に希釈	

スーパー床洗浄機

スーパーでのドライ清掃と床洗浄機のウェット清掃を一度に仕上げることが可能な革新的2in1コンビネーションマシンです。

1台で清掃スタッフ150人分の清掃能力*で人件費の大幅な削減に貢献します。

3つのポイント

1工程で2種類の作業
高い生産性

油圧式ダストコンテナで
ゴミ捨てが簡単

選べるフロントユニットで
壁際清掃も簡単

*手作業による清掃を 220m²/h (全国ビルメンテナンス協会ホームページより) として、ドライ清掃とウェット清掃を行った場合の清掃能力を比較



物流施設引き渡し前清掃などの短期間で広範囲な床清掃が必要な清掃シーンに最適

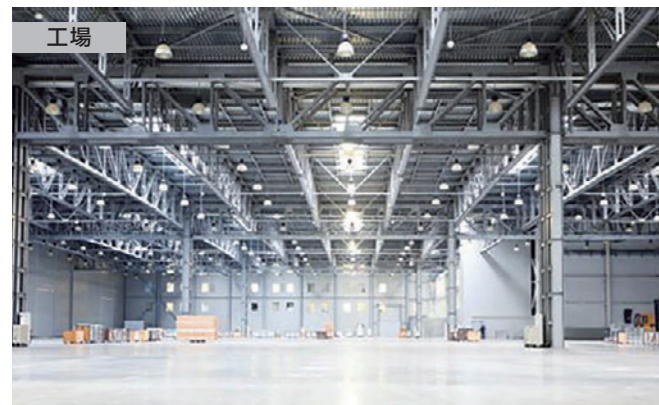

床面積が広い現場はクラス最高のパフォーマンスで人件費・複数の機材保有・消耗品削減を同時に達成します。

4回 ケルヒャーケア対象機種
訪問点検回数4回

NEW 4回



B 300 R I D

機種名	注文番号	動力 (エンジン)	ダスト コンテナ 容量 (L)	燃料 タンク (L)	清掃幅 未使用/1個使用 (mm)	サイドブラシ タンク容量 洗浄水/汚水 (L)	走行速度 清掃時/走行時 (km/h)	清掃能力 未使用/1個使用 (m ² /h)*	登坂能力 清掃時/走行時 (%)
スーパー床洗浄機									
B 300 R I D	1.480-235.2	ディーゼル 18.2kW	180	30	1,045 / 1,755	300 / 300	10 / 12	12,400 / 16,550	14 / 16
ブラシ 面圧 (kg)	ブラシ 回転数 (rpm)	汚水 回収幅 (mm)	質量 アクセサリ込み (kg)	ダストコンテナ 上昇高さ (mm)	寸法 長さ × 幅 × 高さ (mm)	連続 使用時間	標準装備		
25-150	460	1,440	1,750	1,560	2,400×1,540×1,760	約 5 時間	右:スクラブディスク(ウェット清掃) 左:サイドブラシ(ドライ清掃) メインブラシ、スクイジー、回転灯、作業灯、 サイドミラー		

*理論値

商品名	No.	注文番号	数量	情報	B 300 R I D	No.
B 300 R I D 用アクセサリ						
メインブラシ 標準	1	6.680-368.0	1		■	1
メインブラシ ハード	2	6.680-369.0	1		□	2
サイドブラシ 標準	3	6.680-335.0	1		■	3
サイドブラシ ハード	4	6.680-336.0	1		□	4
サイドディスク 標準ブラシ	5	6.680-338.0	1		■	5
サイドディスク ハードブラシ	6	6.680-339.0	1		□	6
スクイジーゴムセット 標準	7	6.680-372.0	1		■	7
スクイジーゴムセット 耐油性	8	6.680-373.0	1		□	8
サイドリップ	9	6.680-220.0	1		■	9
ダストフィルターカートリッジ	10	6.680-374.0	1		■	10

■標準装備 □オプション



床洗浄機用アクセサリ



Table listing floor cleaning machine accessories with columns for item name, quantity, and price. Includes categories like '給水用アクセサリ', '各種専用アクセサリ', 'スクイジー', and 'フィルター'.

■標準装備 □オプション ▲旧仕様の標準装備 △旧仕様のオプション

Large compatibility table with columns for machine models (BR 30/4 C, BR 30/4 C Bp, etc.) and rows for various accessories, indicating compatibility with checkboxes.

・ホース、コード類の長さは表記寸法±5%を許容範囲とさせていただきます。 ※1) 販売終了品

床洗浄機用アクセサリ



商品名	No.	注文番号	数量	色	情報	BR 30/1 C Bp	BR 30/4 C	BR 30/4 C Bp	BD 30/4 C Bp	BR 40/10 C	BR 35/12 C Bp	BD 38/12 C Bp	BR 45/22 C Bp	BD 43/25 C Bp	BD 50/50 C Classic Bp	BD 50/55 W Classic Bp	B 50 W Bp +0510DOSE+Rins+Autofill	B 50 W Bp +0550DOSE+Rins+Autofill	B 50 W Bp +0600DOSE+Rins+Autofill	BD 70/75 W Classic Bp	BR 75/75 W Classic Bp	BR 55/40 RS Bp	BD 50/40 RS Bp	BD 50/70 R Classic Bp	BD 75/120 R Classic Bp	B 110 R Classic Bp +R75	B 110 R Bp+D75	B 110 R Bp+R75+DOSE	BD 90/160 R Classic Bp	B 150 R Bp+D90+DOSE-Rins	B 150 R Bp+R85+DOSE-Rins	B 260 R1 Bp +D100+DOSE	B 260 R1 Bp +R100+DOSE+SB	B 260 R1 Bp +R120+DOSE+SB	No.				
バッテリー・充電器 (バッテリー、充電器は機種により異なります)																							■ or □ × 数=マシン 1 台当たりの必要数。▲:旧仕様のマシンに付属のアクセサリ																
バッテリー リチウムイオンタイプ																																							
バッテリーパワープラス 18/30	1	2.445-042.0	1		18V 30Ah	□x1																																	1
バッテリーパワープラス 36/60	2	2.042-022.0	1		36V 6.0Ah		□x1																															2	
バッテリーパワープラス 36/75	3	2.445-043.0	1		36V 7.5Ah		□x1																															3	
	4	4.654-016.0	1		36V 7.5Ah			▲x1																														4	
専用リチウムイオンバッテリー	5	6.670-126.0	1		36.5V 5.2Ah					■x1																												5	
専用リチウムイオンバッテリー	6	6.654-491.0	1		弊社サービスマンの交換対応(有償)が必要になります						■x1	■x1	■x2																									6	
鉛 / メンテナンスフリー																																							
	7	9.548-176.0	1		12V 90Ah								■x2	■x2																							7		
	8	9.548-201.0	1		12V 100Ah																■x3	■x3																8	
	9	9.548-238.0	1		12V 105Ah																		■x2															9	
	10	9.548-246.0	1		12V 115Ah										■x2	■x2	■x2	■x2	■x2	■x2																		10	
	11	9.548-244.0	1		6V 170Ah																□x4	■x4			■x4	■x4	■x4	■x4										11	
	12	3.137-266.0	1		6V 275Ah 特別仕様オプション																			□x4	□x4	□x4	□x4											12	
鉛 / 補水式																																							
B 150 R 用	13	2.815-107.0	1		36V/240Ah (2V × 18 個=1 セット)																																	13	
B 250 R、B 260 R Bp 用	14	2.815-108.0			36V/630Ah (2V × 18 個=1 セット)																																		14
充電器 単相 100V																																							
バッテリーパワープラス 急速充電器 18/60	15	2.445-048.0	1			□																																15	
バッテリーパワープラス 急速充電器 36/60	16	2.445-049.0	1		バッテリーパワープラス 36/60、36/75 用		□																															16	
BD 30/4 C Bp 専用	17	6.670-130.0	1						■																													17	
鉛バッテリー用																																							
	18	9.548-217.0	1		24V 90Ah 向け						■	■																									18		
	19	3.137-189.0	1		24V 115Ah 向け							■												■														19	
	20	3.137-227.0	1		24V 170Ah 向け																□	■					■											20	
	21	9.548-249.0	1		36V 100Ah 向け																								■	■								21	
	22	3.137-267.0	1		24V 285Ah 向け																			□	□	□	□											22	
B 150 R 用単相 100V 充電器	23	9.548-284.0	1		36V / 240Ah 用、別途工賃必要																									■	□	□						23	
単相 200V																																							
B 250 R、B 260 R 用	24	4.035-191.0	1		36V / 630Ah 用、別途工賃必要																													■	■	■	■	24	

■標準装備 □オプション

※ 1) 販売終了品

床洗浄機用アクセサリー



ローラーブラシ (画像はイメージです)



Table with columns: 商品名 (Product Name), No., 注文番号 (Order No.), 数量 (Quantity), 色 (Color). It lists various accessories like rollers and brushes with their specifications and part numbers.

■標準装備 □オプション

Table with columns: 情報 (Information), BR 30/1 C Bp, BR 30/4 C, BR 30/6 C Bp, BR 40/10 C, BR 35/12 C Bp, BR 45/22 C Bp, B 50 W Bp +R55 (V-DOSE+Rinse+Audiotip), BR 75/75 W Classic Bp, BR 55/40 RS Bp, B 110 R Classic Bp +R75, B 110 R Bp +R75+D05E+Rins, B 150 R Bp +R85+D05E+Rins, B 260 R I Bp +R100+D05E+SB, B 260 R I Bp +R120+D05E+SB, No. It details compatibility for different machine models.

* 1) 販売終了品

床洗浄機用アクセサリー



ケルヒャー フロアケアシステム Eco
(ワックス床面のメンテナンス)

ケルヒャー フロアケアシステム Ecoは、強力な洗浄力を持ったパッドと水だけで、毎日の清掃と定期的なメンテナンスを行うことができます。床ワックスの完全な剥離清掃までの日数を延ばし、床清掃にかかるコストを削減します。



日常清掃 表面洗浄

油汚れに強く研磨剤を含んでいない万能タイプ

イエローパッド
イエローローラーパッド
イエローディスクパッド (ディスクパッド: P102-103)

定期清掃 表層剥離

ワックス表層の汚れを、表層ごと水だけで研削し、ワックス完全剥離までの期間を延ばします。

ワックス表層剥離用 ブラウンパッド
ブラウンローラーパッド
ブラウンディスクパッド (ディスクパッド: P102-103)

ローラーパッドシャフト



ローラーパッド (画像はイメージです)



商品名	No.	注文番号	数量	色	情報	BR 30/1 C Bp	BR 30/4 C	BR 30/4 C Bp	BR 40/10 C	BR 35/12 C Bp	BR 45/22 C Bp	BR 50 W Bp +R55+D05E+Rinse+Autofill	BR 75/75 W Classic Bp	BR 55/40 RS Bp	B 110 R Classic Bp+R75	B 110 R Bp +R75+D05E	B 150 R Bp +R85+D05E+Rins	B 260 R I Bp +R100+D05E+SB	B 260 R I Bp +R120+D05E+SB	No.	
BR 製品用ローラー関連					小型/手押し式(C)		自走式(W)		立乗り式(RS)		搭載式(R)										
ローラーパッドシャフト	350mm	BR 35 用	1	4.762-009.0	1																1
■ (□) × 数 = 必要本数	400mm	BR 40 用	2	4.762-228.0	1					□×1											2
標準	450mm	BR 45 用	3	4.762-413.0	1						□×1										3
スーパーソフト	532mm	BR 55 ヘッド用	4	4.762-432.0	1																4
	550mm	BR 55 ヘッド用	5	4.762-415.0	1								□×2	□×2							5
	638mm	BR 65 ヘッド用	6	4.762-433.0	1																6
	700mm	R75 用	7	4.762-627.0	1									□×2	□×2	□×2					7
油汚れ用	700mm	BR 75 ヘッド用	8	4.762-434.0	1																8
ハード	800mm	R85 用	9	4.762-628.0	1														□×2		9
	800mm	BR 90 ヘッド用	10	4.762-435.0	1																10
	1,104mm	BR 120/250 R Bp DOSE 用	11	4.762-498.0	1																11
ローラーパッド	96 mm	標準	12	6.369-453.0	1	赤	標準	1袋 20 枚入り				25×2	20×1	30×1	40×2		40×2				12
パッドを複数重ねて使用 ○×○= 必要パッド枚数×シャフト本数		スーパーソフト	13	6.369-388.0	1	白	標準	1袋 20 枚入り、在庫僅少				25×2	20×1	30×1	40×2		40×2				13
		ソフト	14	6.369-451.0	1	黄	標準	1袋 20 枚入り、在庫僅少				25×2	20×1	30×1	40×2		40×2				14
		ハード	15	6.369-452.0	1	緑	標準	1袋 20 枚入り				25×2	20×1	30×1	40×2		40×2				15
		油汚れ用	16	9.548-115.0	1	緑	標準	1袋 20 枚入り				20×2	16×1	24×1	32×2		32×2				16
	105 mm	標準	17	6.369-456.0	1	赤	標準	1袋 20 枚入り							53×2		53×2	53×2	60×2		17
		ハード	18	6.369-455.0	1	緑	標準	1袋 20 枚入り							53×2		53×2	53×2	60×2		18
		油汚れ用	19	9.548-144.0	1	緑	標準	1袋 30 枚入り							53×2		53×2	53×2	60×2		19
	130 mm	標準	20	6.371-077.0	1	赤	標準	1袋 20 枚入り													20
		ハード	21	6.371-076.0	1	緑	標準	1袋 20 枚入り													21
ブラウンローラーパッド	ワックス表層剥離用	400mm	22	8.635-691.0	1										□×2						22
□×数=必要本数		450mm	23	4.114-011.0	1			在庫僅少													23
マイクロファイバーローラー	300mm		24	4.762-453.0	1										□×1	□×1					24
□×数=必要本数	350mm		25	4.037-040.0	1																25
	400mm		26	4.114-004.0	1																26
	450mm		27	4.114-009.0	1																27
	532mm	BR 55 ヘッド用	28	4.114-005.0	1																28
	550mm	BR 55 ヘッド用	29	4.114-010.0	1																29
	638mm	BR 65 ヘッド用	30	4.114-006.0	1																30
	700mm	BR 75 ヘッド用	31	4.114-007.0	1																31
	800mm	BR 90 ヘッド用	32	4.114-008.0	1																32

■標準装備 □オプション ▲旧仕様の標準装備 △旧仕様のオプション

床洗浄機用アクセサリー



ディスクブラシ (画像はイメージです)

標準ブラシ



スーパーソフト
ブラシ



ソフトブラシ



ハードブラシ



商品名	No.	注文番号	数量	色	情報	BD 30/4 C Bp	BD 38/12 C Bp	BD 43/25 C Bp	BD 50/50 C Classic Bp	BD 50/55 W Classic Bp	B 50 W Bp +D51+DOSE+H-rise-AutoFill	B 50 W Bp +D60+DOSE+H-rise-AutoFill	BD 70/75 W Classic Bp	BD 50/40 RS Bp	BD 50/70 R Classic Bp	BD 75/120 R Classic Bp	B 110 R Bp +D75	BD 90/160 R Classic Bp	B 150 R Bp +D90+DOSE+Rins	B 260 R1 Bp +D100+DOSE	No.		
																						小型/手押し式(C)	自走式(W)
ディスクブラシ																							
BD製品用 ディスクブラシ ■(□)×数=必要数	280 mm	標準ブラシ	1	赤		■×1															1		
	385 mm	標準ブラシ	2	赤			■×1														2		
		スーパーソフトブラシ	3	白				□×1													3		
		ソフトブラシ	4	自然毛				□×1													4		
		ハードブラシ	5	黒				□×1													5		
	430 mm	標準ブラシ	6	赤				■×1													6		
		スーパーソフトブラシ	7	白					□×1												7		
		ソフトブラシ	8	自然毛						□×1											8		
		ハードブラシ	9	黒							□×1										9		
	510 mm	標準ブラシ	10	赤					■×1	■×1	■×1				■×1					■×2	10		
		スーパーソフトブラシ	11	白						□×1	□×1	□×1				□×1					□×2	11	
		ソフトブラシ	12	自然毛							□×1	□×1	□×1				□×1					□×2	12
		ハードブラシ	13	黒							□×1	□×1	□×1					□×1				□×2	13
	300 mm	標準ブラシ	14	赤																■×2	14		
		スーパーソフトブラシ	15	白																□×2	15		
		ソフトブラシ	16	自然毛																□×2	16		
		ハードブラシ	17	黒																□×2	17		
	355 mm	標準ブラシ	18	赤																■×2	18		
		スーパーソフトブラシ	19	白																□×2	19		
		ソフトブラシ	20	自然毛																□×2	20		
		ハードブラシ	21	黒																□×2	21		
	508 mm	標準ブラシ	22	青																	■×1	22	
		スーパーソフトブラシ	23	白																	□×1	23	
		ハードブラシ	24	黒																	□×1	24	
	385 mm	標準ブラシ	25	赤																	■×2 ■×2	25	
		スーパーソフトブラシ	26	白																	□×2 □×2	26	
		ソフトブラシ	27	自然毛																	□×2 □×2	27	
		ハードブラシ	28	黒																	□×2 □×2	28	
	450 mm	標準ブラシ	29	赤																	■×2 ■×2	29	
		スーパーソフトブラシ	30	白																	□×2 □×2	30	
		ソフトブラシ	31	自然毛																	□×2 □×2	31	
		ハードブラシ	32	黒																	□×2 □×2	32	

■標準装備 □オプション

※1) 販売終了品 ※2) BR・BD 55/90、65/90、75/90 R Bp DOSE の仕様変更品です。

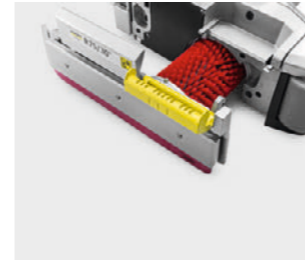

ディスク交換に工具は不要
工具不要でブラシやスクイジーが交換可能



製造工場の床洗浄に



公共施設の床洗浄に



店舗の清掃に

床洗浄機

床洗浄機用アクセサリー



パッド取付ディスク (画像はイメージです)



ディスクパッド (画像はイメージです)

標準



ソフト



ハード



スーパーハード



油汚れ用



ワックス表層剥離用



高圧縮メラミンパッド



マイクロファイバーパッド (画像はイメージです)



Main product specification table with columns for '商品名', 'No.', '注文番号', '数量', '色', '情報', and various model categories like 'BD 30/4 C Bp', 'BD 38/12 C Bp', etc., listing 55 different items.

■標準装備 □オプション

鍵管理システム (KIK:キック) KIK:Kärcher Intelligent Key

世界初の鍵管理システム。2種類の鍵で権限を分け、管理者が洗浄内容を設定し、清掃担当者は設定の範囲内で洗浄を行います。どなたが清掃しても均一な洗浄結果が得られます。鍵で洗浄内容を管理することで、操作ミスやスピード超過による事故を防止できます。



商品名	No.	注文番号	数量	情報
鍵管理システム (KIK:キック) (KIK:Kärcher Intelligent Key)				
イエローキー (清掃用)	1	5.035-344.0	1	
グレーキー (設定用)	2	5.035-348.0	1	
イエローキー (5個セット)	3	4.035-408.0	1	
ホームベースキット				
ホームベースキット	4	5.035-488.0	1	
アダプター	4	5.035-488.0	1	
ボトルフック	5	6.980-080.0	1	取付には別途アダプター 5.035-488.0 が必要
モップホルダー	6	6.980-078.0	1	取付には別途アダプター 5.035-488.0 が必要
ダブルフック	7	6.980-077.0	1	取付には別途アダプター 5.035-488.0 が必要
ホームベースキット・モップホルダー	8	4.400-080.0	1	
清掃ツールケースセット	9	4.070-006.0	1	清掃に使う道具類を入れられるケースとアダプターのセット
ボックス	10	4.035-406.0	1	
ユニバーサルフックキット	11	4.070-075.0	1	ホームベースキットのアダプターとフックのセット
モップホルダーキット				
	12	4.035-374.0	1	
	13	4.039-271.0	1	
	14	4.035-514.0	1	
BD 43/25 C Bp 専用	15	9.753-023.0	1	
B 110 R 専用	16	4.039-349.0	1	
モップ受け (マシン取り付け用)	17	5.035-655.0	1	モップ受け用ブラケットと併用
モップ受け用ブラケット (5.035-655.0 と併用)	18	5.035-656.0	1	モップ受けと併用

■標準装備 □オプション

ホームベースキット

ホームベースキットを使って、モップや洗浄剤ボトルなどの清掃用品を機械に備え付けることができ、手を煩わせることなく一緒に持ち運ぶことができます。機械では対応できない場所の清掃が効率的に行えます。



床洗浄機	手押	自走式	搭乗式										スライバー	No.				
			BD 43/25 C Bp	BD 50/50 C Classic Bp	BD 50/55 W Classic Bp	B 50 W Bp +D51+D05E+Rinse+AutoRill	B 50 W Bp +R55+D05E+Rinse+AutoRill	B 50 W Bp +D60+D05E+Rinse+AutoRill	BR 70/75 W Classic Bp	BR 75/75 W Classic Bp	BD 50/70 R Classic Bp	B 110 R Classic Bp +R75			BD 75/120 R Classic Bp	B 110 R Bp +R75+D05E+Rins	B 110 R Bp +D75+D05E+Rins	B 150 R Bp +R85+D05E+Rins
																		1
																		2
																		3
																		4
																		5
																		6
																		7
																		8
																		9
																		10
																		11
																		12
																		13
																		14
																		15
																		16
																		17
																		18

マニュアルクリーニング製品

SURFACE
CLEANING.

表面清掃
ツール



FLOOR
CLEANING.

床面清掃
ツール



FLEXOMATE
TROLLEYS.

清掃資材運搬
ツール
フレキシソメイト



対応アプリケーション

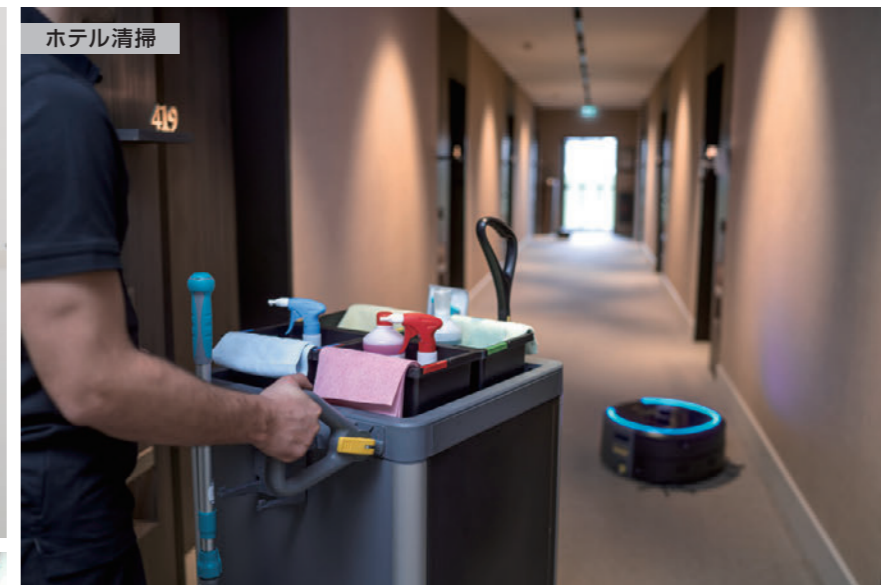

作業者にやさしい革新的なマニュアルクリーニング製品

ケルヒャーのマニュアルクリーニングツールは、清掃作業の手順とすべての動きを考慮し、使いやすく、疲れにくい事をポイントとして、設計、開発をしています。加えて、各製品は以下の共通の特長を網羅しています。

- 高い衛生基準、清掃基準を満たす性能
- 清掃全体の作業時間を短縮
- 直観的な操作方法
- 豊富なオプションパーツで、現場ごとの最適化が可能



人間工学に基づくモップ

- グリップ部（両手で握る箇所）が回転し、モップホルダーが作業者に追従します。正しい「S字」動作をサポートします。
- 作業者は手首を返す必要がなく、手首への負荷を▲75%削減します。
- 500ml 洗剤タンク内蔵タイプと、伸縮タイプの2種類があります。

商品名	No.	注文番号	数量	仕様			
				洗剤タンク内蔵	パイプ長さ	半自立	モップ
Kit Ray Infinity	1	9.212-034.0	1	○	固定式	x	同梱 9.212-011.0
Kit Velook Infinity	2	9.212-013.0	1	x	伸縮式	○	別売り

【備考】

- 両製品とも手首への負担を大幅に削減します。
- 500mlの洗剤タンク：Kit Ray Infinityのパイプに内蔵されています。パイプ上部先端のボタンを押すと、洗剤が3方向に塗布されます。
- パイプ長さ：Kit Velook Infinityのパイプは伸縮式です。
- 半自立式：Kit Velook Infinityのパイプ上部先端のボタンを引き上げると、モップホルダーが1方向に固定され立てかけることができます。
- モップ品番：9.212-011.0（青白ストライプ）、6.999-385.0（青）がございます。

Point

500mlの洗剤タンク内蔵
(Kit Ray Infinityのみ)



Point

先端を引き上げると半自立します
(Kit Velook Infinityのみ)



Point

上部ボタンを押すと洗剤が塗布されます
(Kit Ray Infinityのみ)



Point

両手グリップ部が回転し手首への
負荷を▲75%軽減します。
(両製品共通)



ホテル用トロリー

スタイリッシュなデザインのホテル用トロリーシリーズ。
さまざまなシーンにご利用いただけます。



※写真は欧州仕様

製品名	キューブクライム	ホテルプレミアム2	リネントロリー 200L	リネントロリー 200L カバー付
注文番号	9.212-028.0	6.999-225.0	9.212-025.0	9.212-027.0
組立時重量	8.5kg	42.6kg	7.8kg	9.9kg
長さx幅x高さ cm	67 x 47 x 108	197 x 64 x 142.5	88.5 x 54 x 94	98 x 61.5 x 91
写真				
製品紹介	<ul style="list-style-type: none"> ●ゲスト用アメニティ、清掃用具の運搬用。 ●移動の際は伸縮ハンドルを引き出し、本体カバーをした状態でエレガントに。お部屋に入ってから内容物を取り出します。 ●67 x 47 x H108(ハンドル格納時60)cmの大容量サイズ。内部は上段のトレー(間仕切り付き)、下段の間仕切り空間(間仕切り調整可能)に分かれ、使い易さにこだわりました。 ●大キャスターで段差も楽々クライム(乗り越えます)。 	<ul style="list-style-type: none"> ●10~12室の客室の清掃とサブライ用に設計されたトロリーホテルプレミアム2は、エルゴノミックで高い品質と機能性を備えています。 ●4つのホイールは回転式で、重い荷物を積んでいても、狭いスペースでもカートを簡単に操作できます。 ●ホイールにはバンパーが装備されているため衝突や衝撃に耐え、対象物も守ります。 ●本カートの素材は錆びず表面がスムーズですのお手入れが簡単です。 	<ul style="list-style-type: none"> ●頑丈なつくりで折り畳み可能。 ●80mmホイールはバンパー付です。 ●200Lバッグはジッパー付で内容物の取り出しが簡単です。 	<ul style="list-style-type: none"> ●カバー付きタイプもございます。 ●バンパー付き。

マニュアルクリーニング **NEW**

	ベルクロホルダー		伸縮ハンドル	
注文番号	6.999-272.0	6.999-350.0	6.999-111.0	6.999-352.0
サイズ	40 × 9.5cm	30 × 9.5cm	97-184cm	56-93cm
画像				
素材	リサイクル ポリプロピレン	ポリプロピレン	アルミニウム ポリプロピレン	アルミニウム ポリプロピレン
重量	320g	260g	480g	260g

マイクロファイバーモップ&ツール類

品名	幅	用途・色	画像	注文番号	サイズ	数量	素材	洗濯温度	乾燥温度	洗濯回数	乾燥重量 (1枚) (㎡あたり)				
マイクロファイバー ベルクロモップ 40cm	40cm 幅	通常床		6.999-385.0	40cm × 13cm	1枚	ポリエステル 85% ポリアミド 15%	90℃まで (60℃がベスト)	60℃	約 250 回		●	●	●	
マイクロファイバー ベルクロモップ 40cm (凹凸床)		凹凸床		6.999-273.0 (在庫かぎり)		1枚	ポリエステル 50% ポリアミド 20% ポリプロピレン 30%					●	●	●	
マイクロファイバーモップ 30cm 青	30cm 幅	青		6.999-379.0	30cm × 12cm	1枚	ポリエステル 90% ポリアミド 10%	90℃まで (60℃がベスト)	60℃	約 250 回	47g/1枚 440g/㎡	●	●	●	
マイクロファイバーモップ 30cm 赤		赤		6.999-380.0 (在庫限り)		1枚						●	●	●	

●適合組合せ

マイクロファイバークロス

品名	画像	色	注文番号	サイズ	数量	素材	洗濯温度	乾燥温度	洗濯回数	乾燥重量 (1枚) (㎡あたり)
マイクロファイバークロス		赤	9.212-054.0	40 × 40cm	5枚入	ポリエステル 80% ポリアミド 20%	90℃まで (60℃がベスト)	60℃	約 300 回	49g/1枚 290g/㎡
		青	9.212-055.0							
		黄	9.212-056.0							
ガラス用マイクロファイバークロス		青	6.999-155.0	40 × 40cm	5枚入	ポリエステル 85% ポリアミド 15%	60℃まで (60℃がベスト)		約 500 回	36g/1枚 240g/㎡

高所除塵ツール

品名	画像	色	注文番号	サイズ	数量	素材	洗濯温度	乾燥温度	洗濯回数	乾燥重量
マイクロファイバー高所除塵用 60cm (ドライ使用)		青	6.999-151.0	60 × 8cm	1枚	ポリエステル 100%	90℃まで (60℃がベスト)	60℃	約 350 回	130g/1枚
可変ホルダー高所除塵用		灰	9.212-021.0	60 × 6cm	1本	ポリプロピレン アルミニウム				320g/1本

清掃クロス・モップ用洗濯ネット

品名	画像	色	注文番号	サイズ	数量	繊維素材	乾燥重量 (1枚)	備考
洗濯用ネット (20L)		赤	6.999-129.0	35 × 65cm	1袋			
洗濯用ネット (50L)		青	6.999-128.0	50 × 70cm	1袋			

マニュアルクリーニング **NEW**

清掃用トrolley フレキシメイト

コンパクトでスタイリッシュ、人間工学に基づいた清掃用トrolley「フレキシメイト」です。「フレキシメイト」シリーズは、どんなタイプの施設でも、施設のオーナーニーズに合わせた清掃トrolleyで、個別のカスタマイズが可能です。また、さまざまな清掃作業を素早く終わらせるようにカスタマイズできるので、清掃スタッフの身体的負担を軽減し、モチベーションをアップさせます。

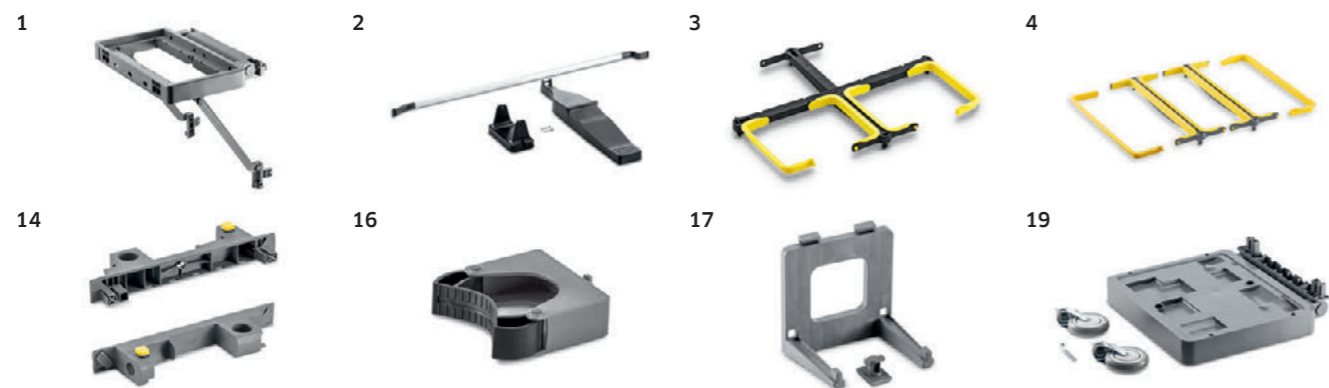

品名	No.	注文番号	FM Expert 50/ P 1.321-005.0
ゴミ回収			
外付けゴミ袋用フレーム	1	2.855-225.0	<input type="checkbox"/>
フットペダル (Expert / ExpertPro 用)	2	2.855-242.0	<input type="checkbox"/>
ゴミ袋ホルダー 70L サイズ× 2 (中付けタイプ)	3	2.855-268.0	<input type="checkbox"/>
ゴミ袋ホルダー 70L サイズ× 3 (中付けタイプ)	4	2.855-269.0	<input type="checkbox"/>
ゴミ袋ホルダー 70L サイズ× 2 (外付けゴミ袋ホルダーベース用)	5	2.855-280.0	<input checked="" type="checkbox"/>
ハンドル			
クラシックハンドル	6	2.855-243.0	<input checked="" type="checkbox"/>
フレキシングリップ	7	2.855-244.0	<input type="checkbox"/>
ホイール			
静音キャスター車輪径 125mm (ブレーキあり / 2 個入り)	8	2.855-297.0	<input type="checkbox"/>
標準キャスター車輪径 125mm (ブレーキなし / 2 個入り)	9	2.855-298.0	<input checked="" type="checkbox"/>
標準キャスター車輪径 125mm (ブレーキあり / 2 個入り)	10	2.855-299.0	<input type="checkbox"/>
パンパー (4 個入り)	11	2.855-300.0	<input type="checkbox"/>
固定アイテム			
ホルダーポート	12	2.855-226.0	<input checked="" type="checkbox"/>
目隠しカバー	13	2.855-266.0	<input checked="" type="checkbox"/>
連結ドック (凹凸各 1 個)	14	2.855-241.0	<input type="checkbox"/>
ホルダー S (2 個入り)	15	2.855-255.0	<input checked="" type="checkbox"/>
ホルダー M (1 個入り)	16	2.855-254.0	<input type="checkbox"/>
ホルダー XL (1 個入り)	17	2.855-261.0	<input checked="" type="checkbox"/>
ホルダー BR 30/1 (1 個入り)	18	2.855-319.0	<input type="checkbox"/>
拡張ボード (車輪付き)	19	2.855-273.0	<input type="checkbox"/>
拡張ボードハーフ	20	2.855-279.0	<input checked="" type="checkbox"/>
トrolleyフレームベース (小型 : 柱 4 本)	21	2.855-286.0	<input checked="" type="checkbox"/>
サイドパネル (1 枚)	22	2.855-290.0	<input type="checkbox"/>
外付けゴミ袋用カバーダンパー	23	2.855-318.0	<input type="checkbox"/>

■標準装備 □オプション

製品名	FM Expert 50/ P	FM ExpertPro 50/ S C	FM ExpertPro 100/ P
注文番号	1.321-005.0	1.321-011.0	1.321-009.0
組立時重量	26.2kg	35.6kg	48kg
梱包寸法 (mm)	796 × 584 × 498	796 × 584 × 498	1134 × 584 × 623
写真			

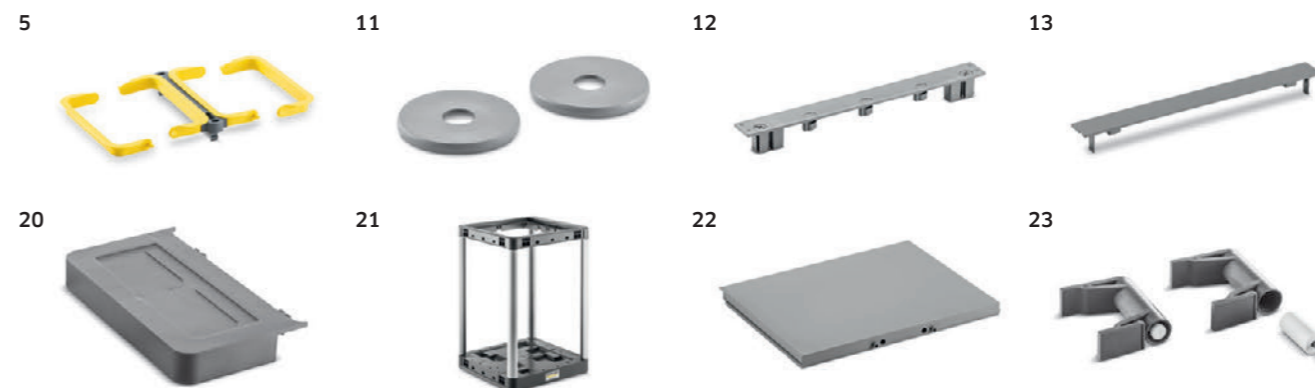

	FM ExpertPro 50/ S C 1.321-011.0	FM ExpertPro 100/ P 1.321-009.0	備考
	<input type="checkbox"/>	<input type="checkbox"/>	
	<input type="checkbox"/>	<input checked="" type="checkbox"/>	上カバーを足で開けることができます。
	<input checked="" type="checkbox"/>	<input type="checkbox"/>	
	<input type="checkbox"/>	<input checked="" type="checkbox"/>	
	<input type="checkbox"/>	<input type="checkbox"/>	
	<input type="checkbox"/>	<input type="checkbox"/>	
	<input type="checkbox"/>	<input type="checkbox"/>	トrolleyとキャスターの間に取り付けます。
	<input checked="" type="checkbox"/>	<input type="checkbox"/>	ホルダー取り付け穴は3つ。
	<input checked="" type="checkbox"/>	<input checked="" type="checkbox"/>	
	<input type="checkbox"/>	<input type="checkbox"/>	トrolley連結、ハンディ掃除機運搬用など。
	<input checked="" type="checkbox"/>	<input checked="" type="checkbox"/>	EB、モップなど。
	<input type="checkbox"/>	<input type="checkbox"/>	CV、サクシオンパイプ、ホースなど。
	<input checked="" type="checkbox"/>	<input checked="" type="checkbox"/>	WVP、サインボードなど。
	<input type="checkbox"/>	<input type="checkbox"/>	BR30/1 など。
	<input type="checkbox"/>	<input type="checkbox"/>	掃除機、Puzziなどを運搬します。
	<input type="checkbox"/>	<input type="checkbox"/>	BR30/1、EBなどを運搬します。要キャスター。
	<input checked="" type="checkbox"/>	<input type="checkbox"/>	
	<input checked="" type="checkbox"/>	<input checked="" type="checkbox"/>	
	<input type="checkbox"/>	<input type="checkbox"/>	

マニュアルクリーニング (フレキシメイト用アクセサリ) **NEW**

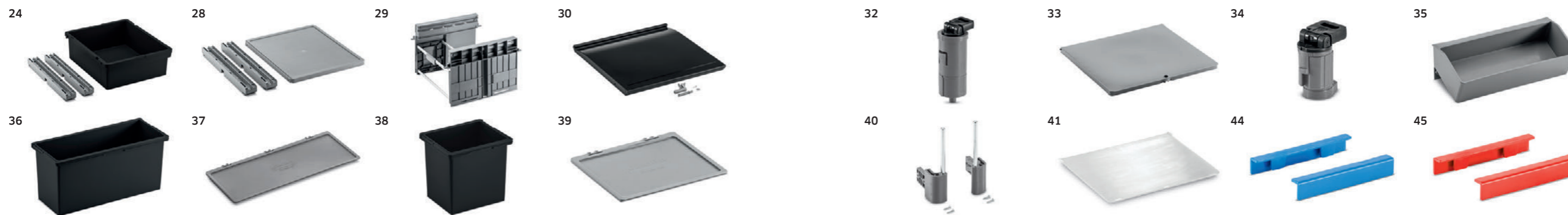

品名	No.	注文番号	FM Expert 50/ P 1.321-005.0	FM ExpertPro 50/ S C 1.321-011.0	FM ExpertPro 100/ P 1.321-009.0	備考
ストレージ						
引き出し 16L キット (レール付、開放)	24	2.855-234.0	■	■	■	トロリー内での高さ調整可能。
引き出し 32L キット (レール付、開放)	25	2.855-235.0	□	□	■	トロリー内での高さ調整可能。
引き出し用レール (開放)	26	2.855-245.0	□	■	■	トロリー内での高さ調整可能。
引き出し用レール (密閉)	27	2.855-246.0	■	□	□	トロリー内での高さ調整可能。
トレーキット	28	2.855-291.0	■	■	■	トロリー内での高さ調整可能。
フレキシボックス (バケツ収納機能ベース)	29	2.855-237.0	□	□	□	ドア小も必要となります。
ドア小	30	2.855-277.0	□	□	□	フレキシボックスと一緒に必要です。
ドア大	31	2.855-278.0	□	■	■	
ドア用キー	32	2.855-256.0	□	□	□	ドアをロックします。
トロリー上カバー	33	2.855-231.0	□	■	■	
上カバー用キー	34	2.855-257.0	□	□	□	上カバーをロックします。
フレキシントレー角度付 (バケツホルダー)	35	2.855-238.0	□	□	■	バケツ 12L を 1 つ、バケツ 6L を 2 つ搭載可能。
バケツ 12L (モップ用バケツ)	36	2.855-239.0	■	□	■	
ふた (バケツ 12L 用)	37	2.855-264.0	■	□	■	
バケツ 6L (クロス用バケツ)	38	2.855-262.0	■	■	■	
ふた (バケツ 6L 用)	39	2.855-265.0	□	□	□	
バケツホルダー (バケツ 6L、バケツ 12L 用)	40	2.855-253.0	■	□	□	トロリーの外側にバケツを垂直に取り付けます。
ドキュメントホルダー	41	2.855-270.0	□	□	□	ドアの内側に取り付けます。
クリップ (緑)	42	2.855-292.0	■	□	■	バケツごとに色分けして使います。
クリップ (黄)	43	2.855-293.0	■	□	■	バケツごとに色分けして使います。
クリップ (青)	44	2.855-294.0	■	■	■	バケツごとに色分けして使います。
クリップ (赤)	45	2.855-295.0	■	□	■	バケツごとに色分けして使います。
赤万能バッグ 120L ファスナー付き	46	6.999-160.0	□	□	□	ファスナー付きで横からも取り出しやすいです。
青万能バッグ 120L ファスナー付き	47	6.999-161.0	□	□	□	ファスナー付きで横からも取り出しやすいです。

■標準装備 □オプション

マニュアル
クリーニング

マニュアル
クリーニング

スィーパー

手押し式から路上清掃車まで。

独自のフィルター技術で、屋外はもちろん倉庫や工場などの屋内でも効率良く掃き掃除ができます。店舗の駐車場や倉庫、公共施設などの広い範囲の清掃に。

3つのポイント

掃き掃除を機械化
清掃効率UP

フィルターちり落とし機能で
清掃力を持続

雨上がりの濡れた路面
も清掃可能

一部の製品を除く

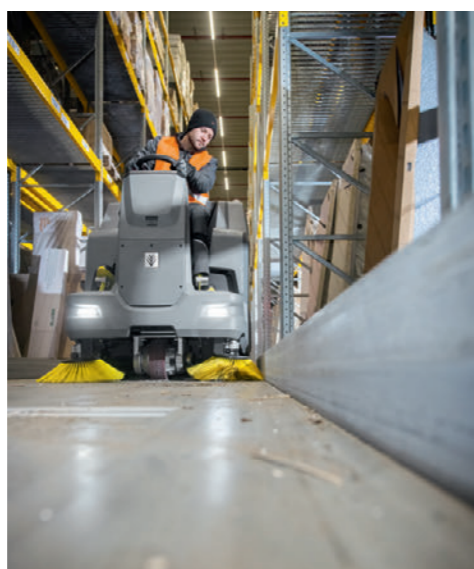

スィーパー

2回 ケルヒャーケア対象機種
訪問点検回数2回

4回 ケルヒャーケア対象機種
訪問点検回数4回

NEW	NEW	NEW								
KM 70/20 C (2,800m ² /h)	KM 70/25 C Bp 2SB (3,920m ² /h)	KM 70/30 C Bp 2SB (3,920m ² /h)	CVS 65/1 Bp (1,800m ² /h)	KM 75/40 W (3,375m ² /h)	KM 85/50 R Bp (5,100m ² /h)	KM 90/60 R (7,200m ² /h)	KM 100/100 R (8,000m ² /h)			
手押し式 (C)			手押し式カーペットスィーパー	自走式 (W)		搭乗式 (R)				
C:Compact Model				W:Walk behind Model		R:Ride on Model				

KM 100/120 R G ガソリンエンジンモデル (7,000m ² /h)	KM 100/120 R Bp バッテリーモデル (5,500m ² /h)	KM 125/130 R G ガソリンエンジンモデル (受注生産品) (10,000m ² /h)	KM 125/130 R Bp バッテリーモデル (13,600m ² /h)	KM 105/180 R Bp Classic バッテリーモデル (6,300m ² /h)	KM 120/250 R D Classic ディーゼルエンジンモデル (10,800m ² /h)	KM 130/300 R D Classic ディーゼルエンジンモデル (13,000m ² /h)	KM 130/300 R D ディーゼルエンジンモデル (受注生産品) (13,000m ² /h)	KM 130/300 R Bp バッテリーモデル (受注生産品) (9,100m ² /h)	KM 150/500 R D ディーゼルエンジンモデル (18,000m ² /h)	KM 150/500 R D Classic ディーゼルエンジンモデル (18,000m ² /h)	KM 170/600 R D Classic ディーゼルエンジンモデル (23,800m ² /h)
搭乗式 (R)						インダストリアルスィーパー					
R:Ride on Model											

スィーパー

スイーパー



1. KM 70/20 C

2. KM 70/20 C 2SB

3. KM 70/25 C Bp 2SB
KM 70/25 C Bp 2SB
バッテリーパワープラスセット

4. KM 70/30 C Bp 2SB
KM 70/30 C Bp 2SB
バッテリーパワープラスセット

5. CVS 65/1 Bp

6. KM 75/40 W G

7. KM 75/40 W Bp



機種名	No.	注文番号		動力	清掃能力 (m ² /h)	清掃幅			コンテナ 容量 (L)	清掃時 走行 速度*1 (km/h)	質量 アクセサ リ-込み (kg)	寸法 長さ × 幅 × 高さ (mm)	バッテリー	充電器	折り畳み ハンドル	バキューム 機能	フィルター	フィルター-ちり落とし機能	粗ゴミ フラップ	充電時間	満充電時 連続使用時間	その他の仕様
		付属品含む	マシン本体			メインブラシ のみ	1サイドブラシ 使用時	両側ブラシ 使用時														
手押し式スイーパー																						
KM 70/20 C	1	1.517-130.0		手押し	2800	480	700	—	45 / 20	4*	21	860x760x400*2	—	—	■	—	吸着式 スポンジタイプ	なし、取り外して清掃	—	—	—	
KM 70/20 C 2SB	2	1.517-131.0		手押し	3920	480	700	980	45 / 20	4*	22	860x760x400*2	—	—	■	—	吸着式 スポンジタイプ	なし、取り外して清掃	—	—	—	
KM 70/25 C Bp 2SB	3	—	1.517-230.0	手押し&電動ブラシ	3920	480	700	980	45 / 20	4*	32	910x760x490*2	別売	別売	■	—	吸着式 大型スポンジタイプ	なし、取り外して清掃	—	—	—	
KM 70/25 C Bp 2SB バッテリーパワープラスセット	3	3.137-316.0	—	手押し&電動ブラシ	3920	480	700	980	45 / 20	4*	34.1	910x760x490*2	■	■	■	—	吸着式 大型スポンジタイプ	なし、取り外して清掃	—	1時間 32分 (7.5Ah)	約3時間 20分	
KM 70/30 C Bp 2SB	4	—	1.517-231.0	手押し&電動ブラシ	3920	480	700	980	45 / 20	4*	33.5	910x760x490*2	別売	別売	■	■	バキューム式 エコフィルター	手動	—	—	—	
KM 70/30 C Bp 2SB バッテリーパワープラスセット	4	3.137-317.0	—	手押し&電動ブラシ	3920	480	700	980	45 / 20	4*	35.6	910x760x490*2	■	■	■	■	バキューム式 エコフィルター	手動	—	1時間 32分 (7.5Ah)	約2時間	
手押し式カーベットスイーパー (屋内用)																						
CVS 65/1 Bp	5	1.517-301.0		手押し&電動ブラシ	1,800	450	625	—	20	4*	39	980 × 675 × 1,070	別売	別売	■	■	バキューム式 ファインダストフィルター	自動	—	1時間 16分 (6.0Ah) 1時間 32分 (7.5Ah)	約50分 (6.0Ah) 約60分 (7.5Ah)	
自走式バキュームスイーパー																						
KM 75/40 W G	6	1.049-216.0		ガソリンエンジン	3,375	550	750	—	40	4.5	84	1,430 × 780 × 1,180	—	—	■	■	バキューム式 マイクロフィルター	手動	手動	—	—	濡れた路面用の吸引逃がし口付
KM 75/40 W Bp	7	9.548-522.0	1.049-213.0	バッテリー 24V	3,375	550	750	—	40	4.5	116	1,430 × 780 × 1,180	■	■内蔵	■	■	バキューム式 マイクロフィルター	手動	手動	12時間	約1.5-2時間	濡れた路面用の吸引逃がし口付

■標準装備 □オプション
*1)手押しタイプは速度4km/hとして清掃能力を示しています *2)ハンドル収納時

スィーパー

2回 ケルヒャーケア対象機種
訪問点検回数2回

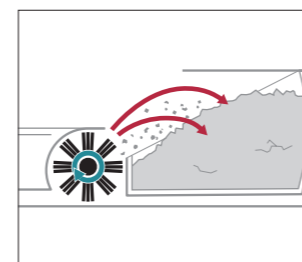

効率の良いゴミ収集
ゴミの収集に「巻き上げ方式」を採用。ダストコンテナの90%を使用できます。ゴミの廃棄回数が減り作業効率が向上します。



イージーダイヤル
操作パネルはダイヤル式で、イラストの清掃モードにダイヤルを合わせるだけの簡単操作です。初めての方でも安全に操作できます。



バッテリーモデル (Bp)
排気ガスが出ず騒音も少なく室内清掃に最適です。KM 90/60 R Bpにはノンバンクタイヤのノンマーキングタイプを標準装備し、タイヤ痕を残しません。

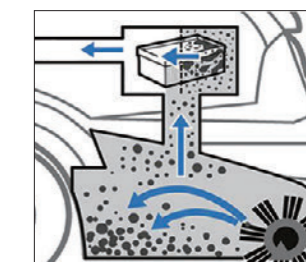

フィルター自動ちり落とし機能
フィルターの目詰まりの原因となる、ちりやホコリを自動的に落とす機能により高い吸引力を持続できます。作業効率をアップし、メンテナンス時間を削減します。



1. KM 85/50 R Bp 2. KM 90/60 R G 3. KM 90/60 R Bp 4. KM 100/100 R G 5. KM 100/100 R Bp 6. KM 100/120 R G 7. KM 100/120 R Bp 8. KM 100/120 R Bp 4SB 9. KM 125/130 R G 10. KM 125/130 R D 11. KM 125/130 R Bp

機種名	No.	注文番号		動力	コンテナ容量 (L)	清掃幅			最高速度 (km/h)	清掃能力 (m ² /h)	登坂能力 (%)	質量 アクセサリー込み (kg)	寸法 長さ × 幅 × 高さ (mm)	充電器	フィルター	フィルターちり落とし機能	ヘッドライト	ウインカー	回転灯	ノンバンクタイヤ	粗ゴミフラップ	鍵管理システム	シートスイッチ	油圧昇降式ダストコンテナ	充電時間 (目安)	最大連続稼働時間	
		付属品含む	マシン本体			メインブラシのみ	1サイドブラシ使用時	両側ブラシ使用時																			
搭乗式バキュームスィーパー																											
KM 85/50 R Bp	1	3.137-070.0	1.351-126.0	バッテリー 24V	50	615	850	1085 *	6	5,100	12	252	1,350 × 940 × 1,170	外付け	エコフィルター	手動	<input type="checkbox"/>	<input type="checkbox"/>	<input type="checkbox"/>	<input type="checkbox"/>	<input checked="" type="checkbox"/>	-	<input checked="" type="checkbox"/>	-	約 10 時間	約 2 時間	
KM 90/60 R G	2	1.047-310.0		ガソリンエンジン	60	615	900	1150 *	8	7,200	18	265	1,695 × 1,060 × 1,260	-	筒形フィルター	自動	<input type="checkbox"/>	<input type="checkbox"/>	<input type="checkbox"/>	<input type="checkbox"/>	<input checked="" type="checkbox"/>	-	<input checked="" type="checkbox"/>	-	-	-	
KM 90/60 R Bp	3	3.137-180.0	1.047-311.0	バッテリー 24V	60	615	900	1150 *	6	5,400	12	335	1,695 × 1,060 × 1,260	外付け	筒形フィルター	自動	<input type="checkbox"/>	<input type="checkbox"/>	<input type="checkbox"/>	<input checked="" type="checkbox"/>	<input checked="" type="checkbox"/>	-	<input checked="" type="checkbox"/>	-	約 12 時間	約 2 時間	
KM 100/100 R G	4	3.137-065.0	1.280-105.0	ガソリンエンジン	100	700	1000	1300 *	8	8,000	18	300	2,006 × 1,005 × 1,343	-	筒形フィルター	自動	<input type="checkbox"/>	<input type="checkbox"/>	<input type="checkbox"/>	<input type="checkbox"/>	<input checked="" type="checkbox"/>	-	<input checked="" type="checkbox"/>	-	-	-	
KM 100/100 R Bp (オンデマンド)	5	9.548-524.0	1.280-112.0	バッテリー 24V	100	700	1000	1300 *	6	6,000	18	540	2,006 × 1,005 × 1,343	外付け	筒形フィルター	自動	<input type="checkbox"/>	<input type="checkbox"/>	<input type="checkbox"/>	<input checked="" type="checkbox"/>	<input checked="" type="checkbox"/>	-	<input checked="" type="checkbox"/>	-	約 10 時間	約 2 時間 30 分	
KM 100/120 R G	6	1.280-171.0		ガソリンエンジン & 油圧	120	730	1000	1270 *	7	7000	18	572.9	1,700 × 1,195 × 1,370	-	筒形フィルター	自動	<input type="checkbox"/>	<input type="checkbox"/>	<input type="checkbox"/>	<input type="checkbox"/>	<input checked="" type="checkbox"/>	-	<input checked="" type="checkbox"/>	<input checked="" type="checkbox"/>	-	-	
KM 100/120 R Bp	7	3.137-324.0	1.280-172.0	バッテリー 24V & 油圧	120	730	1000	1270 *	5.5	5500	12	748	1,807 × 1,224 × 1,500	外付け	筒形フィルター	自動	<input type="checkbox"/>	<input type="checkbox"/>	<input type="checkbox"/>	<input type="checkbox"/>	<input checked="" type="checkbox"/>	-	<input checked="" type="checkbox"/>	<input checked="" type="checkbox"/>	12 時間		
KM 100/120 R Bp 4SB (オンデマンド)	8	3.137-325.0	1.280-173.0	バッテリー 24V & 油圧	120	730	1150	2300	5.5	12650	12	985	2,051 × 1,224 × 1,500	外付け	筒形フィルター	自動	<input type="checkbox"/>	<input type="checkbox"/>	<input type="checkbox"/>	<input type="checkbox"/>	<input checked="" type="checkbox"/>	-	<input checked="" type="checkbox"/>	<input checked="" type="checkbox"/>	12 時間		
KM 125/130 R G (受注生産品)	9	1.280-150.2		ガソリンエンジン & 油圧	130	880	1250	1700 *	8	10,000 (1サイドブラシ)	18	842	1,800 × 1,500 × 1,450	-	エコフィルター	自動	<input type="checkbox"/>	<input type="checkbox"/>	<input type="checkbox"/>	<input type="checkbox"/>	<input checked="" type="checkbox"/>	<input checked="" type="checkbox"/>	<input checked="" type="checkbox"/>	<input checked="" type="checkbox"/>	-	-	
KM 125/130 R D (受注生産品)	10			ディーゼルエンジン & 油圧	130	880	1250	1700 *	8	10,000 (1サイドブラシ)	16	856	1,800 × 1,500 × 1,450	-	エコフィルター	自動	<input type="checkbox"/>	<input type="checkbox"/>	<input type="checkbox"/>	<input type="checkbox"/>	<input checked="" type="checkbox"/>	<input checked="" type="checkbox"/>	<input checked="" type="checkbox"/>	<input checked="" type="checkbox"/>	-	-	
KM 125/130 R Bp	11			バッテリー 24V & 油圧	130	880	1250	1700 *	8	13,600 (2サイドブラシ)	12	820	1,800 × 1,500 × 1,450	外付け	エコフィルター	自動	<input checked="" type="checkbox"/>	<input type="checkbox"/>	<input checked="" type="checkbox"/>	<input checked="" type="checkbox"/>	<input checked="" type="checkbox"/>	<input checked="" type="checkbox"/>	<input checked="" type="checkbox"/>	<input checked="" type="checkbox"/>	<input checked="" type="checkbox"/>	約 10 時間	5 時間

■標準装備 □オプション ※オンデマンドとは国内には在庫を持たず、海外の倉庫から仕入れる方式です。 ※左側のサイドブラシは受注取付オプションです。

スイーパー

4回 ケルヒャーケア対象機種
訪問点検回数4回



シートスイッチ
座席に座らないとエンジンが掛からないシートスイッチを採用。運転中に座席から離れると自動停止します。



油圧昇降式ダストコンテナ
KM 105/110 R 以上のクラスでは油圧駆動によりダストコンテナを持ち上げることができます。また、メインブラシやサイドブラシの昇降にも油圧駆動を採用しています。



ノンパンクタイヤ
インダストリアルスイーパーはノンパンクタイヤを標準装備。クギや金属片・ガラス片が混在する建設現場のような悪路でも問題なく走行可能です。



エンジン用プレフィルタ
プレフィルタでエンジンへのチリやホコリの侵入を防ぎ、異物混入によるエンジントラブルを防止します。



登坂能力
ケルヒャーのスイーパー製品は登坂能力の高い製品です。立体駐車場のような坂道が多い清掃シーンに最適です。

4回 NEW

4回

4回

4回

4回

4回

4回

4回

4回



1. KM 105/180 R Bp Classic



2. KM 120/250 R D Classic



3. KM 130/300 R D Classic



4. KM 130/300 R D (受注生産品)



5. KM 130/300 R Bp (受注生産品)



6. KM 150/500 R D Classic



7. KM 150/500 R D



8. KM 170/600 R D Classic



9. KM 150/500 R D エアコンキャビン付

10. KM 170/600 R D Classic エアコンキャビン付

機種名	No.	注文番号		動力	コンテナ容量 (L)	清掃幅 (mm)			速度 (km/h)	清掃能力 (m ² /h)	登坂能力 (%)	質量 アクセサリー込み (kg)	寸法 長さ × 幅 × 高さ (mm)	バッテリー	充電器	フィルター	駆動	駐車ブレーキ	フィルター ちり落とし機能	ヘッドライト	ウインカー	回転灯	ノンパンクタイヤ	シートスイッチ	油圧昇降式ダストコンテナ	充電時間	最大連続使用時間	
		付属品含む	マシン本体			メインブラシのみ	サイドブラシ 1個使用	サイドブラシ 2個使用																				
インダストリアルスイーパー																												
KM 105/180 R Bp Classic	1	3.137-336.0	1.186-051.0	バッテリー 36V & 油圧	180	780	1,050	1,300	6	6,300	14	850	1,847 × 1,065 × 1,388	■	■	大型フラットフィルター	後輪	■	電動	■	■	■	■	■	■	■	10-12 時間	約 2.5 時間
KM 120/250 R D Classic	2	3.137-337.0	1.186-004.0	ディーゼルエンジン & 油圧	250	900	1,200	1,500	9	10,800 (1サイドブラシ)	18	880	2,082 × 1,250 × 1,450	-	-	大型フラットフィルター	後輪	■	電動	■	■	■	■	■	■	■	-	-
KM 130/300 R D Classic	3	3.137-338.0	1.186-140.0	ディーゼルエンジン & 油圧	300	1,000	1,300	1,550	10	13,000 (1サイドブラシ)	18	951	2,150 × 1,330 × 1,430	-	-	大型フラットフィルター	後輪	■	電動	■	■	■	■	■	■	■	-	-
KM 130/300 R D (受注生産品)	4	3.137-339.0	1.186-120.0	ディーゼルエンジン & 油圧	300	1,000	1,300	1,550	10	13,000 (1サイドブラシ)	18	951	2,040 × 1,330 × 1,430	-	-	大型フラットフィルター	後輪	■	電動	■	■	■	■	■	■	■	-	-
KM 130/300 R Bp (受注生産品)	5	9.548-365.0	1.186-129.0	バッテリー 36V & 油圧	300	1,000	1,300	1,550	7	9,100 (1サイドブラシ)	14	1,300	2,040 × 1,330 × 1,430	■	■	大型フラットフィルター	後輪	■	電動	■	■	■	■	■	■	■	10-12 時間	約 2 時間
KM 150/500 R D Classic	6	3.137-340.0	1.186-141.0	ディーゼルエンジン & 油圧	500	1,200	1,500	1,800	12	18,000 (1サイドブラシ)	18	1,394	2,442 × 1,570 × 1,640	-	-	大型フラットフィルター	後輪	■	電動	■	■	■	■	■	■	■	-	-
KM 150/500 R D	7	3.137-341.0	1.186-142.0	ディーゼルエンジン & 油圧	500	1,200	1,500	1,800	12	18,000 (1サイドブラシ)	18	1,440	2,442 × 1,570 × 1,640	-	-	大型フラットフィルター	後輪	■	電動	■	■	■	■	■	■	■	-	-
KM 170/600 R D Classic	8	3.137-342.0	1.186-145.0	ディーゼルエンジン & 油圧	600	1,350	1,700	2,000	14	23,800 (1サイドブラシ)	18	1,530	2,450 × 1,750 × 1,670	-	-	大型フラットフィルター	後輪	■	電動	■	■	■	■	■	■	■	-	-
KM 150/500 R D エアコンキャビン付	9	3.137-343.0	1.186-142.0	ディーゼルエンジン & 油圧	500	1,200	1,500	1,800	12	18,000 (1サイドブラシ)	18	1,726	2,442 × 1,570 × 2,240	-	-	大型フラットフィルター	後輪	■	電動	■	■	■	■	■	■	■	-	-
KM 170/600 R D Classic エアコンキャビン付	10	3.137-344.0	1.186-145.0	ディーゼルエンジン & 油圧	600	1,350	1,700	2,000	14	23,800 (1サイドブラシ)	18	1,909	2,450 × 1,750 × 2,264	-	-	大型フラットフィルター	後輪	■	電動	■	■	■	■	■	■	■	-	-

■標準装備 □オプション ・ホース、コード類の長さは表記寸法±5%を許容範囲とさせていただきます。

プロ用ガーデンツール



1. LM 530/36 Bp

2. CS 400/36 Bp

3. MT 36 Bp*

4. MT CS 250/36

5. MT HT 550/36

6. LB 930/36 Bp

7. LBB 1060/36 Bp
背負式ブロー

バッテリー式芝刈り機										
機種名	No.	注文番号	電圧 (V)	刈込幅 (mm)	刈込高 (mm)	回転速度 (rpm)	走行速度 (km/h)	草集バッグ容量 (L)	騒音値 (dB(A))	
LM 530/36 Bp	1	1.042-500.0	36	530	30-110	3,100	2-5	70	95	

バッテリー式チェーンソー										
機種名	No.	注文番号	電圧 (V)	ガイドバー長さ (mm)	チェーンスピード (m/s)	チェーンピッチ	チェーンゲージ	ドライブリンク数	最大振動値 (ΔK=1.5m/s ²)	
CS 400/36 Bp	2	1.042-504.0	36	400	23	3/8"LP	1.3mm	56	3.4 (リア)	

バッテリー式マルチツール (本体のみではご利用いただけません。アタッチメントを取り付けて使うものです)										
機種名	No.	注文番号	電圧 (V)	回転速度 (rpm)						
MT 36 Bp	3	1.042-511.0	36	7,800 / 6,800	—	—	—	—	—	—

MT 36 Bp 用アタッチメントチェーンソー										
機種名	No.	注文番号	電圧 (V)	ガイドバー長さ (mm)	チェーンスピード (m/s)	チェーンピッチ	チェーンゲージ	ドライブリンク数	最大振動値 (ΔK=1.5m/s ²)	
MT CS 250/36	4	1.042-512.0	36	250	12	1/4"LP	1.3mm / 0.050"	58	3	

MT 36 Bp 用アタッチメントヘッジトリマー										
機種名	No.	注文番号	電圧 (V)	刈込幅 (mm)	刃間隔 (mm)	切断角度 (°)			最大振動値 (ΔK=1.5m/s ²)	
MT HT 550/36	5	1.042-513.0	36	550	550	180			3.8	

バッテリー式ブロー										
機種名	No.	注文番号	電圧 (V)	風量 (m ³ /h)	風速 (最大) (m/s)	ブローパワー (N)				
LB 930/36 Bp	6	1.042-507.0	36	930	60	14	—	—	—	
LBB 1060/36 Bp	7	1.042-509.0	36	1,060	65	19	—	—	—	

*単体では使用できません **全機種バッテリーと充電器は別売りです。 ***稼働時間は、使用環境や充電回数で異なります。

質量 (kg)	寸法 長さ×幅×高さ (mm)	満充電時連続使用時間***
32	1580 × 550 × 1130	装着バッテリー 1 個 / 2 個 40 分 / 80 分 (6.0Ah) 55 分 / 110 分 (7.5Ah)

質量 (kg)	寸法 長さ×幅×高さ (mm)	満充電時連続使用時間***
5	904 × 217 × 261	25 分 (6.0Ah) 30 分 (7.5Ah)

質量 (kg)	寸法 長さ×幅×高さ (mm)	
2.6	951 × 197 × 188	—

質量 (kg)	寸法 長さ×幅×高さ (mm)	満充電時連続使用時間***
1.9	940 × 120 × 130	45 分 (6.0Ah) 55 分 (7.5Ah)

質量 (kg)	寸法 長さ×幅×高さ (mm)	満充電時連続使用時間***
2.3	1305 × 125 × 87	100 分 (6.0Ah) 125 分 (7.5Ah)

質量 (kg)	寸法 長さ×幅×高さ (mm)	満充電時連続使用時間***
3	916 × 177 × 325	40 分 (6.0Ah) 50 分 (7.5Ah)
8.8	1597 × 546 × 470	装着バッテリー 1 個 / 2 個 30 分 / 60 分 (6.0Ah) 40 分 / 80 分 (7.5Ah)

バッテリー式芝刈り機アクセサリ		
商品名	注文番号	概要
芝刈り機用ブレード 53 cm	2.042-014.0	回転刃。
芝刈り機用 ディスチャーシアアダプター	2.042-030.0	横から刈った草を排出するアダプター。

バッテリー式チェーンソー用アクセサリ		
商品名	注文番号	概要
チェーンソーガイドバー 40cm 3/8" LP	2.042-019.0	チェーンをかけるガイドバー。長さ 40cm。CS 400/36 Bp 専用。
チェーンガード CS 400/36 Bp	5.042-209.0	チェーンカバー。
チェーンソー替刃 40cm 3/8" LP	2.042-018.0	チェーン刃。CS 400/36 Bp 専用。

バッテリー式マルチツール MT 36 Bp 用アクセサリ		
商品名	注文番号	概要
ショルダーストラップ	2.042-016.0	肩掛け用ストラップ。
MT 延長ポール 100cm	2.042-031.0	延長用ポール。長さ 100mm。MT 36 Bp 用。MT CS 250/36、MT HT 550/36 を延長して使用する際に使用。

MT CS 250/36 用アクセサリ		
商品名	注文番号	概要
チェーンソーガイドバー 25cm 1/4" LP	2.042-021.0	チェーンをかけるガイドバー。長さ 25cm。MT CS 250/36 専用。
チェーンガード MT CS 250/36	5.042-234.0	チェーンカバー。MT CS 250/36 専用。
チェーンソー替刃 25cm 1/4" LP	2.042-020.0	チェーン刃。MT CS 250/36 専用。

MT HT 550/36 用アクセサリ		
商品名	注文番号	概要
ヘッジブルーム	6.444-735.0	トリマー後に、積載したり挟まった葉くず・小枝を集めるブルーム。MT HT 550/36 専用。

バッテリー式ブロー用アクセサリ		
商品名	注文番号	概要
ショルダーストラップ	2.042-016.0	肩掛けストラップ。

ガーデンツール

洗浄剤

ASFとは?

「Abscheidefreundlich」=「分離しやすい」
自然に優しい
ケルヒャー独自の特許技術です。

洗浄後の排水は油・汚れ・水が混ざりあった状態です。ASFは、その排水から廃油成分を分離し、排水処理設備オイルセパレータでの油水分離を容易にします。ケルヒャーの洗浄剤は汚れを落とすだけでなく、自然環境にも優しい製品です。

ASFの
効果

水に油分が混ざった状態 → 廃油成分分離後の状態

洗浄剤一覧

カテゴリ	製品名	清掃ポジション	液性 / pH値	RM	主な適用用途
高圧 Pro (高圧洗浄機用洗浄剤)	スタンダードクリーナー	毎日の清掃に	弱アルカリ性 無リン pH 10	RM 55 ASF	<ul style="list-style-type: none"> ■食品加工設備・床面 ■自動車販売店・サービスショップ ■機械加工工場 ■建築・土木機械
	ディープクリーナー	頑固な汚れに	強アルカリ性 無リン pH 12.6	RM 81 ASF	
	業務車両クリーナー	車両の汚れに	強アルカリ性 無リン pH 13.3	RM 806 ASF NTA free	
	iSolar クリーナー	太陽電池モジュールに	弱アルカリ性 無リン pH 9	RM 99	■太陽電池モジュール面
	フォームクリーナー 中性	フォーム洗浄用	中性 泡 無リン pH 6.7	RM 57 ASF	<ul style="list-style-type: none"> ■食品加工設備 ■自動車車体 ■機械加工工場 ■建築・土木機械
	フォームクリーナー アルカリ性	フォーム洗浄用	強アルカリ性 泡 無リン pH 13.1	RM 58 ASF	<ul style="list-style-type: none"> ■食品加工設備 ■自動車車体
	洗浄・除菌クリーナー	除菌効果	弱アルカリ性 無リン pH 10	RM 732	<ul style="list-style-type: none"> ■食品加工設備 ■農業設備 ■サニタリー
フロア Pro (床洗浄機用洗浄剤)	スタンダードクリーナー	毎日の清掃に	弱アルカリ性 無リン pH 10.2	RM 69 ASF	<ul style="list-style-type: none"> ■ショッピングセンター ■食品加工などの工場 ■手作業による清掃にも
	ディープクリーナー	日常/週間/定期清掃	強アルカリ性 無リン pH 13.3	RM 752 ASF	<ul style="list-style-type: none"> ■切削油などを使用する工場 ■物流倉庫など
	タイルクリーナー	毎日の清掃に	弱アルカリ性 無リン pH 10.5	RM 753 ASF	<ul style="list-style-type: none"> ■ショッピングセンター ■凹凸の小さい磁器タイル用
	タイヤ痕 リムーバー	頑固な汚れに	強アルカリ性 無リン pH 13.3	RM 776 NTA free	<ul style="list-style-type: none"> ■修理工場 ■機械加工工場
	洗浄・除菌クリーナー	除菌効果	弱アルカリ性 無リン pH 10	RM 732*1	<ul style="list-style-type: none"> ■食品加工設備 ■サニタリー
カーペット Pro (カーベトリンスクリーナー、 カーペット洗浄機用)	スタンダードクリーナー	毎日の清掃に	中性 無リン pH 8.1	RM 760 Tablet	<ul style="list-style-type: none"> ■カーペット ■布製ソファ ■車内清掃
	ディープクリーナー	頑固な汚れに	弱アルカリ性 無リン pH 9.2	RM 764	<ul style="list-style-type: none"> ■カーペット ■布製ソファ ■車内清掃
	シミ抜きスプレー (在庫品のみ)	カーペットなどのシミに	第4類引火性液体 第3石油類* 無リン — (* 消防法上の分類)	RM 769	<ul style="list-style-type: none"> ■カーペット ■布製ソファ ■車内清掃
	速乾クリーナー	毎日の清掃に	中性 無リン pH 6.4	RM 767	<ul style="list-style-type: none"> ■室内設備 ■車内清掃 ■カーペット ■布張り家具
マニュアル清掃用、 ガラス用	表面クリーナー (在庫品のみ)	屋内の平らなところに	弱アルカリ性 無リン pH 8.6	CA 30 R	<ul style="list-style-type: none"> ■速乾性タイプ ■拭き跡が残りにくい ■すぐに使用できるスプレータイプ
マシンメンテナンス	温水高圧洗浄機用 ボイラープロテクター	温水高圧洗浄機 のボイラー	中性 無リン pH 7	RM 110 ASF	■温水高圧洗浄機
	スチームクリーナー用 ボイラー洗浄剤 パウダータイプ 3 包入	スチームクリーナー のボイラー	酸性 無リン pH 2	RM 511	<ul style="list-style-type: none"> ■食品加工設備 ■ホテル ■食品加工工場

*1 床洗浄機に除菌洗浄剤 RM 732 をご利用いただく際は消泡剤 (6.295-873.0) の併用をお勧めします。

おすすめ洗浄剤

製品名	特徴	ポイント	容量	RM	注文番号	液性 / pH 値	使用方法
高圧 Pro (高圧洗浄機用洗浄剤)							
スタンダードクリーナー	食品加工工場 厨房 輸送機器 自動車 農業機械 建設機械 などの洗浄に。	<ul style="list-style-type: none"> ■様々な目的に使用可能 ■素材にやさしい ■日常的な汚れに 	2.5L	RM 55 ASF	6.295-579.0	弱アルカリ性 無リン pH 10	温水機での使用は 80℃まで。 汚れ、洗浄面の状態に応じて濃度を希釈して使用。
ディープクリーナー	食品加工工場 厨房 輸送機器 自動車 農業機械 建設機械 などの洗浄に。	<ul style="list-style-type: none"> ■全ての温度範囲で洗浄力を発揮 ■油污れなどに強力な洗浄力 ■経済的な濃縮タイプ 	2.5L	RM 81 ASF	6.295-555.0	強アルカリ性 無リン pH 12.6	温水機での使用は 100℃まで。 汚れ、洗浄面の状態に応じて濃度を希釈して使用。
業務車両クリーナー	車体に付着したオイル、グリス、排気ガス、あるいは虫や泥などの走行中に付着する様々な汚れに。	<ul style="list-style-type: none"> ■車体特有の付着汚れに効果的 ■建設・農業用の機械等の油污れに ■経済的な濃縮タイプ 	20L	RM 806 ASF NTA free	6.295-553.0	強アルカリ性 無リン pH 13.3	温水機での使用は 80℃まで。 汚れ、洗浄面の状態に応じて濃度を希釈して使用。 【注意】 塗装していない面や、傷みのある軽金属表面には使用しないでください。
iSolar クリーナー	太陽電池に付着したホコリや鳥の糞の洗浄に。	<ul style="list-style-type: none"> ■ウォータースポットを防止 ■すすぎ洗い不要 ■経済的な濃縮タイプ 	10L	RM 99	6.295-798.0	弱アルカリ性 pH 9	温水機での使用は 40℃まで。 【注意】 非常に低い希釈率で使用するため環境に対する影響は少ないですが、農作物や家畜などへの影響が心配な場合はご考慮願います。
フロア Pro (床洗浄機用洗浄剤)、マニュアル清掃用							
スタンダードクリーナー (マニュアル清掃にもどうぞ)	食品加工設備 衛生設備 商業施設 工場施設など 固い床面の日常清掃に。	<ul style="list-style-type: none"> ■油污れ、黒ずみに効果的 ■経済的な濃縮タイプ ■芳香性 	10L	RM 69 ASF	6.296-049.0	弱アルカリ性 無リン pH 10.2	<ul style="list-style-type: none"> ■希釈率：日常清掃 0.5 ~ 3%、週次清掃 3 ~ 10%、マニュアル清掃 0.5 ~ 3% ■マニュアル清掃用にはコック 10L 用 (品番 6.394-819.0) が便利です ■注意：アルカリ性に敏感な床面、木製の床面には使用不可。
ディープクリーナー	衛生設備 商業施設 切削加工を行う工場施設 固い床面の定期清掃に。	<ul style="list-style-type: none"> ■油污れ、黒ずみに特に効果的 ■経済的な濃縮タイプ ■芳香性 	10L	RM 752 ASF	6.295-813.0	強アルカリ性 無リン pH 13.3	<ul style="list-style-type: none"> ■希釈率：日常清掃 0.5 ~ 2%、週次清掃 2 ~ 5%、月次清掃 5 ~ 20%。 ■注意：アルカリ性に敏感な床面、木製の床面には使用不可。
タイルクリーナー	食品加工設備 衛生設備 商業施設 工場施設など 固い床面の日常清掃に。	<ul style="list-style-type: none"> ■油污れに効果的 ■経済的な濃縮タイプ ■泡立ちや匂いが少ない ■界面活性剤を使用しておりません 	2.5L	RM 753 ASF	6.295-587.0	弱アルカリ性 無リン pH 10.5	汚れ、洗浄面の状態に応じて濃度を希釈して使用。 【注意】 アルカリ性に敏感な床面、木製の床面には使用不可。 洗剤を塗布した面が乾かないようにすること。
タイヤ痕 リムーバー	床面に付着したタイヤマークやヒールマーク、堆積した油污れの清掃に。	<ul style="list-style-type: none"> ■タイヤ痕などの汚れに ■堆積した油污れに効果的 ■原液使用 	10L	RM 776 NTA free	6.295-545.0	強アルカリ性 無リン pH 13.3	原液で使用。 【注意】 RM スプレーボトル、または RM 洗浄剤スプレーヤーを使用。使用前に目立たない場所でテスト洗浄してから使用すること。使用後は必ず清水で洗浄すること。

製品名	特徴	ポイント	容量	RM	注文番号	液性 / pH 値	使用方法
カーペット Pro (カーベトリンスクリーナー、カーベト洗浄機用)							
スタンダードクリーナー 	カーベトや布張り家具などに付着した水溶性のシミや皮脂汚れ、黒ずみなどの洗浄に。	<ul style="list-style-type: none"> ■速乾性が高く、汚れが付きにくい ■水に溶かすだけのタブレットタイプ ■カーベトを傷めない 	16錠	RM 760 Tablet	6.295-850.0	中性 無リン pH 8.1	4Lの水に1錠を溶かして使用。 【注意点】 使用前に目立たない場所でテスト洗浄してから使用すること。換気をしながら使用すること。
ディープクリーナー 	カーベトや布張り家具などに付着した水溶性のシミや皮脂汚れ、黒ずみなどの洗浄に。	<ul style="list-style-type: none"> ■経済的な希釈タイプ ■漂白剤フリーで素材にやさしい ■芳香性 	10L	RM 764	6.295-854.0	弱アルカリ性 無リン pH 9.2	洗浄剤散布後、吸引して清水ですすぎ洗浄。 【注意点】 使用前に目立たない場所でテスト洗浄してから使用すること。換気をしながら使用すること。
シミ抜きスプレー (在庫品のみ) 	カーベトや布製品に付着したペン跡やガム、シューポリッシュのシミなど油性の汚れに。	<ul style="list-style-type: none"> ■すぐに使用できるスプレータイプ ■カーベトのシミに直接スプレー 	500mL	RM 769	6.295-490.0	第4類引火性液体 第3石油類* 無リン — (* 消防法上の分類)	原液で使用。 【注意点】 使用前に目立たない場所でテスト洗浄してから使用すること。
マニュアル清掃用、ガラス用							
表面クリーナー (在庫品のみ) 	スプレータイプの平らな表面の清掃用の洗浄剤です。窓用バキュームクリーナーや、マニュアルでの清掃で使用します。速乾性があり、油汚れ、食品かす、たばこのヤニ、コーヒーなどに効果があります。	<ul style="list-style-type: none"> ■原液で使用します。 ■速乾性タイプ ■拭き跡が残りにくい 	500mL	CA 30 R	6.295-686.0	弱アルカリ性 無リン pH 8.6	<ul style="list-style-type: none"> ■直接 1-3 回スプレーし、クロスで拭く、もしくは業務用窓用バキュームクリーナーにて吸引してください。 ■スプレーヘッド別売り (品番 6.295-723.0)
マシンメンテナンス							
温水高圧洗浄機用ボイラープロテクター 	ヒートコイルボイラーの性能を維持し、スケールが付着するのを抑え、ボイラーの腐食や故障を防止。	<ul style="list-style-type: none"> ■ヒートコイルボイラーの性能を維持 ■機械内部の腐食を抑制 ■優れたコーティング力 	1L	RM 110 ASF	6.295-932.0	中性 無リン pH 7	原液で使用。使用温度は 60°C ~ 140°C。《スケールについて》水分中のカルシウムやマグネシウムなどが金属表面に結晶化したもの。高温で結晶になりやすく、湯沸かし器やボイラー設備等で発生。ボイラーのパイプ内部に詰まると故障の原因に。 【注意点】 使用する際は加熱しないこと。サブタンクには注入しないこと。固体のまま使用。
スチームクリーナー用ボイラー洗浄剤パウダータイプ 3 包入 	スチームクリーナーのボイラー内部に付着したスケールを除去。	<ul style="list-style-type: none"> ■ボイラーの性能劣化を防止 ■50 時間使用毎に 1 回の割合で清掃 	3包	RM 511	6.295-982.0	酸性 無リン pH 2	作業時間 50 時間毎に使用。成分はクエン酸。希釈目安 1 包 / 500cc。 【注意点】 使用する際は加熱しないこと。サブタンクには注入しないこと。固体のまま使用。

洗浄剤 散布用オプション

手で内部に圧力を加え、レバーを握るだけで連続散布が行えます。散布範囲・角度も自在に調整可能です。



商品名	No.	注文番号	数量	容量	情報
洗浄剤 散布用オプション					
RMスプレーボトル	1	6.394-409.0	1	1L	手で内部に圧力を加え連続噴射が可能 / 散布範囲・角度も自在に調整可能
RM洗浄剤スプレーヤー	2	6.394-255.0	1	5L	手で内部に圧力を加え連続噴射が可能 / 散布範囲・角度も自在に調整可能
洗浄剤コック 5L、10L用	3	6.394-819.0	1	N/A	旧10Lボトル (2020年8月生産以前) には取りつきません。

その他の洗浄剤

製品名	特徴	ポイント	容量	RM	注文番号	液性 / pH 値	使用方法
高圧 Pro (高圧洗浄機用洗浄剤)							
フォームクリーナー 中性 	デリケートな表面の日常的な軽度の汚れに。中性で幅広い油汚れに効果的。泡が汚れに長時間付着することで、効果的に洗浄。	<ul style="list-style-type: none"> ■抜群の泡立ち ■汚れにしっかり留まる 	20L	RM 57 ASF	6.295-178.0	中性 泡 無リン pH 6.7	温水器での使用は 60°C まで。汚れ、洗浄面の状態に応じて濃度を希釈して使用。液体洗浄剤を泡状にして使用。フォーム用ノズルを使用して散布。洗浄剤を散布した表面が乾かないようにすること。
フォームクリーナー アルカリ性 	日常的な油分を含む厨房機器やコンテナなどの汚れに。強アルカリ性で幅広い油汚れに効果的。泡が汚れに長時間付着することで、効果的に洗浄。	<ul style="list-style-type: none"> ■抜群の泡立ち ■汚れにしっかり留まる 	20L	RM 58 ASF	6.295-100.0	強アルカリ性 泡 無リン pH 13.1	温水器での使用は 60°C まで。汚れ、洗浄面の状態に応じて濃度を希釈して使用。液体洗浄剤を泡状にして使用。フォーム用ノズルを使用して散布。洗浄剤を散布した表面が乾かないようにすること。
洗浄・除菌クリーナー 	厨房機器の洗浄と除菌に。除菌と洗浄が同時に行えるため作業時間とコストを同時に削減。	<ul style="list-style-type: none"> ■洗浄と除菌が一度に可能 ■素材にやさしい 	5L	RM 732	6.295-596.0	弱アルカリ性 無リン pH 10	汚れ、洗浄面の状態に応じて濃度を希釈して使用。 【注意点】 温水使用は 60°C まで。使用前に簡易洗浄をすること。食品に触れる部分は十分にすすぐこと。
カーベト Pro (カーベトリンスクリーナー、カーベト洗浄機用)							
速乾クリーナー 	カーベトや布張り家具などに付着した水溶性のシミや皮脂汚れ、黒ずみなどの洗浄に。	<ul style="list-style-type: none"> ■速乾性の洗浄剤 ■漂白剤フリーで素材にやさしい 	10L	RM 767	6.295-198.0	中性 無リン pH 6.4	洗浄剤散布後、吸引して清水ですすぎ洗浄。 【注意点】 使用前に目立たない場所でテスト洗浄してから使用すること。換気をしながら使用すること。

ワーク&プロテクション

高圧洗浄機やドライアイスブラスターのように噴出系のマシンをご使用の際は、必ずゴーグルを着用してください。また、ドライアイスでの低温やけどや、超高压洗浄での跳ね返りからの保護として手袋の着用も推奨いたします。



1. イヤープロテクター



2. 保護ゴーグル



3. 保護手袋

商品名	No.	注文番号	数量	情報
ワーク & プロテクション				
イヤープロテクター	1	6.321-207.0	1	防音と耳の保護 (高圧洗浄機、超高压洗浄機、アイスブラスター等対象)
保護ゴーグル	2	6.321-208.0	1	洗浄物や対象物の飛散、はね返りから目を保護 (高圧洗浄機、超高压洗浄機、アイスブラスター等対象)
保護手袋	3	6.321-210.0	1	低温やけど、金属のバリ、カスなどから手を保護 (高圧洗浄機、超高压洗浄機、アイスブラスター等対象)

ケルヒャーのサービス体制

小型機の修理 (センター修理サービス)

修理品を修理センターへ送付いただきます。
スピード修理 (上限金額を指定、見積り無し)、または、見積り修理 (分解調査の上、個別見積り有り) をお選びいただけます。

スピード修理

上限金額を指定、見積り無し。すぐに修理作業に取り掛かります。
上限金額を超える場合はご連絡差し上げます。



見積り修理

分解調査の上、個別の詳細見積りをお出しします。修理キャンセルの場合は、分解診断書を申し受けますので、予めご了承ください。
ご依頼の際には、下記の修理センターへ発送してください。

四街道リペアセンター

送り先の詳細はホームページからご確認ください。

https://www.kaercher.com/jp/service/support_pro/repair_menu/repair_s.html

中・大型機の修理 (支店持ち込み修理・出張修理サービス)

支店持ち込み修理

お近くのケルヒャージャパンの拠点まで修理機を送付いただき、修理完了後、お客様へ返送いたします。
修理品をお預かりしましたら、故障診断を行い、お見積り (有料) を提出します。
お見積り料金は製品によって異なります。詳しくはお問い合わせください。

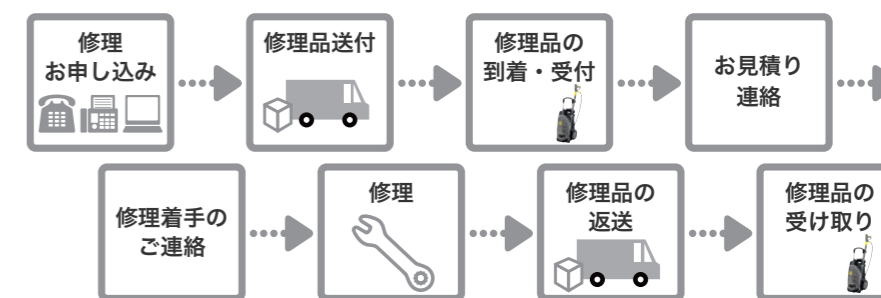

出張修理

サービスエンジニアが、お客様の現場にお伺いして修理します。
お客様の現場へ伺う日程を調整させていただきます。



修理のご用命はこちらから

お電話・FAX からの申し込み

TEL: 045-777-7410
FAX: 045-438-1320

受付時間: 9:00 ~ 17:00 月曜~金曜 (祝日・当社休日を除く)
お申し込みの際は、事前に次の点をご確認の上ご連絡ください。
①機種名 ②ご購入時期 ③故障状況

ホームページからの申し込み受付

https://www.kaercher.com/jp/service/support_pro/repair_menu.html



全ては お客様のために

購入後も安心して製品をお使いいただけるよう、充実したアフターサービスをご提供しています。国内での厳正な出荷前点検、教育を受けた経験豊富なサービスエンジニアによるメンテナンスに関するアドバイス、お客様のご要望に基づいたサービスパックのご用意など、常に最良で長くケルヒャー製品をご使用いただけるようサポートいたします。

▶ 厳格な品質管理

ドイツで厳格なチェックをパスした製品は、さらに国内でも再チェックを行うPDI(出荷前点検)を実施し、完璧な状態で出荷されます。

▶ 安心の製品保証

ご購入いただくすべての製品に1年間の保証が付いてきます。

▶ 豊富な純正部品

製品を末永くご使用いただけるよう、国内外共に豊富な純正部品を在庫として確保しています。

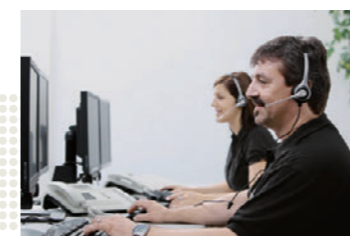

▶ 全国をカバーしたネットワーク

全国16カ所のケルヒャー営業拠点、約50名のサービスエンジニア、そしてケルヒャー製品に関する研修を受けた29のサービス委託店が迅速にお客様をサポートします。

▶ アフターサービスの専門窓口

業務用製品の修理受付や技術的な問合せを専用コールセンターで受ける「セントラルディスパッチシステム」を採用することでスピーディに対応が可能です。

▶ 継続的なカスタマーケア

顧客管理システム「One View」でお客様登録データを活用し、継続的にサポートやケアをさせていただきます。



自信の品質
と保証



充実した
サービス

▶ 柔軟なサービス対応

専用装備のサービスカーで出張修理に伺います。また、小型製品は修理センターで修理を承ります。

修理受付の詳細はこちら▶



▶ 選べる3つのサービスパック

お客様のご要望に基づいて3つのサービスパックをご用意しております。定期的な点検とメンテナンスにより、製品を常に良好な状態に保ち、ダウンタイムのリスクを最小限に抑えることができます。

サービスパックの詳細はこちら▶



▶ 国際基準の技術教育

ドイツ本社が世界各国のケルヒャーに提供する技術教育を修了したサービストレーナーがエンジニアに教育や試験を行う「サービストップガンプログラム」を導入しています。



サービス

サービス