

KÄRCHER

ケルヒャー業務用乾湿両用クリーナー

IVR-L 65/12-1 Tc

取扱説明書



この度はケルヒャー商品をお買い上げ頂きまして誠に有難うございました。
ご使用に先立ち、取扱説明書をよくお読みいただき安全に正しくご使用ください。
お読みになられた後は、本書をすぐに取り出せる場所に保管してください。

IVR-L 65/12-1 Tc
9.988-069.0 202212

もくじ

安全上の注意	3～6
構造	7
各部名称	8
使用前の準備	9
操作方法	10
作業が終わったら	11
メンテナンス	12～13
トラブルシューティング	14
仕様	15
オプションアクセサリー	16～17
お問い合わせ先	18
ユーザー登録・保証	19
修理	20
補修部品	21

※ 本書に掲載されている図、画像と現物が異なる場合がございます。
ご了承ください。

安全上の注意

◎ご使用前に必ずお読みください。

絵表示について

この取扱説明書と製品への表示では、あなたや他の人々への危害や財産への損害を未然に防止するために、いろいろな絵表示で注意事項を説明しています。内容をよく理解してから本文をお読みください。



警告

この表示を無視して、誤った取り扱いをすると、「死亡または重傷を負う可能性が想定される内容」を示しています。



注意

この表示を無視して、誤った取り扱いをすると、「傷害を負う可能性または物的損害が発生する可能性が想定される内容」を示しています。



この記号は「してはいけないこと（禁止）」を示します。



この記号は「必ず実行してほしいこと」を示します。



注意

洗浄は自己責任にて行うこと

万一洗浄対象物に損傷、破損、変色などが生じた場合、もしくは正しく操作をせずにケガを負った場合、当社では一切の責任を負いません。



ご使用時の警告



子供には触らせないこと
けがをする場合があります。

本体、電源プラグに水をかけないこと
感電する場合があります。

濡れた手で電源プラグを触らないこと
感電する場合があります。

雨天時に屋外で使用しないこと
絶縁、劣化により感電する場合があります。

改造禁止

火災、感電、けがの原因になります。

純正部品以外の機械の性能や機能に適さない部品を使用しないでください。機能を十分に発揮せず思わぬ事故になる場合があります。

人体に有害な物質・物体・液体を吸引しないこと
有害物質は除去できません。

有害物質を吸引した場合、一切の修理は承りません。

爆発の危険性があるものを吸引しないこと

ガソリン、うすめ液、燃料、オイル、アセトンなどの溶剤、アルミニウムやマグネシウムを含む物質・物体・液体を吸引しないでください。爆発の危険性や機械本体に悪影響を与える可能性があります。

危険物や火気のある場所で使用しないこと

ガソリンスタンドなどの危険物、引火性ガスの発生する場所では絶対に使用しないでください。引火爆発する場合があります。



汚染された可能性のある場所を洗浄する場合はマスク等適切な防護具を身に着けること

汚染物質が飛散し人体に悪影響を生じる場合があります。

修理はケルヒャーまたはケルヒャー認定技術者が行うこと
お客様による修理は事故になる場合があります。



電気に関する警告



電源ケーブルに異常がある場合は使用しないこと
発火や感電の原因となります。電源ケーブルの折れ曲がりやつぶれ、プラグの変形がある場合は使用を中止してケルヒャー業務用製品コールセンター（P18 記載）にご連絡ください。

タコあし配線をしないこと

当機を含む複数の電気製品を同じコンセントで使用した場合、コンセントが発火し火災や感電の原因になります。

通電された電気製品、コンセントに水をかけないこと
ショートや感電の原因となります。

電源ケーブルを引っ張らないこと

電源プラグを持ってコンセントから引き抜いてください。

ケーブルが壊れて感電やショートを起こし、火災の原因になります。



交流 200V 単相電源を使用すること

異種電圧で作動させた場合、火災の原因となります。製品銘板に記載された周波数でご使用ください。

電源ケーブルをまとめるときは本体側からまとめること
ケーブルの断線やねじれを防止することができます。

適合した漏電ブレーカーを設置すること

アース不良が生じた場合、作業者を保護することができます。

電源プラグを確実にコンセントに接続すること

接続が不十分な場合、ショートし発火の原因となります。

延長ケーブルは出力に適合したものを使用すること

10m 以下且つ線径 2.0mm²のアース付ケーブルを使用してください。

規定に満たない延長ケーブルを使用した場合、電源ケーブルやプラグが損傷し、発火の原因となります。



ご使用時の注意



操作説明を受けた者以外使用しないこと
誤動作によるけがや事故の原因になります。

粉じんを吸引しないこと
粉じん吸引を用途として設計されておりません。



コンテナ内部はいつもきれいな状態で保管すること
汚れたまま保管した場合、悪臭が発生する場合があります。

メンテナンスや部品・アクセサリ交換を行う前に電源プラグをコンセントから外すこと
安全に作業を実施するために必ず実施してください。

メンテナンスを行う前にコンテナ内の吸引物を廃棄・排水すること
安全にメンテナンスを行うために必ず実施してください。

ケルヒャー純正アクセサリ・パーツ・洗浄剤を使用すること
純正以外の物品を使用した場合、故障の原因となります。

作業中に疲労感が生じた場合は作業を中断または中止すること
体調を崩す場合があります。

作業場所から離れる場合や作業を中断する場合は電源を切り、電源プラグをコンセントから外すこと
思わぬ事故になる場合があります。

使用環境は 40°C以下で使用すること
上記範囲外で使用した場合、機器が正常に作動しない場合があります。
保管の際は凍結しない屋内にて保管してください。

汚水の排水や吸引物の廃棄は関連法規ならびに地方自治体の基準に従って適切に処理すること
事前に処理方法を確認してください。

フィルターを定期的にメンテナンスすること
フィルター装着面のゴミやホコリは取り除いてください。浮き上がりがないように装着し、変形や損傷がある場合は交換してください。

構造

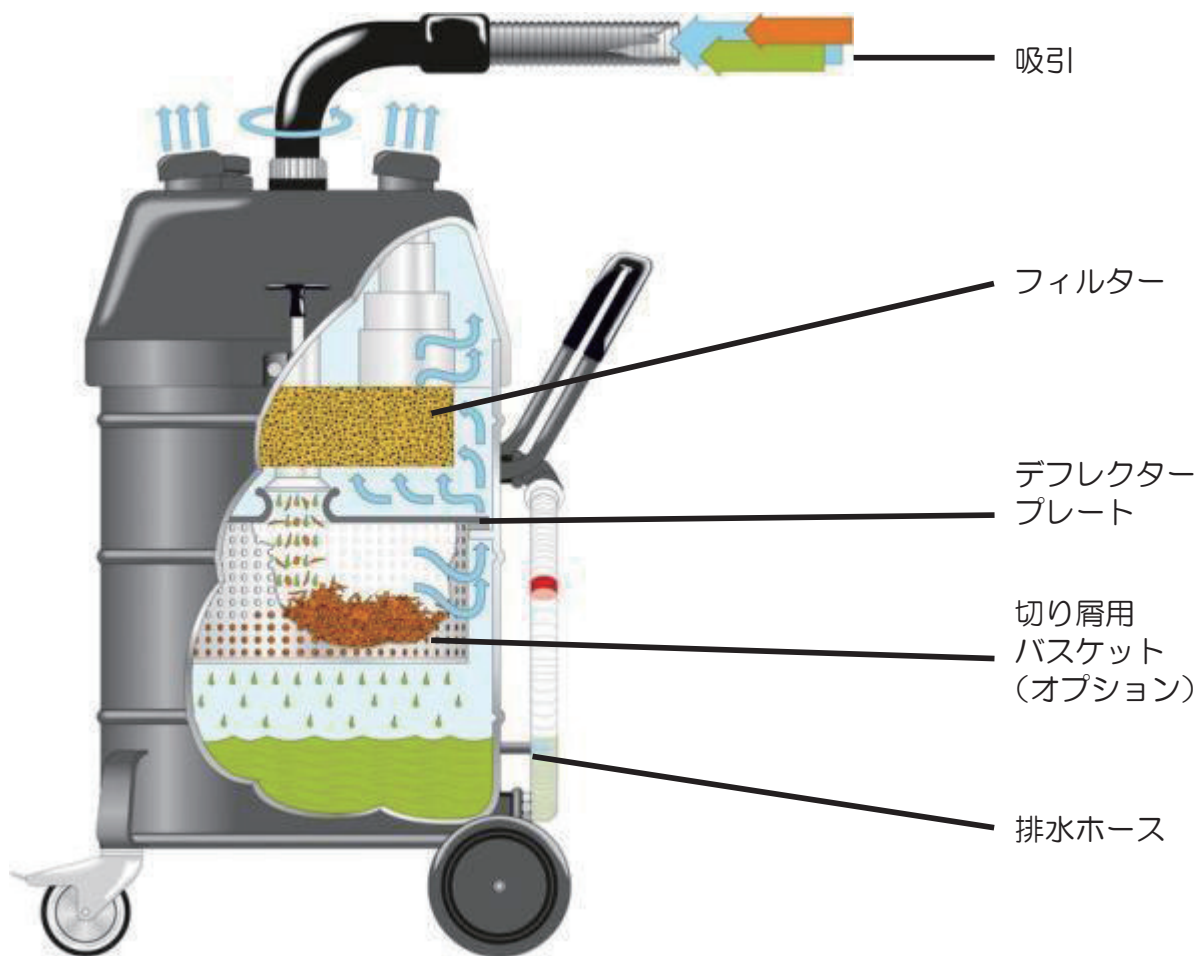

中央上部から吸引を行います。
ごみ・液体は機械ヘッド中央からダストコンテナへ直接落下します。

ごみは モーターハウジング下部のデフレクタープレートで遮断されコンテナへ落下します。
吸引空気はデフレクタープレートを通過しサクシオンタービンへ導かれ外部へ排気されます。

<フィルター>

サクシオンタービンへの液体および小さな固体粒子の混入を保護します。
フィルターはデフレクタープレートにより、液体および小さな固体粒子から保護されています。

IVR-L は 3 種類の用途へ使用します。

- ① 液体
- ② 固形物を有する液体・切削油剤を含む切子（オプション：切り屑用バスケットの併用）
- ③ 荒い固形物（粉じんは不適合）

適合しないゴミ

粉じんの吸引には適合しません。

各部名称

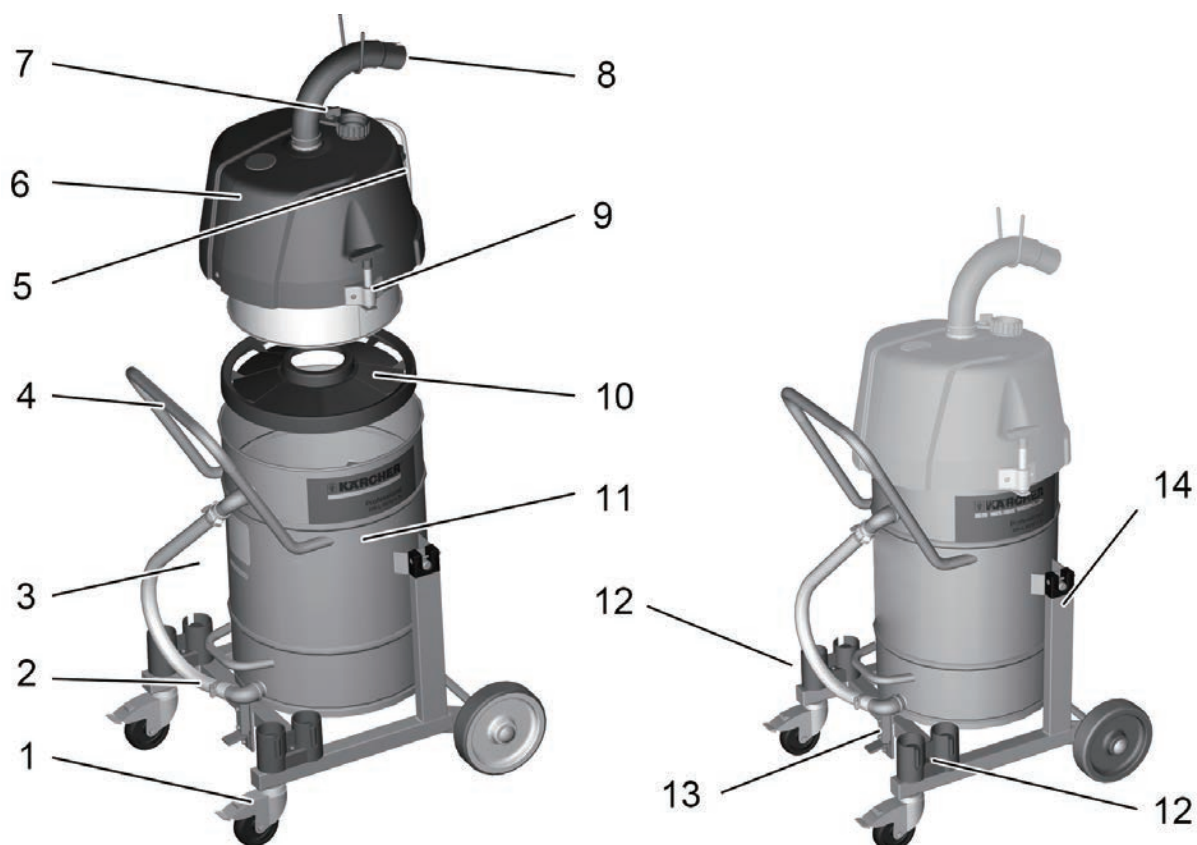

- 1 キャスター（耐油性）
- 2 排水ホース
- 3 最大量目安レベル
- 4 ハンドル
- 5 電源ケーブル（耐油性）
- 6 モーターヘッド
- 7 電源スイッチ
- 8 サクションホース接続口
- 9 モーターヘッドロック
- 10 デフレクタープレート
- 11 コンテナ
- 12 アクセサリーホルダー
- 13 フットペダル
- 14 シャシー

※ 本体にはサクションホースやノズルなどのアクセサリは付属していません。
お客様の使用環境に応じて必要なオプションアクセサリを組み合わせてください。



【銘板】モーターヘッドに添付

- ① 製品名
- ② シリアルナンバー
- ③ 電力
- ④ モーター出力
- ⑤ 周波数

使用前の準備

＜各種アクセサリーの接続＞

※ 本体にはサクシオンホースやノズルなどのアクセサリーは付属していません。
お客様の使用環境に応じて必要なオプションアクセサリーを組み合わせてください。
各種アクセサリーを接続する際には、サクシオンホースを必ずご用意ください。

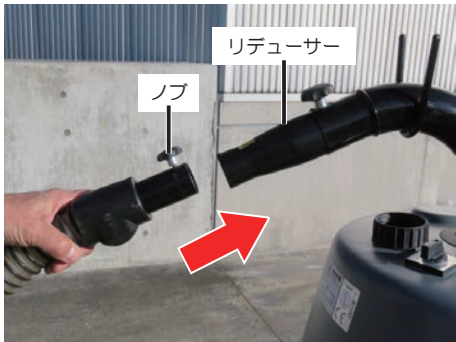

1. サクシオンホースのノブを緩めます。
2. サクシオンホースを本体のサクシオンホース接続口に奥までしっかり挿入し、サクシオンホースのノブで固定します。サクシオンホースに緩みがないか確認してください。

※ ID42 のサクシオンホースを使用する場合は別途リデューサーが必要になります（左図参照）。



3. サクシオンホースに各種ノズルやサクシオンパイプを接続します。
接続後はノブを締めて固定してください。（アクセサリーによってはノブが付属しない場合もあります。）



主に液体の吸引を行う場合は、フロートバルブを別途ご用意の上、コンテナに装着ください。
フロートバルブをご使用いただく事により、タンクに液体が一定量たまると吸引を停止させることができます。



注意

アクセサリーは確実に接続された状態で使用してください。
モータヘッドがコンテナと正しくロックされている状態で行ってください。
キャスターがロックされている状態で行ってください。

操作方法

1. 電源スイッチが0になっていること確認し、電源ケーブルを全て伸ばし、電源プラグをコンセントに接続します。
2. 電源スイッチを1に回し、吸引・回収します。

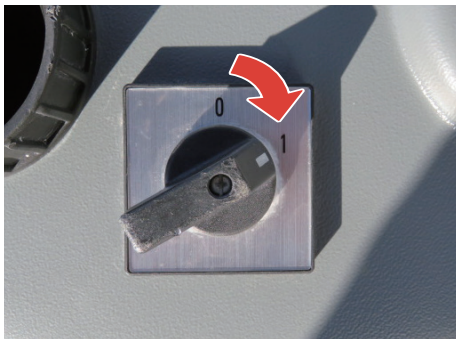

※ 液体吸引時は排水ホースに付いている赤マークの位置が最大吸引量です。定期的に水位を確認し、赤マークを越えた場合は作業を中断して液体を排水してください。

3. 作業を終了または中断する時はスイッチを0に合わせて電源を切り、電源プラグをコンセントから外します。



電源プラグをコンセントから外す際は、電源ケーブルを引っ張らずに先端のプラグを持ってコンセントから引き抜いてください。
ケーブルをまとめる際はモーターヘッド側から巻いてください。

作業が終わったら

<コンテナの吸引物を廃棄・排水する>

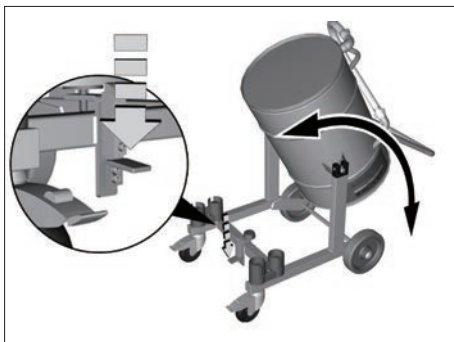

1. コンテナの吸引物を廃棄・排水します。
 - ※ コンテナ内が汚れている場合は清掃して汚れを取り除いてください。
 - ※ 排水を行う場合は排水ホース先端のカップリングを外して排水してください。排水後、カップリングを戻します。
 - ※ コンテナを傾けてコンテナ内の吸引物を排出することもできます。

【コンテナの傾け方】

1. 両側のモーターヘッドロックを押し下げて回し、ロックを解除します。
2. モーターヘッドを持ち上げて外します。
3. フットペダルを足で押し、ロックを解除します。
4. フットペダルを足で押し、ロックを解除します。
5. ハンドルをしっかり持ち、コンテナを傾けて廃棄・排水します。
6. 廃棄・排水後はコンテナを元の状態に戻し、モーターヘッドを取り付けてロックをかけます。



注意 コンテナの操作やモーターヘッドの脱着の際、指や手などを挟まないでください。

<本体の保管>

保管の際は電源ケーブルやアクセサリをまとめ、屋内の平坦な床面にて保管してください。必要に応じてキャスターのロックをかけてください。

※ 保管の前にメンテナンスを行ってください。(P12 記載)

メンテナンス



メンテナンスを行う際は必ず電源を切り、電源プラグをコンセントから注意 外した状態で行ってください。

コンテナの吸引物は廃棄・排水してください。

手袋やマスクなどの適切な保護具を装着して行ってください。

＜本体のお手入れ＞

本体外観の汚れは、ぬるま湯か中性洗剤に浸したやわらかい布を固くしぼって拭き取ってください。



注意 ガソリン、シンナー、ベンジン、掃除用・殺虫用・整髪スプレーなどをかけないでください。破損、変質、変色の原因となります。

＜フィルター＞

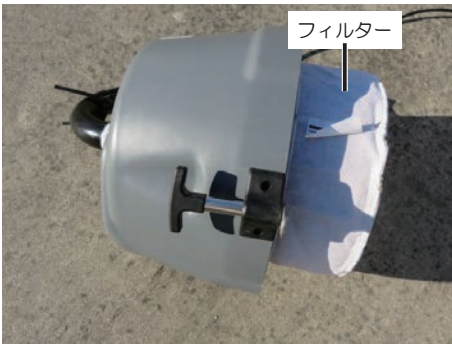

モーターヘッドを取り外して状態を確認します。
変形や破損がある場合は新品に交換してください。

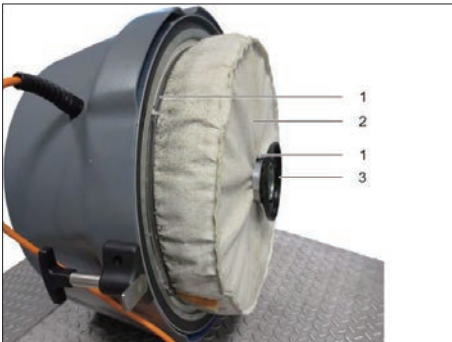

- 1 バンド
9.979-984.0 60-370mm
6.902-176.0 60-80 mm
- 2 フィルター
9.980-225.0
- 3 デフレクタープレート
9.980-855.0

＜フィルターの取り外し方＞

- ① 2か所のバンドを取外してください。
- ② デフレクタープレートを取外してください。
- ③ フィルターを取外してください。
- ④ 新しいフィルターと交換してください。

＜サクシオンホースが切れた場合の処置＞ ※ケガに注意して行ってください。



1. サクシオンホースのカバーのネジを外します。



2. ホースバンドのネジを緩めます。



3. 接続金具をホースから取り外します。
ホースの破損している部分までホースを切り取ります。

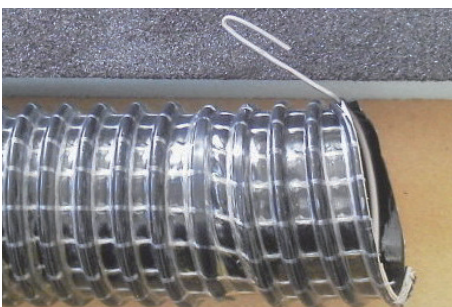

4. ホースに編み込んであるワイヤーを引き出し、左図のように先端を折り曲げます。



5. 加工したワイヤーをホースバンドに引っ掛けた状態で接続金具をホースに取り付けます。

6. ホースから接続金具が抜けないようにホースバンドをのネジをしっかりと締め、ホースカバーをネジで締めて固定します。

ケルヒャーによる有償点検も実施しております。

詳細はケルヒャー業務用製品コールセンター（P18 記載）までお問い合わせください。

トラブルシューティング

<想定されるトラブルと対策>

このような時	原因	対策
うごかない！	電源を入れていない	電源プラグをコンセントに差し込んでください
	スイッチを入れていない	スイッチを入れてください
	汚水が満水になっている	汚水を捨ててください
	電源ケーブルが断線している	サービスフロントへ修理を依頼してください
	オーバーヒートしている	スイッチを切り 30分放置してください
徐々に吸引が弱くなる	モーターヘッドとタンクに隙間がある	確実に組み込んでください
	ノズル・ホース・パイプが詰まっている	詰まりを取り除いてください
	フィルターに汚れ、詰まりがある	フィルターを清掃するか交換してください
汚水の排水に時間がかかる	排水ホースにつぶれ、詰まり、破損がある	排水ホースを清掃するか交換してください

対策を行ってもトラブルが改善されない場合はケルヒャー業務用製品コールセンター（P18 記載）へお問い合わせください。

仕様

IVR-L 65/12-1 Tc	
動力	交流 200V 単相 50 Hz / 60 Hz 共用
モーター出力	1300 W
コンテナ容量	65 L (液体：フロートバルブ使用時 38L)
吸引風量	61 L/s
真空度	230 hPa
適合サクシオンホース内径	50 ϕ / 40 ϕ
電源ケーブル長	10 m
寸法 (長さ×幅×高さ)	742 × 500 × 1100 mm
質量	43 kg
使用環境	最高 40 °C
騒音値	69 dB (A)

※仕様・外観は、開発・改良により予告なく変更する場合があります。

オプションアクセサリ



切り屑用バスケット

液体と固形物を分別します。穴の直径約 1.5mm。

注文番号：9.980-852.0



フロートバルブ

汚水が一定量たまると吸引を停止します。

注文番号：9.982-118.0



スラッジフィルター

より細かい切り屑をとりたいたときに切り屑バスケットの下に敷き使用。穴の直径約 0.25mm。

注文番号：9.981-048.0



延長用サクシオンホース PU

内径 40 mm、長さ 5 m
注文番号：9.989-618.0

内径 50 mm、長さ 5 m
注文番号：9.989-620.0



延長用サクシオンホース メタル

内径 40 mm、長さ 5 m
注文番号：9.989-622.0

内径 50 mm、長さ 5 m
注文番号：9.989-625.0

オプションアクセサリ



リデューサー
内径 50 mm ⇒ 40 mmに変換します。
注文番号：9.981-231.0



ベンディングパイプ メタル
内径 40 mm
注文番号：9.977-679.0

内径 50 mm
注文番号：9.977-678.0



サクションパイプ メタル
内径 40 mm、長さ 750 mm
注文番号：9.977-525.0

内径 50 mm、長さ 750 mm
注文番号：9.977-531.0



フロアノズル
内径 40 mm・ノズル幅 370 mm スクイジーゴム付き
注文番号：9.989-683.0

内径 50 mm・ノズル幅 370 mm スクイジーゴム付き
注文番号：9.989-664.0

内径 50 mm・ノズル幅 500 mm スクイジーゴム付き
注文番号：9.989-684.0



樹脂製ノズル
内径 40 mm、長さ 220 mm
注文番号：9.989-674.0

内径 50 mm、長さ 220 mm
注文番号：9.989-673.0



コーナノズル
内径 40 mm、長さ 290 mm ノズル幅 13 mm プラスチック
注文番号：9.988-116.0

内径 50 mm、長さ 290 mm ノズル幅 13 mm プラスチック
注文番号：9.988-117.0



フレキシブルコーナノズル
内径 40 mm、長さ 490 mm ノズル幅 10 mm
ノズルの向きを調整出来ます。
注文番号：9.989-681.0



円形サクションブラシ
内径 40 mm
注文番号：9.989-609.0

内径 50 mm
注文番号：9.989-608.0

お問い合わせ先

＜業務用製品コールセンター＞

業務用製品の故障、修理についてのお問い合わせは、
ケルヒャー業務用製品コールセンターへご連絡ください。

受付時間：月～金 AM9：00～PM5：00
（祝祭日、当社休日を除く）

TEL：045-777-7410

FAX：045-438-1320

ユーザー登録・保証

ユーザー登録をお願い致します。ケルヒャー ジャパン株式会社では、十分なアフターサービスを提供するために、当社業務用製品をご購入いただいたお客様にユーザー登録をお願いしております。



＜ユーザー登録をいただいたお客さま限定＞
ご購入日から1年間の保証期間を
ご購入から2年間に延長いたします。

そのほか、お得なキャンペーンや新製品のご案内をお送りします。ぜひご登録ください。

＜ユーザー登録方法＞

ケルヒャー ジャパン株式会社のウェブサイトからご登録ください。

サービス - 業務用製品ユーザー登録

- ご購入から30日以内にご登録ください。
- ご登録には製品名とシリアルナンバー（製造番号）が必要です。
2台以上ご購入いただいた場合も1台ずつご登録ください。
- S/N：x x x x x x の数字がシリアル番号です。

＜保証＞

保証規定については、同梱の保証書をご確認ください。

弊社 Web サイトで最新の情報を入手頂き、お問い合わせください。

＜お問い合わせ先＞

ケルヒャー ジャパン株式会社 業務用製品コールセンター

TEL：045-777-7410

登録情報について

お客様にご登録いただいた個人情報は第三者に提供することはありません。

尚、ユーザー登録情報は、保証期間内のサービス活動及びその後の安全点検活動のために利用させていただく場合がございますので、ご了承ください。

当社の個人情報保護の取り組みについては、ケルヒャー ジャパン株式会社のウェブサイトでご覧いただけます。

修理のご用命は弊社ホームページをご覧ください、
申し込みフォームからご依頼ください。

https://www.kaercher.com/jp/service/support_pro/repair_menu.html

この取扱説明書の製品は、「中・大型機」になります。
弊社支店への持ち込み修理と出張修理サービスが対象です。
※修理費用については予告なしに変更する事があります

お電話での修理のお問い合わせは
業務用製品コールセンター（修理受付）
受付時間 9：00～17：00
月曜日～金曜日（祝日、当社休日を除く）

TEL：045-777-7410

補修部品

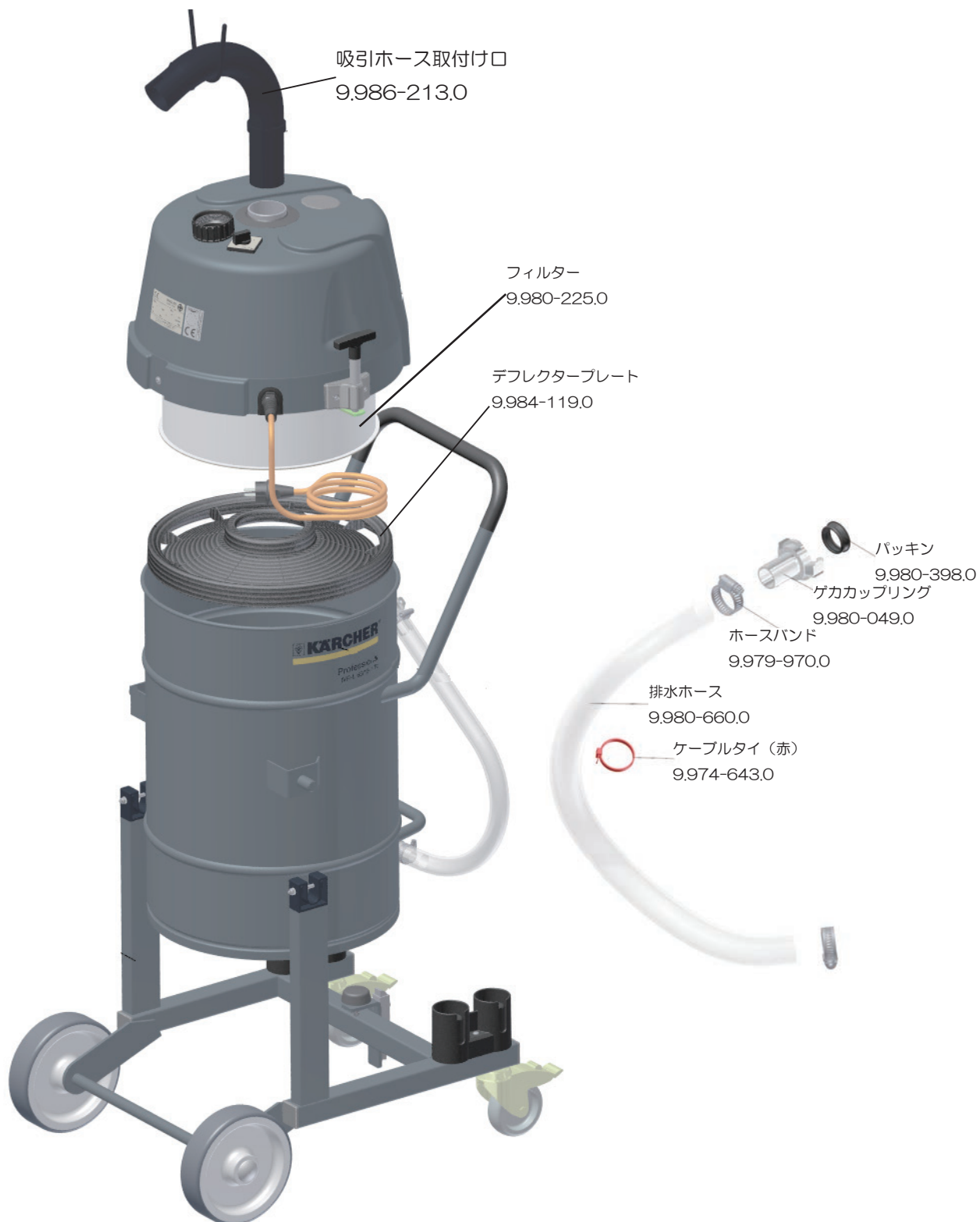

※仕様変更により商品の形状と図が一致しない場合があります。