

SE 4
SE 4 Plus
SE 4 Plus Special

Македонски

6

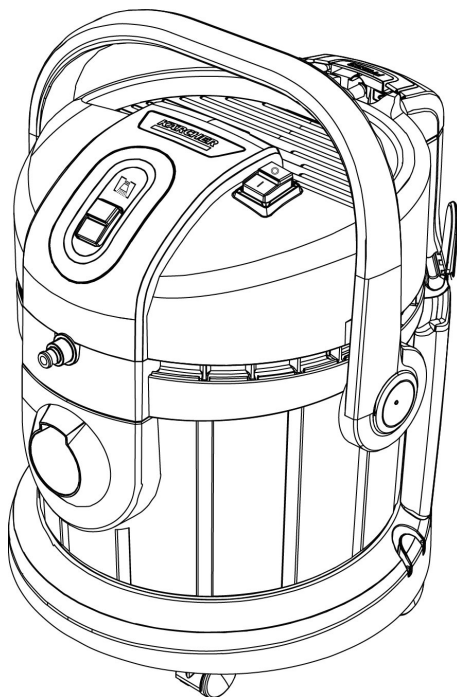

Read Online



**Register
your product**
www.kaercher.com/welcome



EAC

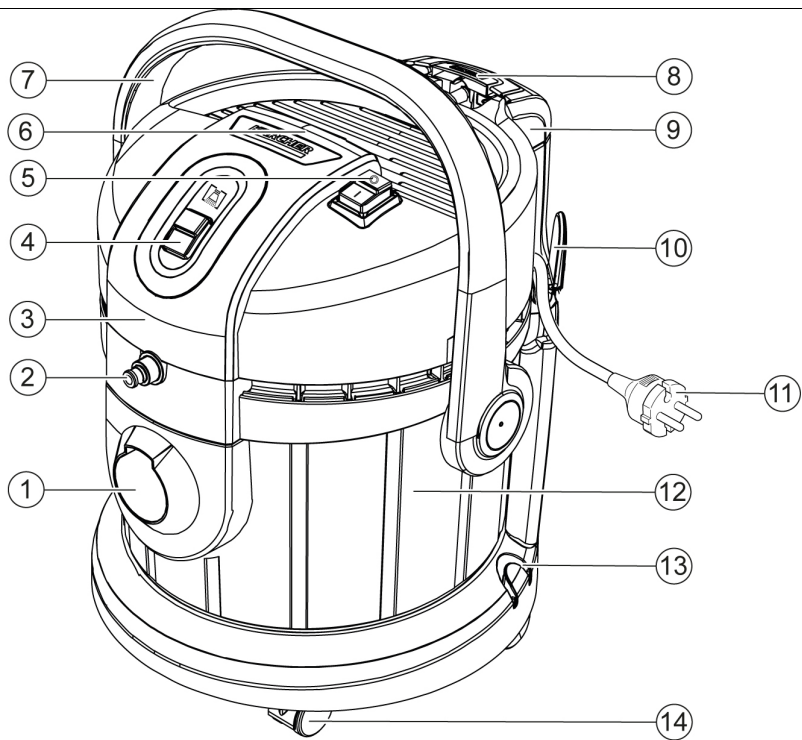

A

15



16

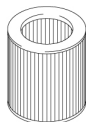

17

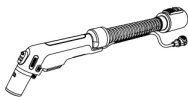

18



19



20



21



22



23



24



25



26



27



28



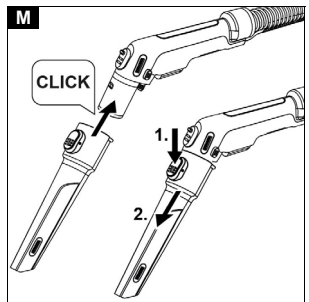
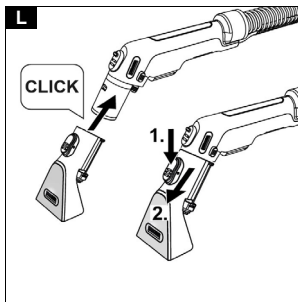
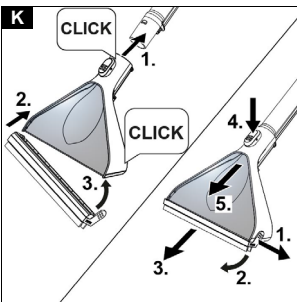
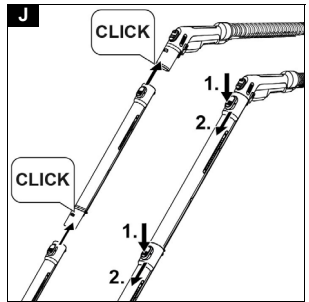
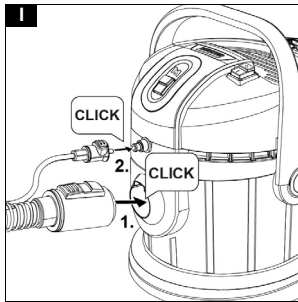
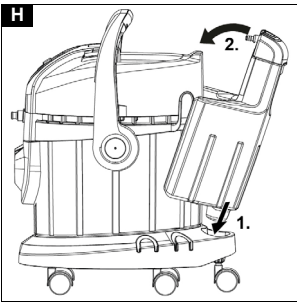
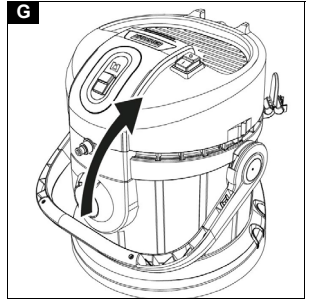
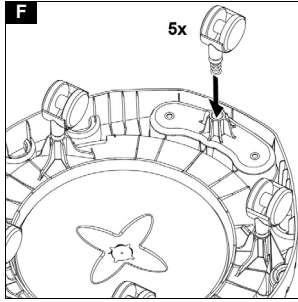
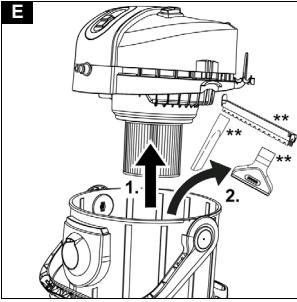
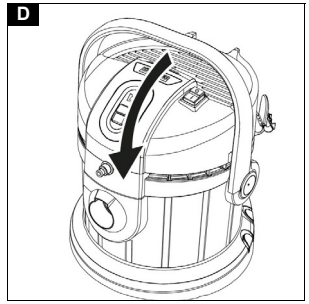
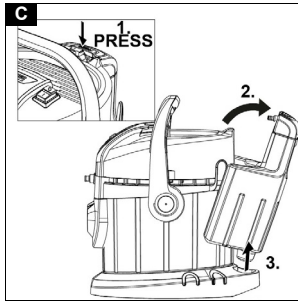

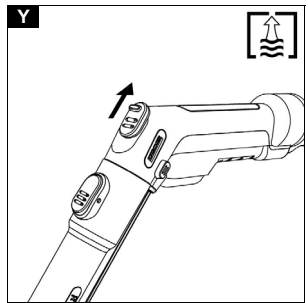
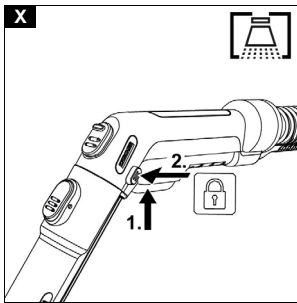
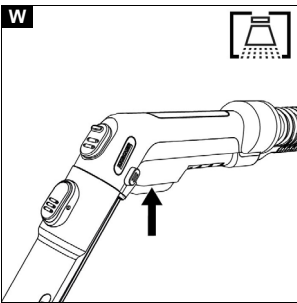
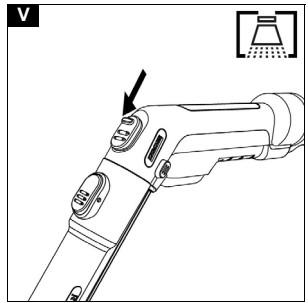
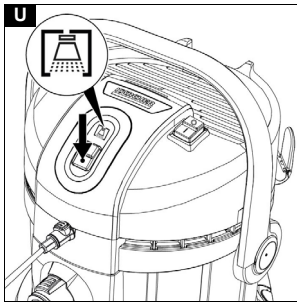
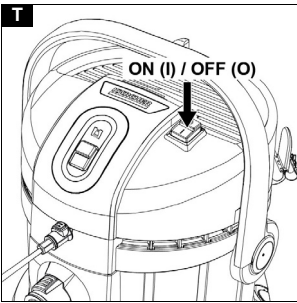
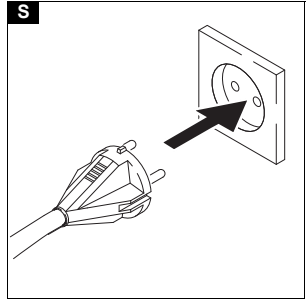
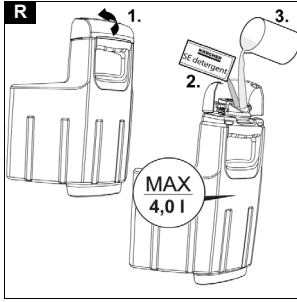
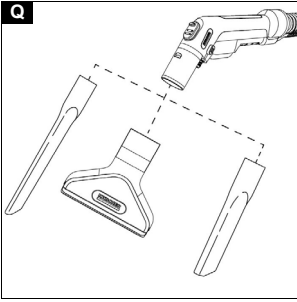
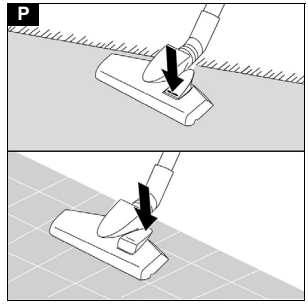
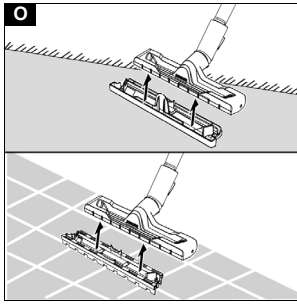
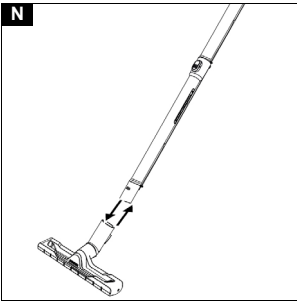

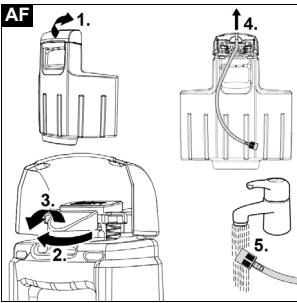
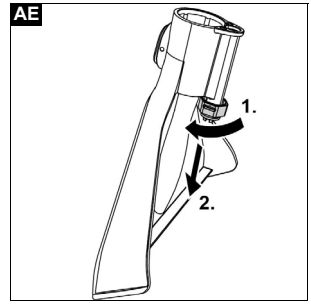
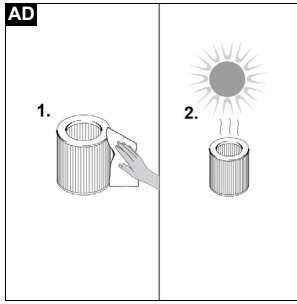
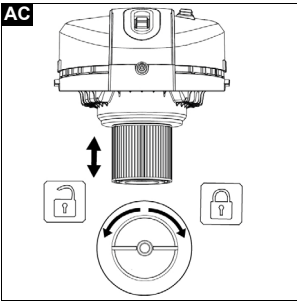
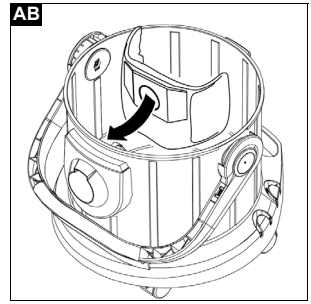
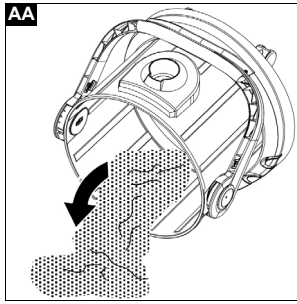
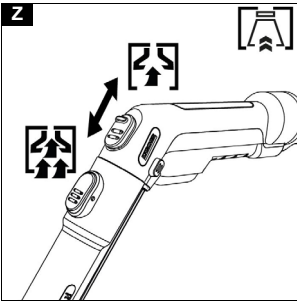

Содржина

Општи напомени	6
Наменета употреба.....	6
Заштита на животната средина.....	6
Оддел за грижа за корисници	6
Додатоци и резервни делови	6
Опсег на испорака.....	6
Симболи на уредот	6
Опис на уредот	6
Прва употреба на уредот.....	7
Работа	7
Грижа и сервисирање	10
Водич за решавање проблеми	11
Гаранција.....	11
Технички податоци	11

Општи напомени



Пред првата употреба на уредот прочитајте ги овие оригинални упатства за работа и приложените безбедносни упатства.

Постапете во согласност со нив.

Чувајте ги и двете брошури за понатамошна употреба или за следните сопственици.

- Доколку упатствата за работа и безбедносните упатства не се почитуваат, можно е да дојде до оштетување на уредот и да произлезат опасности за корисниците и други лица.
- Во случај на оштетување при транспортот веднаш известете го дистрибутерот.
- При распакување, проверете дали содржината на пакетот е целосна и дали има оштетувања.

Можете да пронајдете код за повикнување на видео за примена на:

Слика В

Наменета употреба

Уредот употребувајте го само во приватни домаќинства.

- Уредот е наменет за употреба како правосмукалка за переење теписи согласно описите дадени во овие упатства за работа и безбедносни упатства за редовно одржување или основно чистење на теписи со ефект на длабинско чистење.
- Исто така можат да се чистат и тврди подови, со додатокот за тврди површини за подната млазница за прскање и екстракција (вклучена во опсегот на испорака).
- Со соодветните додатоци (во зависност од различните конфигурации), уредот може да се користи и за мокро и за суво смукање.

Заштита на животната средина



Материјалот од амбалажата може да се рециклира. Ве молиме да ја исфрлите амбалажата во согласност со еколошките прописи.



Електричните и електронските уреди содржат вредни материјали кои можат да се рециклираат, а често и делови како батерии, батерии кои можат да се полнат или масло, кои, доколку со нив се ракува несоодветно или неправилно се фрлат, можат да

претставуваат потенцијална опасност по здравјето на луѓето и животната средина. Сепак, овие делови се потребни за правилна работа на уредот. Уредите што се означени со овој симбол не смеат да се исфрлат заедно со обичното домашно ѓубре.

Напомени за состојките (REACH)

Ажурирани информации за состојките можете да најдете на:

www.kaercher.com/REACH

Оддел за грижа за корисници

Нашата локална KÄRCHER подружница со задоволство ќе Ви помогне доколку имате било какви прашања или проблеми со уредот.

Додатоци и резервни делови

Користете само оригинални додатоци и оригинални резервни делови. Тие осигуруваат безбедна работа на уредот и работа без грешки.

Информации за додатоци и резервни делови може да се најдат на www.kaercher.com.

Опсег на испорака

Опсегот на испорака на уредот е прикажан на амбалажата. При распакување, проверете дали содржината на пакетот е целосна. Ако недостасуваат некои додатоци или во случај на евентуално оштетување при транспортот, Ве молиме известете го вашиот дистрибутер.

Симболи на уредот

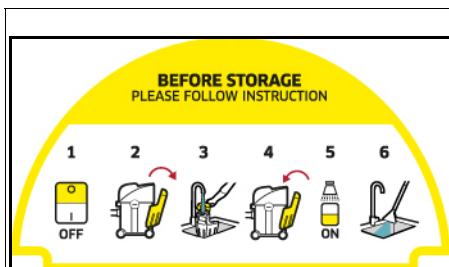

На просторот за складирање на самиот уред има етикета на која е објаснето како да се исчисти уредот пред неговото складирање:

- 1 Исклучете го уредот.
- 2 Отстранете го резервоарот за свежа вода.
- 3 Наполнете го резервоарот за свежа вода со околу еден литар чиста вода.
- 4 Вметнете го резервоарот за свежа вода.
- 5 Притиснете го прекинувачот за прскање.
- 6 Исцедете ја водата за прскање во лавабо.

Видете исто така поглавје „Завршување со работа“

Опис на уредот

Уредот е опремен со различна опрема во зависност од избраниот модел. Конкретната опрема е опишана на амбалажата на уредот.

За слики, видете ја страницата со графика.

Слика А

- ① Конектор за цревето за вшмукување
- ② Конектор за цревето за прскање
- ③ Глава на уредот
- ④ Прекинувач за прскање вода и детергент
- ⑤ Прекинувач за вклучување/исклучување на смукањето
- ⑥ Вдлабната рачка на главата на уредот
- ⑦ Рачка за носење
- ⑧ Копче за отклучување на резервоарот за свежа вода
- ⑨ Резервоар за свежа вода
- ⑩ Преграда за складирање на кабел за напојување
- ⑪ Кабел за напојување со приклучок за напојување

- ⑫ Канистер
- ⑬ Држач за цевки за вшмукување и додатоци
- ⑭ Тркалца за управување (5 тркалца)
- ⑮ Филтер кеса
- ⑯ Касетен филтер
- ⑰ Вшмукувачко црево за прскање со лост за прскање и копче за заклучување
- ⑱ Цевки за прскање и вшмукување 2 x 0.5 m (2 цевки)
- ⑲ Подна млазница за прскање и екстракција со додаток за тврд под
- ⑳ ** Млазница за прскање и екстракција за тапацери
- ㉑ ** Тесна млазница за прскање и екстракција
- ㉒ ** Подна млазница со закачалки со додатоци за теписи и тврд под за мокро и суво смукање
- ㉓ ** Млазница за тапацир за суво смукање
- ㉔ ** Тесна млазница за суво смукање
- ㉕ ** Екстра долга тесна млазница за суво смукање
- ㉖ ** Подна млазница со режим за теписи и тврди подови за суво смукање
- ㉗ ** KÄRCHER SE детергент (100 ml)
- ㉘ ** KÄRCHER SE детергент (1000 ml)

** во зависност од различни конфигурации

Прва употреба на уредот

Забелешка

За да ја отстраните главата на уредот, најпрвин мора да се отстрани резервоарот за свежа вода и рачката за носење мора да се преклопи надолу на страната.

Отстранување на резервоарот за свежа вода

1. Притиснете го копчето за отклучување.
2. Отстранете го резервоарот за свежа вода.

Слика С

Отстранување на главата на уредот

1. Повлечете ја рачката за носење напред.
- Слика Д
1. Главата на уредот е отклучена.
 2. Отстранете ја главата на уредот.

Слика Е

Монтажа на тркалцата за управување

1. Отстранете ја содржината на канистерот.
- Слика Е
2. Завртете го канистерот наопаку.
 3. Притиснете ги тркалцата за управување во отворите на долниот дел од канистерот до каде што може.

Слика Ф

4. Повторно завртете го канистерот.

Поставување на главата на уредот

1. Поставете ја главата на уредот на канистерот.
2. Повлечете ја рачката за носење нагоре. Главата на уредот е заклучена.

Слика Г

Поставување на резервоарот за свежа вода

1. Вметнете го резервоарот за свежа вода на дното.
2. Притиснете го горниот дел од резервоарот за свежа вода врз главата на уредот.
3. Осигурете се дека резервоарот за свежа вода е прицврстен.

Слика Н

Поврзување на црево за вшмукување и прскање

1. Прикачете го црево за вшмукување и прскање со конектор на уредот. Двата дела мора звучно да се прицврстат.

Слика I

2. Прицврстете ги додатоците како што е потребно. Видете поглавје "Монтирање на додатоци".

Работа

Монтирање на додатоци

Прикачување на додатокот за прскање и екстракција

Чистење на под

Користете ја подната млазницата за прскање и екстракција за чистење теписи и тврди подови (со додатокот за тврд под).

1. Спојте ги цевките за прскање и вшмукување меѓусебно и поврзете ги со вшмукувачкото црево. При поврзувањето на сите делови треба да се слушне клик.

Слика J

2. Прикачете ја подната млазница за прскање и екстракција со цевките за прскање и вшмукување при што треба да се слушне клик.

Забелешка

При чистење тврди подови користете го додатокот за чистење тврди подови.

- Поставете го додатокот за цврсти подови на подната млазница за прскање и екстракција при што треба да се слушне клик.

Гумените ленти на напред и лентите со четка на назад.

Слика K

Чистење на тапацери

Во зависност од потребите, користете ја млазницата за прскање и екстракција за тапацери или тесната млазница за прскање и екстракција за чистење на, на пример, тапацери и душеци.

- Прикачете ја млазницата за прскање и екстракција за тапацери или тесната млазница за прскање и екстракција на рачката на црево за вшмукување при што треба да се слушне клик.

Слика L

Слика M

Прикачување додатоци за морко и суво смукање

1. За чистење на под, спојте ги цевките за прскање и вшмукување меѓусебно и потоа поврзете ги со црево за вшмукување. При поврзувањето на сите делови треба да се слушне клик.

Слика J

2. Натакнете ја млазницата за под на цевките за прскање и вшмукување.

Слика N

3. Во зависност од покривката на подот и потребите за чистење, осигурете се дека додатоците на подната млазница или нивните поставки се правилните.

Забелешка

Користење на подната млазница со додатоци

- За чистење теписи, користете го додатокот за теписи.
 - За чистење сува нечистотија, тврди подови или вода - користете го додатокот за тврди подови (со ленти со четка и гумена лента).
- Слика O

Забелешка

Употреба на подната млазница со режим за теписи и тврди подови за суво смукување

- Користете ја само за смукање сува нечистотија.
- За чистење теписи, користете го режимот при кој лентите со четки од долната страна се вовлечени.

- За чистење на тврд под, користете ја позицијата каде што лентите со четки од долната страна се исплакнати.
- Слика Р**
4. За чистење тапациран мебел, на пример, натакнете ја млазницата за тапацири или тесната млазница директно на рачката од црево то за вшмукување.
- Слика Q**

Отстранување на додатоци

Отстранување на додатокот за прскање и екстракција

1. Отстранете го додатокот за тврд под од подната млазница за прскање и екстракција.
- Слика К**
2. Притиснете го копчето за отклучување и одвојте ја подната млазница за прскање и екстракција од цевките за прскање и вшмукување.
- Слика К**
3. Притиснете го копчето за отклучување и одвојте ги цевките за прскање и вшмукување една од друга.
- Слика Ј**
4. Притиснете го копчето за отклучување на млазницата за прскање и екстракција за тапацири или тесната млазница за прскање и екстракција и одвојте ја од црево то за вшмукување.
- Слика L**
Слика М

Отстранување на додатоците за суво смукање

1. Отстранете ја подната млазница од цевката за прскање и вшмукување.
- Слика N**
2. Притиснете го копчето за отклучување и одвојте ги цевките за прскање и вшмукување.
- Слика Ј**
3. Отстранете ја млазницата за тапацир или тесната млазница од црево то за вшмукување.
- Слика Q**

Полнење на резервоарот за свежа вода

ВНИМАНИЕ

Употребата на несоодветни детергенти може да го оштети уредот и да резултира во зазуба на правото за барања по гаранцијата.

ВНИМАНИЕ

Резервоарот за свежа вода мора да биде цврсто прицврстен во уредот.

Забелешка

Користете KÄRCHER SE детергент што е потребен за чистење текстил.

- Сипете го детергентот и дополнете со вода.
- Максималната количина на полнење е 4,0 литри.

Забелешка

Резервоарот за свежа вода може да се отстрани во секое време за да се наполни или може да се наполни директно на уредот.

Полнење на резервоарот за вода директно на уредот

1. Преполнете го поклопецот на резервоарот нагоре.
2. Сипете 100 - 200 ml од KÄRCHER SE детергентот (количината може да варира во зависност од степенот на нечистотија) во резервоарот за свежа вода, дополнете со вода од чешма, не преполнувајте.
3. Затворете го поклопецот на резервоарот.

Отстранување на резервоарот за вода за полнење

1. Отстранете го резервоарот за свежа вода, видете поглавје „Поставување на резервоарот за свежа вода“.
 2. Преполнете го поклопецот на резервоарот нагоре.
 3. За полнење, видете точка „2“ во „Полнење на резервоарот за вода директно на уредот“.
- Слика R**
4. Затворете го поклопецот на резервоарот.
 5. Поставете го резервоарот за свежа вода, видете поглавје „Поставување на резервоарот за свежа вода“.

Вклучување на уредот

Забелешка

Во зависност од потребите за чистење, функциите за прскање и вшмукување можат да се вклучуваат и употребуваат независно или истовремено.

1. Вклучете го приклучокот за напојување во штекер.
- Слика S**
2. Притиснете го прекинувачот за вклучување (позиција I). Се вклучува моторот за вшмукување.
- Слика Т**
3. За да прскате вода со детергент, притиснете го прекинувачот за прскање. Сијаличката на прекинувачот се вклучува и пумпата започнува да работи.
- Слика U**
4. Потполно затворете го лизгачот за регулирање на протокот на воздух.
- Слика V**

Методи на чистење

Совети за чистење

- Многу нечистите делови испрскajte ги однапред и оставете растворот за чистење да делува 5 до 10 минути.
- Секогаш работете од светло кон сенка (од прозорец кон врата).
- Секогаш работете од исчистениот кон неисчистениот дел.
- Колку е по осетлива прекривката (ориентални теписи, берберски теписи, текстил за тапацирање) толку помала концентрација на детергент употребете.
- Теписи со јутана опачина може да се соберат или да пуштаат боја ако при работата многу се намократ.
- Теписите со високи влакна по чистењето исчеткајте ги во насока на ткаењето додека се суеште мокри (на пр. со четка за влакна или четка за рибање).
- Импрегнирањето по мокро чистење спречува текстилот набрзо повторно да стане нечист.
- За да се избегне создавање на отисоци или дамки од р'га, не одете и не поставувајте мебел на исчистениот дел се додека целосно не се исуши.
- За подобри резултати од чистењето, исплакнете го предметот со чиста вода откако сте употребиле детергент.

Прскање и вшмукување

Забелешка

Топла вода (максимално 50 °C) го зголемува ефектот од чистењето.

Забелешка

За чистење користете само KÄRCHER SE детергент.

ВНИМАНИЕ

Опасност од растворот за чистење

Ризик од оштетување

Уред употребата на уредот, на задскиено место проверете ја стабилноста на бојата и отпорноста на вода на предметот што ќе се чисти.

ВНИМАНИЕ

Уредот користете го само на тврди подови со водоотпорен слој, како што се емајлирани плочки или линолеум.

ВНИМАНИЕ

За да избегнете оштетување на филтер кесата, не користете филтер кеса при вшмукување на прскањето.

1. Осигурете се дека е отстранета филтер кесата.
2. Монтирајте го посакуваниот додатоци, видете поглавје „Монтирање на додатоци“.
3. Наполнете го резервоарот за свежа вода со детергент и вода, видете поглавје „Полнење на резервоарот за свежа вода“.

4. Вклучете го уредот (позиција I), видете поглавје „Вклучување на уредот“.
Се вклучува моторот за вшмукување.
Слика Т
5. Потполно затворете го лизгачот за регулирање на протокот на воздух.
Слика V
6. Притиснете го прекинувачот за прскање Сијаличката на прекинувачот се вклучува и пумпата започнува да работи.
Слика U
7. Притиснете го лостот на рачката за да испрскате раствор за чистење.
Слика W
Се прска раствор за чистење.
8. За да испрскате големи површини, најпрвин притиснете го лостот на рачката и потоа притиснете го копчето за заклучување.
Слика X
9. Поминувајте преку површината што треба да се исчисти во патеки што се преклопуваат. Притоа, влечете ја млазницата на назад. Не ја туркајте.

Забелешка

Ако резервоарот за свежа вода е празен, воздух влегува во пумпата и таа станува многу бучна. Во тој случај, функцијата за прскање мора да се исклучи. Ако е потребна вода, исклучете го моторот за вшмукување и наполнете го резервоарот за свежа вода.

Забелешка

Ако канистерот за нечиста вода е полн и/или касетниот филтер е мокар, пловечки прекинувач го затвора отворот за вшмукување и уредот работи при поголема брзина и станува еласен. За да се избегне преполнување на резервоарот за нечиста вода, испразнете го резервоарот за нечиста вода директно кога го полните резервоарот за свежа вода.

10. По чистење, исклучете го уредот (позиција O), видете поглавје „Исклучување на уредот“.

Слика Т

Забелешка

По исклучувањето на уредот, сеуште има преостаната течност во додатокот за прскање и вшмукување, која истекува на под. За да ја вшмукаете оваа преостаната течност, накратко повторно вклучете ја функцијата за смукање на уредот и отстранете ја преостанатата течност од подот.

11. Вклучете го уредот (позиција I), видете поглавје „Вклучување на уредот“ и вшмукајте ја преостанатата течност.
 12. Исклучете го уредот повторно (позиција O), видете поглавје „Исклучување на уредот“.
- Слика Т**
13. Испразнете го канистерот, видете поглавје „Празнење на канистерот“.

Слика AA

Лесна / Нормална нечистотија со метод од еден чекор

1. Притиснете го прекинувачот за прскање, видете поглавје „Прскање и вшмукување“
Слика U
2. Прскајте и вшмукувајте го растворот за чистење во еден чекор.
3. Исклучете го прекинувачот за прскање и исчистете го со смукање остатокот од растворот на детергент.
4. По чистењето, исчистете го тапацитот и тепихот со чиста, топла вода и импрегнирајте го доколку сакате.

Многу нечисто или флеку со двостепен метод

1. Притиснете го прекинувачот за прскање, видете поглавје „Прскање и вшмукување“
Слика U
2. Нанесете го растворот за чистење и дозволете да делува 5 - 10 минути.
Функцијата на вшмукување останува исклучена.

3. По времето за делување, исчистете ја површината како за лесна/нормална нечистотија.
4. По чистењето, исчистете го тапацитот и тепихот со чиста, топла вода и импрегнирајте ги доколку сакате.

Мокро смукање

ВНИМАНИЕ

Оштетување на филтер кесата

Ако филтер кесата се користи за морко смукање, таа може да се оштети.

Не користете филтер кеса при мокро смукање.

1. Отстранете ја филтер кесата.
 2. Монтирајте го посакуваниот додаток, видете поглавје „Монтирање на додатоци“.
 3. Вклучете го уредот, видете поглавје „Вклучување на уредот“.
- Слика Т**
4. За да вшмукаете големи количини на вода, целосно отворете го лизгачот за регулирање на протокот на воздух.
Слика Y

Забелешка

Кога канистерот за нечиста вода е полн, пловечки прекинувач го затвора отворот за вшмукување и уредот работи при поголема брзина и станува еласен.

5. Испразнете го канистерот, видете поглавје „Празнење на канистерот“.

Суво смукање

ВНИМАНИЕ

Материјална штета поради смукање без филтер кеса

Ова може да го оштети уредот.

Секоаш осигурете се дека филтер кесата е еметната за сува смукање.

ВНИМАНИЕ

Оштетување на касетниот филтер

Кога преминувате од мокро на суво смукање, мокриот касетен филтер може да се оштети и да стане неупотреблив. Дозволете касетниот филтер целосно да се исуши пред да вршите суво смукање или заменете го со сува касета. Заменете го касетниот филтер по потреба.

Забелешка

Канистерот и додатоците мора да се суви, во спротивно можно е да се залепи нечистотија.

1. Осигурете се дека канистерот и додатоците се суви.
2. Вметнете ја филтер кесата.

- а Потполно одвиткајте ја филтер кесата.
- б Прикачете ја филтер кесата на конекторот од единицата и притиснете ја царсто на него.

Слика AB

3. Монтирајте го посакуваниот додаток, видете поглавје „Монтирање на додатоци“.
 4. Вклучете го уредот (позиција I), видете поглавје „Вклучување на уредот“.
- Слика Т**
5. Регулирајте го капацитетот на смукање со лизгачот за регулирање на протокот на воздух.
- Слика Z**
6. Исклучете го уредот, видете поглавје „Исклучување на уредот“.
- Слика Т**

Исклучување на уредот

1. По смукањето на прскањето притиснете го прекинувачот за прскање.
Пумпата престанува да работи и сијаличката на прекинувачот се гаси.
Слика U
2. Притиснете го прекинувачот за исклучување (позиција O).
Моторот за вшмукување престанува да работи.
Слика T
3. Извлечете го приклучокот за напојување од штекер.

Празнење на резервоарот за свежа вода

1. Отстранете го резервоарот за свежа вода, видете поглавје „Отстранување на резервоарот за свежа вода“.
2. Празнење на резервоарот за свежа вода
3. Поставете го резервоарот за свежа вода, видете поглавје „Поставување на резервоарот за свежа вода“.

Празнење на канистерот

Забелешка

Кога канистерот е поплн, пловечки прекинувач го затвора отворот за вшмукување и уредот работи при поголема брзина и станува гласен. Веднаш исклучете го уредот и исцедете ја нечистата вода.

1. Исклучете го уредот. Видете поглавје „Исклучување на уредот“.
2. Отстранете го цреовото за прскање и вшмукување.
3. Отстранете ја главата на уредот, видете поглавје „Отстранување на главата на уредот“.
4. Испразнете го канистерот.

Слика AA

5. Поставете ја главата на уредот, видете поглавје „Поставување на главата на уредот“.
6. Поставете го резервоарот за свежа вода, видете поглавје „Поставување на резервоарот за свежа вода“.

Завршување на работата

Забелешка

За да се осигурате дека во цевките не останало ниту средство за чистење, ниту нечистотија, извршете чистење (без додавање детергент) после секоја употреба.

1. Исперете ги цевките во уредот.
 - a Наполнете околу 1 литар чиста вода во резервоарот за свежа вода.
 - б Притиснете го прекинувачот за прскање.
Светилката на прекинувачот се вклучува и пумпата започнува да работи.
 - в Држете го цреовото за прскање/вшмукување над одвод се додека не се потроши целата чиста вода.
2. Исклучете го уредот, видете поглавје „Исклучување на уредот“.
3. Отстранете го додатокот, видете поглавје „Отстранување додатоци“
4. Отстранете ја преостанатата течност од цреовото за прскање/вшмукување.
 - a Притиснете го копчето за отклучување и отстранете го цреовото за прскање/вшмукување од уредот.
 - б Притиснете го лостот на рачката од цреовото за вшмукување и дозволете течноста да истече.

Слика W

Забелешка

За да дозволите течноста сосема да се исуши, не го завтуквајте цреовото за прскање/вшмукување околу уредот да се суши.

Забелешка

За да одбегнете вирови во дневната соба (на пример на тепихот, паркетот), дозволете преостанатата течност да истече на соодветно место (на пр. лавабо, кофа).

5. Посебно исцистете го секој додаток под проточна вода и

потоа оставете ги да се исушат.

Забелешка

Било каква преостаната вода може да искарпе, па затоа најдобро е да се стави во када или туш кабина.

6. Испразнете го канистерот, види поглавје „Празнење на канистерот“.
7. Темелно исплакнете го канистерот со чиста вода.
8. Доколку е неопходно, на пример ако ситото во резервоарот за свежа вода е нечисто, исплакнете го резервоарот за свежа вода со чиста вода, видете поглавје „Чистење на ситото во резервоарот за свежа вода“.
9. Оставете го уредот отворен за да се исуши.
10. Откако целосно ќе се исуши, прикачете ги цевките за прскање и вшмукување во држачот за додатоци.
11. Складирајте го уредот на суво место отпорно на мраз.

Грижа и сервисирање

Општи упатства за грижа

- Уредот и пластичните делови на додатоците чистете ги со вообичаено достапно средство за чистење пластика.
- Исплакнете ги канистерот и додатоците со вода, ако е потребно, и исушете ги пред понатамошната употреба.

Чистење на касетниот филтер

Забелешка

Ако е потребно, внимателно избришете го касетниот филтер со влажна крпа.

1. Отстранете ја главата на уредот, видете поглавје „Поставување на главата на уредот“.
2. Филтерот може да биде отклучан и отстранет така што ќе го завртите кон симболот .

Слика AC

3. Не го тријте или рибајте филтерот кога го чистите.
 4. Дозволете филтерот сосема да се исуши пред повторно да го употребувате.
- Слика AD**
5. Повторно вметнете го касетниот филтер:
 - Поставете го филтерот во кошницата за филтер, завртите го кон симболот  и осигурете се дека е правилно прицврстен.

Слика AC

Чистење на млазницата за прскање

Забелешка

Ако млазот на прскање е нерамномерен, можно е млазницата за прскање на додатокот за прскање и вшмукување да е оштетена од остатоци и ќе треба да биде исчистена.

1. За да ја исчистите подната млазница и млазницата за прскање и вшмукување за тапаџир, разлабавете го прицврстувачот за млазницата така што ќе го завртите и ќе го извлечете заедно со млазницата за прскање.

Забелешка

Чувајте го прстенот-О/прстенот за запечатување на безбедно место и повторно вметнете го по чистењето.

Слика AE

2. Исцистете ги остатоците во млазницата за прскање под проточна вода.
3. Вметнете ја млазницата за прскање во прицврстувачот за млазницата и повторно прицврстете го така што ќе го завртите.
4. Исто така, под проточна вода исцистете ги и остатоците во млазницата за прскање од млазницата за прскање и вшмукување.

Чистење на ситото во резервоарот за свежа вода

Забелешка

На дното на резервоарот за свежа вода има филтер на кој може да се наталожат честички нечистотија и да го попречат протокот на вода. Затоа, редовно плакнете го резервоарот за свежа вода.

- Отстранете го резервоарот за свежа вода, видете поглавје „Отстранување на резервоарот за свежа вода“.
- Исчистете го ситото.
 - Превиткајте го на назад поклопецот на резервоарот.
 - Ослободете ја бравата.
 - Отстранете го цревото за вода од резервоарот. Ситото се наоѓа на крајот на цревото за вода.
 - Исчистете го ситото под проточна вода.
- Исплакнете го резервоарот за свежа вода со чиста вода.

Слика AF
- Вметнете го ситото.
- Заклучете го резервоарот за свежа вода.
- Поставете го резервоарот за свежа вода, видете поглавје „Поставување на резервоарот за свежа вода“.

Водич за решавање проблеми

Од млазницата не излегува вода

Резервоарот за свежа вода е празен.

- Наполнете го резервоарот за свежа вода. Ситото за свежа вода е нечисто.
- Исчистете го ситото за свежа вода.
- Резервоарот за свежа вода не е поставен правилно.
- Поставете го резервоарот за свежа вода правилно.

Поврзувањето помеѓу додатокот и цревото за прскање/вшмукување не е правилно.

- Воспоставете правилно поврзување.
- Дефект на пумпата за детергент,
- Побарајте поддршка за корисници.

Млазот на прскањето е нерамномерен

Млазницата за прскање на додатокот за чистење со прскање и вшмукување е нечист.

- Исчистете ја млазницата за прскање на соодветниот додаток.

Слаба моќ на вшмукување

Лизгачот за регулација на протокот на воздух е премногу отворен.

- Затворете го лизгачот за регулација на протокот на воздух.

Затнати се додатоките, цревото за вшмукување или цевките за вшмукување.

- Отстранете ја блокадата.
- Филтер кесата е полна.
- Испразнете ја филтер кесата.
- Касетниот филтер е намокрен.
- Чистење на касетниот филтер
- Касетниот филтер е истрошен.
- Заменете го касетниот филтер.

Пумпата за детергент е гласна

Резервоарот за свежа вода е празен

- Наполнете го резервоарот за свежа вода.

Вода и водена пара излегуваат од двете страни на главата на уредот

Касетниот филтер е премногу мокар, поради што се пумпа вода низ моторот.

- Исклучете го уредот и дозволете касетниот филтер и уредот да се исушат.
- Можно е касетниот филтер побрзо да се исуши ако се отстрани од уредот.

Гаранција

Во секоја земја важат гарантните услови објавени од надлежната дистрибутивна компанија. Евентуалните дефекти на уредот во периодот покриен со гаранцијата ќе ги поправиме бесплатно доколку причината за тоа е во материјалот или производството. Во случај опфатен со гаранцијата Ве молиме контактирајте го вашиот дистрибутер (со сметката за купувањето) или најблискиот овластен сервисен центар.

(Видете ја адресата на задната страна).

Дополнителни информации за гаранцијата (доколку постојат) можат да се најдат во одделот за сервисирање на Вашата локална Kärcher веб станица во делот „Преземања“.

Технички податоци

Електрично поврзување

Фреквенција	Hz	50-60
Напон	V	220-240
Осигурувач за струја (бавен)	A	10
Номинална јачина	W	1000

Податоци за јачина на уредот

Максимална количина на свежа вода	l	4
Максимална количина на нечиста вода	l	4
Максимална температура на растворот за чистење (Макс. T)	°C	50

Димензии и тежини

Тежина (без додатоци)	kg	7,6
Должина x Ширина x Висина	mm	430x385 x535

Утврдени вредности во согласност со EN 60704-2-1

Ниво на звучен притисок	dB(A)	74
-------------------------	-------	----

Подложно на технички измени.