

K 3 K 3 Premium

Македонски

7



**Register
your product**
www.kaercher.com/welcome



EAC



59803500 (03/25)

K 3

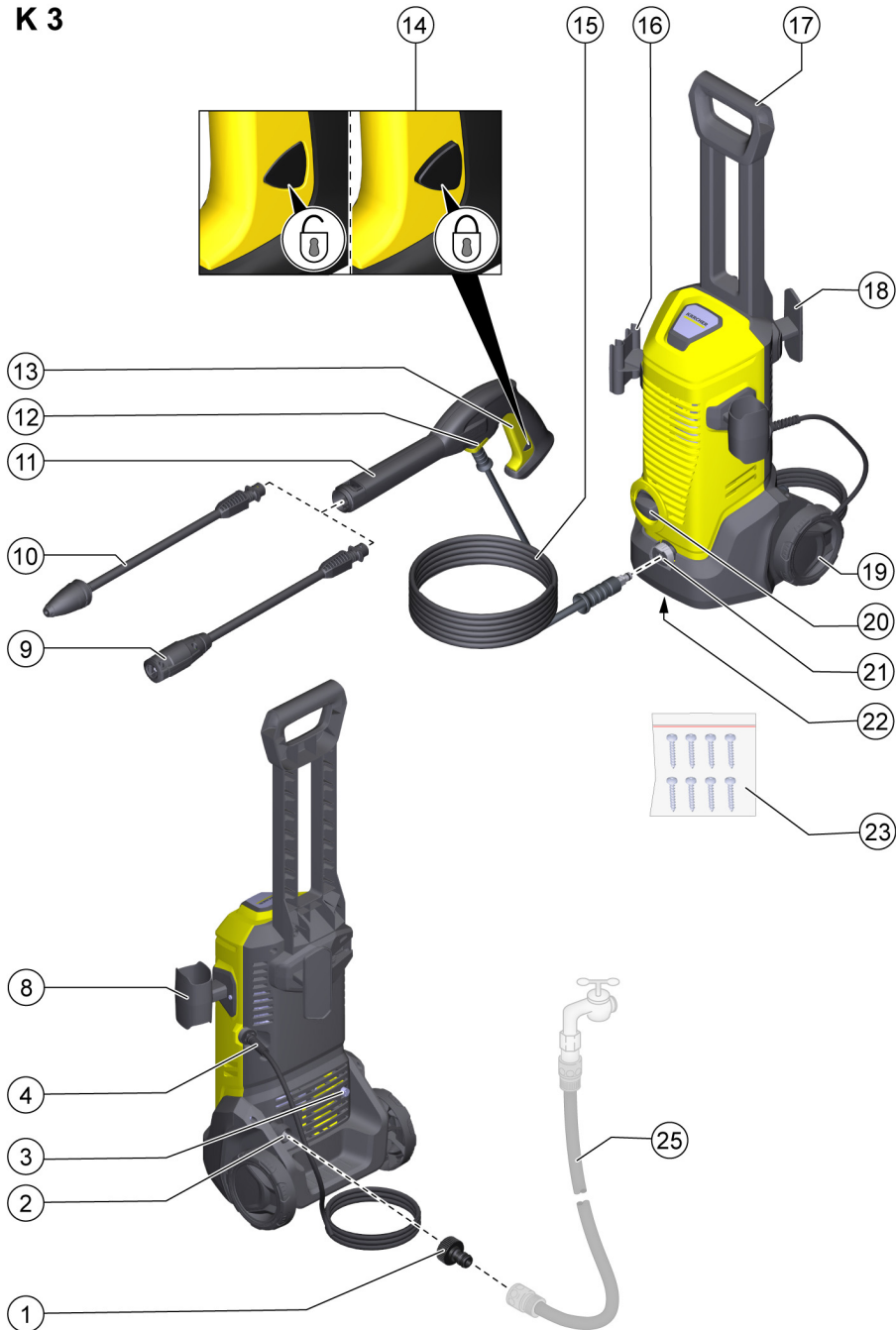

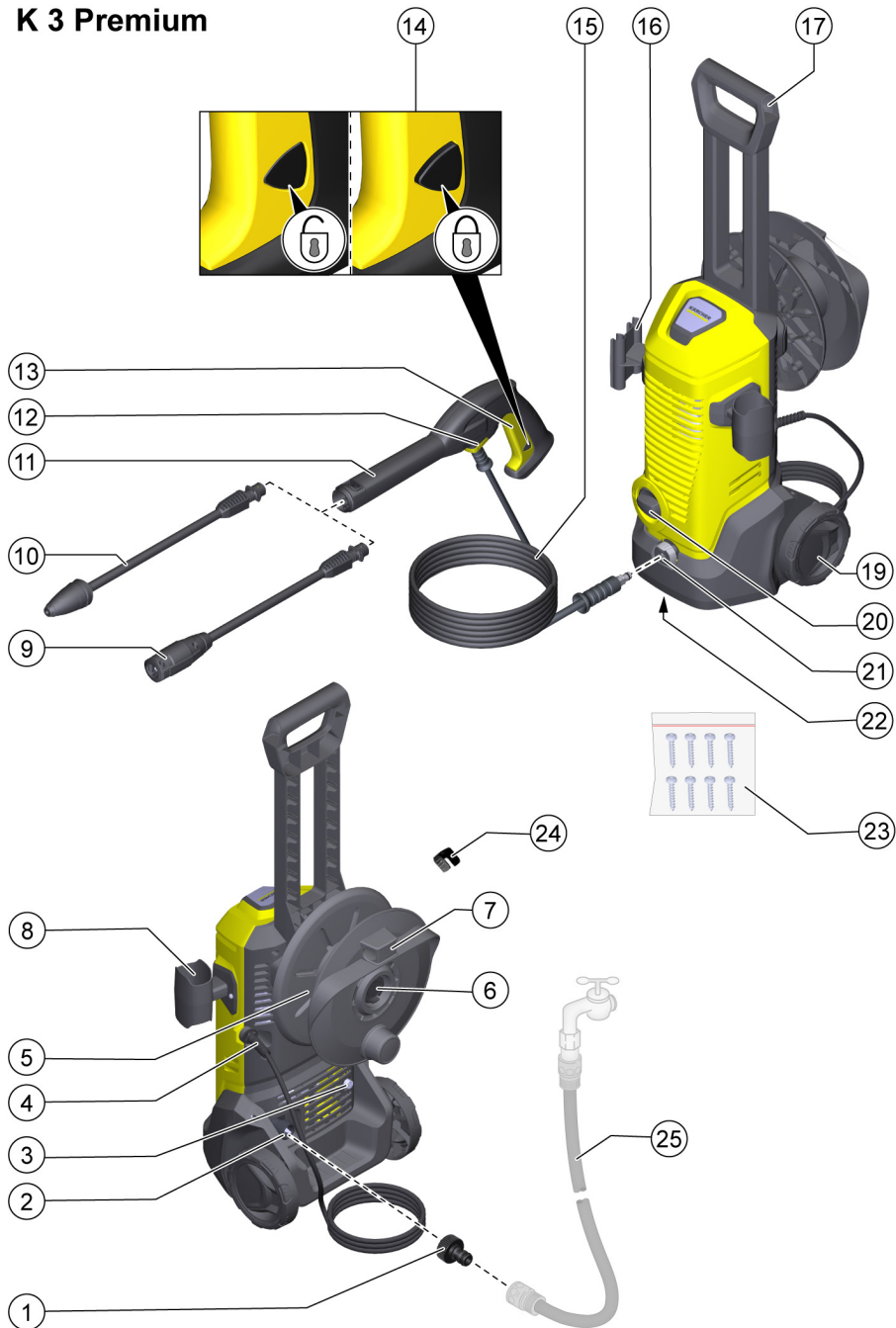
K 3 Premium

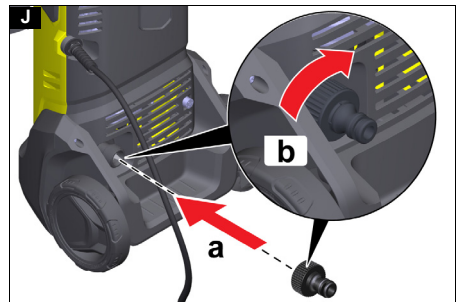
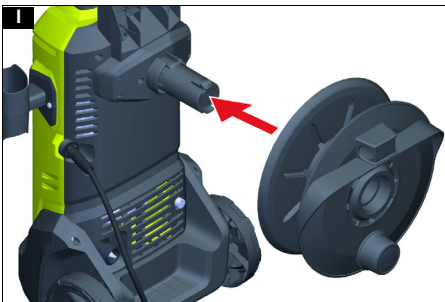
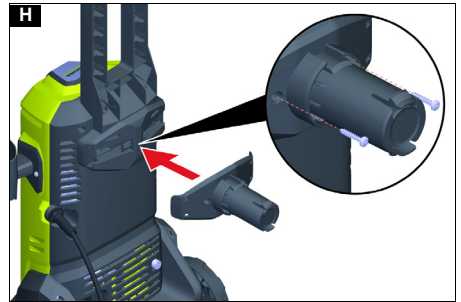
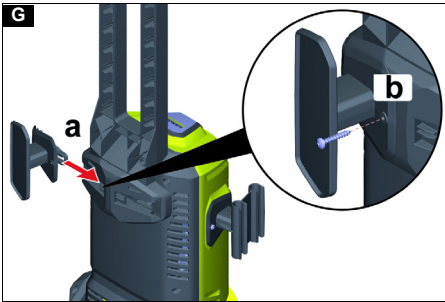
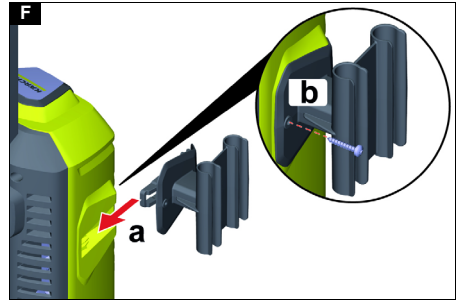
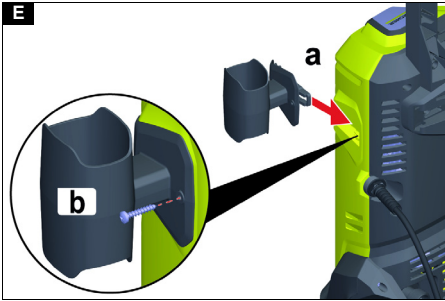
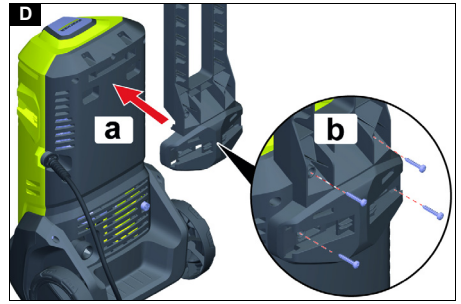
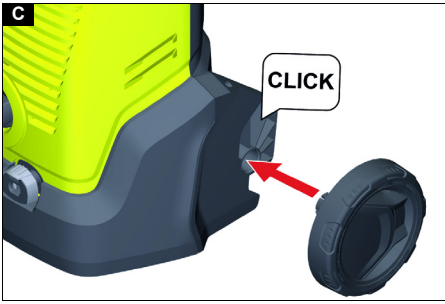

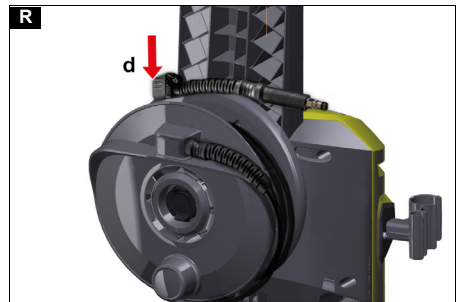
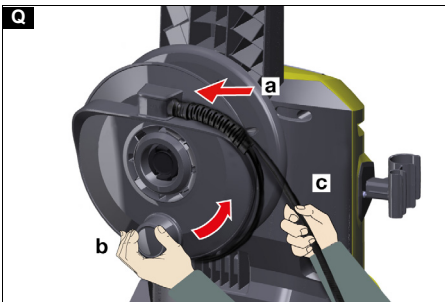
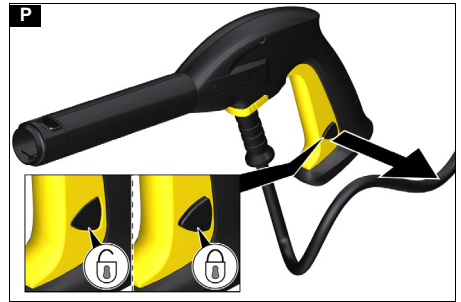
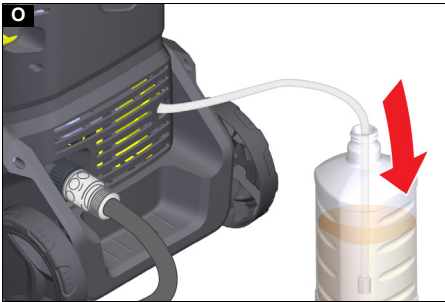
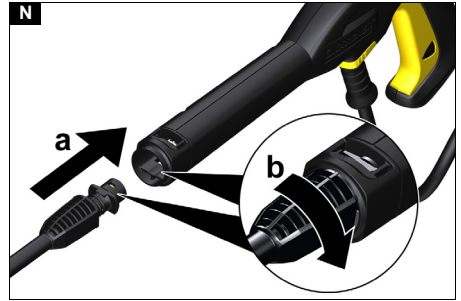
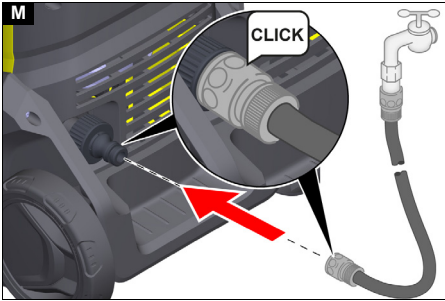
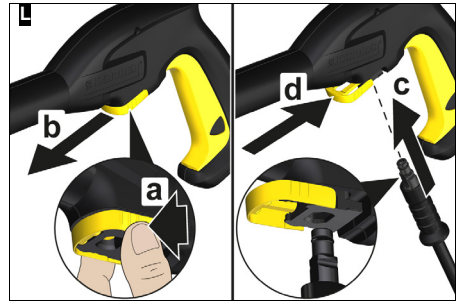
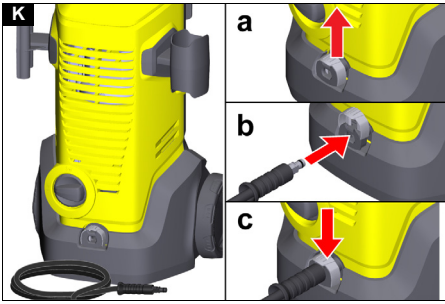

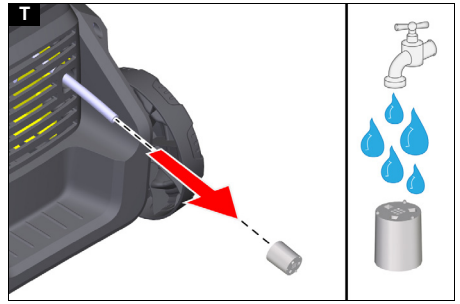
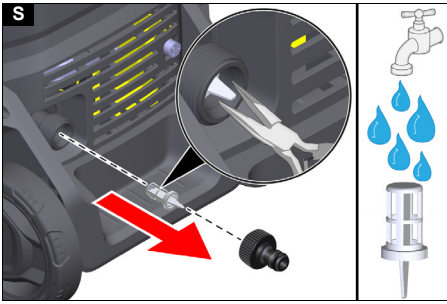

Содржина

Општи напомени.....	7
Заштита на животната средина.....	7
Наменета употреба.....	8
Додатоци и резервни делови.....	8
Опсег на испорака.....	8
Опис на уредот.....	8
Безбедносни уреди.....	8
Симболи на уредот.....	8
Монтирање.....	8
Пуштање во употреба.....	9
Работење.....	9
Транспортирање.....	10
Складирање.....	10
Грижа и сервисирање.....	10
Водич за решавање проблеми.....	10
Гаранција.....	11
Технички податоци.....	11
ЕУ декларација за сообразност.....	11

Општи напомени



Пред првата употреба на уредот, прочитајте ги овие оригинални упатства за работење и приложените безбедносни упатства. Постапете во согласност со нив.

Чувајте ги и двете брошури за понатамошна употреба или за следните сопственици.

Заштита на животната средина





Материјалите од амбалажата можат да се рециклираат. Ве молиме исфрлете ја амбалажата во согласност со прописите за животна средина.



Електронските и електричните уреди содржат вредни материјали кои можат да се рециклираат, а често и делови како што се батерии, батерии кои што можат да се полнат или масло, кои, доколку со нив несоодветно се ракува или неправилно се исфрлат,

може да претставуваат потенцијална опасност по здравјето на луѓето и животната средина. Сепак, овие делови се неопходни за правилно работење на уредот. Уредите означени со овој симбол не е дозволено да се исфрлаат заедно со обичното губре од домаќинството.

 Операции за чистење кои произведуваат отпадна вода која содржи масло, на пример перење мотори или перење на подвозјето на возила итн., смеат да се вршат само на места за перење кои се опремени со сепаратор на масло.

 Операции за чистење со детергенти смеат да се вршат само на површини што не пропуштаат вода кои се поврзани со систем за одвод на отпадни води. Не дозволувајте детергент да навлезе во водотечите или во земјата.

Напомени за состојките (REACH)

Ажурирани информации за состојките можете да најдете на: www.kaercher.de/REACH

Наменета употреба

Уредот за чистење со вода под висок притисок користете го само во приватни домаќинства.

Уредот за чистење со вода под висок притисок е наменет за чистење на машини, возила, згради, алати, фасади, тераси, градинарски машини итн., со користење на воден млаз под висок притисок.

Додатоци и резервни делови

Користете само оригинални додатоци и оригинални резервни делови. Тие осигуруваат дека уредот ќе работи безбедно и без грешки.

Информации за додатоци и резервни делови можете да најдете на www.kaercher.com.

Опсег на испорака

Опсегот на испорака за уредот е прикажан на амбалажата. При распакување, проверете дали содржината на пакувањето е комплетна. Ако недостасуваат некои додатоци или во случај на оштетување при транспортот, Ве молиме известете го Вашиот дистрибутер.

Опис на уредот

За слики, видете ја страницата со графика

Слика А

Слика В

- 1 Спојка за приклучок на вода
- 2 Приклучок за вода со вградено сито
- 3 Црево за вшмукување детергент
- 4 Кабел за напојување со приклучок за напојување
- 5 Макара за црево
- 6 Држач за моталка за црево
- 7 Прицврстувач за црево за висок притисок
- 8 Држач за пиштолот за висок притисок
- 9 Цевка за прскање Vario Power со прилагодлива јачина на млазот за нормални задачи на чистење
Работниот притисок може постојано да се зголемува од „SOFT“ (слаб) до „HARD“ (силен). За да го прилагодите работниот притисок, отпуштете го лостот на пиштолот за прскање и завртете ја цевката за прскање на саканата позиција. Во водениот млаз може да се додаде детергент кога цевката за прскање е завртена до крај во насока „SOFT“ (слаб).
- 10 Цевка за прскање со ротирачка млазница за тврдокорна нечистотија
- 11 Пиштол за висок притисок
- 12 Стега за поврзување/раздвојување на црево за висок притисок
- 13 Лост на пиштолот за висок притисок
- 14 Копче за заклучување на пиштолот за висок притисок
- 15 Црево за висок притисок
- 16 Држач за цевката за прскање

- 17 Рачка за транспортирање
 - 18 Држач за црево за висок притисок/кабелот за напојување
 - 19 Тркало за транспортирање
 - 20 Прекинувач „O/OFF“ / „I/ON“
 - 21 Конектор за висок притисок
 - 22 Плочка за технички податоци
 - 23 Шрафови
 - 24 Прицврстувач за црево за висок притисок
 - 25 ** Градинарско црево (зајакнато со ткаенина, дијаметар од најмалку 1/2 инч (13 mm), должина најмалку 7,5 m, со општо достапна брза спојка)
- ** дополнително потребно

Безбедносни уреди

ПРЕТПАЗЛИВОСТ

Безбедносни уреди што недостасуваат или се изменети!

Безбедносни уреди се дадени за Ваша безбедност. Не ги премостувајте, отстранувајте или онеспособувајте безбедносни уреди.

Прекинувач за вклучување/исклучување

Прекинувачот за вклучување/исклучување спречува ненамерно работење на уредот.

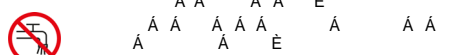
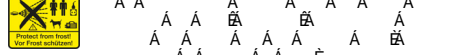
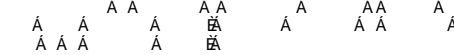
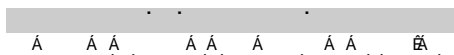
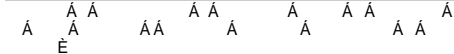

Монтирање

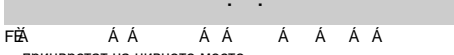
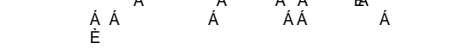
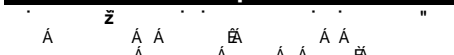

прицврстат на нивното место.

Слика С

Монтирање на рачката за транспортирање

1. Прикачете ја рачката за транспортирање.
2. Прицврстете ја рачката за транспортирање со 4 шрафа.

Слика Д

Монтирање на држачот за пиштолот за висок притисок

1. Притиснете го држачот за пиштолот за висок притисок во држачот на уредот.

2. Задржете го држачот за пиштолот за висок притисок во крајната позиција и прицврстете го со шраф.

Слика Е

Монтирање на држачот за цевките за прскање

1. Притиснете го држачот за цевките за прскање во држачот на уредот.
2. Задржете го држачот во крајната позиција и прицврстете го со шраф.

Слика F

Монтирање на држачот за цревето за висок притисок / кабелот за напојување

Уреди без макара за црево

1. Притиснете го држачот за цревето за висок притисок / кабелот за напојување во држачот на рачката за транспортирање.
2. Задржете го држачот во крајната позиција прицврстете го со шраф.

Слика G

Монтирање на макарата за цревето за висок притисок

Уреди со макара за црево

1. Прикачете го држачот за макарата за црево.
 2. Прицврстете го држачот со 2 шрафа.
- Слика H**
3. Прикачете ја макарата за црево.
- Макарата за црево се прицврстува на нејзиното место.
- Слика I**

Монтирање на спојката за поврзување на вода

1. Зашрафете ја спојката за поврзување на вода на приклучокот за вода на уредот.
- Слика J**

Пуштање во употреба

1. Уредот поставете го на рамна површина.
2. Одмотајте го цревето за висок притисок и отстранете ги евентуалните јамки и извртувања.

Забелешка

Уреди со макара за црево

При работењето, цревето за висок притисок мора целосно да биде одмотано од макарата за црево.

3. Поврзете го цревето за висок притисок со уредот.
 - a Повлечете ја нагоре стегата на конекторот за висок притисок.
 - b Вметнете го цревето за висок притисок во конекторот.
 - c Притиснете ја надолу стегата на конекторот.

Слика K

4. Поврзете го цревето за висок притисок со пиштолот за висок притисок.
 - a Стиснете ја стегата.
 - b Извлечете ја стегата.
 - c Вметнете го цревето за висок притисок.
 - d Притиснете ја стегата додека не се прицврсти на своето место.
- Слика L**
5. Проверете дали е воспоставено добро поврзување така што ќе го повлечете цревето за висок притисок.
 6. Вклучете го приклучокот за напојување во штекер.

Снабдување со вода

За приклучните вредности, видете на плочката со технички податоци или во поглавјето „Технички податоци“.

Почитувајте ги прописите на компанијата за дистрибуција на вода.

ВНИМАНИЕ

Оштетување поради нечистотии во водата

Нечистотии во водата можат да ги оштетат пумпата и додатоците.

За заштита, KÄRCHER препорачува користење на KÄRCHER филтер за вода (специјален додаток, број за нарачка 4.730-059).

Приклучување на довод на вода

ВНИМАНИЕ

Спојка за црево со Aquastop на приклучокот за вода на уредот

Оштетување на пумпата

Никогаш не користете спојка за црево со Aquastop на приклучокот за вода на уредот.

Можете да користите спојка со Aquastop на чешмата.

1. Приклучете го градинарското црево на спојката за поврзување на вода.
2. Поврзете го градинарското црево на доводот на вода.

Слика M

3. Отворете ја чешмата до крај.

Работење

ВНИМАНИЕ

Работење на пумпата на суво

Оштетување на уредот

Ако по 2 минути во уредот воопшто не се создаде притисок, тогаш исклучете го уредот и постапете во согласност со упатствата во поглавјето „Водич за решавање проблеми“.

Работење со висок притисок

ВНИМАНИЕ

Оштетување на офарбани или осетливи површини

Ако млазот е премногу блиску до површината или ако се користи несоодветна цевка за прскање, површините може да се оштетат. Кога чистите офарбани површини, одржувајте растојание на прскање од најмалку 30 ст. Не чистете автомобилски пневматичи, офарбани или осетливи површини како што е дрво, со цевка за прскање со ротирачка млазница.

1. Вметнете цевка за прскање во пиштолот за висок притисок и заклучете ја така што ќе ја завртите за 90°.
- Слика N**
2. Вклучете го уредот („I/ON“).
 3. Отклучете го лостот на пиштолот за висок притисок.
 4. Притиснете го лостот на пиштолот за висок притисок. Уредот се вклучува.

Работење со детергент

⚠ ОПАСНОСТ

Непочитување на листот со податоци за безбедност

Неправилното ракување со детергентот може сериозно да го оштети Вашето здравје.

Постапувајте во согласност со листот со податоци за безбедност од производителот на детергентот, особено со упатствата за лична заштитна опрема.

Забелешка

KÄRCHER детергентите осигуруваат работа без грешки. Прашајте не за консултација, побарајте го нашиот каталог или нашите листови со податоци за детергентни.

Забелешка

Детергентот може да се меша во млазот само при нисок притисок.

1. Извлечете ја посакуваната должина на цревето за вшмукување детергент надвор од кукиштето.
- Слика O**
2. Цревето за вшмукување детергент закачете го во канистер со раствор од детергент.
 3. Користете ја цевката за прскање Vario Power.
 4. Цевката за прскање завртете ја во позицијата „SOFT“ (слаб).
- При работењето растворот од детергент се меша со водениот млаз.

Препорачан метод на чистење

1. На сува површина, штедливо испрскајте го детергентот и оставете да делува некое време (не оставајте да се исуши).
2. Исплакнете ја олабавената нечистотија со млаз под висок притисок.

По работење со детергент

1. Исплакнете го уредот со чиста вода околу 30 секунди.

Прекинување на работењето

1. Отпуштете го лостот на пиштолот за висок притисок. Кога ќе се отпушти лостот, уредот се исклучува. Во системот се задржува високиот притисок.
2. Заклучете го лостот на пиштолот за висок притисок.
Слика Р
3. За време на паузи во работењето подолги од 5 минути, исклучете го уредот „0/OFF“.

Завршување со работењето

▲ ПРЕТПАЗЛИВОСТ

Притисок во системот

Повреди од неконтролирано испуштање на вода под висок притисок

Цревото за висок притисок исклучете го од пиштолот за висок притисок или од уредот само кога во системот нема воопшто притисок.

1. Отпуштете го лостот на пиштолот за висок притисок.
2. Затворете ја чешмата за вода.
3. Притиснете го лостот на пиштолот за висок притисок и држете го притиснат 30 секунди.
Се испушта притисокот преостанат во системот.
4. Отпуштете го лостот на пиштолот за висок притисок.
5. Заклучете го лостот на пиштолот за висок притисок.
6. Исклучете го уредот од доводот на вода.
7. Исклучете го уредот „0/OFF“.
8. Извлекете го приклучокот од штекер.

Транспортирање

▲ ПРЕТПАЗЛИВОСТ

Занемарување на тежината

Ризик од повреда и оштетување

При транспортирање, имајте ја предвид тежината на уредот.

Влечење на уредот

1. Уредот влечете го држејќи го за рачката за транспортирање.

Транспортирање на уредот во возило

1. Обезбедете го уредот од лизгање и превртување.

Складирање

▲ ПРЕТПАЗЛИВОСТ

Занемарување на тежината

Ризик од повреда и оштетување

При складирање, имајте ја предвид тежината на уредот.

Складирање на уредот

1. Поставете го уредот на рамна површина.
2. Исклучете го цревото за висок притисок од пиштолот за висок притисок.
3. Исклучете ја цевката за прскање од пиштолот за висок притисок.
4. Складирајте ги двете цевки за прскање и пиштолот за висок притисок во соодветните држачи за складирање.
5. Исклучете го цревото за висок притисок од уредот.
6. Складирање на цревото за висок притисок.
Уреди без макара за црево

Складирајте го цревото за висок притисок на уредот.

Уреди со макара за црево

- a Едниот крај од цревото за висок притисок вметнете го во отворот на предниот дел од макарата за црево.
- b Завртете ја рачката на макарата за да го намотате цревото за висок притисок.
- c Додека го правите тоа, со другата рака наведувајте го цревото за висок притисок.

Слика Q

- d Употребете го прицврстувачот за црево за висок притисок за да го прикачите цревото за висок притисок на макарата за црево.

Слика R

7. Складирајте го кабелот за напојување на уредот. Почитувајте ги дополнителните упатства пред да го складираете уредот на подолго време, видете поглавје „Грижа и сервисирање“.

Заштита од мраз

ВНИМАНИЕ

Опасност од мраз

Мраз може да ги уништи уредите кои не се целосно испразнети.

Целосно испразнете го уредот и додадоците.

Заштитете го уредот од мраз.

Следните услови мора да бидат исполнети:

- Уредот да е исклучен од доводот на вода.
 - Цревото за висок притисок да е отстрането.
1. Вклучете го уредот „I/ON“.
 2. Почекајте максимум 1 минута додека не престане да излегува вода од конекторот за висок притисок.
 3. Исклучете го уредот.
 4. Уредот заедно со сите додатоци складирајте го во просторија заштитена од мраз.

Грижа и сервисирање

▲ ОПАСНОСТ

Опасност од струен удар

Повреди поради допирање делови под напон

Исклучете го уредот.

Исклучете го приклучокот за напојување.

Уредот не бара одржување, односно нема потреба да вршите било какво одржување на уредот.

Чистење на ситото во приклучокот за вода

ВНИМАНИЕ

Оштетено сито во приклучокот за вода

Оштетување на уредот поради нечистотији во водата

Пред да го поставите ситото во приклучокот за вода, проверете дали на него има оштетувања.

Ако е потребно, исчистете го ситото во приклучокот за вода.

1. Отстранете ја спојката од приклучокот за вода.
2. Извлекете го ситото.
3. И исчистете го ситото под проточна вода.

Слика S

4. Вметнете го ситото во приклучокот за вода.

Чистење на филтерот за детергент

Исчистете го филтерот за детергент пред да го складираете уредот на подолго време.

1. Отстранете го филтерот од цревото за вшмукување детергент.
2. Исчистете го филтерот под проточна вода.

Слика T

Водич за решавање проблеми

Проблемите обично имаат едноставни причини кои што можете сами да ги отстраните користејќи го следниот преглед. Во случај на сомнеж или дефекти кои не се наведени тука, Ве молиме контактирајте со овластен сервисен центар.

⚠ ОПАСНОСТ

Опасност од електричен шок

Повреди поради допирање делови под напон

Исклучете го уредот.

Исклучете го приклучокот за напојување.

Уредот не работи

1. Притиснете го лостот на пиштолот за висок притисок. Уредот се вклучува.
2. Проверете дали напонот наведен на плочката со технички податоци соодветствува со напонот на изворот на напојување.
3. Проверете дали има оштетувања на кабелот за напојување.

Уредот не го достигнува потребниот притисок

Снабдувањето со вода е недоволно.

1. Отворете ја до крај чешмата за вода.
2. Проверете дали протокот на вода е соодветен.
3. Проверете ја поставката на цевката за прскање. Ситото во приклучокот за вода е нечисто.

1. Извлечете го ситото од приклучокот за вода користејќи рамни клешти.
2. Исклучете го ситото под проточна вода.

Слика S

Во уредот има воздух.

1. Испуштете го воздухот од уредот:
 - a Вклучете го уредот без поврзани цевки за прскање максимум 2 минути.
 - b Притиснете го пиштолот за висок притисок и почекајте се додека водата која излегува од пиштолот за висок притисок е без воздушни меурчиња.
 - c Поврзете ја цевката за прскање.

Силни флукуации на притисокот

1. Исклучете ја млазницата за висок притисок:
 - a Отстранете ја нечистотијата од отворот на млазницата користејќи игла.
 - b Исплакнете ја млазницата за висок притисок со вода од предната страна.
2. Проверете ја количината на снабдување со вода.

Уредот протекува

1. Од уредот се јавува мало протекување од технички причини. Ако протекувањето е значително, побарајте овластена сервисна служба.

Детергентот не се вшмукува

1. Користете ја цевката за прскање Vario Power и завртете ја до крај во насока „SOFT“ (слаб).
2. Исклучете го филтерот на цреволото за вшмукување детергент.
3. Проверете дали има свиткувања на цреволото за детергент.

Гаранција

Во секоја земја важат гарантните услови објавени од надлежната дистрибутивна компанија. Евентуалните дефекти на Вашиот уред во периодот покриен со гаранцијата ќе ги поправиме бесплатно доколку причината за тоа е грешка во материјалот или производството.

Во случај опфатен со гаранцијата, Ве молиме контактирајте го вашиот дистрибутер (со сметката за купувањето) или најблискиот овластен сервисен центар. (Видете ја адресата на задната страна)

Технички податоци

		K 3 Premium	K 3
Електрично поврзување			
Напон	V	220-240	220-240
Фаза	~	1	1
Фреквенција	Hz	50-60	50-60
Потрошувачка на струја	A	6	6
Степен на заштита		IPX5	IPX5
Класа на заштита		II	II

		K 3 Premium	K 3
Осигурувач за струја (со бавно дејство)	A	10	10
Поврзување со вода			
Притисок на доводот (макс.)	MPa	1,2	1,2
Температура на вода од доводот (макс.)	°C	40	40
Количина на вода од довод (мин.)	l/min	8	8
Податоци за перформансите на уредот			
Работен притисок	MPa	8,0	8,0
Максимално дозволен притисок	MPa	12,0	12,0
Проток на вода	l/min	5,5	5,5
Максимален проток	l/min	6,3	6,3
Проток на детергент	l/min	0,3	0,3
Повратна ударна сила на пиштолот за прскање со висок притисок	N	12	12
Димензии и тежини			
Вообичаена тежина при работа	kg	5,6	5,2
Должина	mm	309	242
Ширина	mm	285	285
Висина	mm	805	805
Вредности утврдени согласно со EN 60335-2-79			
Вредност на вибрации на дланката-раката	m/s ²	1,7	1,7
Несигурност K	m/s ²	0,7	0,7
Ниво на звучен притисок L _{pA}	dB(A)	74	74
Несигурност K _{pA}	dB(A)	3	3
Ниво на сила на звук L _{WA} + несигурност K _{WA}	dB(A)	90	90
Подложно на технички измени.			

ЕУ декларација за сообразност

Изјавуваме дека машината опишана подолу е во согласност со релевантните основни барања за безбедност и здравје од директивите на Европската Унија, како во поглед на нејзиниот основен дизајн и конструкција, така и во поглед на верзијата која е ставена на пазарот од наша страна. Оваа изјава престанува да биде важечка доколку машината е изменета без наше претходно одобрување.

Производ: Чистач со висок притисок

Тип: 1.676-xxx

Моментално применливи ЕУ директиви

2011/65/EU
2000/14/E3
2006/42/E3 (+2009/127/E3)
2014/30/EU

Користени хармонизирани стандарди

EN 60335-1
EN 60335-2-79
EN 62233: 2008
EN 55014-1: 2017 + A11: 2020
EN 55014-2: 1997 + A1: 2001 + A2: 2008
EN 61000-3-2: 2014
EN 61000-3-3: 2013
EN IEC 63000: 2018

Применет метод за оцена на сообразност

2000/14/EG: Annex V

Ниво на сила на звук dB(A)

Измерено: 87

Гарантирано: 90

Потписниците делуваат во име на и по овластување од управата на компанијата.



H. Jenner

Chairman of the Board of Management



S. Reiser

Manager Regulatory Affairs & Certification

Лице овластено за документацијата:

S. Reiser

Alfred Kärcher SE & Co. KG

Alfred-Kärcher-Str. 28 - 40

71364 Winnenden (Germany)

Ph.: +49 7195 14-0

Fax: +49 7195 14-2212

Winnenden, 2022/12/01