

KÄRCHER

makes a difference

WD 3 Battery
WD 3 Battery Set
WD 3 Battery Premium
WD 3 Battery Premium Set

Македонски

5

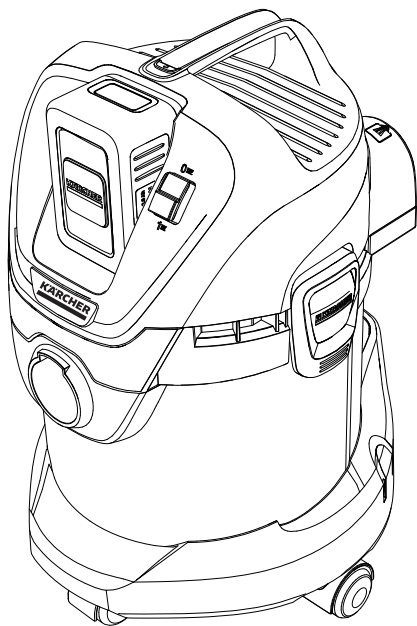

**Register
your product**

www.kärcher.com/welcome



001

EAC



59510480 (12/19)

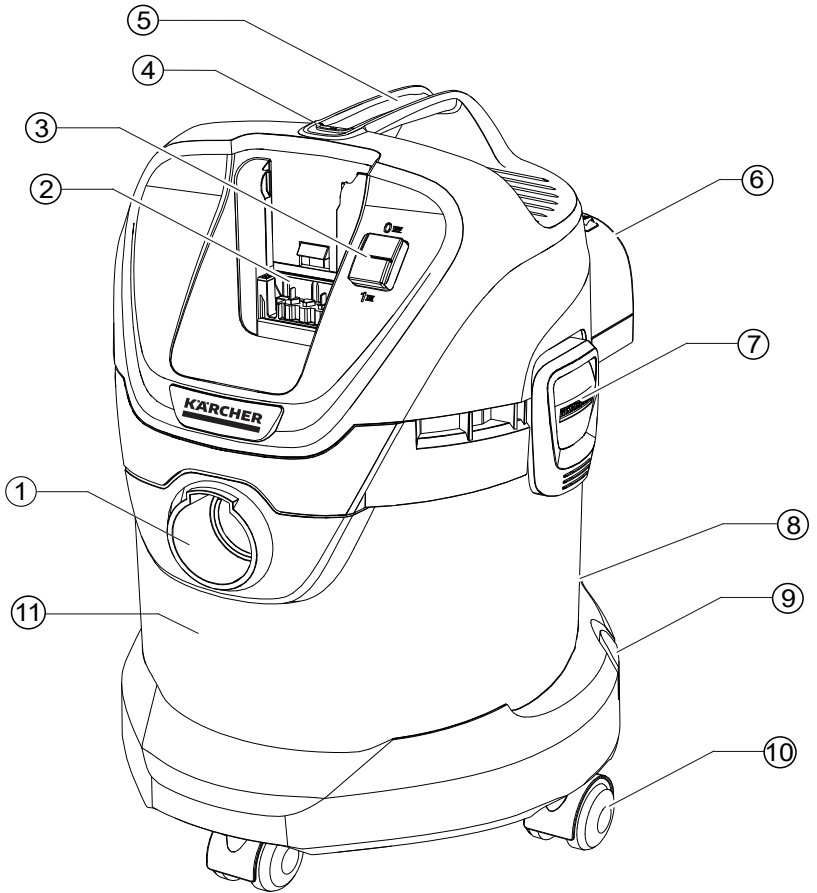

	12 13	14 15	16	17	18	19 Akku Battery Power 36/25 20 BC 36 V
WD 3 Battery	●	●	●	●	●	○
WD 3 Battery Premium	●	●	●	●	●	○
WD 3 Battery Set	●	●	●	●	●	●
WD 3 Battery Premium Set	●	●	●	●	●	●

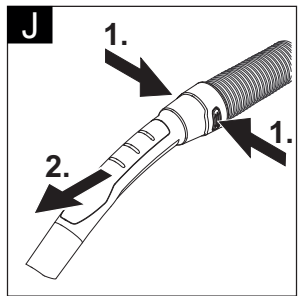
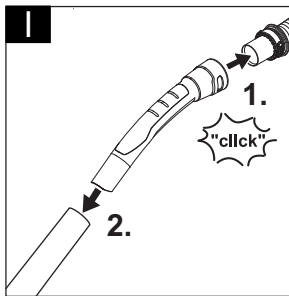
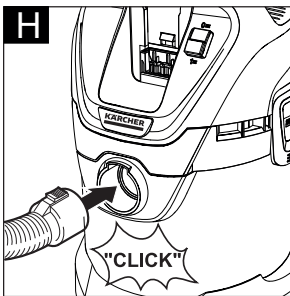
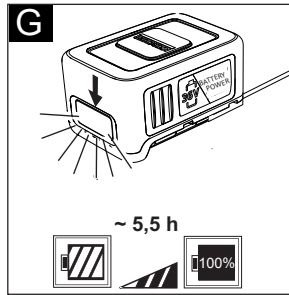
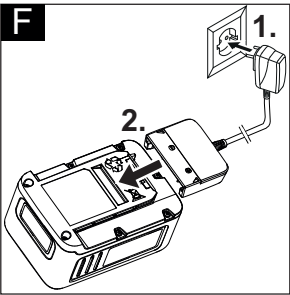
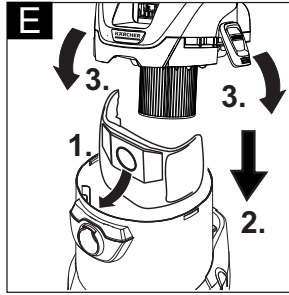
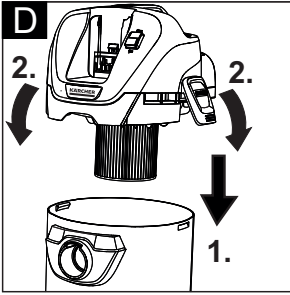
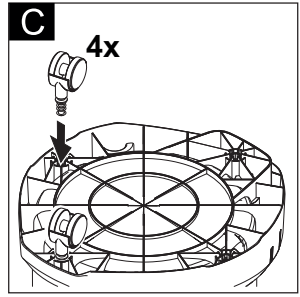
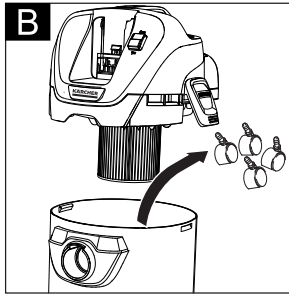
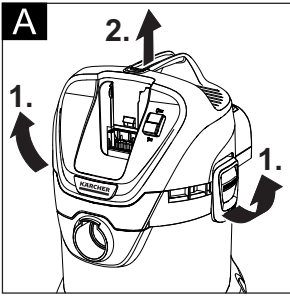

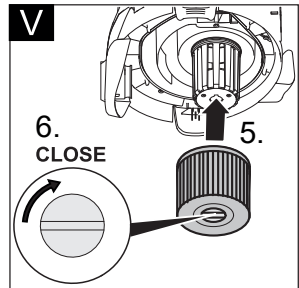
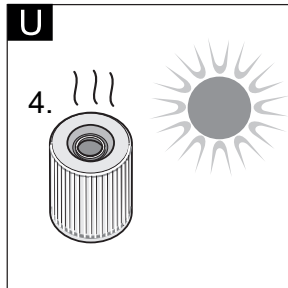
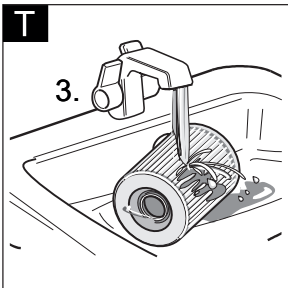
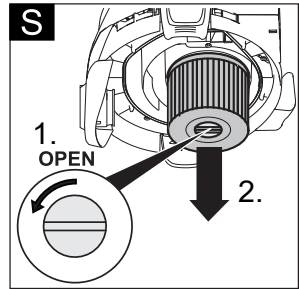
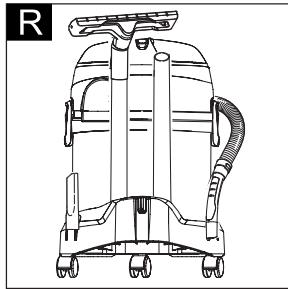
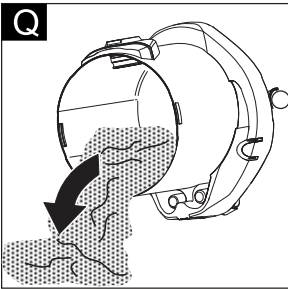
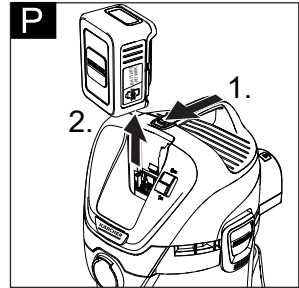
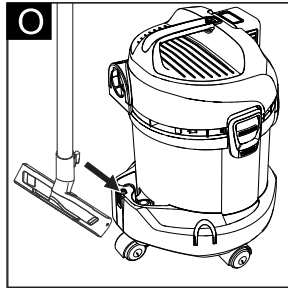
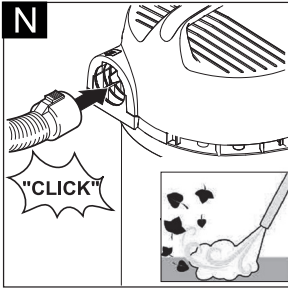
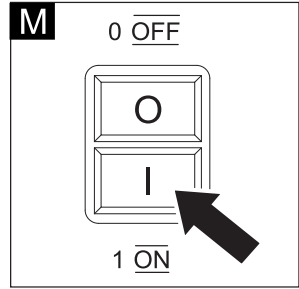
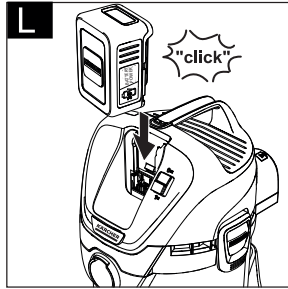
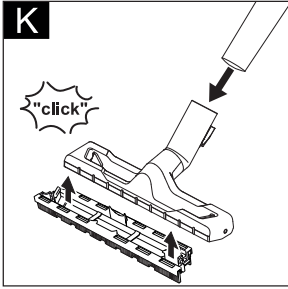

Содржина

Општи напомени	МК	5
Безбедносни упатства	МК	6
Опис на уредот	МК	7
Склопување	МК	7
Замена на батериското пакување	МК	7
Пуштање во употреба	МК	8
Општи информации за работењето	МК	8
Работење	МК	8
Транспорт	МК	9
Грижа и сервисирање	МК	9
Решавање проблеми	МК	9
Технички спецификации	МК	9

Општи напомени



Пред првата употреба на уредот, прочитајте ги овие безбедносни упатства, овие оригинални упатства за работа, безбедносните упатства доставени со

батериското пакување и оригиналните упатства доставени со батериското пакување/стандардниот полнач за батерија. Постапете во согласност со нив. Чувајте ги овие упатства за понатамошна употреба или за идните сопственици. Дополнително на напомените во упатствата за работа, исто така треба да ги земете предвид и општите безбедносни прописи и упатствата за спречување несреќи применливи според закон.

Наменета употреба

Уредот е наменет за употреба како повеќенаменска правосмукалка согласно описите и безбедносните информации дадени во овие упатства за работа. Овој уред е дизајниран за употреба во приватни домаќинства и не е наменет за комерцијална употреба.

- Заштитете го уредот од дожд. Не го складирајте надвор.
- Уредот не смее да се користи за смукање пепел и саѓи.
- За работа на уредот е потребно батериско пакување од KÄRCHER Battery Power (+) платформата со 36 V номинален напон и соодветен KÄRCHER полнач со 36 V номинален напон. „Сет верзиите“ вклучуваат батериско пакување и полнач.
- Батериските пакувања/полначи кои не се доставени во опсегот на испорака или кои се потребни дополнително се достапни како додатоци.

Производителот не е одговорен за било какви штети кои би можеле да настанат поради несоодветна употреба или погрешно работење.

Заштита на животната средина

Напомени за состојките (REACH)

Ажурирани информации за состојките можете да најдете на:

www.kaercher.com/REACH



Материјалот од амбалажата може да се рециклира. Ве молиме да ја исфрлите амбалажата на еколошки соодветен начин.



Стари уреди содржат вредни материјали кои треба соодветно да се рециклираат. Батериите и батериите кои можат да се полнат содржат супстанции кои не смеат да навлезат во животната средина. Ве молиме исфрлете ги старите уреди и батерији или батерији кои можат да се полнат на еколошки соодветен начин. Електричните и електронските уреди често содржат компоненти кои би можеле да претставуваат потенцијална опасност по здравјето на луѓето и животната средина доколку со нив се ракува несоодветно или доколку несоодветно се исфрлат. Сепак, овие делови се потребни за правилна работа на уредот. Уредите што се означени со овој симбол не смеат да се исфрлат заедно со обичното домашно губре.

Напомени за состојките (REACH)

Ажурирани информации за состојките можете да најдете на:

www.kaercher.com/REACH

Гаранција

Во секоја земја важат гарантните услови објавени од надлежната дистрибутивна компанија. Евентуалните дефекти на Вашиот уред во периодот покриен со гаранцијата ќе ги поправиме бесплатно доколку причината за тоа е грешка во материјалот или производството. Во случај опфатен со гаранцијата Ве молиме контактирајте го Вашиот дистрибутер или најблискиот овластен сервисен центар. Ве молиме приложете и доказ за купувањето.

Грижа за корисници

Нашата KÄRCHER подружница со задоволство ќе Ви помогне во случај на прашања или грешки.

Додатоци и резервни делови

Користете само оригинални додатоци и оригинални резервни делови. Тие осигуруваат безбедна работа на уредот и работа без грешки. Информации за додатоци и резервни делови може да се најдат на www.kaercher.com.

Опсег на испорака

Ако недостасуваат некои додатоци или во случај на евентуално оштетување при транспортот, Ве молиме известете го Вашиот дистрибутер.

Безбедносни упатства

Нивоа на опасност или ризик

⚠ **ОПАСНОСТ**

Укажување на непосредна опасност која води кон сериозни повреди или смрт.

⚠ **ПРЕДУПРЕДУВАЊЕ**

Укажување на можна опасна ситуација која може да води кон сериозни повреди или смрт.

⚠ **ПРЕТПАЗЛИВОСТ**

Укажување на можна опасна ситуација која може да води до полесни повреди.

ВНИМАНИЕ

Укажување на можна опасна ситуација која може да води до материјална штета.

Безбедно ракување

⚠ **ОПАСНОСТ**

- Корисникот мора да го употребува уредот согласно намената. Лицето мора да ги земе предвид локалните услови и при работата со уредот мора да внимава на другите лица во близина.
- Со уредот не смее да се работи во области каде што постои опасност од експлозија.
- Ако уредот се користи во ризични области, мора да се почитуваат соодветните безбедносни одредби.
- Не го користете уредот ако паднал, видливо е оштетен или протекува.
- Фолиите од пакувањето чувајте ги подалеку од деца, постои ризик од задушвање!

⚠ **ПРЕДУПРЕДУВАЊЕ**

- Овој уред не е наменет за употреба од лица со ограничена физичка, сетилна или ментална способност или кои немаат искуство и/или знаење, освен ако таквите лица се во придружба и под надзор на лице одговорно за нивната безбедност или ако добиле прецизни упатства за употребата на овој уред и ги разбрале ризиците кои произлегуваат од тоа.
 - Деца можат да го користат овој уред само ако се постари од 8 години и се под надзор на лице одговорно за нивната безбедност, или ако добиле упатства за употребата на овој уред и ги разбрале ризиците кои произлегуваат од тоа.
 - Деца не смеат да си играат со овој уред.
 - Надгледувајте ги децата за да спречите нивно играње со уредот.
 - Со уредот работете и истиот складирајте го само во согласност со описот или сликата!
 - Уредот содржи електрични компоненти - не го чистете под проточна вода.
- #### ⚠ **ПРЕТПАЗЛИВОСТ**
- Никогаш не го оставајте уредот без надзор кога работи.
- #### **ВНИМАНИЕ**
- Не работете со уредот при температури под 0 °C.
 - Никогаш не смукајте без филтер, во спротивно уредот може да се оштети.

- *Заштитете го уредот од екстремни временски услови, влага и топлина.*

Други ризици

⚠ ОПАСНОСТ

Ризик од експлозија!

- *Со уредот не смее да се работи во области каде што постои опасност од експлозија.*
- *Не смукајте експлозивни или согорливи гасови, течности и прадини!*
- *Не смукајте реактивни метални прадини (на пр. од алуминиум, магнезиум или цинк)!*
- *Не смукајте неразредени киселини или бази!*
- *Не смукајте запалени или жжарени предмети!*

⚠ ПРЕДУПРЕДУВАЊЕ

Ризик од повреда!

- *Не смукајте во близина на главата кога ја користите млазницата или цевката за вшмукување.*

⚠ ПРЕТПАЗЛИВОСТ

- *Со цел да се спречат несреќи или повреди, имајте ја предвид тежината на уредот при транспорт (видете ги техничките податоци).*

Стабилност

⚠ ПРЕТПАЗЛИВОСТ

- *За да спречите несреќи или оштетувања, пред било каква работа на или со уредот, обезбедете негова стабилност.*

Опис на уредот

Видете ги сликите на преклопената страница!



- Овие упатства за работа ги опишуваат повеќенаменските правосмукалки наведени на насловната страница.
- Сликите ја прикажуваат максималната опрема; во зависност од моделот, постојат разлики во опремата и испорачаните додатоци.

При распакување на производот, осигурете се дека не недостасуваат додатоци и дека ништо од содржината на пакувањето не е оштетено. Доколку забележите било какви оштетувања од транспортот Ве молиме известете го Вашиот дистрибутер.

- вклучено во опсегот на испорака
 - можни додатоци
- 1 Конектор за црево за вшмукување
 - 2 Оддел за батерија
 - 3 Прекинувач ON/OFF за вклучување/исклучување на уредот
 - 4 Копче за отклучување на батеријата
 - 5 Рачка
 - 6 Конектор за дување
 - 7 Затворач на канистерот
 - 8 Паркинг позиција
 - 9 Кука за закачување додатоци
 - 10 Тркалца за управување
 - 11 Канистер
 - 12 Филтер кеса
 - 13 Касетен филтер
 - 14 Црево за вшмукување со дел за поврзување
 - 15 Отстранлива рачка
 - 16 Цевки за вшмукување 2 x 0.5 m
 - 17 Тесна млазница
 - 18 Подна млазница (со додаток)
 - 19 Батериско пакување Battery Power 36/25
 - 20 Стандарден полнач Battery Power BC 36 V

Склопување

Слика **A**

→ За да го отворите, повлечете ги затворачите на канистерот нагоре и симнете ја главата на уредот држејќи ја за рачката за носење.

Слика **B**

→ Отстранете ја содржината од канистерот.

Слика **C**

→ Завртете го канистерот, вметнете ги управувачките тркалца во отворите на долната страна на канистерот и притиснете ги до крај.

Слика **D**

→ Ставете ја главата на уредот на канистерот и затворете ги затворачите на канистерот.

Слика **E**

→ Доколку е потребно, за смукање сува прав може да се вметне дополнителна филтер кеса.

Полнење на батериското пакување

Слика **F**

Слика **G**

Забелешка: Постапувајте согласно упатствата за работа за батериското пакување.

Пуштање во употреба

Поврзување на додатоците

Слика **H**

- Притиснете го црево то за вшмукување во конекторот на уредот, така да се фиксира на место. За да го исклучите, притиснете надолу со палецот и извлекете го црево то за вшмукување.

Слика **I**

- Поврзете ја рачката со црево то за вшмукување додека не се фиксира на место.
- Спојте ги цевките за вшмукување една со друга и поврзете ги со рачката.

Забелешка: Додатоци, како што се четки за вшмукување (опционални) можат директно да се прицврстат за делот за поврзување, а со тоа и за црево то за вшмукување. За удобна работа дури и во тесни простори.

Доколку е потребно, отстранливата рачка може да се прикачи помеѓу додатоците и црево то за вшмукување.

Препорака: За смуканье на под, прикачете ја рачката на црево то за вшмукување.

Слика **J**

- За да ја отстраните рачката од црево то за вшмукување, притиснете го копчето со палецот и показалецот и отстранете ја рачката.

Забелешка: Со отстранувањето на рачката, додатоците можат директно да се прицврстат на црево то за вшмукување.

Слика **K**

- Поврзете ја подната млазница со црево то за вшмукување.

Забелешка: За смуканье сува прав или вода од подот - секогаш работете со додатокот (лента со четка и гумена лента) вметнати во подната млазница.

Вметнување на батериското пакување

Слика **L**

- Притиснете го батериското пакување од врвот во држачот за батерија и заклучете го.

ВНИМАНИЕ

Оштетување на уредот

Користете само батериски пакувања од KÄRCHER Battery Power (+) платформата со 36 V номинален напон.

Исклучување на уредот

Слика **M**

- **Позиција I:** Функции на смуканье и дување.
Позиција 0: Уредот е исклучен.

Општи информации за работењето

ВНИМАНИЕ

Металниот канистер може статички да се наелектризира кога се смукваат големи количини на ситни честички прав и потоа да дојде до празнење при контакт.

ВНИМАНИЕ

Делот кај држачот за батерија мора да се одржува чист.

- Ако има премногу нечистотија во овој дел, можно е батериското пакување да не биде вметнато/заклучено на своето место.
- На сличен начин, може да се случи батериското пакување да не може да се извади од уредот затоа што лостот за исфрлање на батеријата повеќе не може да се помрдне.

Работење

ВНИМАНИЕ

Секогаш работете со вметнат касетен филтер, како при мокро така и при суво смуканье!

Суво смуканье

ВНИМАНИЕ

Пред монтирањето, проверете го филтерот за оштетувања и заменете го доколку е неопходно.

Работете само со сув касетен филтер!

Слика **E**

- **Препорака:** За да смукате ситна прашина, користете ја филтер кесата.

Информации за филтер кесата

- Степенот на наполнетост на филтер кесата зависи од количината на вшмукана нечистотија.
- Филтер кесата треба да се заменува почесто кога се смука fina прашина, песок, итн.
- Затнати филтер кеси може да пукнат - затоа осигурете филтер кесата навремено да се замени!

ВНИМАНИЕ

Ладна пепел смукajte само со сепаратор на пепел.

За информации за додатоци и резервни делови, видете на www.kaercher.com.

Мокро смуканье

ВНИМАНИЕ

Не користете филтер кеса!

Слика **K**

- За вакумирање влажна нечистотија или течности внимавајте на правилниот додаток на подната млазница и поврзете ги соодветните додатоци.

Забелешка: Кога канистерот е полн, пловечки прекинувач го затвора отворот за вшмукување и уредот работи при поголема брзина. Веднаш исклучете го уредот и испразнете го канистерот.

Функција за дување

За чистење на делови до кои е тешко да се дојде или каде што не е возможно смуканье, на пример листови во алеја со ситни камчиња.

Слика **N**

- Вметнете го црево то за вшмукување во конекторот за дување, тоа ќе ја активира функцијата за дување.

Прекин на работата

- Исклучете го уредот.

Слика **O**

- Закачете ја подната млазница на паркинг позицијата.

Забелешка: Ако е неопходно да се отстрани вшмукувачката глава при прекин на работа, батериското пакување може да остане вметнато. Батериското пакување е цврсто заклучено и не може да испадне.

Завршување со работа

- Исклучете го уредот.

Слика **P**

- Притиснете го копчето за ослободување на батеријата напред и отстранете ја батеријата од уредот.

→ Ако е потребно, наполнете го батериското пакување (видете поглавје „Полнење на батериското пакување“).

Препорака: По завршување на работата отстранете го батериското пакување од уредот.

Празнење на канистерот

Слика **Q**

- Отстранете ја главата на уредот и испразнете го канистерот.

Складирање на уредот

Слика **R**

- Складирајте ги додатоците на уредот и складирајте го уредот во сува просторија.

Транспорт

⚠ ПРЕПАЗЛИВОСТ

Ризик од повреда или оштетување!

При транспорт имајте ја предвид тежината на уредот.

При рачен транспорт

- Подигнете и носете го уредот држејќи го за рачката за носење.

При транспорт со возило

- Осигурете се дека уредот нема да се помести или преврти.

Грижа и сервисирање

- Исчистете го уредот и деловите на додаточите направени од пластика со вообичаен чистач за пластика.
- Ако е потребно, исплакнете ги соодветно канистерот и додаточите со вода и исушете ги пред повторна употреба.

Слика **S - V**

- Касетниот филтер чистете го само под проточна вода; не го бришете или четкајте. Оставете сосема да се исуши пред да го монтирате.
- Редовно проверувајте дали на контактите за полнење има нечистотија и чистете ги кога е потребно.
- Проверувајте дали има нечистотија на отворите за вентилација и чистете ги кога е потребно.

Решавање проблеми

Уредот не работи

Слика **L**

- Батериското пакување не е поставено правилно во држачот за батеријата, вметнете го батериското пакување во држачот за батерија додека не се прицврсти на место.
- Состојбата на полнењето на батеријата (видете на екранот) е ниско, наполнете ја батеријата ако е потребно.
- Дефект на батериското пакување или полначот, заменете го батериското пакување или полначот со нов додаток.

Уредот автоматски се исклучува

- Уредот/батериското пакување е прегреано, кратко почекајте за да се олади уредот/батериското пакување.
- Канистерот е полн со вода, што го активирало пловечкиот прекинувач, испразнете го канистерот.

Намалување на моќта на вшмукување

- Додаточите, цреволото за вшмукување или цевките за вшмукување се затнати. Одзатнете ги со соодветен алат.

Слика **E**

- Филтер кесата е полна, монтирајте нова филтер кеса.

Слика **S - V**

- Касетниот филтер е нечист, истресете ја нечистотијата од касетниот филтер и доколку е потребно исчистете го под проточна вода.
- Заменете го оштетениот касетен филтер.

Препорака: Заменете го касетниот филтер 1x годишно.

Технички спецификации

Батериско пакување и брз полнач во опсегот на испорака:

- WD 3 Battery Set
 - WD 3 Battery Premium Set
- (Батериско пакување Battery Power 36/25 / стандарден полнач Battery Power BC 36 V)

Уред

Напон на батерија	V	36
Номинална јачина	W	300
Класа на заштита		III
Тип на заштита		IPX4

Подложно на технички измени!