

WD 4 / WD 4 S / WD 4 P / WD 4 PS
KWD 4 / KWD 4 S / KWD 4 P / KWD 4 PS

Македонски

5

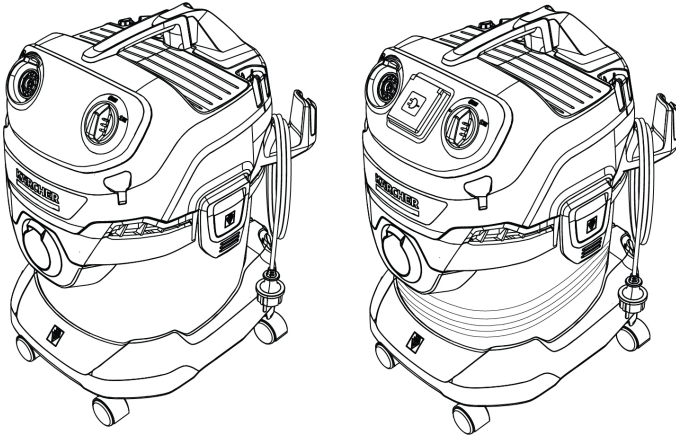

**Register
your product**
www.kaercher.com/welcome

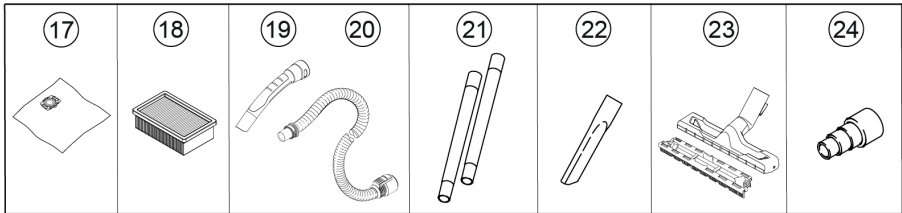
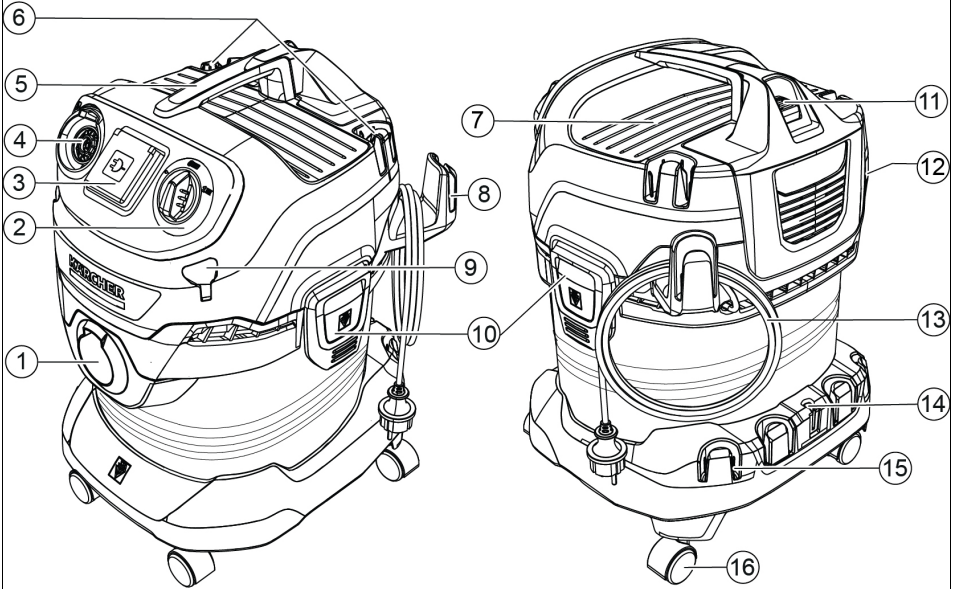

A**WD 4 P S / KWD 4 P S**

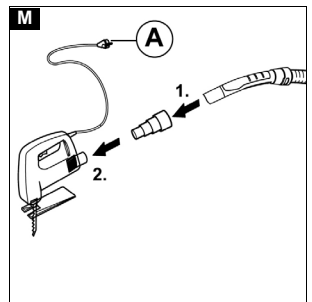
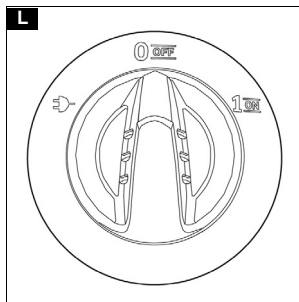
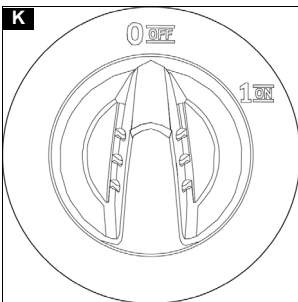
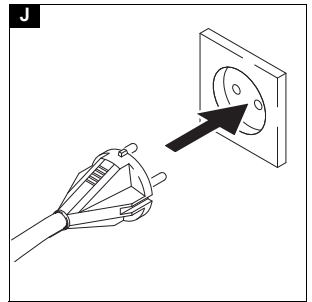
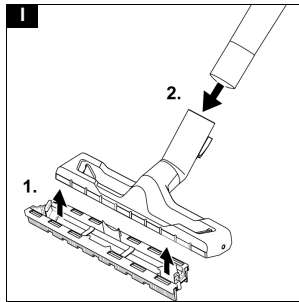
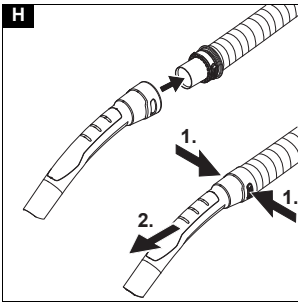
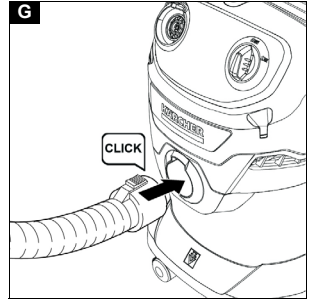
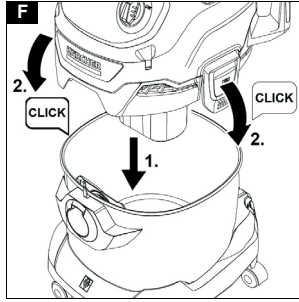
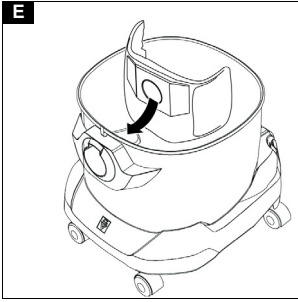
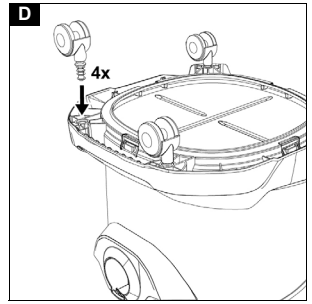
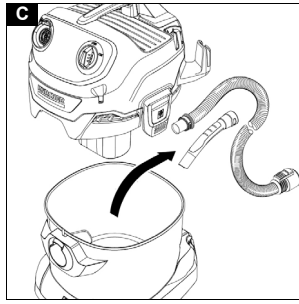
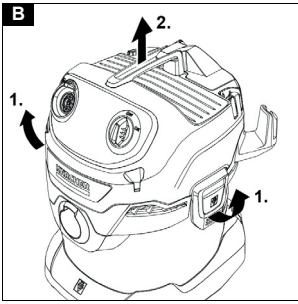

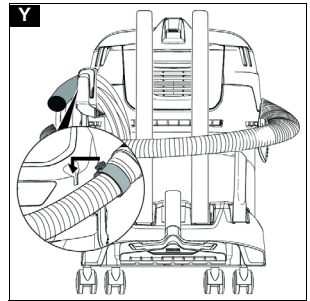
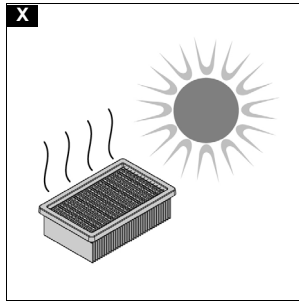
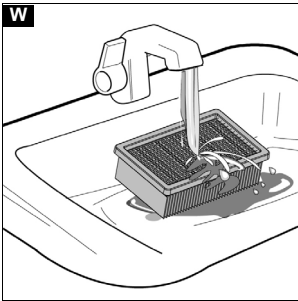
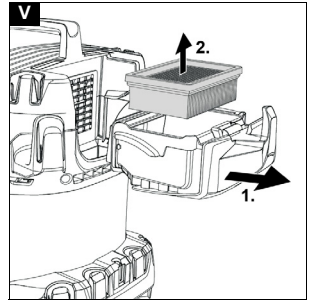
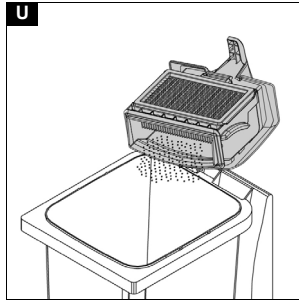
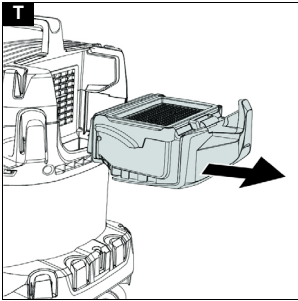
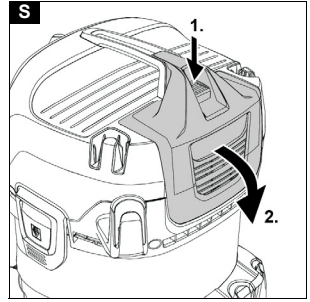
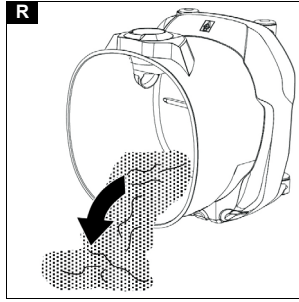
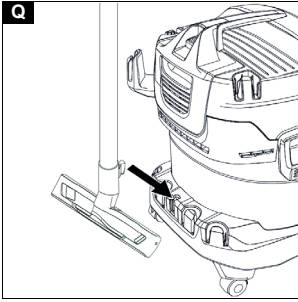
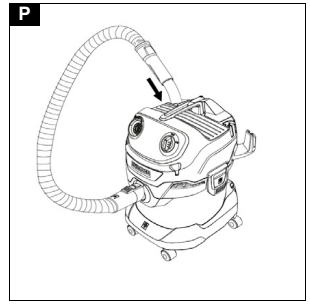
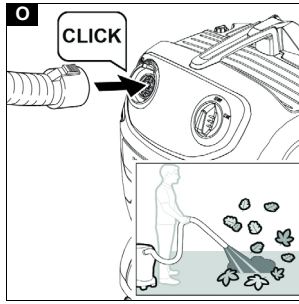
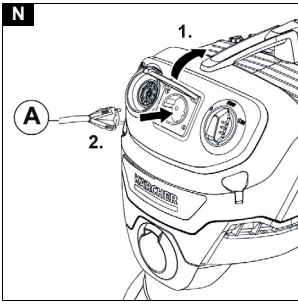

Општи напомени



Пред првата употреба на уредот прочитајте ги овие оригинални упатства за работа и приложените безбедносни упатства.

Постапете во согласност со нив.

Чувајте ги и двете брошури за понатамошна употреба или за следните сопственици.

Наменета употреба

Уредот користете го само во приватни домаќинства. Уредот е наменет за употреба како правосмукалка за мокро и суво смукање, согласно описите и безбедносните податоци дадени во овие упатства за работа.

Ладна пепел може да се смука само со соодветните додатоци.

Заштитете го уредот од дожд и не го складирајте надвор.

Забелешка

Производителот не прифаќа одговорност за евентуална штета настаната поради несоодветна употреба или неправилно работење.

Заштита на животната средина



Материјалот од амбалажата може да се рециклира. Ве молиме да ја исфрлите амбалажата во согласност со еколошките прописи.



Електричните и електронските уреди содржат вредни материјали кои можат да се рециклираат, а често и делови како батерии, батерии кои можат да се полнат или масло, кои, доколку со нив се ракува несоодветно или неправилно се фрлат, можат да

претставуваат потенцијална опасност по здравјето на луѓето и животната средина. Сепак, овие делови се потребни за правилна работа на уредот. Уредите што се означени со овој симбол не смеат да се исфрлат заедно со обичното домашно губре.

Напомени за состојките (REACH)

Ажурирани информации за состојките можете да најдете на: www.kaercher.de/REACH

Додатоци и резервни делови

Користете само оригинални додатоци и оригинални резервни делови. Тие осигуруваат безбедна работа на уредот и работа без грешки.

Информации за додатоци и резервни делови може да се најдат на www.kaercher.com.

Опсег на испорака

Опсегот на испорака на уредот е прикажан на амбалажата. При распакување, проверете дали содржината на пакетот е целосна. Ако недостасуваат некои додатоци или во случај на евентуално оштетување при транспортот, Ве молиме известете го вашиот дистрибутер.

Гаранција

Во секоја земја важат гарантните услови објавени од надлежната дистрибутивна компанија. Евентуалните дефекти на уредот во периодот покриен со гаранцијата ќе ги поправиме бесплатно доколку причината за тоа е во материјалот или производството. Во случај опфатен со гаранцијата Ве молиме контактирајте го вашиот дистрибутер (со сметката за купувањето) или најблискиот овластен сервисен центар. (Видете ја адресата на задната страна).

Опис на уредот

Сликите со опис на уредот го прикажуваат уредот со најдобрата можна опрема (WD 4 P S /KWD 4 P S). Во зависност од избраниот модел, постојат разлики во опремата. Конкретната опрема е опишана на амбалажата на уредот.

За слики, видете ја страницата со графика.

Слика А

- ① Конектор за црево за вшмукување
- ② Вртлив прекинувач
- ③ Штекер за струја
- ④ Функција за дување
- ⑤ Рачка за носење
- ⑥ Паркинг позиција за рачка/држач за додатоци
- ⑦ Простор за складирање
- ⑧ Кука за кабел
- ⑨ Место за складирање на вшмукувачкото црево (од двете страни)
- ⑩ Затворач на канистерот
- ⑪ Кутија за филтер со копче за отклучување
- ⑫ Плочка со технички податоци (на пр. големина на канистер)
- ⑬ Кабел за напојување со приклучок за напојување
- ⑭ Паркинг позиција за подна млазница
- ⑮ Простор за складирање додатоци
- ⑯ Тркалца за управување
- ⑰ Филтер кеса
- ⑱ Рамен плисирани филтер
- ⑲ Отстранлива рачка
- ⑳ Црево за вшмукување со дел за поврзување
- ㉑ Цевки за вшмукување 2 x 0,5 m
- ㉒ Тесна млазница
- ㉓ Подна млазница
- ㉔** Адаптер за поврзување на електрични алати

** опционално

Монтирање на тркалцата за управување

1. Пред првата употреба, отстранете ја содржината на канистерот и прикачете ги тркалцата за управување.

Слика В

Слика С

Слика D

Забелешка

За верзии со цевки од не'рѓосувачки челик, отстранете ја заштитната покривка пред првата употреба.

Прва употреба на уредот

Вметнување на филтер кесата

1. Целосно одмотајте ја кесата.
2. Прицврстете ја филтер кесата на конекторот на уредот и цврсто притиснете ја на него.

Слика Е

3. Поставете и заклучете ја главата на уредот.

Слика F

Забелешка

Препорачуваме да користите филтер кеса кога смукате ситна прашина.

Монтирање на цревото, цевките, подната млазница

1. Поврзете го цревото за вшмукување.
Слика G
2. Поврзете го цревото за вшмукување со рачката.
Слика H

Забелешка

За удобно смукање во тесен простор, рачката може да се отстрани и додатоците да се приклучат директно на цревото за вшмукување.

За да ја ослободите рачката, мора да бидат притиснати сивите области на двете страни од рачката и рачката да се извлече од цревото.

3. Поврзете ја подната млазница.
 - Вметнете го додатокот во подната млазница.
 - Поврзете ја подната млазница со цевките за вшмукување.

Слика I

Вклучување на уредот

1. Вклучете го приклучокот за напојување во штекер.
Слика J

Уреди без штекер

2. Поставете го прекинувачот во посакуваната позиција.

Слика K

- Позиција „1 ON“: Функцијата вшмукување/дување е активирана.
- Позиција „0 OFF“: Уредот е исклучен.

Уреди со штекер

3. Поставете го прекинувачот во посакуваната позиција.

Слика L

- Позиција „1 ON“: Функцијата вшмукување/дување е активирана.
- Позиција „↔“: Кога електричниот алат е поврзан, вшмукувањето се активира автоматски.
- Позиција „0 OFF“: Уредот е исклучен.

Забелешка

Се додека доаѓа струја до уредот, штекерот може да се користи како извор на струја.

Забелешка

Само за Швајцарија: Штекерот може да се користи само при работа во суви услови.

Работа

ВНИМАНИЕ

Недостасува рамниот плисиран филтер

Оштетување на уредот

Секогаш работете со вметнат рамен плисиран филтер.

Забелешка

Обрнете внимание на последните броеви на делот кога купувате и монтирате филтер кеси и рамни плисирани филтери. Информации за додатоци и резервни делови можете да најдете на www.kaercher.com.

Суво смукање

ВНИМАНИЕ

Смукање ладна пепел

Оштетување на уредот

Смукајте само ладна пепел со сепаратор на пепел.

ВНИМАНИЕ

Дефектен или мокар рамен плисиран филтер

Оштетување на уредот

Пред вклучувањето, проверете го рамниот плисиран филтер за оштетувања и заменете го доколку е неопходно.

Смукајте само со сув рамен плисиран филтер.

Забелешка

Навремено заменете ја филтер кесата, затоа што преполна филтер кеса може да се оштети. Степенот на наполнетост на филтер кесата зависи од количината на вшмукана нечистотија. Филтер кесата треба да се заменува почесто кога се смука фина прашина, песок, итн.

Мокро смукање

ВНИМАНИЕ

Мокро смукање со филтер кеса

Оштетување на уредот

Не користете филтер кеса кога вршите мокро смукање.

ВНИМАНИЕ

Работа со полн канистер

Кога канистерот е полн, пловечки прекинувач го затвора отворот за вшмукување и уредот работи при поголема брзина. Веднаш исклучете го уредот и испразнете го канистерот.

Забелешка

Ако уредот се преврти, пловката може исто така да се затвори. За да се оспособи уредот за повторно смукање, исправете го уредот, исклучете го, почекајте 5 секунди и вклучете го повторно.

Работа со електричен алат (само за уреди со вграден штекер)

⚠ ПРЕПАЗЛИВОСТ

Ненамерно вклучување на електричниот алат

Повреда или материјална штета

Осигурете се дека електричниот алат е подготвен за употреба штом ќе биде вклучен во штекерот на уредот.

1. Поврзете го цревето за вшмукување.

Слика G

2. Ако е потребно, прилагодете го адаптерот на дијаметарот на конекторот од електричниот алат користејќи соодветен алат.

3. Поставете го адаптерот на рачката од цревето за вшмукување.

4. Прикачете го цревето за вшмукување со адаптерот на електричниот алат.

Слика M

5. Вклучете го приклучокот за напојување од електричниот алат во штекерот на уредот.

Слика N

6. Поставете го прекинувачот на D .

Слика L

Вшмукувањето се активира автоматски.

Забелешка

Внимавајте на максималното поврзано оптоварување (видете информации на штекерот на уредот).

Забелешка

Штом ќе се вклучи електричниот алат, турбината за вшмукување се вклучува со задоцнување од 0,5 секунди. Ако електричниот алат се исклучи, турбината за вшмукување продолжува да работи околу 5 секунди со цел да ја вшмука преостанатата нечистотија од цревето за вшмукување.

Функција за дување

Функцијата за дување може да се користи за чистење на делови до кои е тешко да се дојде или каде што не е возможно смукање, на пример листови во алеја со ситни камчиња.

- Вметнете го цревето за вшмукување во конекторот за дување. Функцијата за дување тогаш се активира.

Слика O

Прекин на работата

1. Поставете го прекинувачот на „0 OFF“. Уредот е исклучен.
2. Варијанта 1: Поставете ја рачката од цревето за вшмукување во привремената паркинг позиција.
Слика P
Варијанта 2: Поврзете ја подната млазница во паркинг позицијата.
Слика Q

Завршување со работа

1. Поставете го прекинувачот на „0 OFF“. Уредот е исклучен.
2. Извлечете го приклучокот за напојување од штекер.
3. Отстранете ја главата на уредот.
Слика B
4. Испразнете го канистерот.
Слика R
5. Можност за складирање:
Слика Y

Забелешка

Цревето за вшмукување може да се завитка околу главата на уредот и да се прикачи на главата на уредот со помош на прицврстувач за цревето.

6. Уредот складирајте го на суво место заштитено од мраз.

Грижа и сервисирање

Општи инструкции за грижа

- Исчистете го уредот и пластичните делови на додатоците со општо достапно средство за чистење за пластика.
- Исплакнете го канистерот и додатоците со вода, доколку е неопходно, и исушете ги пред понатамошна употреба.

Чистење на кутијата за филтер/рамниот плисиран филтер

1. Отклучете ја кутијата за филтер и преклопете ја на надвор.
Слика S
2. Отстранете ја кутијата за филтер.
Слика T
3. Испразнете ја кутијата за филтер во канта за отпадци. Во случај на многу нечистотија, потчукнете ја кутијата за филтер на работ од кантата. Рамниот плисиран филтер не мора да се отстрани од кутијата за филтер.
Слика U

Ако е потребно, исчистете го рамниот плисиран филтер одделно.

4. За да го направите ова, отстранете го рамниот плисиран филтер од кутијата за филтер.
Слика V

5. Исчистете го рамниот плисиран филтер под проточна вода. Не го тријте или четкајте.

Слика W

6. Дозволете рамниот плисиран филтер сосема да се исуши пред повторно да го користите.

Слика X

Забелешка

Препорачуваме рамниот плисиран филтер да се чисти по секоја употреба.

Водич за решавање проблеми

Проблемите обично имаат едноставни причини кои што можете сами да ги отстраните со помош на следниот преглед. Во случај на сомнеж или дефекти кои не се тука наведени, Ве молиме контактирајте со овластен сервисен центар.

Намалување на моќта на вшмукување

Додатоците, цревето за вшмукување или цевките за вшмукување се затнати.

- Отстранете го затнувањето со соодветно помошно средство.

Филтер кесата е полна

- Заменете ја филтер кесата.

Рамниот плисиран филтер е нечист.

- Исчистете го рамниот плисиран филтер (видете Поглавје Чистење на кутијата за филтер/рамниот плисиран филтер).

Рамниот плисиран филтер е оштетен.

- Заменете го рамниот плисиран филтер.

Технички податоци

Забелешка

Техничките податоци можете да ги најдете на плочката со технички податоци.