

KÄRCHER

ケルヒャー産業用バキュームクリーナー

IVR-L 120/24-2 Tc

取扱説明書



注意

清掃は自己責任において行なうこと
万一洗浄対象物に変色、変形、破損などが生じた場合もしくは正しく操作をせずにケガ等を負った場合、当社では一切の責任を負いません。

IVR-L 120/24-2 Tc
9. 991-049.0 202508

もくじ

安全上の注意	3 ~ 6
構造	7
各部名称	8
使用前の準備	9
操作方法	10
作業が終わったら	11
メンテナンス	12 ~ 13
トラブルシューティング	14
仕様	15
オプションアクセサリ	16 ~ 18
補修部品	19
ユーザー登録・保証	20
保証書	21 ~ 22
修理	23

使用上の注意

◎ご使用の前に必ずお読みください。

絵表示について

この取扱説明書と製品への表示では、あなたや他の人々への危害や財産への損害を未然に防止するために、いろいろな絵表示をしています。内容をよく理解してから本文をお読みください。



警告

この表示を無視し誤った取り扱いをすると、「死亡または重傷を負う可能性が想定される内容」を示しています。



注意

この表示を無視し誤った取り扱いをすると「傷害を負う可能性または物的損害のみが発生する可能性が想定される内容」を示しています。



この記号は「してはいけないこと（禁止）」を示します。



この記号は「必ず実行してほしいこと」を示します。



ご使用時の警告



子供には触らせないこと
けがをすることがあります。

本体、電源プラグに水をかけないこと
感電することがあります。

濡れた手で電源プラグを触らないこと
感電することがあります。

雨天時に屋外で使用しないこと
絶縁が劣化することにより感電することがあります。

改造禁止
火災、感電、けがの原因になります。

純正部品以外の機械の性能や機能に適さない部品を使用しないでください。
機能を十分に発揮せず思わぬ事故になることがあります。

人体に有害な物質・物体・液体を吸引しないこと
有害物質は除去できません。
有害物質を吸引した場合、一切の修理は承りません。

爆発の危険性があるものを吸引しないこと
ガソリン、うすめ液、燃料、オイル、アセトンなどの溶剤、アルミニウムやマグネシウムを含む物質・物体・液体を吸引しないでください。

爆発の危険性や機械本体に悪影響を与える可能性があります。
危険物や火気のある場所で使用しないこと

ガソリンスタンドなどの危険物、引火性ガスの発生する場所では絶対に使用しないでください。引火爆発することがあります。

電源ケーブルに異常がある場合は使用しないこと
発火や感電の原因となります。電源ケーブルの折れ曲がりやつぶれ、プラグの変形がある場合は使用を中止してケルヒャー業務用製品コールセンターにご連絡ください。

タコあし配線をしないこと
当機を含む複数の電気製品を同じコンセントで使用した場合、コンセントが発火し火災や感電の原因になります。

通電された電気製品、コンセントに水をかけないこと
ショートや感電の原因となります。

電源ケーブルを引っ張らないこと
電源プラグを持ってコンセントから引き抜いてください。
ケーブルが壊れて感電やショートを起こし、火災の原因になります。



ご使用時の警告



汚染された可能性のある場所を洗浄する場合はマスク等適切な防護具を身に着けること
汚染物質が飛散し人体に悪影響を生じる場合があります。

修理はケルヒャーまたはケルヒャー認定技術者が行うこと
お客様による修理は事故になる場合があります。

交流 200V 単相電源を使用すること
異種電圧で作動させた場合、火災の原因となります。製品銘板に記載された周波数で
ご使用ください。

電源ケーブルをまとめるときは本体側からまとめること
ケーブルの断線やねじれを防止することができます。

適合した漏電ブレーカーを設置すること
アース不良が生じた場合、作業者を保護することができます。

電源プラグを確実にコンセントに接続すること
接続が不十分な場合、ショートし発火の原因となります。

延長ケーブルは出力に適合したものを使用すること
10m 以下且つ線径 2.0mm² のアース付ケーブルを使用してください。
規定に満たない延長ケーブルを使用した場合、電源ケーブルやプラグが損傷し、発火
の原因となります。



ご使用時の注意



コンテナ内部はいつもきれいな状態で保管すること
汚れたまま保管した場合、悪臭が発生する場合があります。

メンテナンスや部品・アクセサリ交換を行う前に電源プラグをコンセントから外すこと
安全に作業を実施するために必ず実施してください。

メンテナンスを行う前にコンテナ内の吸引物を廃棄・排水すること
安全にメンテナンスを行うために必ず実施してください。

ケルヒャー純正アクセサリ・パーツ・洗剤を使用すること
純正以外の物品を使用した場合、故障の原因となります。

作業中に疲労感が生じた場合は作業を中断または中止すること
体調を崩す場合があります。

作業場所から離れる場合や作業を中断する場合は電源を切り、電源プラグをコンセントから外すこと
思わぬ事故になる場合があります。

使用環境は 40°C以下で使用すること
上記範囲外で使用した場合、機器が正常に作動しない場合があります。

保管の際は凍結しない屋内にて保管してください。

汚水の排水や吸引物の廃棄は関連法規ならびに地方自治体の基準に従って適切に処理すること
事前に処理方法を確認してください。

フィルターを定期的にメンテナンスすること
フィルター装着面のゴミやホコリは取り除いてください。浮き上がりがないように装着し、変形や損傷がある場合は交換してください。

構造

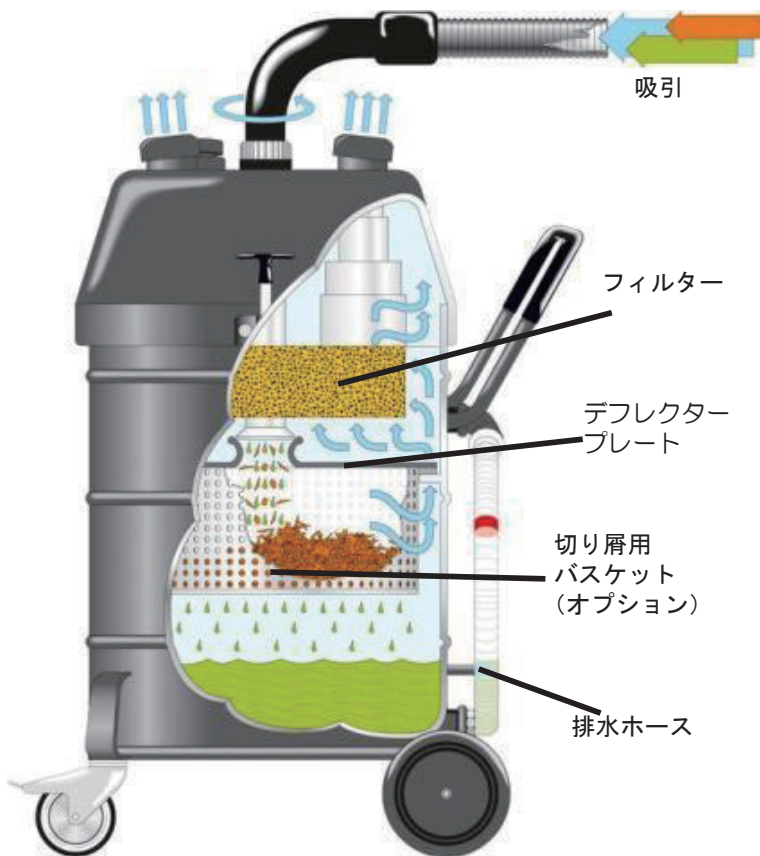

<構造>

- ① 中央上部から吸引
- ② ごみ・液体はヘッド中央からダストコンテナへ直接落下
- ③ ごみはモーターハウジング下部 デフレクタープレートで遮断されコンテナへ落下
- ④ 吸引空気はデフレクタープレートを通りサクションタービンへ導かれ外部へ排気

<フィルター>

目的：タービンへの遺物進入保護
液体・小さな固体粒子の混入を防止

<用途>

- A 液体
- B 固形物を有する液体
切削油剤を含む切粉
(切り屑用バスケットの併用：OP)
- C 荒い固形物
(粉じんは不適合)

<不適合用途>

粉じんの回収

各部名称

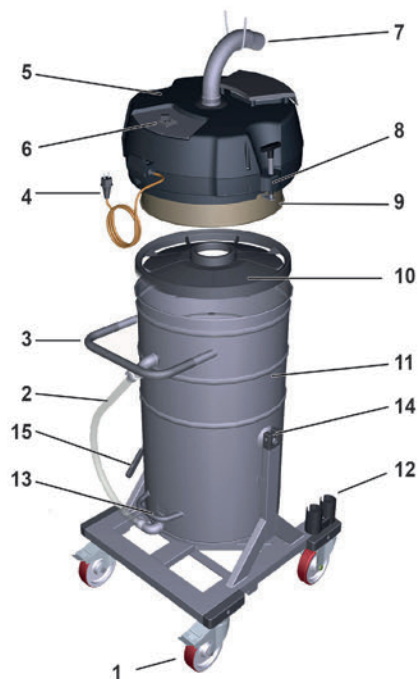

- 1 ストッパー付キャスター
- 2 排水ホース
- 3 ハンドル
- 4 電源ケーブル
- 5 モーターヘッド
- 6 電源スイッチ
- 7 サクションホース接続口
- 8 モーターヘッドロック
- 9 フィルター
- 10 デフレクタープレート
- 11 コンテナ
- 12 アクセサリーホルダー
- 13 ハンドル (チルト)
- 14 ティルティングデバイス (傾斜機能)
- 15 アンロックレバー

※ アクセサリーは付属していない。
使用環境に応じオプションアクセサリを提案する。

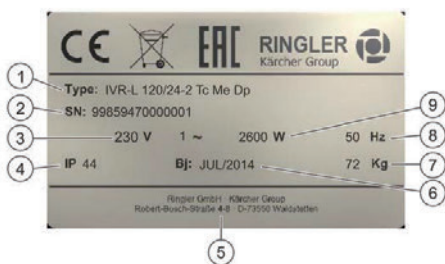

< 銘板 (取付位置: 本体背面) >

- ① 商品名
- ② シリアル番号 (製造番号)
- ③ 電圧
- ④ 異物混入保護等級 IP
- ⑤ 製造元住所
- ⑥ 製造年月
- ⑦ 質量: Kg
- ⑧ 周波数: Hz
- ⑨ モーター出力: W

※ 本体にはサクションホースやノズルなどのアクセサリは付属しておりません。
お客様の使用環境に応じて必要なオプションアクセサリを組み合わせてください。

使用前の準備

<各種アクセサリーの接続>

※ 本体にはサクシオンホースやノズルなどのアクセサリーは付属しておりません。
お客様の使用環境に応じて必要なオプションアクセサリーを組み合わせてください。
各種アクセサリーを接続する際には、サクシオンホースを必ずご用意ください。

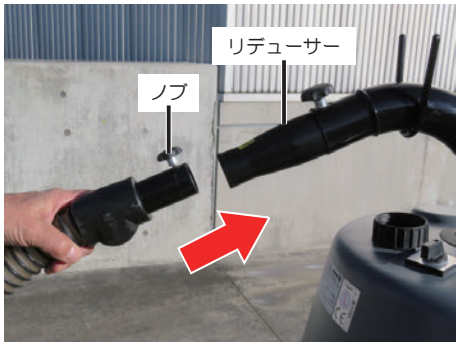

- 1 サクシオンホースのノブを緩めます。
- 2 サクシオンホースを本体のサクシオンホース接続口に奥までしっかり挿入しサクシオンホースのノブで固定します。
サクシオンホースに緩みがないか確認してください。

ID42 のサクシオンホースを使用する場合は別途リデューサーが必要になります（左図参照）。



- 3 サクシオンホースに各種ノズルやサクシオンパイプ接続します。
接続後はノブを締めて固定してください。
アクセサリーによってはノブが付属しない場合もあります。



液体の吸引を行う場合

フロートバルブを別途ご購入の上コンテナに装着ください。

フロートバルブをご使用いただく事によりタンクに液体が一定量たまると吸引を停止させることが出来ます。

吸引は止まりますがモータは動き続けるため必ずスイッチをオフにしてください。



注意

アクセサリーは確実に接続された状態で使用してください。
モータヘッドがコンテナと正しくロックされている状態で行ってください。
キャスターがロックされている状態で行ってください。

操作方法



電源ケーブルを全て伸ばし、電源プラグをコンセントに接続します。

電源スイッチに関して、左写真の上側のダイヤルタイプと下側のスイッチタイプがあります。

写真上側のスイッチの場合

- 『0』：電源OFF
- 『1』：電源ON モーター 1 台のみ駆動
- 『2』：電源ON モーター 2 台駆動 0

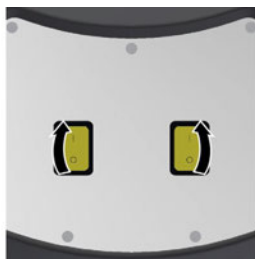

写真下側のスイッチの場合

- 『○』：電源OFF
 - 『|』：電源ON※
- ※ 1 つONでモーター 1 台のみ駆動、2 つONでモーター 2 台駆動

作業を終了または中断

本体の電源を切り、電源プラグをコンセントから外します。



注意

電源プラグをコンセントから外す際は、電源ケーブルを引っ張らずに先端のプラグを持ってコンセントから引き抜いてください。

ケーブルをまとめる際はモーターヘッド側から巻いてください。



液体吸引時は排水ホースに付いている赤マークの位置が最大吸引量です。

定期的に水位を確認し赤マークを越えた場合は作業を中断して液体を排水してください。

作業終了

<コンテナの吸引物を廃棄・排水する>



コンテナの吸引物を廃棄・排水します。

コンテナ内が汚れている場合

清掃して汚れを取り除いてください。

排水を行う場合

排水ホース先端のカッピングを外して排水してください。

排水後、カッピングを戻します。

コンテナを傾けてコンテナ内の吸引物を廃棄することもできます。



【コンテナの傾け方】

両側のモーターヘッドロックを押し下げながらハンドルを回しロックを解除します。

モーターヘッドを持ち上げて外します。



レバーを手で上側にあげて、ロックを解除します。

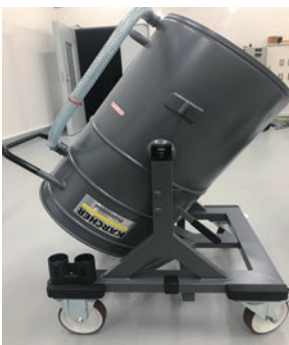

ハンドルをしっかり持ち、コンテナを傾けて廃棄・排水します。



廃棄・排水後はコンテナを元の状態に戻しモーターヘッドを取付けてロックをかけます。

メンテナンス



注意

メンテナンスを行う際は必ず電源を切り、電源プラグをコンセントから外した状態で行ってください。
コンテナの吸引物は廃棄・排水してください。
手袋やマスクなどの適切な保護具を装着して行ってください。
ガソリン、シンナー、ベンジン、掃除用・殺虫用・整髪スプレーなどをかけないでください。破損、変質、変色の原因となります。

<本体のお手入れ>

本体外観の汚れは、ぬるま湯か中性洗剤に浸したやわらかい布を固くしぼって拭き取ってください。

<フィルター>

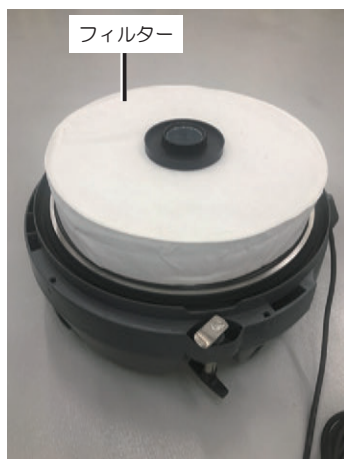

モーターヘッドを取り外して状態を確認します。
変形や破損がある場合は新品に交換してください。



<フィルターの取り外し方>

ネジを取外してください。
フィルターを取外してください。
新しいフィルターと交換してください。
ネジを元のように付け直します。
フィルターを入れる際、正しく配置されているか確認してください。

<本体の保管>

保管の際は電源ケーブルやアクセサリをまとめ、屋内の平坦な床面にて保管してください。
必要に応じてキャスターのロックをかけてください。
保管の前にメンテナンスを行ってください。

<サクシオンホースが切れた場合の処置> ※ケガに注意して行ってください。



サクシオンホースのカバーのネジを外します。



ホースバンドのネジを緩めます。



接続金具をホースから取り外します。
ホースの破損している部分までホースを切り取ります。

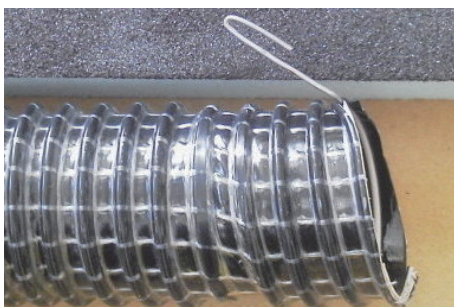

ホースに編み込んであるワイヤーを引き出し図のように先端を折り曲げます。



加工したワイヤーをホースバンドに引っ掛けた状態で接続金具をホースに取り付けます。
ホースから接続金具が抜けないようにホースバンドのネジをしっかり締め、ホースカバーをネジで締めて固定します。

ケルヒャーによる有償点検も実施しております。
詳細はケルヒャー業務用製品コールセンター（P23 記載）までお問い合わせください。

トラブルシューティング

<想定されるトラブルと対策>

このような時	原因	対策
うごかない！	電源を入れていない	電源プラグをコンセントに差し込んでください
	スイッチを入れていない	スイッチを入れてください
	汚水が満水になっている	汚水を捨ててください
	電源ケーブルが断線している	サービスフロントへ修理を依頼してください
	オーバーヒートしている	スイッチを切り 30分放置してください
徐々に吸引が弱くなる	モーターヘッドとタンクに隙間がある	確実に組み込んでください
	ノズル・ホース・パイプが詰まっている	詰まりを取り除いてください
	フィルターに汚れ、詰まりがある	フィルターを清掃するか交換してください
汚水の排水に時間がかかる	排水ホースにつぶれ、詰まり、破損がある	排水ホースを清掃するか交換してください

対策を行ってもトラブルが改善されない場合はケルヒャー業務用製品コールセンター（P23 記載）へお問い合わせください。

仕様

動力	交流 200V 単相
	50 Hz / 60 Hz 共用
モーター出力	2400W (1200W × 2 基)
コンテナ容量	120L
	(液体：フロートバルブ作動：80L)
吸引風量	140 L/sec
真空度	225 hPa
適合サクシオンホース内径	50 φ / 40 φ
電源ケーブル長	9 m
寸法 (長さ×幅×高さ)	740 × 720 × 1591 mm
質量	68 kg
使用環境	最高 40 °C
騒音値	69 dB (A)

※仕様・外観は、開発・改良により予告なく変更する場合があります。

オプションアクセサリ



切り屑用バスケット

液体と固形物を分別します。穴の直径約 1.5mm。

注文番号 : 9.980-849.0



フロートバルブ

汚水が一定量たまると吸引を停止します。

注文番号 : 9.982-117.0



スラッジフィルター

より細かい切り屑をとりたいときに切り屑バスケットの下に敷き使用。穴の直径約 0.25mm。

注文番号 : 9.981-048.0



延長用サクシオンホース PU

内径 40 mm、長さ 5 m

注文番号 : 9.989-618.0

内径 50 mm、長さ 5 m

注文番号 : 9.989-620.0



延長用サクシオンホース メタル

内径 40 mm、長さ 5 m

注文番号 : 9.989-622.0

内径 50 mm、長さ 5 m

注文番号 : 9.989-625.0

オプションアクセサリ



リデューサー

内径 50 mm ⇒ 40 mmに変換します。

注文番号 : 9.981-231.0



ベンディングパイプ メタル

内径 40 mm

注文番号 : 9.977-679.0

内径 50 mm

注文番号 : 9.977-678.0



サクションパイプ メタル

内径 40 mm、長さ 750 mm

注文番号 : 9.977-525.0

内径 50 mm、長さ 750 mm

注文番号 : 9.977-531.0



フロアノズル

内径 40 mm・ノズル幅 370 mm スクイジーゴム付き

注文番号 : 9.989-683.0

内径 50 mm・ノズル幅 370 mm スクイジーゴム付き

注文番号 : 9.989-664.0

内径 50 mm・ノズル幅 500 mm スクイジーゴム付き

注文番号 : 9.989-684.0



樹脂製ノズル

内径 40 mm、長さ 220 mm

注文番号 : 9.989-674.0

内径 50 mm、長さ 220 mm

注文番号 : 9.989-673.0



コーナーノズル

内径 40 mm、長さ 290 mm ノズル幅 13 mm プラスチック

注文番号 : 9.988-116.0

内径 50 mm、長さ 290 mm ノズル幅 13 mm プラスチック

注文番号 : 9.988-117.0



フレキシブルコーナーノズル

内径 40 mm、長さ 490 mm ノズル幅 10 mm

ノズルの向きを調整出来ます。

注文番号 : 9.989-681.0



円形サクションブラシ

内径 40 mm

注文番号 : 9.989-609.0

内径 50 mm

注文番号 : 9.989-608.0

オプションアクセサリ



コーナーノズル 平型
内径 50 mm 、長さ 350mm ノズル幅 75mm 厚み 17mm
注文番号 : 9.981-442.0



樹脂ノズルフレキシブル
内径 40 mm 、長さ 480mm ノズル先端外径 45mm
注文番号 : 9.981-420.0
内径 50 mm 、長さ 480mm ノズル先端外径 45mm
注文番号 : 9.981-421.0



ドラム缶キット
内径 70 mm
200L のオープンドラム缶に被せて、ドラム缶に直接ゴミを回収
注文番号 : 9.981-662.0



プリセパレータ
内径 70 mm タンク容量 125L
タンクを被せて排出可能 フォークリフトで昇降可能
注文番号 : 9.989-686.0

補修部品

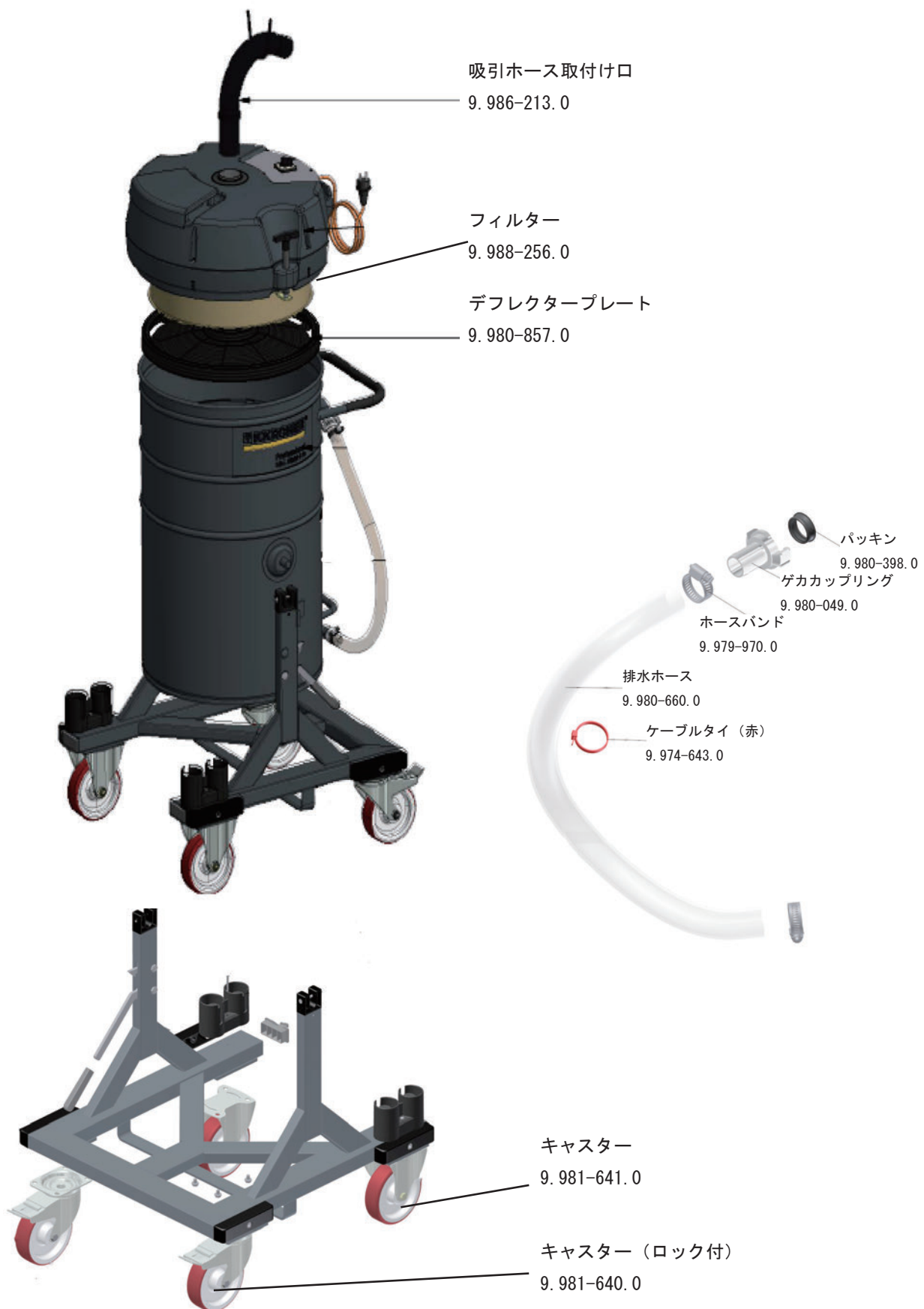

※仕様変更により商品の形状と図が一致しない場合があります。

ユーザー登録・保証

ユーザー登録をお願い致します。

ケルヒャー ジャパン株式会社では十分なアフターサービスを提供するために当社業務用製品をご購入いただいたお客様にユーザー登録をお願いしております。



＜ユーザー登録をいただいたお客さま限定＞

ご購入日から1年間の保証期間を
ご購入から2年間に延長いたします。

そのほか、お得なキャンペーンや新製品のご案内をお送りします。

＜注意＞

製造時に起因した不具合にのみ2年間の保証が適応されます。
使用に伴う劣化・損傷・故障は期間内であっても有償修理となります。

＜ユーザー登録方法＞

ケルヒャー ジャパン株式会社のウェブサイトからご登録ください。

サービス - 業務用製品ユーザー登録

- ご購入から30日以内にご登録ください。
- ご登録には製品名とシリアルナンバー（製造番号）が必要です。
2台以上ご購入いただいた場合も1台ずつご登録ください。
- S/N : x x x x x x の数字がシリアル番号です。

＜保証＞

保証規定については、保証書をご確認ください。

＜お問い合わせ先＞

ケルヒャー ジャパン株式会社 業務用製品コールセンター

T E L : 045-777-7410

登録情報について

お客様にご登録いただいた個人情報は第三者に提供することはありません。
尚、ユーザー登録情報は、保証期間内のサービス活動及びその後の安全点検活動のために
利用させていただく場合がございますのでご了承ください。
当社の個人情報保護の取り組みについてはケルヒャー ジャパン株式会社のホームページ
でご覧いただけます。

保証書

保証規定

お買い上げいただいたケルヒャー製品に万一不具合が生じた場合には、この保証規定に従い無償修理いたします。この保証書によって保証書を発行している者（保証責任者）およびそれ以外の事業者に対するお客様の法律上の権利を制限するものではありません。
本書の再発行は行ないません、紛失しないよう切り取り大切に保管してください。

保証の内容

お買い上げいただいた製品を構成する純正部品に材料または製造上の不具合が起きた場合、これを無償修理いたします（この無償修理を保証修理といいます）。
保証修理は部品の交換あるいは補修により行ないます。また取り外した不具合部品は弊社所有といたします。

保証期間

保証期間は製品を新品でご購入いただいた日から1年です。
但しご購入から1ヶ月以内にケルヒャーユーザー登録をいただいた場合に限り、保証延長が適用され保証期間はご購入いただいた日から2年となります。
ケルヒャーユーザー登録方法は弊社ウェブサイトをご覧ください。
※温水高圧洗浄機のステンレス製ヒートコイルのみご購入日から3年間の保証となります。

保証できない事項

お買い上げ頂いた機種に該当しない事項も記載されています。

■次に示すものに起因すると判定される故障は保証修理いたしません。

- ・取扱説明書に反する使用
- ・保守整備の不備または使用方法の間違い（日常点検をしていない場合）
- ・弊社が提示している仕様の限界を超える使用（例：電力異常による損傷、燃料異常による損傷、凍結させた場合の損傷、ホースの亀裂など）
- ・弊社が認めていない改造
- ・純正部品および指定する油脂類以外の使用
- ・ご使用者の不注意によるケガおよび故障

■次に示すものは保証修理いたしません。

- ・消耗品（油脂、ノズル、リング、パッキン、バルブ、ホース、ベルト、ギア、ブラシ、パッド、ストリップ、バッテリー、タイヤおよびこれらに類する消耗品）
- ・経年変化により発生した不具合（錆び、塗装、プラスチックの自然退色、ホースのひび割れ、安全バルブ、電装部品など）
- ・使用に際し品質、機能上影響のない感覚的現象（音、振動、微量な水もれ、オイルのにじみなど）
- ・台風、水害、雪害などの天災による不具合、故障
- ・薬品、塩害などに起因する不具合、故障
- ・水質などに起因する詰まり、劣化、消耗、傷

■次に示すものの費用は負担いたしません。

- ・清掃、点検、調整、定期点検整備、保証修理以外で使用した部品、輸送費、宿泊費、出張費など
- ・この保証書に示す条件以外の費用補修など
- ・本機を使用できなかったことによる不便さおよび損失など（休業損失、商業損失など）
- ・洗浄対象物に損傷、破壊、変色などが生じた場合の補修費用
- ・正しく操作をせずに負ったケガの治療費用

保証の適用

この保証書と、販売店からの納品書または領収書をご提示ください。
ご提示いただけない場合、保証は適用出来ません。
この保証は、日本国内で使用される弊社製品のみ適用されます。
海外へ持ち出す場合、また海外で使用したことによる不具合・故障は保証の適用といたしません。

保証修理の受け方

保証修理を希望される場合は、業務用製品コールセンターへご連絡ください。
保証適用可否の判断は、ケルヒャー エンジニアによる検査後にご連絡いたします。
定額修理該当機種の保証修理は弊社修理センターへご送付ください。（拠点では行っておりません）
定額修理該当機種の保証修理に伴う出張サービスは行っておりません。

ケルヒャー ジャパン株式会社

本社：〒222-0032 神奈川県横浜市港北区大豆戸町 639 番 3
ウェブサイト：<https://www.kaercher.com/jp/>
業務用製品コールセンター TEL:045-777-7410
FAX:045-438-1320

保証書 お客様情報

機種名	IVR-L 120/24-2 Tc
シリアル番号 (製造番号)	
会社名	
部署名	
ご担当者名	
日中通じる 電話番号	
F A X 番号	
メールアドレス	
郵便番号	
ご住所	都・道・府・県
	郡・市
	町・村
	番地
	丁目 号

切り取り線

切り取り線

修理のご用命は弊社ホームページをご覧ください、
申し込みフォームからご依頼ください。

https://www.kaercher.com/jp/service/support_pro/repair_menu.html

この取扱説明書の製品は、「中・大型機」になります。
弊社支店への持ち込み修理と出張修理サービスが対象です。
※修理費用については予告なしに変更する事があります

お電話での修理のお問い合わせは

業務用製品コールセンター（修理受付）

受付時間 9：00～17：00

月曜日～金曜日（祝日、当社休日を除く）

TEL：045-777-7410