

## KM 70/20 C

Македонски



**Register  
your product**  
[www.kaercher.com/welcome](http://www.kaercher.com/welcome)



**EAC**



59800510 (08/23)

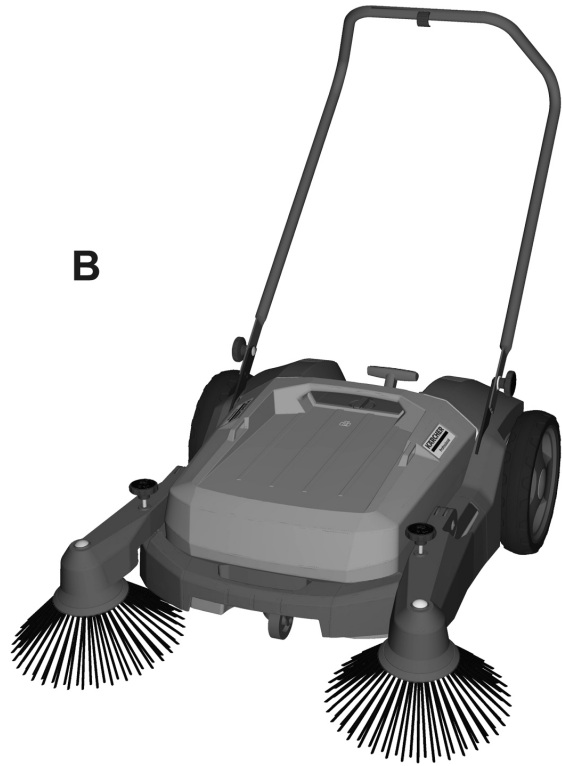
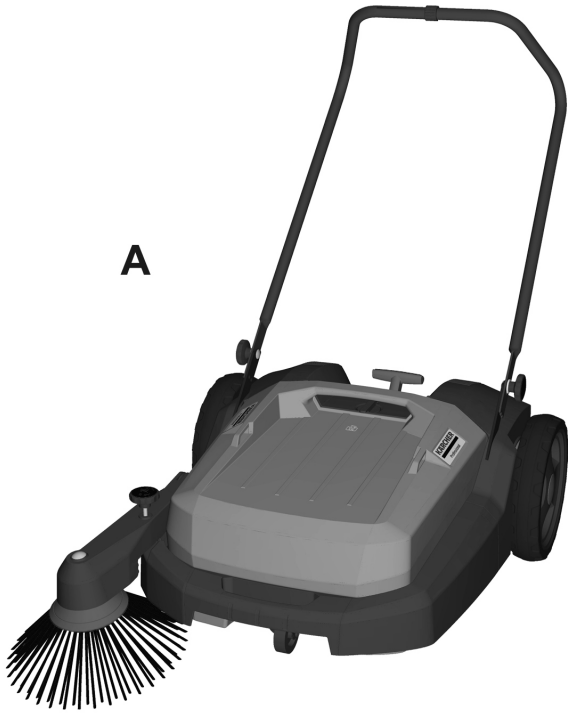

<p>1 x</p>	<p>2 x</p>
<p>1 x</p>	<p>2 x</p>

<p>1 x</p>	<p>2 x</p>
<p>2 x</p>	<p>2 x</p>

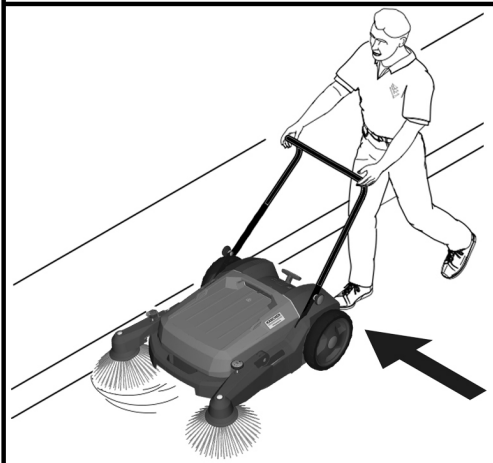
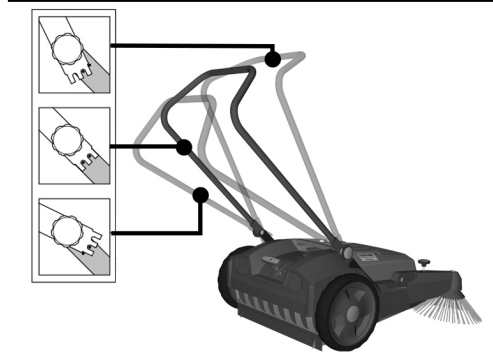
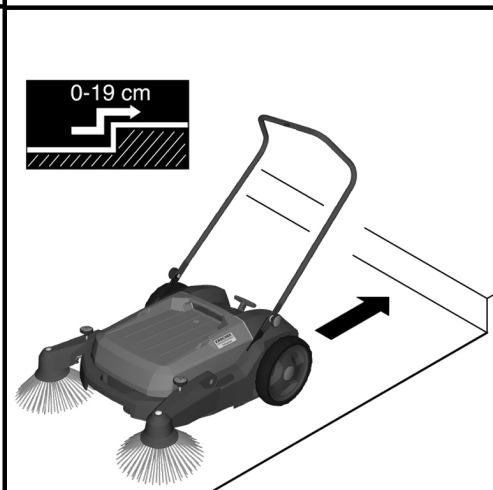
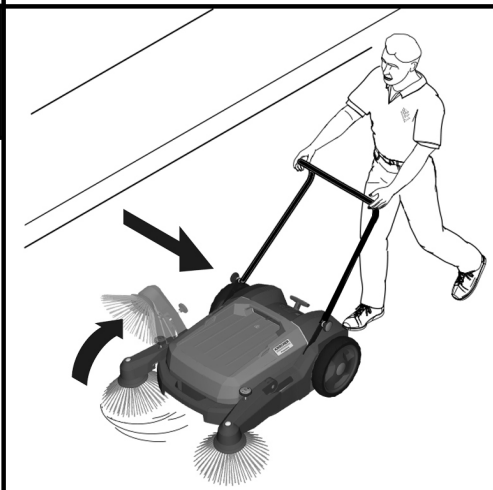
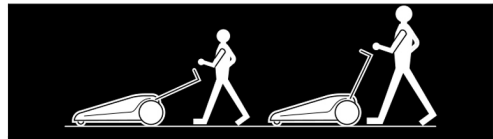
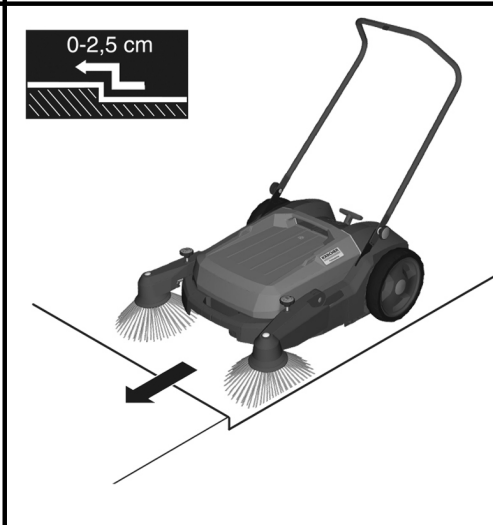
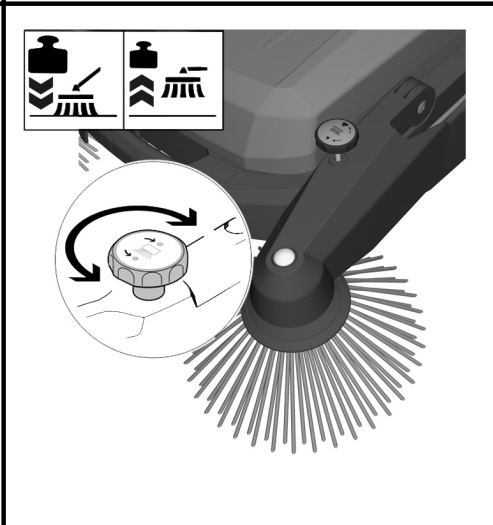
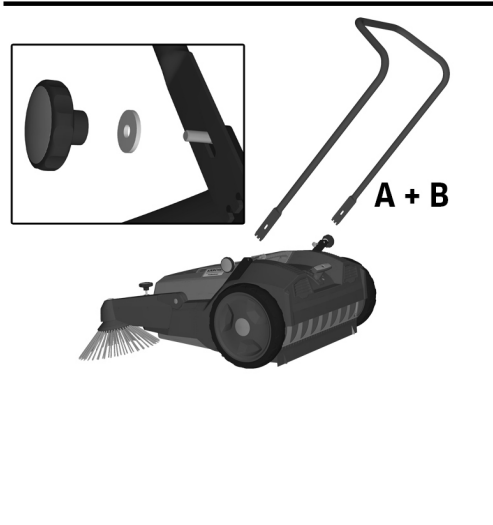
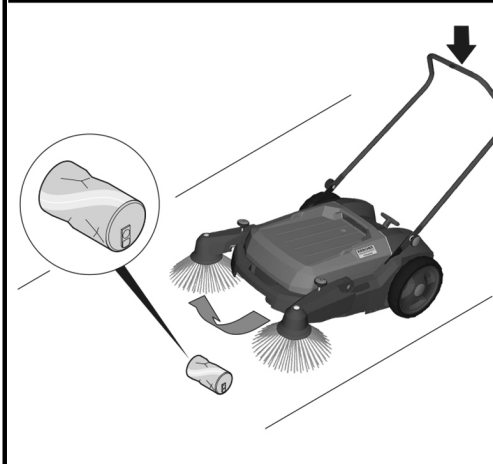
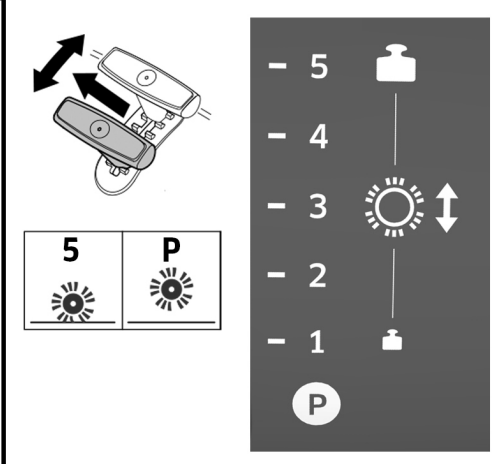
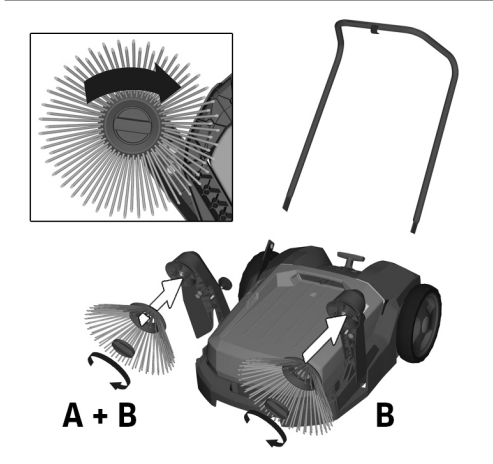
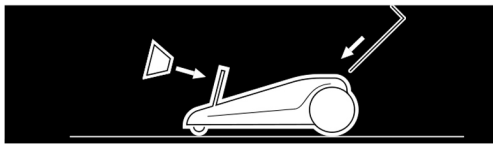

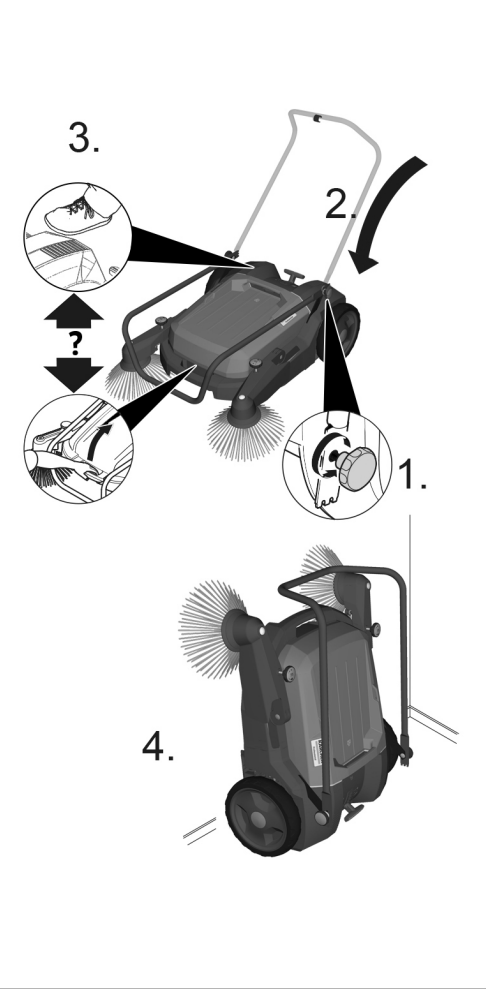
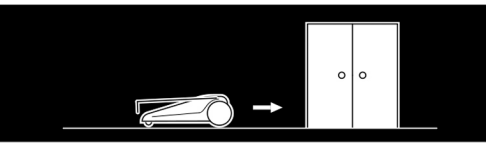
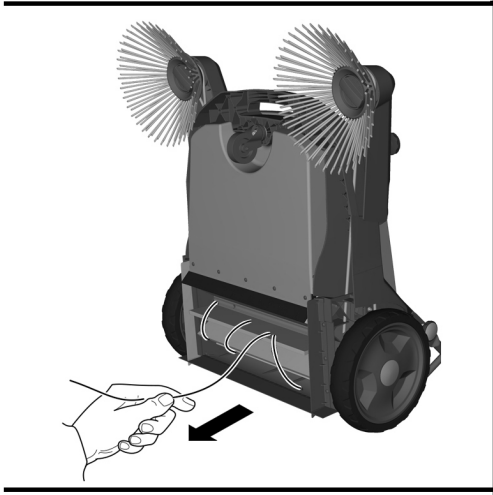
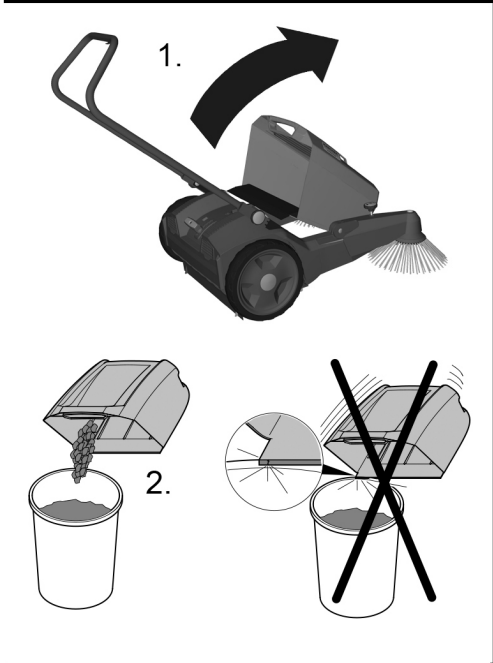
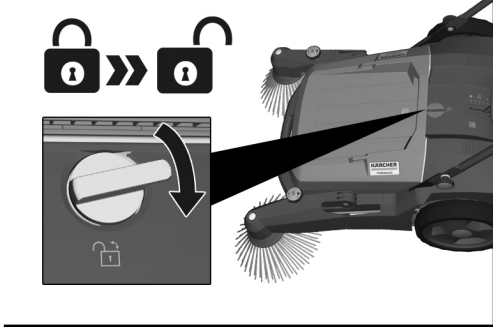
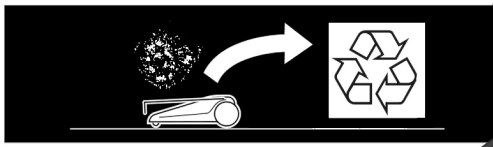

# i

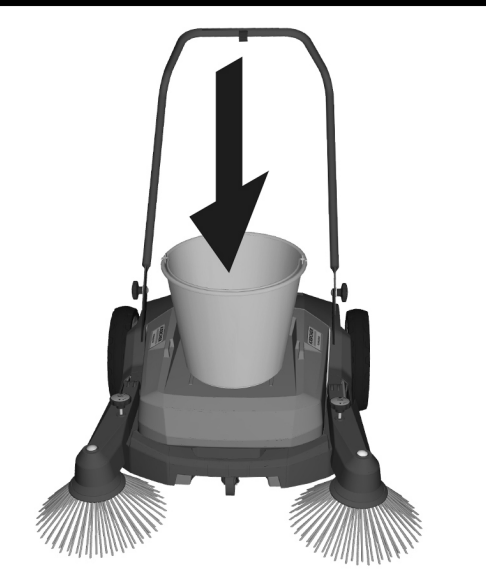

 **5 kg max!**

# A

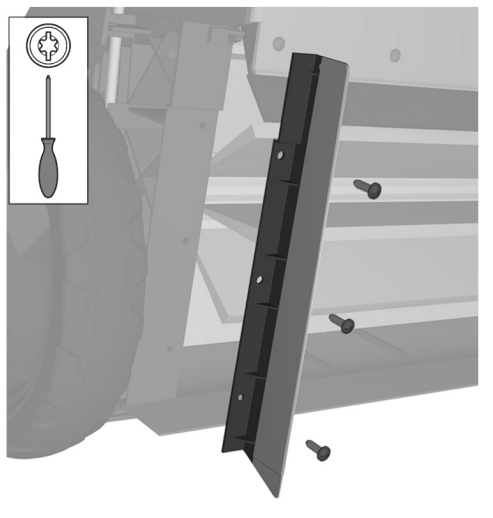

# B

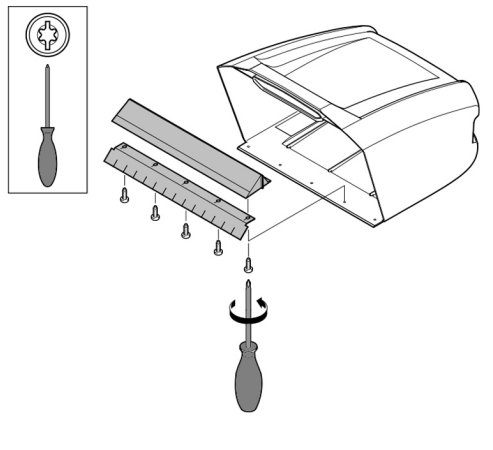

# C

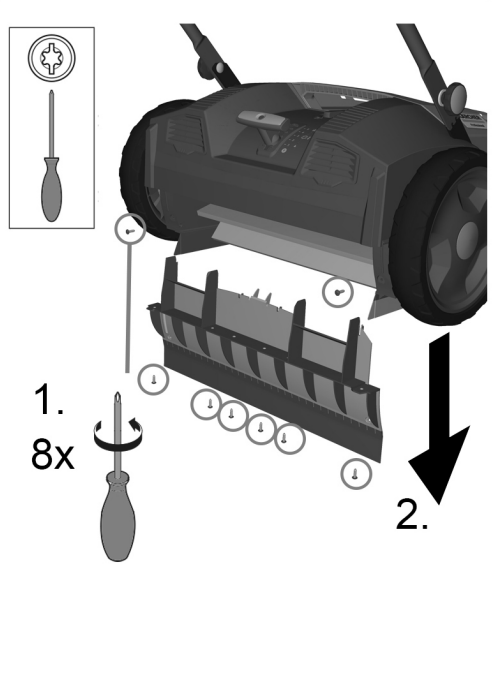

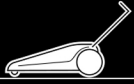

# D

# i

# i

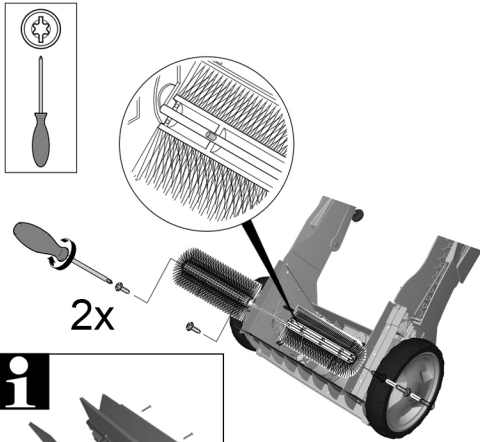

2x

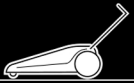
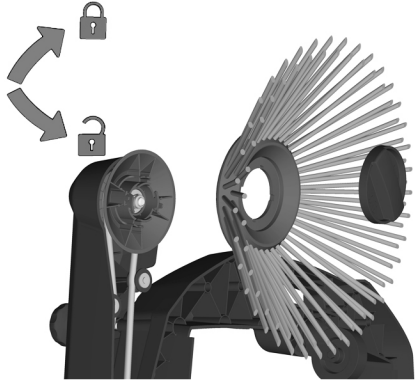
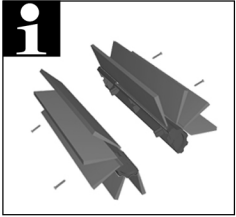

# E

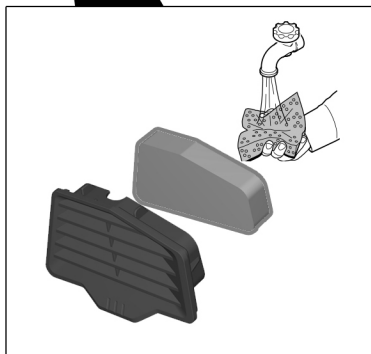

## A



860x750x400 mm

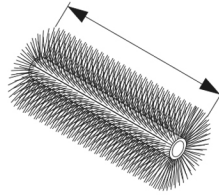

480 mm

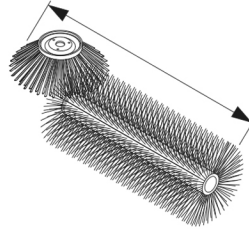

700mm

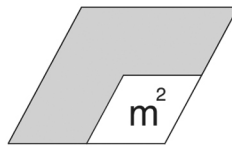

2800 m<sup>2</sup>/h

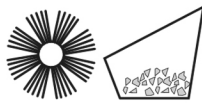

45l



21 kg

## B

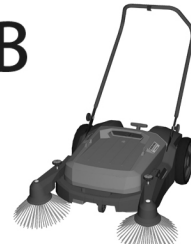

860x760x400 mm

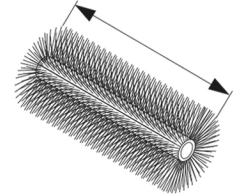

480 mm

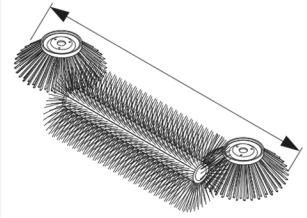

980mm

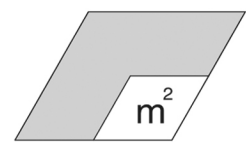

3920m<sup>2</sup>/h

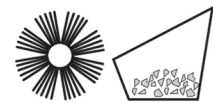

45l



22 kg

## Македонски



Пред првата употреба на уредот, прочитајте ги овие оригинални упатства за работење, постапете во согласност со нив и чувајте ги за понатамошна употреба или за следните сопственици.

### Правилна употреба

Оваа машина за метење е дизајнирана за метење нечистотија и отпадоци, како од внатрешни така и од надворешни површини.

### Безбедносни упатства

Овој уред не е наменет за употреба од лица (вклучувајќи деца) со намалени физички, сетилни или ментални способности или кои немаат искуство и/или знаење, освен ако тие се под надзор на лице одговорно за нивната безбедност или ако добиле упатства од тоа лице за тоа како да го употребуваат уредот.

Децата треба да бидат под надзор за да се осигури дека не си играат со уредот. Ракувачот на уредот мора правилно да го користи уредот. Лицето мора да ги има предвид локалните услови и да внимава на трети лица, особено деца, кога работи со уредот. Пред употребата, машината и работната опрема мора да се проверат за да се осигури дека се во правилна работна состојба и дека работат безбедно. Во спротивно, уредот не смее да се користи.

Уредот не е соодветен за метење на течности.

Ве молиме не метете било какви супстанции што горат како што се цигари, шкорчиња од кибрит или слични предмети.

Уредот не е соодветен за метење опасни супстанции.

### Работење

#### Предупредување

*Ризик од пригмечување или повреди од ремените, страничните четки, садови или рачката за туркање.*

*Носете заштитни ракавици кога отстранувате стакло, метал или други материјали од садот за отпад.*

### Одржување и сервисирање

За да избегнете ризици, сите поправки и замени на резервни делови смеат да се извршуваат само од овластен персонал за сервисирање.

### Додатоци и резервни делови

Секогаш користете оригинални резервни делови и додатоци дозволени од производителот за да не се наруши безбедноста на машината.

## Заштита на животната средина



Материјалот од амбалажата може да се рециклира. Не ја фрлајте амбалажата во обичното ѓубре, туку погрижете се соодветно да биде рециклирана.



Старите уреди содржат вредни материјали кои можат да се рециклираат.

Погрижете се старите уреди соодветно да бидат рециклирани. Вашите стари уреди исфрлете ги преку соодветните системи за собирање.

### Напомени за материјалите на деловите (REACH)

Ажурирани информации за деловите можете да најдете на:

[www.kaercher.com/REACH](http://www.kaercher.com/REACH)

### Гаранција

Во секоја земја важат гарантните услови објавени од нашите соодветни национални дистрибутери. Доколку настанат дефекти на уредот во периодот за време на кој важи гаранцијата, ќе ги поправиме бесплатно, под услов материјалите или производството да бидат причина за дефектите. Барањата за поправки под гаранција треба да се достават до вашиот дистрибутер или до најблискиот овластен сервисен центар, заедно со доказ за купувањето.