

VCH 4 UVClean

Македонски

6



Read Online



EAC



97794680 (06/25)



**Register
your product**
www.kaercher.com/register

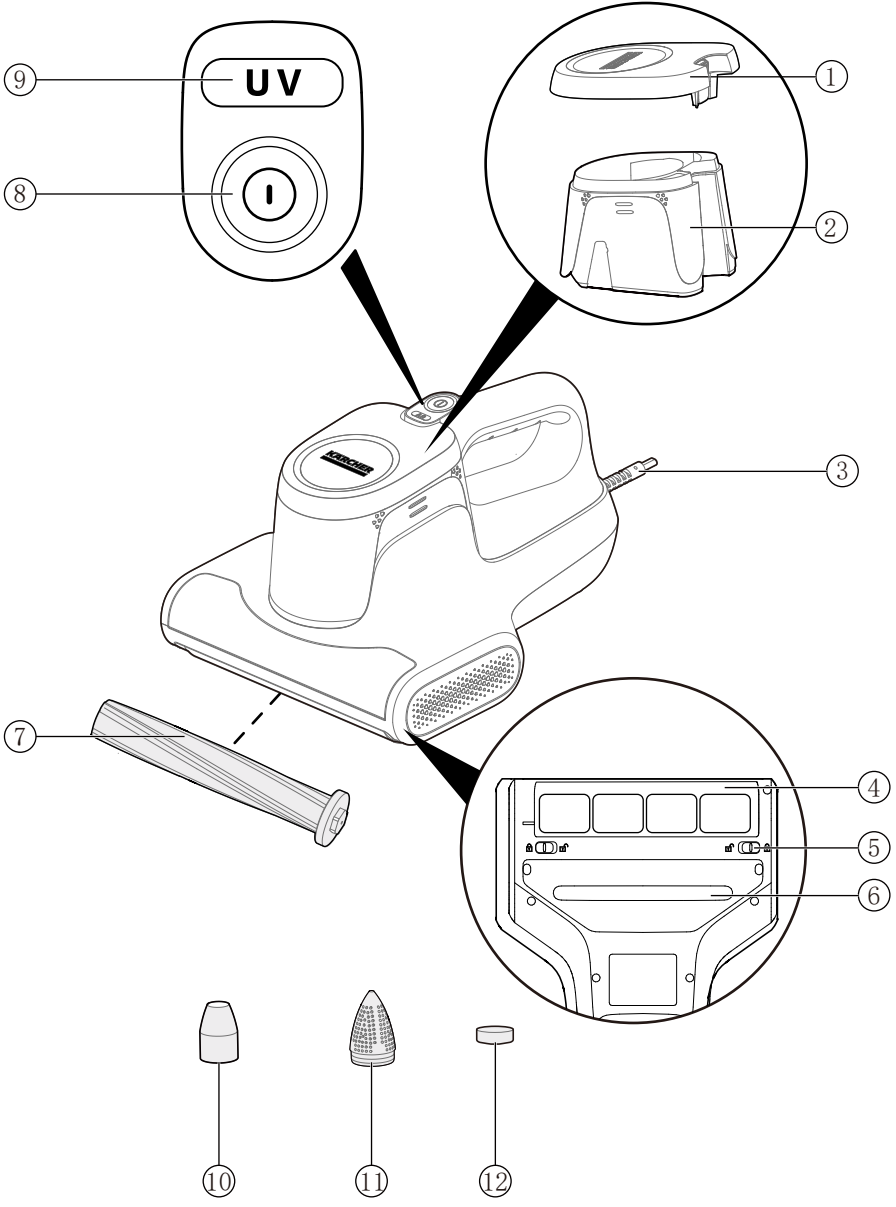

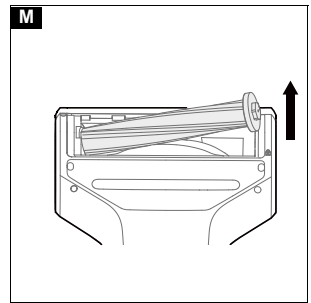
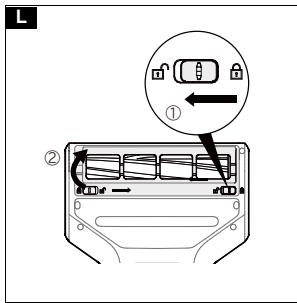
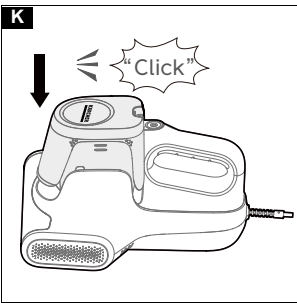
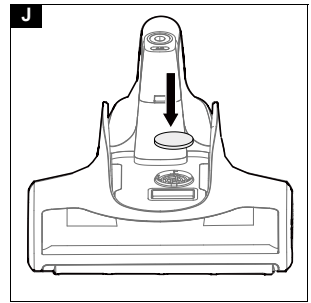
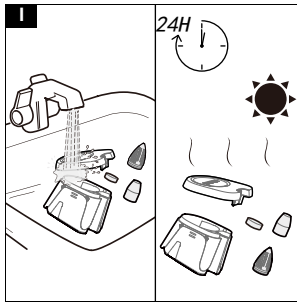
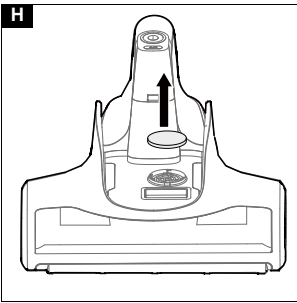
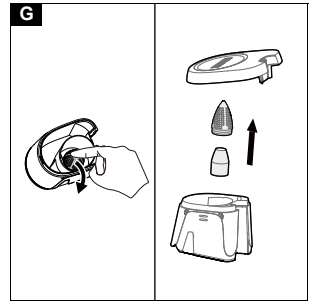
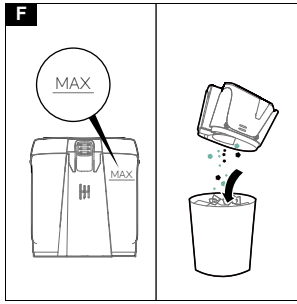
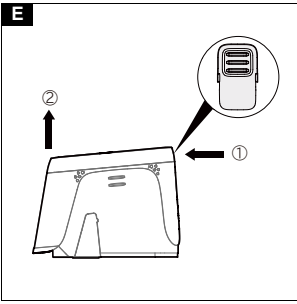
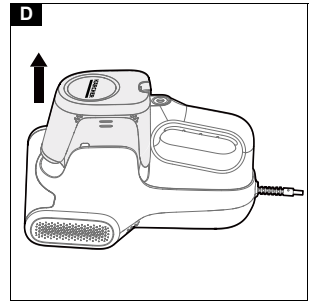
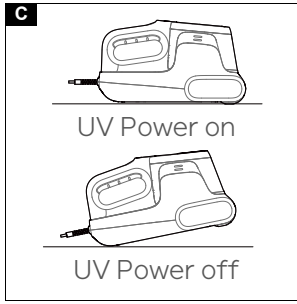
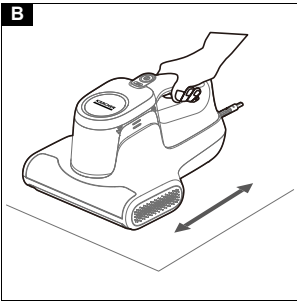

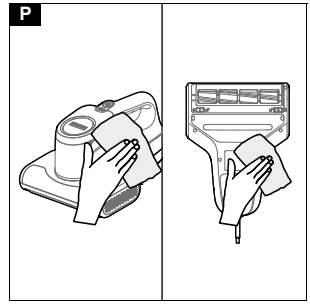
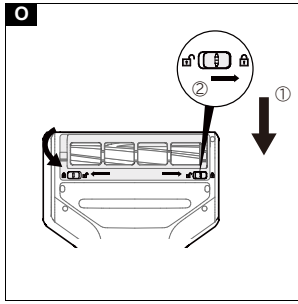
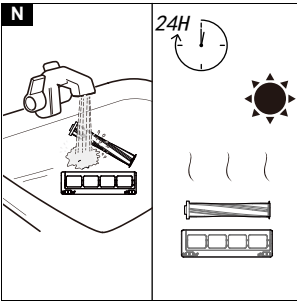

Содржина

Општи напомени.....	6
Предвидена употреба.....	6
Заштита на животната средина.....	6
Додатоци и резервни делови	7
Испорака.....	7
Преглед на уредот.....	7
Симболи на уредот.....	7
Работење.....	7
Одржување и сервисирање	8
Складирање.....	8
Гаранција.....	9
Водич за решавање проблеми.....	9
Технички податоци.....	9

Општи напомени



Пред првата употреба на уредот, прочитајте ги овие оригинални упатства за работење и приложените безбедносни

упатства. Постапете во согласност со нив.

Чувајте ги и двете брошури за понатамошна употреба или за следните сопственици.

Предвидена употреба

Оваа правосмукалка за душеци е наменета за употреба во домаќинствата, а не за комерцијални цели. Производителот не презема одговорност за штети што би настанале поради неправилна или несоодветна употреба. Користете ја оваа правосмукалка само со:

- Оригинални филтери
- Оригинални резервни делови, додатоци и специјални додатоци.

Правосмукалката не треба да се користи за:

- Вшмукување луѓе или животни.
- Вшмукување:
 - Мали живи суштества (на пр. муви, пајаци итн.).
 - Супстанции што се штетни за здравјето, што се жешки, што светат или имаат остри рабови.
 - Влажни или течни супстанции.
 - Лесно запаливи или експлозивни супстанции и гасови.

ПРЕДУПРЕДУВАЊЕ

Деца не смеат да си играат со овој уред.

Заштита на животната средина



Материјалот од амбалажата може да се рециклира. Исфрлете ја амбалажата во согласност со прописите за животната средина.



Електричните и електронските уреди содржат вредни материјали што може да се рециклираат. Честопати содржат и делови

како што се батерии, батерии на полнење или масло што може да претставуваат опасност по здравјето на луѓето и животната средина доколку несоодветно се ракува со нив или доколку неправилно се исфрлат.

Сепак, овие делови се неопходни за правилното работење на уредот. Уредите што се означени со овој симбол не смеа да се исфрлаат заедно со отпадот од домаќинството.

Напомени за материјалите на деловите (REACH)

Ажурирани информации за деловите можете да најдете на: www.kaercher.de/REACH

Додатоци и резервни делови

Користете само оригинални додатоци и оригинални резервни делови за да бидете сигурни дека уредот ќе работи безбедно и непречено.

Информации за додатоци и резервни делови можете да најдете на www.kaercher.com.

Испорака

На амбалажата е прикажана содржината на пакетот што се испорачува. При распакување, проверете дали пакетот ги содржи сите наведени делови. Во случај да недостигаат додатоци или да настане оштетување при транспортот, известете го вашиот дистрибутер.

Преглед на уредот

Слика А

- ① Капак на сад за прашина
- ② Сад за прашина
- ③ Кабел за напојување
- ④ Капак за валјак
- ⑤ Копче за ослободување на капакот на валјакот
- ⑥ UV светло
- ⑦ Валјак
- ⑧ Копче за вклучување/исклучување
- ⑨ UV индикатор
- ⑩ Пенест филтер
- ⑪ Циклонски конус
- ⑫ Филтер за заштита на моторот

Симболи на уредот



Под садот за прашина на уредот се наоѓа етикета која опишува како да се исчисти/замени пенестиот филтер и филтерот за заштита на моторот.

- 1 Откачете го садот за прашина од уредот. Филтерот за заштита на моторот се наоѓа под садот за прашина.
- 2 Отворете го садот за прашина, извадете го циклонскиот конус, свртете го наопиак и извадете го пенестиот филтер. Опасност: Уредот содржи електрични компоненти и не смеа да се чисти под млаз вода.
- 3 Исчистете го филтерот за заштита на моторот и пенестиот филтер по секоја употреба за да се обезбеди максимална ефикасност на протокот на воздух и да се почитуваат хигиенски стандарди.
- 4 Оставете ги двата филтри да се исушат најмалку 24 часа.
- 5 Заменете ги филтрите доколку се видливо оштетени или на секои 3 месеци за оптимални перформанси.Dodatoci se dostapni preku kod.

За детални инструкции, видете *Чистење на садот за прашина, пенестиот филтер и филтерот за заштита на моторот.*

⚠ ПРЕДУПРЕДУВАЊЕ



UV зрачењето е опасно за очите и кожата. Не изложувајте луѓе или животни. Овој уред содржи UV-C емитер. Замената на UV-C емитерот од страна на корисникот не е дозволена. Уреди што се очигледно оштетени не смеа да се користат. Неовластена употреба на уредот или оштетување на куќинството може да доведе до ослободување на штетно UV-C зрачење. UV-C зрачењето, дури и во мали дози, може да предизвика оштетување на очите и кожата.

Работење

Напомена

- Уредот не смеа да се вклучува без пенестиот филтер, филтерот за заштита на моторот и садот за прашина. Осигурете се дека пенестиот филтер, филтерот за заштита на моторот и садот за прашина се правилно поставени во уредот пред да го користите.
- Уредот е наменет за чистење на текстилните површини како душеци, софи, перници и друг тапациран мебел.

Вклучување/исклучување на уредот

1. Поврзете го уредот на напојување.
2. Притиснете го копчето за вклучување/исклучување, уредот се вклучува.
3. Поместувајте го уредот по текстилните површини, како душеци, софи, перници и друг тапациран мебел.

Слика В

- 4 Повторно притиснете го копчето за вклучување/исклучување, уредот се исклучува.

LED индикатор

Напомена

- Овој уред содржи UV светло. За да избегнете повреди, не гледајте директно во долниот дел на уредот кога е вклучен.
- Немојте да го користите овој уред на растенија бидејќи прекумерното изложување на UV зрачење може да предизвика оштетување.
- Не насочувајте ја UV светлината кон едно место подолг период за време на работа, бидејќи тоа може да ја оштети површината која се чисти.
- Не ја допирајте UV светлосната лента, бидејќи нечистотијата може да ја намали ефикасноста на UV светлината.
- Хартија, оловно стакло и пластика значително ќе ја намалат ефикасноста на UV светлината. Редовно бришете и чистете ја UV светлосната лента за подобра ефикасност.

UV светлото за индикација се вклучува само кога е во контакт со површина и се исклучува кога не е.

Слика С

LED на рачката ја покажува состојбата на UV светлото.

Светлосни индикатори	Статус	Опис
UV	LED светлото не свети.	Уредот не е вклучен.
	LED светлото свети бело постојано.	Уредот е вклучен, UV светлото на долниот дел на уредот е исклучено.
	LED светлото свети виолетово постојано.	Уредот е вклучен, UV светлото на долниот дел на уредот е вклучено.

Празнење на садот за прашина

- 1 Исклучете го уредот.
- 2 Цврсто држете го садот за прашина и одвојте го од главното куќиште.

Слика D

- 3 Отворете го капакот на садот за прашина.
 - a Притиснете го копчето за ослободување на задната страна на капакот.
 - b Подигнете го капакот нагоре за да го одвоите од садот за прашина.

Слика E

- 4 Испразнете го садот за прашина најдоцна кога прашината ќе ја достигне линијата MAX.

Слика F

- 5 За да го затворите садот за прашина, поставете го капакот на садот и цврсто притиснете додека не чуete звук „клик“, што означува дека садот е цврсто и херметички затворен.
- 6 Вратете го садот за прашина назад во уредот.
- 7 Исчистете го пенестиот филтер и филтерот за заштита на моторот (видете: *Чистење на садот за прашина, пенестиот филтер и филтерот за заштита на моторот*).

Одржување и сервисирање

⚠ ОПАСНОСТ

Ризик од повреда!

Повреди поради допирање на делови во движење.

Напомена

- Користете го уредот само кога сите филтри и садот за прашина се правилно поставени.
- Неисправни филтри или филтри кои не може повеќе да се чистат мора да се заменат.

Пред какви било интервенции на уредот:

- 1 Исклучете го уредот.
- 2 Извадете го кабелот од штекер.

ВНИМАНИЕ

Неправилно чистење на пенестиот филтер

Оштетување на пенестиот филтер

Немојте да го миете пенестиот филтер во машина за перење. Немојте да го сушите пенестиот филтер со фен за коса.

Пенестиот филтер го чисти воздухот што излегува од уредот.

Препорачуваме да го чистите садот за прашина, пенестиот филтер и филтерот за заштита на моторот по секоја употреба.

Чистење на садот за прашина, пенестиот филтер и филтерот за заштита на моторот

- 1 Исклучете го уредот.
- 2 Извадете го садот за прашина (видете: *Празнење на садот за прашина*).
- 3 Извадете го пенестиот филтер и филтерот за заштита на моторот.
 - Цврсто повлечете го циклонскиот конус за да го одвоите од садот за прашина.
 - Од долниот дел на циклонскиот конус, извадете го пенестиот филтер.

Слика G

- Извадете го филтерот за заштита на моторот од долниот дел на садот за прашина.

Слика H

- 4 Чистење на садот за прашина, пенестиот филтер и филтерот за заштита на моторот.
 - Избришете го садот за прашина и циклонскиот конус со крпа или исплакнете ги под млаз вода. Осигурајте се дека се целосно суви пред да ги вратите.
 - Исплакнете го пенестиот филтер и филтерот за заштита на моторот под млаз вода, а потоа целосно исушете ги или заменете ги доколку е потребно.

Слика I

ВНИМАНИЕ

Овие делови не се погодни за миeње во машина за садови. Препорачаното време за сушење е 24 часа.

- 5 Вметнете го филтерот за заштита на моторот.
 - Поставете го филтерот за заштита на моторот и осигурајте се дека е цврсто и сигурно поставен.

Слика J

- 6 Прицврстете го циклонскиот конус во садот за прашина.
 - Вметнете го пенестиот филтер во циклонскиот конус, а потоа прицврстете го конусот на садот за прашина додека цврсто не се заклучи.
- 7 Поставете го капакот на садот за прашина
 - Ставете го капакот на садот за прашина и цврсто притиснете додека не чуete звук „клик“, што означува дека садот е сигурно и херметички затворен.
- 8 Ставете го садот за прашина во уредот
 - Вратете го садот за прашина во уредот во исправена положба додека не се заклучи на место.

Слика K

Чистење на валјакот

- 1 Исклучете го уредот
- 2 Свртете го уредот наопаку.
- 3 Извадете го валјакот.
 - Поместете го копчето за ослободување за да го отклучите и отстраните капакот на валјакот.

Слика L

- Извадете го валјакот.

Слика M

- 4 Исчистете го валјакот под млаз вода.
 - Отстранете ја нечистотијата, на пример со четка. Заплетканите влакна или влакна од коса може внимателно да се отсечат со ножици.
 - Внимателно исчистете го отворот на валјакот со крпа или мека четка.

Слика N

- Вметнете ја четката на валјакот во отворот, притиснете надолу и оставете да се активира. Поставете го капакот на валјакот и заклучете го. Проверете дали е правилно поставен.

Слика O

- 5 Користете мека, сува крпа за да го избришете уредот и транспарентниот UV капак.

Слика P

Складирање

⚠ ПРЕТПАЗЛИВОСТ

Ризик од повреда или оштетување поради занемарување на тежината

Имајте ја предвид тежината на уредот при складирање. Овој уред смее да се складира само во затворен простор.

1. Намотајте го кабелот за напојување околу уредот.
2. Складирајте го уредот на суво место, заштитено од мраз и од ниски температури.

Гаранција

Во секоја земја важат гарантните услови објавени од локалното продажно место. Доколку настанат дефекти на уредот во периодот за време на кој важи гаранцијата, ќе ги поправиме бесплатно, под услов материјалите или производството да бидат причина за дефектите. Ако гаранцијата сè уште важи, стапете во контакт со вашиот дистрибутер (со приложена сметка) или најблискиот овластен сервисен центар. (Видете на задната страна)

Дополнителни информации за гаранцијата (ако се достапни) може да најдете во делот за корисничка поддршка на локалниот веб-сајт на Kärcher под „Преземања“.

Водич за решавање проблеми

Причините за дефектите честопати се едноставни и можете самите да ги решите благодарение на информациите во прилог. Ако се двоумите или се соочувате со дефекти што не се наведени тука, стапете во контакт со овластена служба за корисничка поддршка.

Дефект	Можна причина	Решение
Уредот не работи.	Приклучокот не е приклучен во струја.	Приклучете го кабелот за напојување во штекер.
	Штекерот не снабдува струја.	Проверете ја електричната мрежа и уверете се дека штекерот добива струја.
Моќта на вшмукување се намалува / уредот станува погласен	1. Садот за прашина е полн 2. Филтерот на циклонската компонента е затнат. 3. Филтерот за заштита на моторот е полн.	1. Испразнете и исчистете го садот за прашина. 2. Отстранете ги сите блокади во циклонскиот конус. 3. Заменете го пенестиот филтер и филтерот за заштита на моторот. Видете: Чистење на садот за прашина, пенестиот филтер и филтерот за заштита на моторот.
Валјакот престанува да се врти.	Валјакот е блокиран поради пречка (на пр., чаршафи, играчки).	Исклучете го уредот, отстранете ја пречката и почекајте 10 секунди пред повторно да го вклучите.
UV светлото не работи / работи неправилно	Уредот не е во контакт со површината.	Осигурајте се дека уредот е целосно во контакт со површината која се чисти.
	Уредот е неосетлив на одредени бои или материјали.	Пробајте ја функцијата на други површини.
	Капакот на сензорот за откривање површина е валкан, што предизвикува погрешен сигнал и активирање на UV светлото.	Исчистете ги транспарентните капаци на сензорите на дното на уредот со мека крпа.
Уредот целосно се исклучува	Активирана е заштитата од прегревање.	1. Отстранете ја секоја пречка во издувниот отвор. 2. Исчистете или заменете го пенестиот филтер и филтерот за заштита на моторот. 3. Почекајте 30 минути додека уредот се излади.

Технички податоци

VCH 4 UVClean

Електрично поврзување

Фреквенција на електрична мрежа Hz 50 - 60

Напон на електрична мрежа V 220 - 240

Номинална моќност W 500

Податоци за перформансите на уредот

Капацитет на сад за отпад l 0,4

Димензии и тежини

Тежина (без додатоци) kg 2,1

Должина mm 302

Ширина mm 240

Висина mm 171

Подложно на технички измени без претходно известување.