

KÄRCHER

MAIS PRODUTIVIDADE, MENOS RISCOS

Na indústria de alimentos, a higiene impecável é inegociável para a segurança de produtos e operadores, e para a eficiência da produção. Não importa qual é o seu desafio, a Kärcher tem a solução.



LIMPEZA EFICIENTE



Limpeza seca

- 6 Aspiração de pó e resíduos
- 8 Áreas classificadas
- 10 Limpeza aérea
- 12 Filtragem industrial
- 14 Extração de pó no ar
- 16 Limpeza de piso
- 18 Limpeza integrada ao processo produtivo
- 20 Limpeza de equipamentos
- 22 Varrição externa

Oferecemos soluções ideais para a diversidade da indústria alimentícia brasileira (frigoríficos, laticínios, panificação, etc.). Diferentes processos exigem métodos específicos: a limpeza seca (aspiração industrial) é crucial em ambientes de produtos secos, como farináceos, prevenindo riscos de explosão e garantindo higiene. Em setores que lidam com gorduras, como

processamento de carnes, é indispensável a rigorosa limpeza úmida, utilizando unidades de alta pressão (fixas ou móveis) e aspiração eficiente de líquidos. Com um portfólio completo de soluções personalizadas, a Kärcher garante máxima conformidade, investindo em segurança, eficiência e retenção de valor para sua operação.



Limpeza úmida

- 24 Aspiração de líquidos, sólidos e outros resíduos
- 26 Aspiração em área de condensados
- 28 Limpeza de esteiras
- 30 Higienização de equipamentos
- 32 Higienização do piso
- 34 Limpeza de câmaras frias
- 36 Limpeza de curral
- 38 Limpeza de tanques
- 40 Limpeza integrada ao processo de produção
- 42 Limpeza de áreas externas

EM TODAS AS PARTES

- 1** Aspiração de resíduos de produção;
- 2** Limpeza com gelo seco para limpeza de maquinário de produção e correias transportadoras;
- 3** Sistema centralizado de alta pressão para uso econômico, flexível e seguro;
- 4** Sistemas centralizados de despoeiramento e aspiração; também disponível para zona ATEX;
- 5** Limpeza de piso em armazéns, áreas produtivas e áreas de envase;
- 6** Varredeiras para limpeza externa;
- 7** Sistema de limpeza de caminhões e tanques.





LIMPEZA CONTÍNUA



IVM 40/24-2



IVS 80/75



IVM 40/24-2 ACD



Aspiração industrial de alta performance

Com acessórios ergonômicos e alto poder de sucção, garante a remoção completa de resíduos finos como farinha e pó, mesmo sob o maquinário de produção. Isso assegura a higiene total e previne a contaminação cruzada em áreas de difícil acesso.

Proteção e eficiência

Conte com soluções compactas, ergonômicas e projetadas para a remoção segura de materiais potencialmente explosivos. Em conformidade com a norma IEC 60335-2-69, são cruciais para prevenir acidentes e garantir a segurança operacional e dos trabalhadores.



Vasta gama de acessórios certificados pela FDA

Com código de cores que é essencial para gerenciar a limpeza e eliminar o risco de contaminação cruzada, protegendo a integridade do processo industrial.

RISCO ZERO, LIMPEZA TOTAL



IVM 40/12 Z22



IVM 60/30 M Z22



IVS 100/55 M Z22

Em áreas classificadas, a segurança na limpeza é primordial. Conte com nossas soluções de aspiração projetadas especificamente para esses ambientes, oferecendo eficiência e confiabilidade. Garantia de remoção segura de pó e resíduos com risco de explosão, onde o equipamento ideal faz toda a diferença.

Em ambientes com risco de explosão (ATEX), as soluções de aspiração industrial para poeiras combustíveis são certificadas para Zona 22, garantindo máxima segurança. Zona 22 é onde poeiras (como farinha, açúcar e amido, comuns na indústria alimentícia) ocorrem por curtos períodos e em condições anormais de operação. A linha inclui modelos compactos (Pull and Clean) e de alta performance para uso contínuo, todos com filtragem avançada e estrutura em aço inoxidável.



ALTO, SEGURO, SIMPLES



Jogo de limpeza em alturas



A limpeza em áreas elevadas não precisa ser complexa e custosa

Com o acessório de longo alcance, a higienização do teto, tubulações e outras estruturas altas torna-se ergonômica, segura e incrivelmente fácil.

Alcance a excelente performance na limpeza

A praticidade de um único operador elimina a necessidade de plataformas elevatórias ou andaimes, otimizando tempo e recursos. Projetada para não conduzir ignição, garante total segurança em ambientes com risco de pó inflamável. A versatilidade de diferentes bocais permite uma limpeza precisa e eficaz, adaptada a cada necessidade específica da sua indústria.

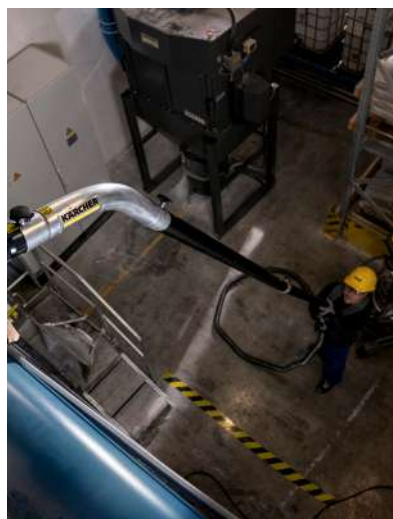

EFICIÊNCIA COM A FILTRAGEM IDEAL



Na aspiração industrial, a escolha do filtro é crucial para a eficiência e a segurança. Os aspiradores Kärcher oferecem diferentes classes de filtros, cada um projetado para necessidades específicas.

Filtros de Superfície | Classe L

Ideais para aspiração de poeiras sem potencial explosivo no ambiente industrial. Este tipo de filtro une leveza e design compacto. Por serem laváveis e suportarem umidade, garantem manutenção simplificada, economia e eficiência na remoção de resíduos maiores.

Filtros Estrela | Classe M

Prioridade na retenção de poeiras finas em áreas com risco de explosão, exigindo alta capacidade. Com grande área de filtragem (1,6 a 2,2 m²), asseguram poder de sucção consistente. Sua característica lavável garante vida útil prolongada e um ambiente de trabalho mais limpo.

Filtros Cartucho | Classe H

Essenciais para ambientes críticos com partículas ultrafinas e potencialmente explosivas. A classificação HEPA 14 atinge 99,995% de eficiência contra partículas de até 0,3 µm. Esta filtragem é incomparável, sendo fundamental contra microrganismos e alérgenos, protegendo processos e a saúde dos colaboradores.



AR PURO, PROCESSO SEGURO



ID 130/22



ID 165/55 Afc



Qualidade dos produtos e saúde dos colaboradores

Os despoiradores Kärcher são a resposta eficaz para eliminar a poeira suspensa no ar, capturando-a diretamente na fonte de geração. Esta tecnologia garante um ambiente produtivo mais seguro, higiênico e totalmente em conformidade com as normas sanitárias.

Despoeiramento

O alto poder de filtragem assegura um local de trabalho livre de particulados. Oferecemos modelos móveis ou estacionários com certificados ATEX, para máxima segurança em áreas de explosão. A captura é otimizada com o uso do braço de aspiração (coifa) em alguns modelos. Além disso, a operação de baixo ruído melhora o conforto e a produtividade.



PISOS LIMPOS EM DIVERSOS AMBIENTES



BR 30/4 C



BD 50/50 C



BD Power



Higiene impecável do piso

Esqueça a rotina exaustiva de limpeza. Na indústria de alimentos, onde a higiene é lei, elevamos o tratamento de pisos a um novo patamar. Com uma linha inteligente e versátil de lavadoras e secadoras, cada canto da sua planta industrial recebe o cuidado ideal. Nossas soluções garantem a remoção completa de sujidade e um ambiente totalmente sanitizado.

Agilidade para espaços compactos

Oferecemos equipamentos sob medida para cada área. Para locais menores e de acesso limitado, dispomos de soluções compactas e leves que proporcionam agilidade e resultados impecáveis. Já para áreas médias, conte com máquinas versáteis, de fácil operação e fabricadas no Brasil. Estes modelos garantem ergonomia e um processo de higienização altamente eficiente.



Alta produtividade e uso contínuo

Para grandes áreas e com alta demanda operacional, conte com opções robustas com a possibilidade de troca rápida de baterias, assegurando uma operação ininterrupta. Esta capacidade de uso contínuo garante uma limpeza rápida e eficaz de extensas linhas de produção, adaptando-se perfeitamente à sua necessidade.

SEM INTERRUPÇÕES



IVR-B 30/15



IVR-B 50/30

Mantenha sua linha funcionando garantindo a máxima higiene e a qualidade impecável do produto final.

Compactos e fáceis de posicionar

Essa classe de aspiradores se integra perfeitamente ao processo produtivo. Os reservatórios construídos em aço inoxidável facilitam a higienização e garantem máxima durabilidade e resistência à corrosão, aspectos cruciais na indústria de alimentos. Esta construção robusta é ideal para evitar contaminação e manter a integridade do produto.

Operação contínua e segura

Equipamentos com potentes sistemas de sucção e filtros de alta eficiência (classe M) removem resíduos continuamente. A operação trifásica permite o uso ininterrupto (24/7), eliminando a necessidade de paradas para limpeza. Além disso, o baixo nível de ruído contribui para um ambiente de trabalho mais confortável e produtivo, consolidando-se como a solução ideal para uma produção limpa e eficiente.



PRECISÃO NA LIMPEZA



SGV 8/5



IB 7/40



IB 10/8 L2P

Assegure a continuidade e a excelência da sua produção com a desinfecção poderosa do vapor ou a precisão do jateamento criogênico, mantendo seus equipamentos em condições impecáveis.

Higienizadoras a vapor

Reduza significativamente o consumo de detergentes e utilize uma quantidade mínima de água em comparação com métodos úmidos tradicionais, contribuindo para processos mais sustentáveis. A praticidade de limpar e aspirar simultaneamente otimiza o tempo e o esforço da equipe. O vapor penetra profundamente, removendo sujeira incrustada e garantindo a máxima higiene dos seus equipamentos, um fator crucial na indústria.

Jateadoras de gelo seco

Com opções de modelos que podem produzir o próprio gelo que elimina a necessidade de fornecedores externos e proporciona maior autonomia para as operações de limpeza. O processo remove sujidades de forma poderosa, adaptando-se a equipamentos delicados, painéis elétricos e diversas outras aplicações. A mobilidade e o design compacto dos equipamentos Kärcher facilitam o uso em diferentes áreas da produção, garantindo uma limpeza industrial de alta performance com praticidade e segurança.



TODO METRO QUADRADO IMPORTA



KM 70/20 C

KM 85/50 R

KM 130/300 R
e KM 150/500 R

Mantenha as áreas externas impecáveis com as soluções de varrição Kärcher, projetadas para atender a todas as necessidades.

Varredeiras compactas

Para a pré-limpeza e manutenção de áreas de difícil acesso, conte com varredeiras manuais e compactas que unem agilidade e desempenho. Fáceis de manobrar, estes equipamentos garantem a coleta eficiente de resíduos e detritos. É a praticidade ideal para otimizar a organização em locais específicos e preparar o terreno para etapas de higienização mais profundas.

Maiores áreas, maiores desafios

Em grandes áreas externas, conte com varredeiras de alta performance. As versões tripuladas (bateria ou combustão) oferecem a potência e a autonomia para cobrir extensos perímetros rapidamente. Para operações massivas, modelos de grande porte com cabine climatizada e sistema otimizado de descarte de sujeira maximizam o conforto e a produtividade.



AMBIENTES EXIGENTES, REQUEREM SOLUÇÕES EFICIENTES



NT 75/2 Tact Me



IVR-L 65/24 Tc



IVR-L 100/24-2 Tc Me Dp

Para a desafiadora limpeza de frigoríficos e outras áreas úmidas na indústria alimentícia, a Kärcher oferece soluções de aspiração robustas e eficientes para líquidos, sólidos e diversos tipos de sujeira.

Aspiradores de alto poder de sucção e facilidade de descarte do material recolhido

Modelos com chassis e reservatórios reforçados, além de rodas e cabos resistentes a produtos químicos e gordura, asseguram a máxima confiabilidade em ambientes desafiadores. Com excelente mobilidade e sistemas de drenagem intuitivos, estes equipamentos otimizam a limpeza, contribuindo para a manutenção dos mais altos padrões de higiene e eficiência operacional. Para as necessidades específicas do setor frigorífico, contamos com máquinas de alta vazão de ar, projetadas para lidar com grandes volumes de resíduos de forma rápida e eficaz.



EVITE CONTAMINAÇÃO



IVR-L 65/24 Tc

Em ambientes refrigerados da indústria alimentícia, como frigoríficos, a variação de temperatura pode gerar condensação no teto, representando um risco de contaminação ao pingar sobre as áreas de produção.

Mantenha a higiene impecável e a segurança dos seus produtos

A solução de aspiração Kärcher, equipada com um kit de limpeza de alturas, permite remover essa umidade de forma segura e eficiente, evitando a contaminação cruzada causada pela água condensada. Sua excelente mobilidade facilita a operação mesmo em espaços com grande movimentação, eliminando a necessidade de utilizar plataformas elevatórias (PTAs) e simplificando o processo de limpeza em áreas elevadas.



NÃO PARE A PRODUÇÃO

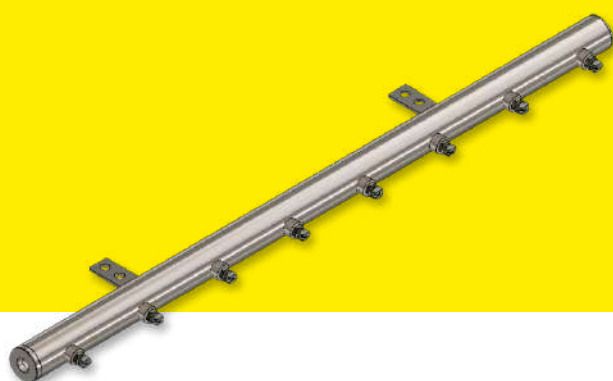

Régua de Limpeza Para Esteiras



Centrais de Alta Pressão HDC

Mantenha a higiene impecável e a segurança dos seus produtos

Com os acessórios especiais Kärcher, combináveis com nossas lavadoras ou centrais de alta pressão, você garante uma limpeza uniforme e profunda sem a necessidade de desmontar os equipamentos. Acesse facilmente as áreas críticas e de difícil alcance, otimizando o tempo e elevando a produtividade. Mantenha suas esteiras impecáveis, assegurando a qualidade e a segurança do seu processo produtivo com inteligência e eficiência.

Centralização de alta pressão é a solução definitiva

Com elas, você aumenta significativamente a produtividade e economiza tempo, permitindo a limpeza simultânea de diversas esteiras. Esse sistema centralizado garante a potência e a vazão necessárias para uma higienização eficaz e rápida, reduzindo o tempo de inatividade da sua linha de produção. Invista em uma limpeza de alto desempenho que eleva a eficiência e a segurança do seu negócio.

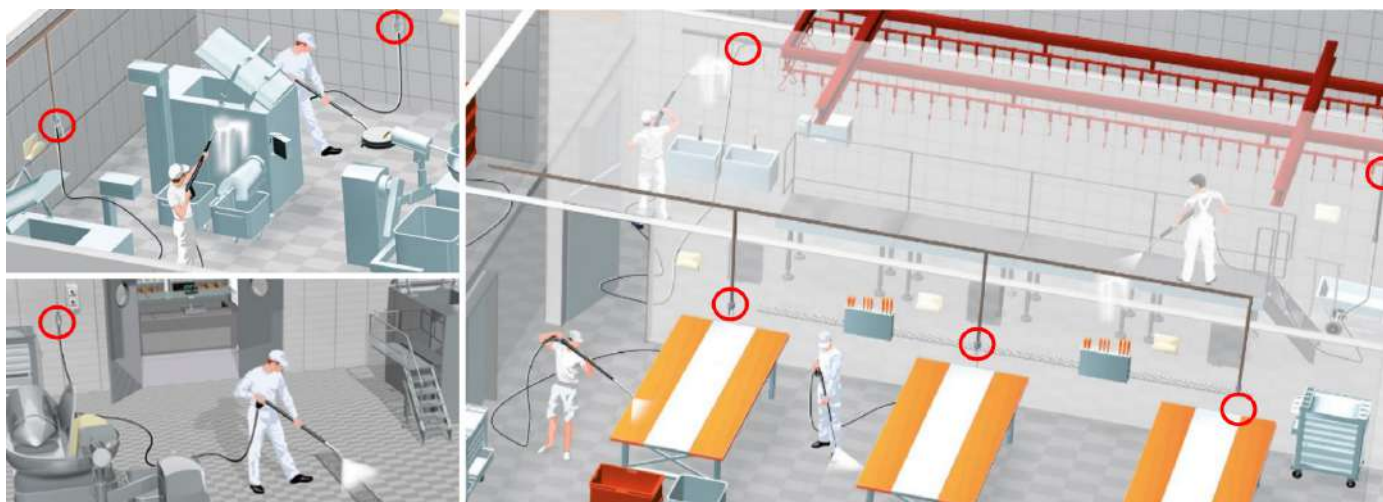

*Imagens feitas com inteligência artificial (meramente ilustrativas).

LIMPEZA CONFIÁVEL



HD 14/13-4 Cage Food
e HD 10/27-4 Cage Food



Centrais de Alta Pressão HDC

Para a limpeza intensa de equipamentos em áreas úmidas da indústria alimentícia, conte com a força e a durabilidade das lavadoras de alta pressão Kärcher.

Com chassi em aço inox

Desta forma garantimos fácil higienização do equipamento e maior vida útil, reduzindo riscos de contaminação. Nossas máquinas podem utilizar água quente (até 80°C) para uma limpeza ainda mais eficaz. Projetadas com painéis elétricos seguros (IP65 em 24V), que atendem às normas de segurança, e alças elevadas para transporte ergonômico, elas oferecem alta mobilidade.

As rodas, resistentes a produtos químicos e gorduras animais e vegetais, asseguram um desempenho contínuo em ambientes desafiadores.

Controle total da higiene em conceito centralizado

Imagine múltiplos operadores trabalhando simultaneamente, otimizando o tempo e reduzindo o consumo de água com maior controle. Sem a necessidade de transportar e montar equipamentos, você ganha agilidade e minimiza o risco de contaminação cruzada ou por vazamento de óleo, já que a central fica na casa de máquinas. Com a possibilidade de ajustar a vazão conforme a necessidade, você tem a flexibilidade de adaptar a potência para cada área ou tipo de equipamento. Compatíveis com uma vasta gama de acessórios Kärcher, essas centrais elevam a performance da sua limpeza a um novo patamar.

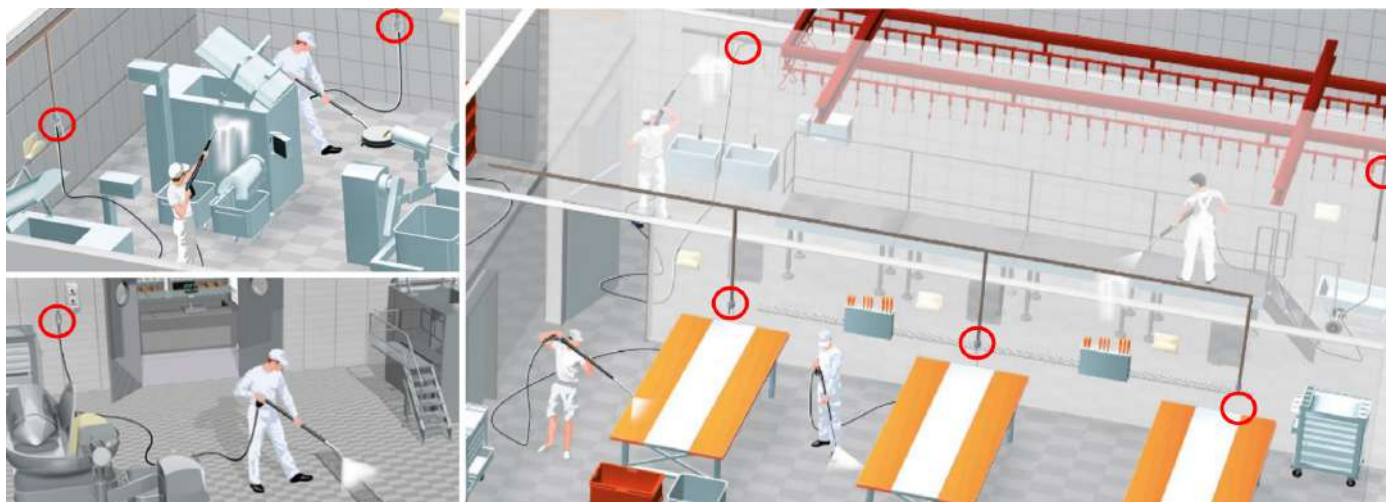

GARANTIA DE PISOS LIMPOS



FR 30 Inox



BD Flex



BD Super

Seja com nossas lavadoras e secadoras ou com a versatilidade dos acessórios combinados às lavadoras de alta pressão, garantimos a solução ideal para a limpeza impecável do piso industrial.

Protetor de respingos

Permite a utilização de água aquecida do processo industrial (até 80°C), aumentando a eficácia da limpeza e a produtividade em comparação com métodos convencionais. Sua função principal é evitar respingos em laterais e equipamentos, minimizando a contaminação e garantindo a limpeza eficiente até mesmo abaixo de esteiras. Conte com a Kärcher para uma higienização de pisos controlada e superior.

Lavadoras e secadoras de pisos

Com uma variedade de modelos, que vão do compacto ao tripulado, e diferentes faixas de limpeza e capacidades, nossos equipamentos aumentam a produtividade ao lavar e secar o piso em uma única passada, garantindo um ambiente limpo e seguro em pouco tempo. Escolha a eficiência e a adaptabilidade Kärcher para a higienização de seus pisos.



NÃO ENTRE NUMA FRIA



HD 14/13-4 Cage Food



FR 30 Inox

Seja com nossas lavadoras e secadoras ou com a versatilidade dos acessórios combinados às lavadoras de alta pressão, garantimos a solução ideal para a limpeza impecável do piso industrial.

A combinação perfeita

Utilize pontos de alta pressão Kärcher com o acessório de proteção de respingos que permite a utilização de água aquecida do processo industrial (até 80°C), aumentando a eficácia da limpeza e a produtividade em comparação com métodos convencionais. Sua função principal é evitar respingos em laterais e equipamentos, minimizando a contaminação e garantindo a limpeza eficiente. Conte com a Kärcher para uma higienização de pisos controlada e superior.



SEGURANÇA ALIADA À ECONOMIA



HD 14/13-4 Cage Food



Centrais de Alta Pressão HDC

Mesmo em ambientes exigentes como o curral, as soluções Kärcher garantem segurança total, evitam contaminações e elevam a economia de recursos, preservando todo o ambiente industrial.

Alta pressão alto desempenho

Centrais de Alta Pressão permitem que múltiplos operadores atuem simultaneamente, aumentando a produtividade e otimizando o consumo de água, sem a necessidade de transportar ou montar equipamentos. Complementarmente, lavadoras de alta pressão robustas, como as que possuem painéis IP65 em 24V, asseguram conformidade com as normas de segurança brasileiras NR10 e NR12, que regulamentam a segurança em instalações e serviços em eletricidade, e em máquinas e equipamentos, respectivamente.

Para uma performance superior na limpeza de pisos, a régua de bicos é um acessório indispensável.

Com uma faixa de limpeza de 50 cm em uma única passada, ela acelera o processo, reduzindo o tempo de operação por área e diminuindo o consumo de água em até 60% comparado a outros métodos. A pressão aplicada próxima ao solo garante resultados de limpeza excepcionais.



DE DENTRO PARA FORA



HKF 50



HKF 200

Compatíveis com nossas lavadoras de alta pressão, esses acessórios são ideais para tanques de 1 m³ a 25 m³, permitindo a aplicação de produtos químicos em alta pressão.

Acessórios que garantem uma higienização completa e eficaz

O grande raio de alcance do jato assegura a remoção eficiente e uniforme de resíduos, mesmo nos locais mais difíceis. Além disso, a capacidade de trabalhar com água quente até 90°C otimiza o processo de desengorduramento e sanitização.

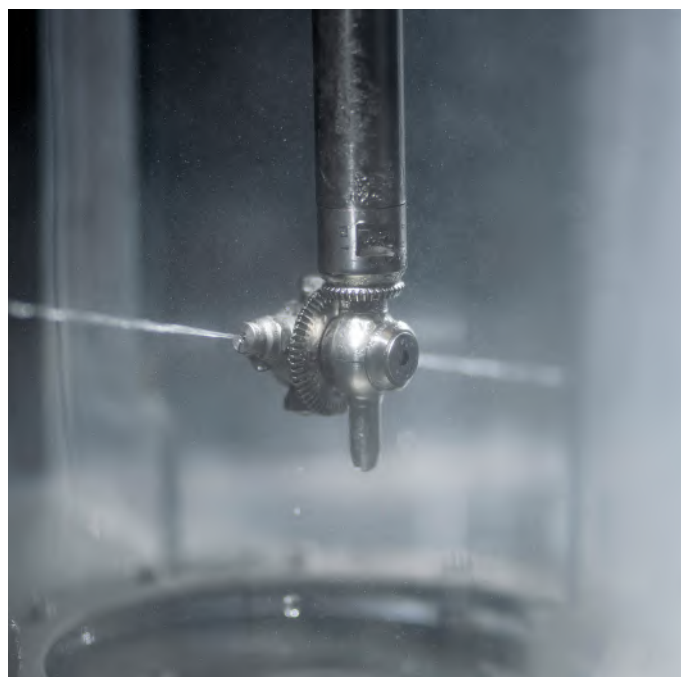

ALTA PRODUTIVIDADE EM PRIMEIRO LUGAR



Centrais de Alta Pressão HDC
+ Cabine de Limpeza

A presença de calos nas patas de frango gera perdas econômicas e compromete o valor do produto, crucial para exportação. O problema aumenta o risco de carreamento de microrganismos, elevando a contaminação cruzada e a demanda por retrabalho manual. Conte com uma solução revolucionária focada na remoção do calo diretamente na nória.

Jateamento controlado em linha

Nossas Centrais de Alta Pressão garantem um jateamento eficaz e controlado que remove o calo e a queratina, deixando a pata limpa durante o processo produtivo, sem interrupções, sem danificar ou machucar as patas. A tecnologia atua precisamente na fonte do problema, assegurando a máxima conformidade e qualidade do produto final.

Eficiência e diferencial competitivo

A limpeza integrada elimina a necessidade de retrabalho manual, otimizando a mão de obra e reduzindo drasticamente o risco de contaminação. Você transforma um desafio operacional em um diferencial competitivo, garantindo um produto final de excelência e um fluxo de trabalho mais seguro e eficiente.

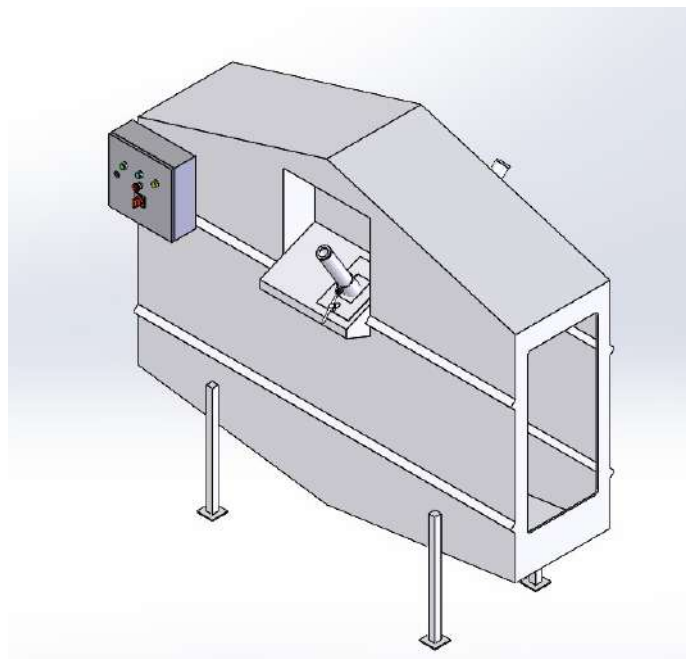

DESEMPENHO IMPLACÁVEL PARA GRANDES ÁREAS



HD 14/13-4 Cage Food



FR 50



Centrais de Alta Pressão HDC
+ Cabine de Limpeza

Para a limpeza eficiente de grandes áreas externas na indústria alimentícia, a Kärcher oferece soluções robustas que entregam alta produtividade.

Alta pressão robusta com protetor de respingos

Essa dupla garante a limpeza de grandes áreas em tempo recorde, otimizando sua produtividade. Com a capacidade de usar água quente e aplicar químicos específicos, você tem total controle sobre a higienização, alcançando resultados superiores e mantendo o ambiente impecável com segurança e eficiência.

Livre de cabos elétricos

Com lavadoras de superfícies que unem a potência da alta pressão à proteção contra respingos em uma só máquina, com total mobilidade. Sem depender de cabos elétricos, elas cobrem grandes áreas rapidamente, garantindo alta produtividade. Sua versatilidade permite limpar pisos externos com alta pressão e de forma eficiente, ou usar o jato direto da pistola para diversas tarefas. É a solução perfeita para uma limpeza eficaz, flexível e adaptada às suas necessidades.



NADA PODE TE PARAR

Diversas possibilidades para garantir o suporte quando e onde você precisar.



GARANTINDO A CONTINUIDADE DA SUA OPERAÇÃO



locação

- Nós cuidamos do equipamento e você da operação;
- Locação flexível, prática e sem preocupações;
- Com manutenção, visitas programadas e suporte técnico inclusos;
- Personalize seu contrato e mantenha seu negócio limpo e eficiente.



full service

Com nossos contratos de serviços mensais, você tem total tranquilidade: manutenção e visitas técnicas cobertas sem cobranças adicionais. Todas as peças necessárias são substituídas sem custo extra, garantindo que seu equipamento funcione sempre perfeitamente. Escolha entre três opções:

- **Kärcher Full Service:** peças;
- **Kärcher Full Service + Baterias:** peças + baterias;
- **Kärcher Full Service + Baterias + Consumíveis:** peças + baterias + consumíveis.



gestão de equipamentos

- **Gestão de ativos: Saiba onde está o equipamento para mantê-lo sempre em funcionamento;**
- Módulos de rastreamento integrados;
- Suporte completo, desde a manutenção preventiva até o suporte técnico especializado;
- Foque na eficiência e continuidade operacional.

SUPORTE INTEGRAL



atendimento exclusivo

Estrutura de atendimento personalizada, garantindo um tratamento diferenciado e **cobertura nacional** com mais de **1200 especialistas** treinados pela Kärcher. Nossos serviços são segmentados por região, otimizando a resposta para cada área e assegurando um padrão elevado de atendimento.



clube do operador Kärcher

Treinamentos, benefícios e prêmios para quem mantém a eficiência dos seus equipamentos em alta. Aproveite ainda descontos e condições especiais no pós-venda.



contato facilitado

Estrutura de pós-venda segmentada por regiões do Brasil, com contato facilitado via WhatsApp, e-mail e telefone, garantindo um atendimento personalizado e eficiente.



peças, acessórios e detergente

Fornecemos tudo o que você precisa para garantir uma operação contínua e eficiente. Alta disponibilidade de acessórios e consumíveis projetados para maximizar a performance e a durabilidade dos equipamentos, mantendo a qualidade Kärcher em cada detalhe.

*Média nacional, considerando somente dias úteis, ou seja, com exceção de feriados e finais de semana.

KÄRCHER

makes a difference

Ficaremos felizes em atender você:

Sede Alemanha

Alfred Kärcher SE & Co. KG
Alfred-Kärcher-Str. 28-40
71364 Winnenden

Tel. +49 7195 14-0
Fax +49 7195 14-2212

www.karcher.com

Brasil

Kärcher Indústria e Comércio Ltda.
Via Miguel Melhado Campos, 600
Vinhedo-SP

Tel. +55 (19) 3884 9100

sak.karcher@br.karcher.com
karcher.com.br

Argentina

Kärcher Argentina S.A.
Av. Callao 1232, C1023
Cdad. Autónoma de Buenos Aires

Tel. +54 11 4748-5000
Fax +54 11 4748-5000

info.ar@karcher.com
www.karcher.com/ar

Bolivia

Kärcher Bolivia S.R.L.
Av Cristo Redentor #8500
Santa Cruz de la Sierra

Tel. +59 13 341-6111

info@bo.karcher.com
www.karcher.com/bo

Colombia

Kärcher Colombia
Calle 116 no 15 b 39
Bogotá

Tel. +57 14 32-2850

contacto@co.karcher.com
www.karcher.com/co

Chile

Kärcher Chile
Av. Los Libertadores 16500 1 A 1
9340000 SANTIAGO Colina

Tel. +56 22 380-6100

atencionclientes@cl.karcher.com
www.karcher.com/cl

Ecuador

Kärcher Ecuador S.A.
Av. Juan Tanca Marengo
CDLA, Urdenor IIMZ, E245 Solar 24
Guayaquil

Tel. +59 34 600-5867

info@karcher.ec
www.karcher.com/ec

México

Kärcher México, S.A. de C.V.
Círculo Poetas 68
Colonia Ciudad Satélite
53100 Naucalpan de Juárez
Estado de México

Tel. +52 55 26-29-49-00
Fax +52 55 55-76-18-75

info@karcher.com.mx
www.karcher.com.mx

Panama

Kärcher Panama SA
Oficina 710, P.H. Empresarial Mar de Sur
Calle Otilla A. de Tejeira, Obarrio

Tel. +507 8305617

karcher.com/pa

Paraguay

Fab. Paraguaya de Sierras S.A. Fepasisa
Av. España Casi Santa tosa 2497
Asunción

Tel. +595 21 604-590

fepasisa.com.py
fepasisa@fepasisa.com.py

Perú

Kärcher Perú S.A.
Av. República de Panamá 6641
Santiago de Surco
Lima

Tel. +51 50 0-3280

info@pe.karcher.com
www.karcher.com/pe

República Dominicana y Haiti

Kärcher, S.R.L.
Calle 5ta, esq. Calle 18, Nave 1
Villa Aurora
Santo Domingo Oeste

Tel. ++1 809 379-3700

info.do@karcher.com
www.karcher.com/do

Uruguay

Kärcher Center MDO
Bvar. José Batlle y Ordoñez 2315
Italia
Montevideo

Tel. +598 2484 4785

karcher@epicentro.com.uy

ACOMPANHE A KÄRCHER NAS REDES SOCIAIS



CONHEÇA AS SOLUÇÕES PROFISSIONAIS KÄRCHER:

[@karcherbrasil.profissional](https://www.instagram.com/karcherbrasil.profissional)