

## K 7 Comfort Premium

Македонски

5

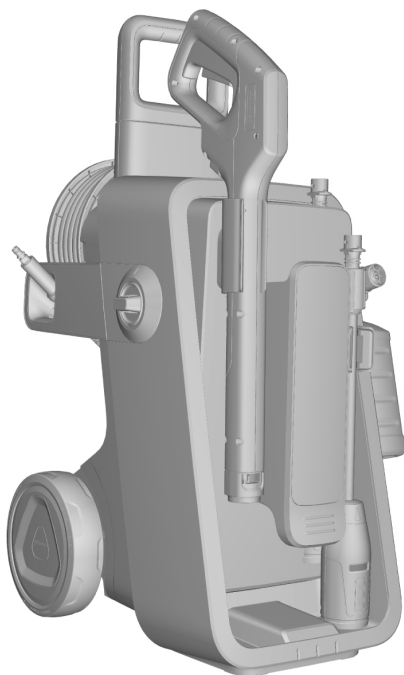

Read Online



**Register  
your product**  
[www.kaercher.com/register](http://www.kaercher.com/register)



59803170 (11/25)

A

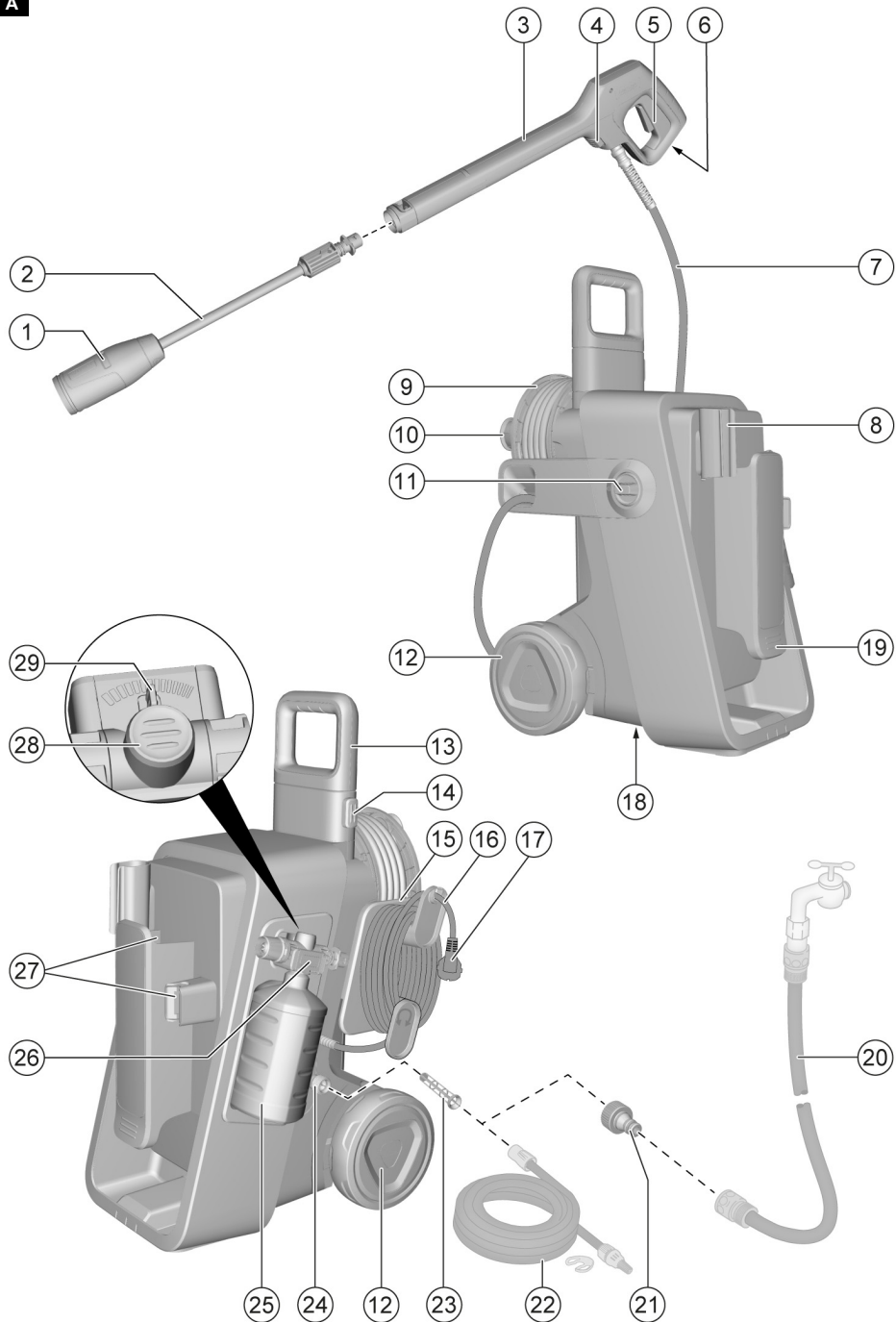

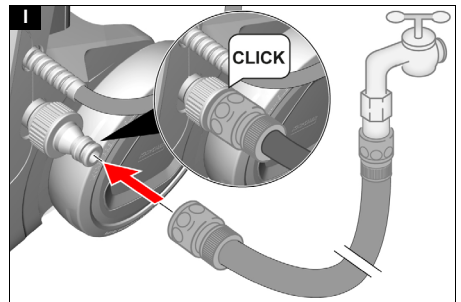
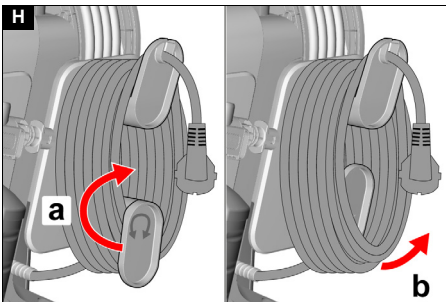
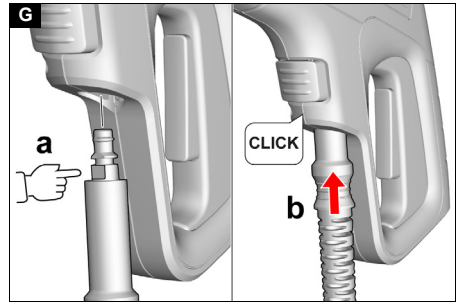
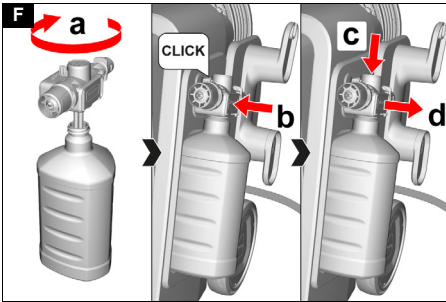
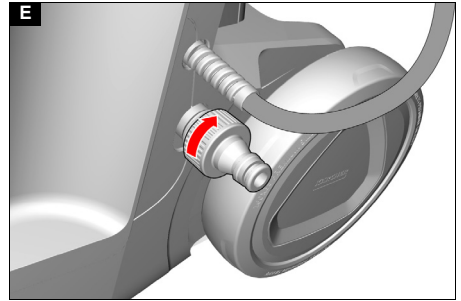
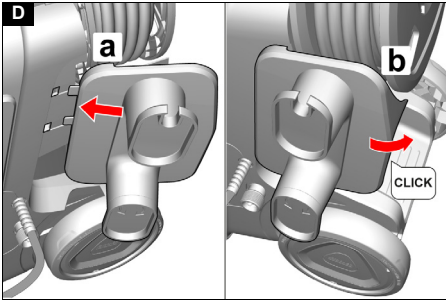
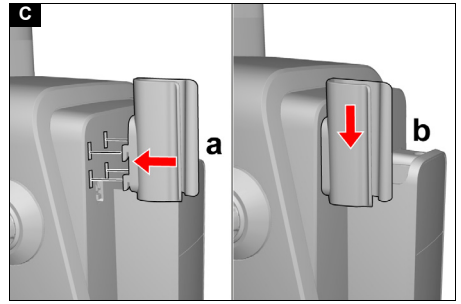
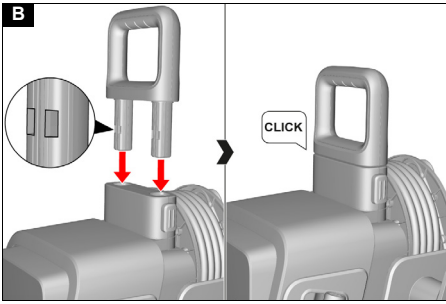

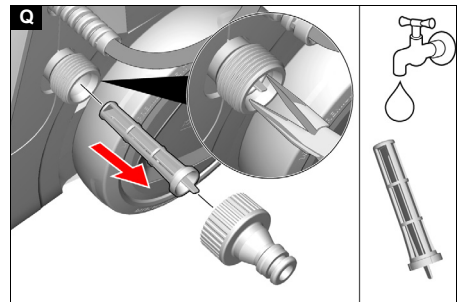
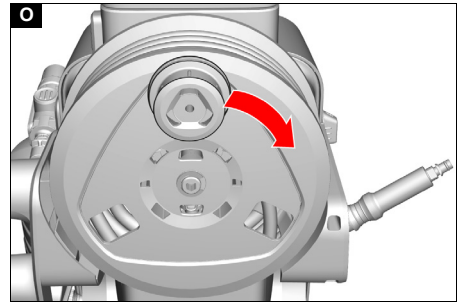
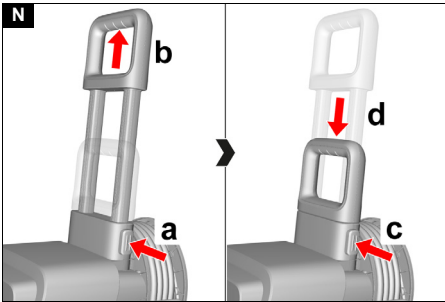
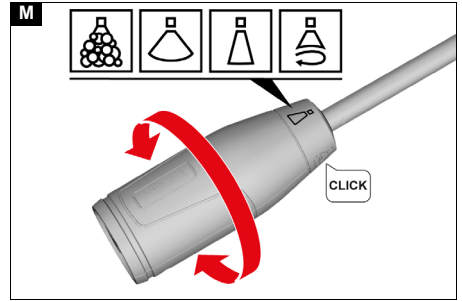
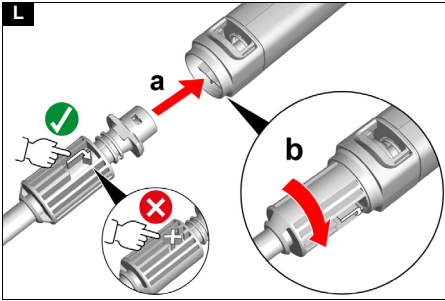
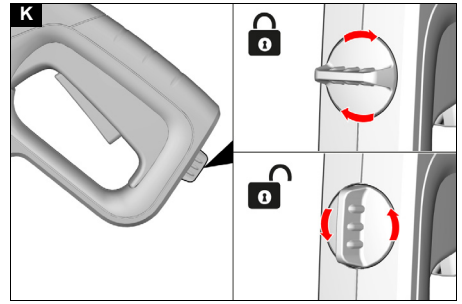
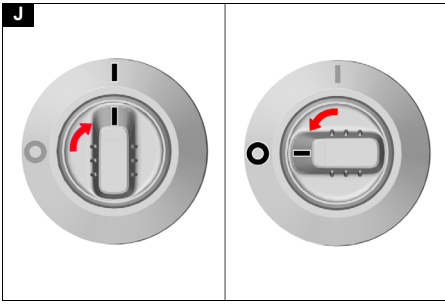

## Содржина

Апликација KÄRCHER Home & Garden .....	5
Општи напомени.....	5
Безбедносни уреди.....	5
Симболи на уредот.....	6
Заштита на животната средина.....	6
Предвидена употреба .....	6
Додатоци и резервни делови .....	6
Испорака.....	6
Преглед на уредот .....	6
Монтирање .....	6
Стартување.....	7
Работење .....	7
Транспорт.....	9
Складирање.....	9
Одржување и сервисирање .....	9
Водич за решавање проблеми.....	10
Гаранција.....	10
Декларација за сообразност.....	10
Технички податоци.....	11

## Апликација KÄRCHER Home & Garden

Со апликацијата KÄRCHER Home & Garden ги добивате следните предности при користење на вашиот уред:

- Совети за примена и стручно знаење
- Информации за производот, преглед на додатоци и упатства за употреба
- Поддршка и контакт за сервис
- Онлајн продавница – ексклузивни понуди и многу повеќе

Скенирајте го кодот на пакувањето или преземете ја апликацијата KÄRCHER Home & Garden од продавницата за апликацији и лесно регистрирајте го вашиот производ.

## Општи напомени



Пред првата употреба на уредот, прочитајте ги овие оригинални упатства за работење и приложените безбедносни

упатства. Постапете во согласност со нив. Чувајте ги и двете брошури за понатамошна употреба или за следните сопственици.

## Безбедносни уреди

### ⚠ ПРЕДУПРЕДУВАЊЕ

*Опасност од повреда!*

*Сериозни повреди поради уреди што недостасуваат, биле изменети или не се функционални.*

*Немојте да ги заобиколувате, отстранувате и онеспособувате безбедносните уреди.*

*Тие служат за ваша заштита.*

### Прекинувач на уредот

Прекинувачот на уредот спречува случајно вклучување на уредот.

### Копче за заклучување на рачката за активирање

Копчето за заклучување ја блокира рачката за активирање и спречува ненамерно вклучување на уредот.

### Функција за автоматско запирање

Ако се отпусти рачката за активирање на пумпата за висок притисок, прекинувачот за притисок ја исклучува пумпата и се запира млазот под висок притисок.

Кога повторно ќе се повлече рачката, пумпата автоматски се вклучува.

## Заштитен прекинувач на моторот

Ако потрошувачката на електрична енергија е превисока, заштитниот прекинувач на моторот го исклучува уредот.

## Симболи на уредот



Не го насочувајте млазот вода под висок притисок кон луѓе, животни, електрична опрема под напон или кон самиот уред.



Заштитете го уредот од мраз.

Уредот не смее да се приклучи директно на јавна водоводна мрежа.

## Заштита на животната средина



Материјалот од амбалажата може да се рециклира. Исфрлете ја амбалажата во согласност со прописите за животната средина.



Електричните и електронските уреди содржат вредни материјали што може да се рециклираат. Честопати содржат и делови како што се батерии, батерии на полнење или масло што може да

претставуваат опасност по здравјето на луѓето и животната средина доколку несоодветно се ракува со нив или доколку неправилно се исфрлат. Сепак, овие делови се неопходни за правилното работење на уредот. Уредите што се означени со овој симбол не смее да се исфрлаат заедно со отпадот од домаќинството.



Активности на чистење при кои се создава отпадна вода што содржи масло, на пр. миеење мотори или миеење на долниот дел од возила, смеат да се изведуваат само на места за миеење со сепаратор за масло.



Средствата за чистење смеат да се користат само на работни површини кои не пропуштаат течност со приклучок на канализацискиот систем за отпадна вода. Средствата не смеат да навлезат во водотеките или во почвата.



Во некои земји, не е дозволено црпење вода од јавните водотеци.

### Напомени за материјалите на деловите (REACH)

Ажурирани информации за деловите можете да најдете на: [www.kaercher.de/REACH](http://www.kaercher.de/REACH)

## Предвидена употреба

Уредот за чистење со вода под висок притисок користете го само во приватни домаќинства.

Уредот за чистење со вода под висок притисок е наменет за чистење на машини, возила, згради, алати, фасади, тераси, градинарски машини итн., со користење на воден млаз под висок притисок.

## Додатоци и резервни делови

Користете само оригинални додатоци и оригинални резервни делови за да бидете сигурни дека уредот ќе работи безбедно и непречено.

Информации за додатоци и резервни делови може да се најдат на [www.kaercher.com](http://www.kaercher.com).

## Испорака

На амбалажата е прикажана содржината на пакетот што се испорачува. При распакување, проверете дали пакетот ги содржи сите наведени делови. Во случај да недостигаат додатоци или да настане оштетување при транспортот, известете го вашиот дистрибутер.

## Преглед на уредот

За слики, погледнете ги страниците со слики.

Сликите се дадени како пример, деталите може да се разликуваат. Слика А

- ① Глава на млазницата
- ② Цевка за прскање
- ③ Пиштол за прскање под висок притисок
- ④ Копче за ослободување на цревето под висок притисок
- ⑤ Рачка за активирање
- ⑥ Копче за заклучување на рачката за активирање
- ⑦ Црево под висок притисок
- ⑧ Држач за пиштол под висок притисок
- ⑨ Макара за црево под висок притисок
- ⑩ Рачка за вртење
- ⑪ Прекинувач на уредот
- ⑫ Тркало
- ⑬ Телескопска рачка
- ⑭ Копче за ослободување на телескопската рачка
- ⑮ Држач за кабел за напојување
- ⑯ Кабел за напојување
- ⑰ Приклучок за напојување
- ⑱ Плочка со технички податоци
- ⑲ Рачка за пренесување
- ⑳ \* Градинарско црево
- ㉑ Спојка за приклучок на вода
- ㉒ \*\* KÄRCHER црево за вшмукување
- ㉓ Сито
- ㉔ Приклучок за вода
- ㉕ Шише со средство за чистење
- ㉖ Млазница за пена
- ㉗ Држач за цевка за прскање
- ㉘ Копче за ослободување на млазницата за пена
- ㉙ Рачка за дозирање пена

\* дополнително потребно

\*\* опционално достапно

## Монтирање

Сликите погледнете ги на страниците со слики. Пред стартување, монтирајте ги неприцврстените приложени делови на уредот.

### Монтирање на телескопската рачка

1. Вметнете ја телескопската рачка додека не се постави на место.

Слика В

### Монтирање на држачот за пиштолот под висок притисок

1. Монтирајте го држачот за пиштолот под висок притисок:

a. Вметнете го држачот за пиштолот под висок притисок во отворите на уредот и

b. притиснете надолу додека не се постави на своето место.

Слика С

## Монтирање на држачот за кабел за напојување

1. Монтирајте го држачот за кабел за напојување:
  - a. Вметнете го држачот за кабел за напојување во отворите на уредот и
  - b. преклопете го кон уредот додека не се постави на своето место.

Слика D

## Монтирање на спојката за приклучок на вода

1. Зацврстете ја спојката за приклучок на вода на приклучокот за вода на уредот.

Слика E

## Монтирање на млазницата за пена на уредот

1. Зацврстете ја млазницата за пена на шишето со средство за чистење
2. Вметнете ја млазницата за пена на уредот додека не се постави на своето место.
3. За отстранување, притиснете го копчето за ослободување на млазницата за пена и извадете ја од уредот.

## Стартување

### Напомена

Уред K 7:

Внимавајте да не се надмине максимално дозволената мрежна импеданса на приклучната точка, видете Технички податоци. Во спротивно, при вклучување на уредот може да се преоптеретат други електрични уреди (на пр. трепкање на светилка). Ако не сте сигурни во врска со мрежната импеданса на приклучната точка, обратете се до снабдувачот со електрична енергија.

1. Поставете го уредот на рамна, хоризонтална површина.

### ВНИМАНИЕ

Ризик од оштетување при работа со намотано црево за прскање под висок притисок! Оштетување на црево под висок притисок. Целосно одмотајте го црево под висок притисок и поставете го така што нема јазли, јамки или свткувања пред да го користите уредот.

2. Повлечете го црево под висок притисок за целосно да го одмотате од макарата.
  3. Развлечете го црево под висок притисок без јазли, јамки или свиткувања.
  4. Монтирајте го црево под висок притисок на пиштолот за прскање под висок притисок.
    - a. Порамнете го црево под висок притисок и
    - b. вметнете го во пиштолот за прскање под висок притисок додека не се постави на место.
- Слика G
5. Проверете ја сигурноста на приклучокот со повлекување на црево.
  6. Целосно одмотајте го кабелот за напојување.
- Слика H
7. Вметнете го приклучокот за напојување во штекер.

## Поврзување на довод на вода

### ВНИМАНИЕ

Ризик од оштетување поради загадена вода!

Нечистотиите во водата може да ја оштетат пумпата за висок притисок и додатоците. Користете го уредот само со чиста, свежа вода без нечистотии или адитиви.

Никогаш не користете загадена, отпадна или солена вода. Kärcher препорачува употреба на опционален Kärcher филтер за вода.

1. Проверете дали притисокот, температурата и количината на доводната вода се во согласност со барањата, видете Технички податоци.

### Напомена

Почитувајте ги прописите на претпријатието за водоснабдување.

## Поврзување на водовод

### ВНИМАНИЕ

Ризик од оштетување при користење на спојки за црево од месинг со AquaStor функција од трети производители.

Оштетување на пумпата за висок притисок. Користете само спојки за црево со/без AquaStor функција од Kärcher, спојки без AquaStor функција или пластични спојки со AquaStor функција од трети производители.

1. Вметнете го градинарското црево во спојката за приклучок за вода.

### Напомена

Потребно е зајакнато градинарско црево: минимален дијаметар 1/2 inch (13 mm), минимална должина 7,5 m, со стандардна брза спојка.

Слика I

2. Приклучете го градинарското црево на водовод.
3. Целосно отворете ја славината за вода.

## Вшмукување вода од резервоари

Овој уред со KÄRCHER црево за вшмукување е погоден за вшмукување вода од, на пример, буриња за дождовница или бари (максималната висина на вшмукување видете ја во Технички податоци).

1. Одвртете ја спојката на приклучокот за вода.
2. Наполнете го KÄRCHER црево за вшмукување со вода.
3. Навртете го KÄRCHER црево за вшмукување на приклучокот за вода на уредот и поврзете го со извор на вода.

## Испуштете го воздухот од уредот

### Напомена

За да го испуштите воздухот од уредот, не ја поставувајте цевката за прскање ниту млазницата за пена на пиштолот за висок притисок.

1. Вклучете го уредот со вртење на прекинувачот во положба „I“.

За исклучување на уредот, свртете го прекинувачот во положба „0“.

Слика J

2. Отклучете ја рачката за активирање. Слика K
- Активирајте ја рачката.
3. Уредот ќе се вклучи.
4. Ставете го уредот да работи најмногу 2 минути, додека од пиштолот за висок притисок не почне да истекува вода без воздушни меурчиња.

### Напомена

Ако е монтирана млазница за пена, се додава средство за чистење.

5. Ослободете ја рачката.
6. Заклучете ја рачката за активирање.

## Работење

### ⚠ ПРЕТПАЗЛИВОСТ

Ризик од повреда поради вода што излегува под висок притисок!

### Повреди

Црево под висок притисок одвојте го од пиштолот за висок притисок или од уредот само кога во системот нема притисок.

## ВНИМАНИЕ

Ризик од оштетување поради работење на пумпата без вода.

Оштетување на пумпата

Исклучете го уредот ако не се создаде притисок во рок од 2 минути.

Поставете според упатствата во делот „Водич за решавање проблеми“.

### Подесување на видот на млаз

1. Заклучете ја рачката за активирање.
2. Порамнете ја цевката за прскање, вметнете ја во пиштолот за висок притисок и фиксирајте ја со вртење за 90°.

Слика L

## ВНИМАНИЕ

Ризик од оштетување при вртење на главата на млазницата при работење!



Оштетување на цевката за прскање.

Отпуштете ја рачката за активирање пред да ја вртите главата на млазницата.

3. Свртете ја главата на млазницата за да изберете соодветен вид на млаз според типот на чистење и објектот што се чисти. Соодветниот пиктограм треба да биде насочен нагоре. Слика M

### Напомена

Осетливоста на материјалите може значително да се разликува во зависност од староста и состојбата. Затоа препораките не се обврзувачки.

Пиктограм	Облик и притисок на млазот	Препорака на пр.
	Млаз со средство за чистење - низок притисок	Сите површини на кои може да се користат средства за чистење
	Широк рамномерен млаз – среден притисок	Автомобили/ мотоцикли, велосипеди, површини од цигла/ песочник, малтерисани ѕидови, дрвени површини, мелбел од пластика/ратан
	Тесен рамномерен млаз – висок притисок	Камени плочи, асфалт, метални површини, градинарски алат (количка, лопата итн.)
	Ротирачки млаз – највисок притисок	За особено тврдокорна нечистотија на камени плочи, асфалт, метални површини, градинарски алат (количка, лопата итн.)

### Работење со средство за чистење

## ▲ ОПАСНОСТ

Ризици по здравјето од средства за чистење!

Сериозни последици по здравјето

Почитувајте го безбедносниот лист од

производителот на средството за чистење.

Носете пропишана лична заштитна опрема.

## ВНИМАНИЕ

Ризик од оштетување поради употреба на несоодветни средства за чистење!

Материјална штета

Користете само средства за чистење одобрени од

Kärcher и соодветни за предметите што се чистат.

Почитувајте ги безбедносните упатства, препораките за дозирање и напомените што доаѓаат со средствата за чистење

Користете помала количина од средствата за чистење.

## ВНИМАНИЕ

Ризик од оштетување поради предолго делување и сушење на средството за чистење!

Материјална штета

Не нанесувајте средства за чистење на жешки површини

и почитувајте го максималното време на делување.

Не дозволувајте средството за чистење да се исуши на површината што се чисти.

Напомена

KÄRCHER средствата за чистење обезбедуваат непречена и ефикасна работа. Консултирајте се и почитувајте ги нашите каталози и информативни листови за средства за чистење.

1. Средството за чистење може да се додава или нанесува со млазницата за пена.

Додавање

a Монтирајте ја млазницата за пена на уредот. Положбата на рачката за дозирање пена не е важна.

b Припагодете го млазот на средството за чистење на главата на млазницата, видете го делот Подесување на видот на млаз.

За време на работа, средството за чистење се меша во млазот вода.

### Употреба на млазницата за пена

a. Извадете ја млазницата за пена од уредот и монтирајте ја на пиштолот за висок притисок наместо цевката за прскање.

Со помош на рачката за дозирање пена поставете ја саканата количина пена.

2. Отклучете ја рачката за активирање.
3. Повлечете ја рачката и нанесете мала количина од средството за чистење на сувите површини.
4. Оставете средството за чистење да делува (не дозволувајте да се исуши).
5. Исплакнете ја ослабавената нечистотија со соодветен вид на млаз, видете Работење без средство за чистење.

### Работење без средство за чистење

## ВНИМАНИЕ

Ризик од оштетување поради премала оддалеченост на млазот или несоодветен вид на млаз!

Оштетување на лакирани или чувствителни површини.

Одржувајте оддалеченост од најмалку 30 см при чистење на лакирани површини.

Не чистете автомобилски гуми, лак или чувствителни површини како дрво со ротирачки млаз.

1. Поставете соодветен вид на млаз за задачата за чистење и предметот, видете Подесување на типот на млаз.
2. Отклучете ја рачката за активирање.
3. Активирајте ја рачката и започнете да чистите.

### Прекинување на работењето

1. Отпуштете ја рачката за активирање. Уредот престанува да работи. Притисокот се задржува во системот.
2. Заклучете ја рачката за активирање.
3. Поставете го пиштолот за висок притисок во држачот.
4. При паузи подолги од 5 минути, исклучете го уредот.

## Завршување со работење

### ⚠ ПРЕТПАЗЛИВОСТ

*Ризик од повреда поради вода што излегува под висок притисок!*

*Повреди*

*Цревето под висок притисок одвојте го од пиштолот за прскање под висок притисок или од уредот само кога во системот нема притисок.*

### ВНИМАНИЕ

*Ризик од оштетување поради мраз!*

*Материјална штета*

*Целосно испразнете ја водата од уредот и додатоците. Секогаш заштитете ја го уредот и додатоците од мраз.*

1. Отпуштете ја рачката за активирање.
2. Заклучете ја рачката за активирање.
3. Затворете ја славината за вода.

### ⚠ ПРЕТПАЗЛИВОСТ

*Ризик од изгореници!*

*Ризик од изгореници поради истекување на жешка вода по завршување со работењето, при одвојување на градинарското или цревето под висок притисок.*

*Носете соодветни заштитни ракавици.*

*По завршување со работење, оставете го уредот да се олади пред да го одвоите градинарското или цревето под висок притисок.*

4. Оставете го уредот да се олади или носете заштитни ракавици.
5. Исклучете го уредот од доводот на вода.
6. Отклучете ја рачката
7. Активирајте ја рачката најмногу 1 минута, додека не престане да истекува вода. Притисокот во системот се ослободува. Водата се испумпува од уредот за да се спречи оштетување од мраз.
8. Отпуштете ја рачката.
9. Заклучете ја рачката.
10. Исклучете го уредот.
11. Извлечете го приклучокот за напојување од штекер.
12. Демонтирајте ги додатоците, испразнете ги и складирајте ги на уредот, видете *Складирање на уредот*.

## Транспорт

### ⚠ ПРЕТПАЗЛИВОСТ

*Ризик од повреди и оштетување поради тежината на уредот!*

*Повреди и оштетувања.*

*При транспорт и складирање имајте ја предвид тежината на уредот.*

### ВНИМАНИЕ

*Ризик од оштетување поради истекување на средство за чистење!*

*Материјална штета*

*Секогаш транспортирајте и складирајте го шишето со средство за чистење со монтирана млазница за пена во исправена положба, не легнато.*

### Транспортирање на уредот

**Влечење/туркање на уредот**

1. Отклучете ја телескопската рачка и извлечете ја нагоре додека не се фиксира на место.

**Слика N**

2. Навалете го уредот на тркалата и влечете го или туркајте го.

**Пренесување на уредот**

3. Отклучете ја телескопската рачка и спуштете ја.
4. Подигнете и носете го уредот фаќајќи го за рачката за носење.

**Транспортирање на уредот во возило**

5. Обезбедете го уредот за да не се лизга или преврти.

## Складирање

### ⚠ ПРЕТПАЗЛИВОСТ

*Ризик од повреди и оштетување поради тежината на уредот!*

*Повреди и оштетувања.*

*При транспорт и складирање имајте ја предвид тежината на уредот.*

### ВНИМАНИЕ

*Ризик од оштетување поради истекување на средство за чистење!*

*Материјална штета*

*Секогаш транспортирајте и складирајте го шишето со средство со монтирана млазница за пена во исправена положба, а не легнато.*

### Складирање на уредот

### ⚠ ПРЕТПАЗЛИВОСТ

*Ризик од повреда поради вода што истекува под висок притисок!*

*Повреди*

*Цревето под висок притисок одвојте го од пиштолот за прскање под висок притисок или од уредот само кога во системот нема притисок.*

1. Завршете со работење, видете *Завршување со работењето*
2. Извадете ја цевката за прскање од пиштолот за висок притисок.
3. Поставете или прицврстете ја цевката за прскање во држачот за цевка за прскање
4. Притиснете го копчето за ослободување на цревето под висок притисок и извадете го цревето од пиштолот за висок притисок.
5. Оставете водата да истече од пиштолот.
6. Поставете го пиштолот за висок притисок во неговиот држач.

### ВНИМАНИЕ

*Ризик од оштетување ако се намотува во погрешен правец!*

*Оштетување на цревето под висок притисок.*

*Вртете ја макарата за цревето под висок притисок само во назначениот правец.*

*7. Вртете ја рачката во насока на стрелките на часовникот за да го намотате цревето под висок притисок.*

**Слика O**

*8. Поставете го кабелот за напојување во држачот за кабел за напојување.*

**Слика P**

*Пред подолго складирање, земете ги предвид дополнителните напомени, видете *Одржување и сервисирање*.*

### Заштита од мраз

### ВНИМАНИЕ

*Ризик од оштетување поради мраз!*

*Материјална штета*

*Целосно испразнете ја водата од уредот и додатоците. Секогаш заштитете ја го уредот и додатоците од мраз*

1. Испумпајте ја водата од уредот, видете *Завршување со работењето*.
2. Демонтирајте ги додатоците и оставете ја водата да истече, видете *Складирање на уредот*.
3. *Складирајте ги додатоците на уредот и чувајте ги во просторја заштитена од мраз, видете го делот *Складирање на уредот*.*

## Одржување и сервисирање

### ⚠ ОПАСНОСТ

*Опасност од смрт!*

*Смртоносни повреди поради струен удар при допир на делови под напон.*

*Не допирајте делови што се под напон.*

*Исклучете го уредот.*

Извлекете го приклучокот за напојување од штекер. Уредот не бара одржување, односно нема потреба од периодично одржување

## Чистење на ситото во приклучокот за вода

### ВНИМАНИЕ

**Ризик од оштетување поради недостиг на сито или оштетено сито!**

Оштетување на пумпата за висок притисок.

Не го користете уредот без сито.

Не го чистете ситото со тврди, остри предмети.

По потреба, исчистете го ситото во приклучокот за вода.

1. Одвртете ја спојката на приклучокот за вода.
2. Извадете го ситото.

#### Слика Q

3. И исчистете го ситото под млаз вода.
4. Вметнете го ситото во приклучокот за вода.

## Водич за решавање проблеми

Проблемите најчесто имаат едноставни причини кои можете самостојно да ги отстраните со помош на следниот преглед. Во случај на сомнеж или при проблеми што не се наведени овде, контактирајте ја овластената сервисна служба.

### ⚠ ОПАСНОСТ

**Опасност од смрт!**

Смртоносни повреди поради струен удар при допир на делови под напон.

Не допирајте делови што се под напон.

Исклучете го уредот.

Извлекете го приклучокот за напојување од штекер.

**Уредот не работи**

Напонот е прекинат.

1. Проверете дали приклучокот за напојување е вклучен.
2. Вклучете го уредот.
3. Отклучете ја и активирајте ја рачката за активирање. Уредот треба да се вклучи, во спротивно:
4. Проверете дали напонот наведен на плочката со технички податоци одговара на напонот на изворот на струја.
5. Извлекете го приклучокот за напојување од штекер и проверете дали кабелот за напојување и приклучокот се оштетени. Во случај на оштетување, кабелот за напојување веднаш заменете го преку овластената сервисна служба.

Заштитниот прекинувач на моторот е активен.

1. Ако моторот е преоптоварен, заштитниот прекинувач на моторот го исклучува уредот
2. Исклучете го уредот.
3. Оставете го уредот да се излади 1 час.
4. Вклучете го уредот и пуштете го да работи. Доколку проблемот се јавува повеќепати, уредот треба да биде проверен од овластената сервисна служба.

**Средството за чистење не се вшмукува**

Поставен е несоодветен вид на млаз.

1. Свртете ја главата на млазницата во положба „млаз за средство за чистење“.

Млазницата за пена со шише за средство за чистење не е монтирана на уредот.

1. Монтирајте ја млазницата за пена со наполнето шише за средство за чистење на уредот. Шишето за средство за чистење е празно. Заменете го со полно шише со средство за чистење.

**Уредот не го постигнува потребниот притисок**

Поставен е несоодветен вид на млаз на главата на млазницата.

1. Поставете го типот на млаз на млаз со висок притисок. Набдувањето со вода е недоволно.
1. Целосно отворете ја славината за вода.
2. Проверете дали има доволно проток на вода.
3. Поставете го градинарското црево без свиткувања.

4. Осигурете се дека не е надмината максималната висина на вшмукување.

Ситото во приклучокот за вода е нечисто.

1. И исчистете го ситото во приклучокот за вода.

Има воздух во уредот.

1. Испуштете воздух од уредот.

**Силни осцилации на притисок**

Млазницата во главата на млазницата е нечиста.

1. И исчистете ја млазницата со игла и исплакнете ја од напред.

Количината на довод на вода е премала.

1. Целосно отворете ја славината за вода.

2. Поставете го градинарското црево без свиткувања.

3. И исчистете го ситото во приклучокот за вода.

4. Проверете ја количината на вода и зголемете ја доколку е потребно.

**Уредот пропушта**

Мало пропуштање на уредот е технички условено.

1. Во случај на поголемо пропуштање, контактирајте ја овластената сервисна служба

## Гаранција

Во секоја земја важат гарантните услови објавени од локалното продажно место. Доколку настанат дефекти на уредот во периодот за време на кој важи гаранцијата, ќе ги поправиме бесплатно, под услов материјалите или производството да бидат причина за дефектите. Ако гаранцијата сè уште важи, стапете во контакт со вашиот дистрибутер (со приложена сметка) или најблискиот овластен сервисен центар. (Видете ја адресата на задната страна) Дополнителни информации за гаранцијата (ако се достапни) може да најдете во делот за корисничка поддршка на локалниот веб-сајт на Kärcher под „Преземања“.

## Декларација за сообразност

### ЕУ декларација за сообразност

Изјавуваме дека производот што е опишан подолу е сообразен со релевантните одредби од наведените директиви и регулативи. Оваа декларација станува неважечка доколку на производот се извршат промени што не се одобрени од наша страна. Производителот ја сноси единствената одговорност за издавање на оваа декларација за сообразност. Производ: Уред за чистење под висок притисок Вид: K 7 Comfort Premium

**Директиви и регулативи**

2006/42/EЗ (+2009/127/EЗ)

2014/30/EУ

2011/65/EУ

2000/14/EЗ

2009/125/EЗ

**Регулатива(-и) на комисијата**

(ЕУ) 2019/1781

**Применети хармонизирани**

**стандарди**

EN 60335-1

EN 60335-2-79

EN 62233: 2008

EN 55014-1: 2017 + A11: 2020

EN 55014-2: 1997 + A1: 2001 + A2: 2008

EN 61000-3-2: 2014

EN 61000-3-11: 2000

EN IEC 63000: 2018

**Применета постапка за проценката на**

**сообразност 2000/14/ЕГ: Додаток V**

**Ниво на звучна моќност dB(A)**

K 7 Comfort Premium

Измерено: 90  
Гарантирано: 93

**Име и адреса**  
Овластен за изработка на документација:

S. Reiser  
Alfred Kärcher SE & Co. KG  
Alfred-Kärcher-Str. 28 - 40  
71364 Winnenden (Germany)  
Тел.: +49 7195 14-0  
Факс: +49 7195 14-2212



H. Jenner  
Chairman of the Board of Management



S. Reiser  
Manager Regulatory Affairs & Certification

Winnenden, 2025/09/01 -  
Потписниците делуваат во име на и по овластување од управата на компанијата.  
Alfred Kärcher SE & Co. KG  
Alfred-Kärcher-Str. 28 - 40  
71364 Winnenden (Germany)  
Тел.: +49 7195 14-0  
Факс: +49 7195 14-2212

### Декларација за сообразност (Обединето Кралство)

Изјавуваме дека производот што е опишан подолу е сообразен со релевантните одредби од наведените директиви и регулативи. Оваа декларација станува неважечка доколку на производот се извршат промени што не се одобрени од наша страна. Производителот ја сноси единствената одговорност за издавање на оваа декларација за сообразност.  
Производ: Уред за чистење под висок притисок  
Вид: K 7 Comfort Premium

### Директиви и регулативи

S.I. 2008/1597 (со измените)  
S.I. 2016/1091 (со измените)  
S.I. 2012/3032 (со измените)  
S.I. 2001/1701 (со измените)  
S.I. 2010/2617 (со измените)

**Регулатива(-и) на комисијата**  
(ЕУ) 2019/1781

### Користени назначени стандарди

EN 60335-1  
EN 60335-2-79  
EN 62233: 2008  
EN 55014-1: 2017 + A11: 2020  
EN 55014-2: 1997 + A1: 2001 + A2: 2008  
EN 61000-3-2: 2014  
EN 61000-3-11: 2000  
EN IEC 63000: 2018

### Применета постапка за проценка на сообразност

S.I. 2001/1701 (со измените): Распоред 8

### Ниво на звучна моќност dB(A)

K 7 Comfort Premium

Измерено: 90  
Гарантирано: 93

### Име и адреса

Овластен за изработка на документација:  
S. Reiser  
Alfred Kärcher SE & Co. KG  
Alfred-Kärcher-Str. 28 - 40  
71364 Winnenden (Germany)  
Тел.: +49 7195 14-0  
Факс: +49 7195 14-2212



H. Jenner  
Chairman of the Board of Management



S. Reiser  
Manager Regulatory Affairs & Certification

Winnenden, 2025/09/01 -  
Потписниците делуваат во име на и по овластување од управата на компанијата.  
Alfred Kärcher SE & Co. KG  
Alfred-Kärcher-Str. 28 - 40  
71364 Winnenden (Germany)  
Тел.: +49 7195 14-0  
Факс: +49 7195 14-2212

## Технички податоци

Електрично поврзување		
Напон	V	220-230
Фаза	~	1
Фреквенција	Hz	50
Максимално дозволена импеданса на мрежата	$\Omega$	0,292 + j 0,183
Потрошувачка на струја	A	13
Степен на заштита		IPX5
Класа на заштита		I
Осигурувач (тром)		16
Поврзување на вода		
Притисок на вода од довод (макс.)	MPa	1,2
Температура на вода од довод (макс.)	°C	60
Количина на вода од довод (мин.)	l/min	11
Висина на вшмукување (макс.)	m	0,5
Податоци за перформансите на уредот		
Работен притисок	MPa	15
Максимално дозволена притисок	MPa	18
Количина на проток на вода	l/min	9,2
Количина на проток на средство	l/min	0,3
Повратна сила на пиштол за прскање	N	22
Димензии и тежини		
Тежина во состојба за вообичаена работа	kg	21,8
Должина	mm	465
Ширина	mm	354
Висина	mm	750
Вредности утврдени во согласност со EN 60335-2-79		
Вредност на вибрации на дланка/рака a <sub>hV</sub>	m/s <sup>2</sup>	2,2
Несигурност K	m/s <sup>2</sup>	0,7
Ниво на звук L <sub>pA</sub>	dB(A)	76
Несигурност K	dB(A)	2,6
Ниво на звучна моќност L <sub>wA</sub>	dB(A)	90
Гарантирано ниво на звучна моќност L <sub>wA,d</sub>	dB(A)	93

Подложно на технички измени.