

KÄRCHER

ケルヒャー業務用乾湿両用クリーナー

NT 27/1

取扱説明書

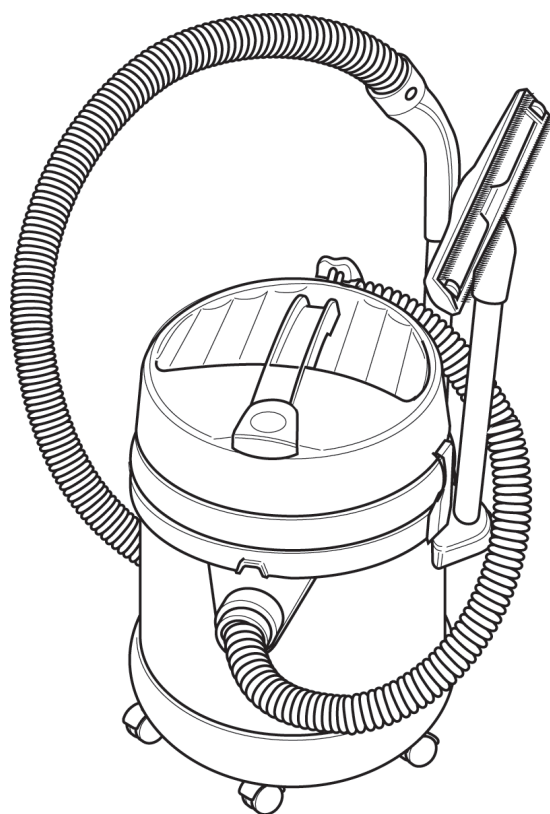

この度はケルヒャー商品をお買い上げ頂きまして誠に有難うございました。
ご使用に先立ち、取扱説明書をよくお読みいただき安全に正しくご使用ください。
お読みになられた後は、本書をすぐに取り出せる場所に保管してください。

NT27/1 アンスラサイト 201707
5.965-983.0

◆もくじ

1	安全にお使いいただくために	3～6
2	仕様	7
3	各部名称	8
4	ご使用前にご確認ください	9
5	ご使用前の点検事項	9
6	組み立て方法	10～11
7	使用方法	12～15
8	ゴミ、汚水がたまったら	16
9	お手入れ	17～18
10	後片付け、保管	19
11	故障かなと思ったら	20～21
12	お問い合わせ先	22
13	ユーザー登録・保障	23
14	定額修理	24～25
15	補修部品	26

1 安全にお使いいただくために

◎ご使用前に必ずお読みください。

絵表示について

この取扱説明書と製品への表示では、あなたや他の人々への危害や財産への損害を未然に防止するために、いろいろな絵表示をしています。内容をよく理解してから本文をお読みください。



警告

この表示を無視して、誤った取り扱いをすると、「死亡または重傷を負う可能性が想定される内容」を示しています。



注意

この表示を無視して、誤った取り扱いをすると、「傷害を負う可能性または物的損害が発生する可能性が想定される内容」を示しています。



この記号は「してはいけないこと（禁止）」を示します。



この記号は「必ず実行してほしいこと」を示します。



注意

洗浄は自己責任において行なうこと

万一洗浄対象物に変色、変形、破損などが生じた場合、もしくは正しく操作をせずにやけどやケガを負った場合、当社では一切の責任を負いません。



ご使用時の警告

吸引するものを確認すること
火災・爆発・疾患の原因となります。



火気のある物を吸引しないこと
高温の粉塵・塊は吸引しないこと
危険物を吸引しないこと

使用環境について留意すること
火災・爆発・疾患の原因となります。



汚染された場所を洗浄する場合はマスク等適切な防護具を身に着けること
引火性ガスの発生する場所で使用しないこと
高温・多湿の場所で使用しないこと
爆発の危険性があるものを吸引させないこと
ガソリン、うすめ液、燃料、オイル、アセトンなどの溶剤、アルミニウムや
マグネシウムを含むゴミは吸引させないこと

そのほか



異常・故障時は直ちに使用を中止すること
発熱・発火・感電の恐れがあります
電源コードを触ると動いたり停止したりする場合
本体が割れたり、ひびが生じた場合
異常な音がした場合
異常なおいがした場合
本体が異常に熱い場合
直ちに電源プラグを抜きサービスフロントへ修理を依頼してください。
ゴミを捨てる時はスイッチを切り電源プラグをコンセントから抜くこと
修理はケルヒャー修理センターへ依頼してください。

電気に関する警告

電源プラグやコードは正しく使用すること
火災・感電・ショートの原因となります。



交流100V 定格15Aのコンセントを単独で使用する
電源プラグを抜く場合はコードを持たずに電源プラグを持って抜くこと
電源プラグのホコリなどを定期的に取り除くこと
電源プラグの形状が変形している場合は使用しないこと
電源プラグは根元まで確実に差し込むこと
延長コードは15Aの規格品を必ず使用すること



電源プラグ・コードを傷つけ・加工・無理な曲げ・引っ張り・潰したり
しないこと
ゆるみのあるコンセントは使用しないこと
ドラム型延長コードを使用する場合は全て引き出して使用すること
ぬれた手で電源プラグの抜き差しはしないこと
電源プラグに水をかけないこと
改造禁止



ご使用時の注意

フィルターを正しく使用すること
吸引しない・ほこりが噴出する原因となります。



フィルターは必ず取り付けて使用すること
純正フィルターを使用すること
吸引するゴミに適合したフィルターを使用すること
壊れたフィルターは使用しないこと

正しい使い方をする
吸引しない・ほこりが噴出・汚水が噴出する原因となります。



汚染された場所を洗浄する場合はマスク等適切な防護具を身に着けること
引火性ガスの発生する場所で使用しないこと
高温・多湿の場所で使用しないこと
爆発の危険性があるものを吸引させないこと
ガソリン、うすめ液、燃料、オイル、アセトンなどの溶剤、アルミニウムやマグネシウムを含むゴミは吸引させないこと

そのほか



火気に近づけないこと
本体の変形によりショートし感電・発火の原因となります。
排気口を塞がないこと
本体が加熱により変形し発火の原因となります。
落下させたり過度な衝撃を加えないこと
タンクが割れる場合があります。
ホースをもって本体をぶら下さないこと
ホースが切れる場合があります。
排気口から出る風を長時間体に当てないこと
低温やけどをする場合があります。
電源コードは本体側から巻き取ること
ケーブルの損傷を防止することができます。





2 仕様

電源	100V ~ 50/60Hz 共通
消費電力	1150w
吸引風量	67L/s
真空度	174hPa
騒音値	72dB(A)
ダストコンテナ容量	27L (乾いたゴミの場合) 14L (汚水の場合)
寸法 (長さ×幅×高さ)	420mm×420mm×525mm
フロアノズル幅	300mm
質量	7.7Kg (本体のみ)

※仕様・外観は、開発・改良により予告なく変更する場合があります。

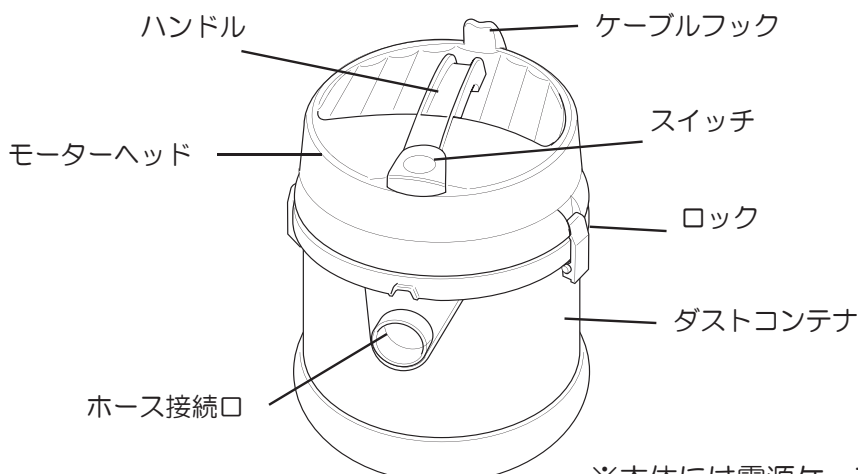
3 各部名称

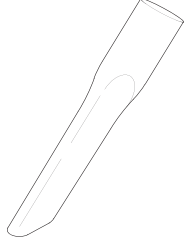
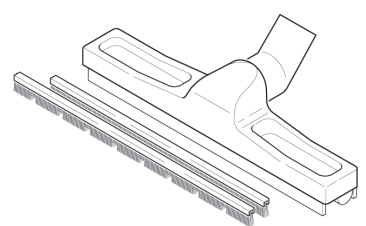
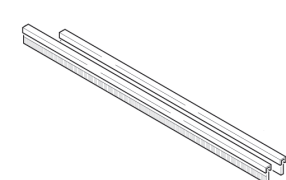
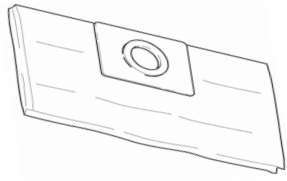
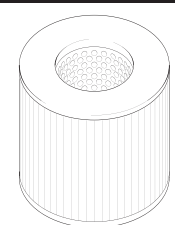
※アクセサリが全て揃っていることをご確認ください。

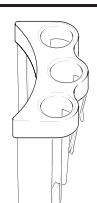
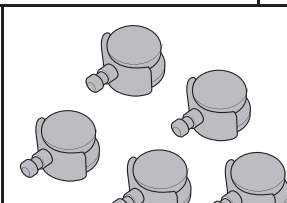
<p>本体</p>  <p>※本体には電源ケーブルが付いています。</p>		
 <p>サクションホース 1本 (ベンディングパイプ付)</p>	 <p>パイプ 2本</p>	 <p>コーナースズル 1個</p>
 <p>フロアーノズル 1個 (ブラシ2本付)</p>	 <p>フロアーノズル用 スクイジー2本</p>	 <p>ペーパーフィルターバッグ 1個</p>
 <p>筒型フィルター 1個 (乾いたゴミ用)</p>	 <p>スポンジフィルター 1個 (濡れたゴミ、水用)</p>	 <p>キャップ 1個</p>
 <p>アクセサリホルダー 1個</p>	 <p>キャスター 5個</p>	

4 ご使用前にご確認ください

*全ての商品は作動テストの後出荷されております。

下記の事項を守り安全に作業をしてください。

- 本機はAC100V 50/60Hz専用です。
- スイッチを入れたまま電源プラグの脱着をしないでください。
- 本体に水をかけないでください。
- 作業終了後必ずスイッチを切り電源プラグを抜いた状態で保管してください。
- 機械本体に乗らないでください。
- 機械本体を落とさないでください。
- 作業途中で現場から離れる場合には必ずスイッチを切り電源プラグを抜いた状態にしてください。

5. ご使用前の点検事項

1. 本体外観に損傷が無いか確認してください。
2. 電源ケーブルに傷が無いか確認してください。
3. 電源プラグの刃に変形などの異状が無いか確認してください。
4. サクションホースに損傷が無いか確認してください。
5. サクションホースにゴミ詰まりが無いか確認してください。

6 組み立て方法



注意 本機の組み立ては、スイッチを切った状態でおこなってください。

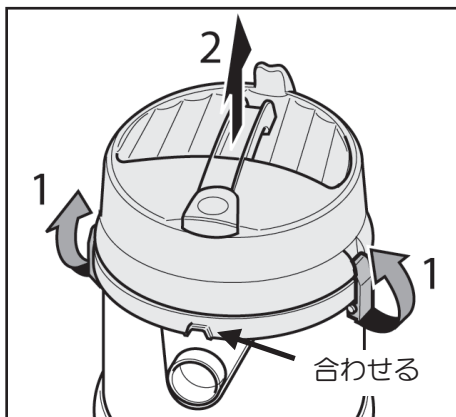

ロックを外し（1）、モーターヘッドを取り外してください（2）。
取り付ける場合はモーターヘッドの凹とタンクの凸を合わせてください。

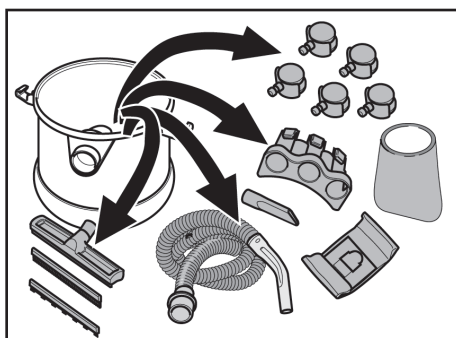

付属のアクセサリーをコンテナから取り出してください。

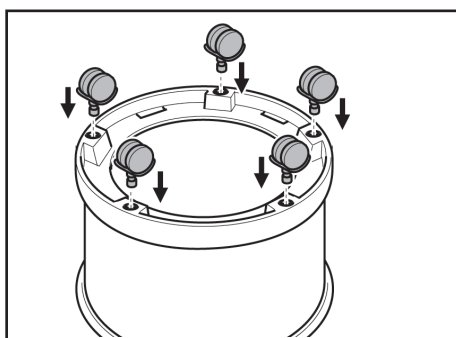

コンテナを逆さまにし、キャスター（5個）をしっかりと差し込んでください。

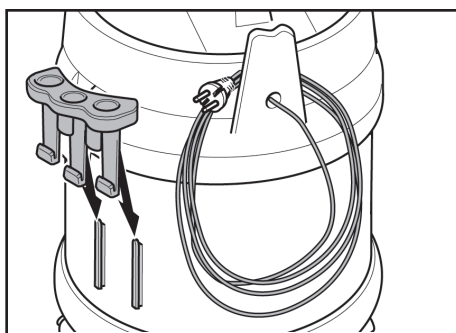

アクセサリーホルダーを左図のように矢印部分に差し込んでください。

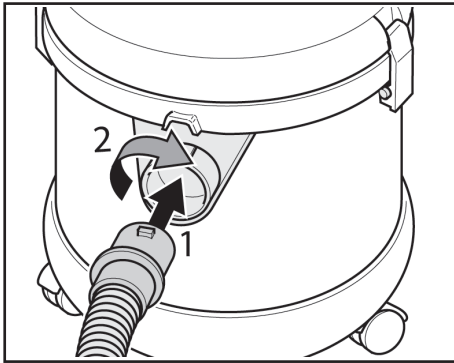

サクションホースの爪を、本体ホース接続口の穴に合わせて差し込み、時計回りに回して固定します。

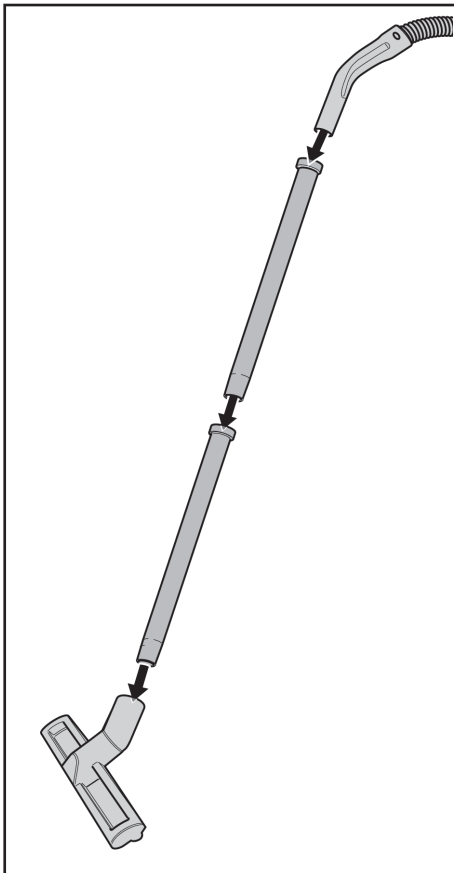

サクションホースの先端に、パイプ、フロアノズルを取り付けます。

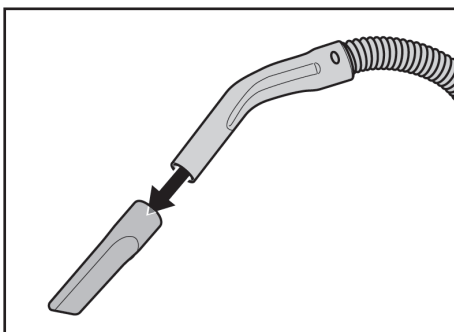

コーナークノズルをサクションホース先端に取り付けます。

※コーナークノズルは、パイプにも取り付けることができます。

7 使用方法

〈乾いたゴミの場合〉

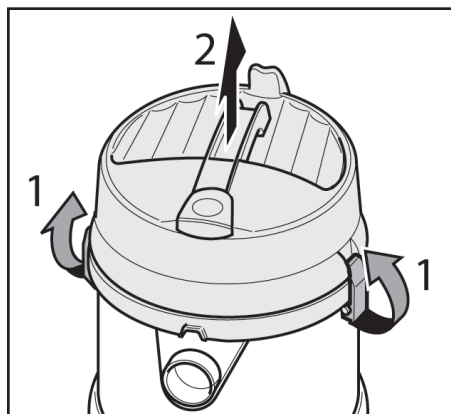

ロックを外し（1）、モーターヘッドを取り外してください（2）。

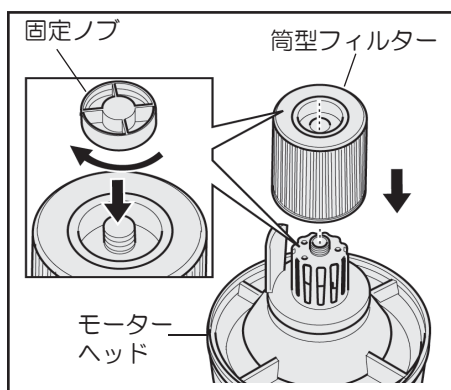

モーターヘッドを逆さにし、筒型フィルターをはめます。
固定ノブを筒型フィルターの爪にあわせて時計回りに回し、しっかり固定します。
（筒型フィルターは既に組み込まれている場合もあります。）



乾いたゴミを掃除する際には、必ず筒型フィルターを装着してください。

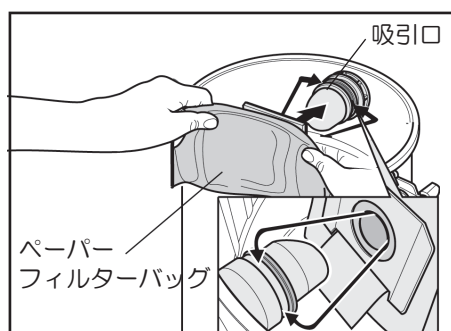

ペーパーフィルターバッグを使用する場合
ダストコンテナの吸引口にしっかり差し込みます。

ペーパーフィルターバッグを使用しない場合
筒型フィルターの目詰まりが生じます。
定期的に筒型フィルターのメンテナンスを行ってください。

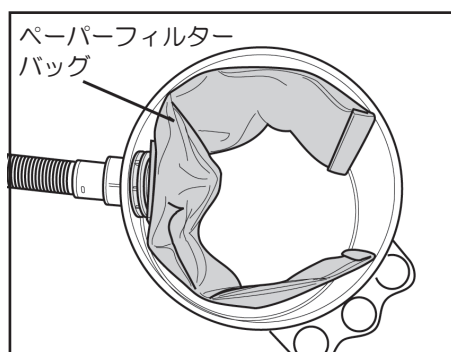

ペーパーフィルターバッグを取り付ける場合には
左図のように取り付けてください。

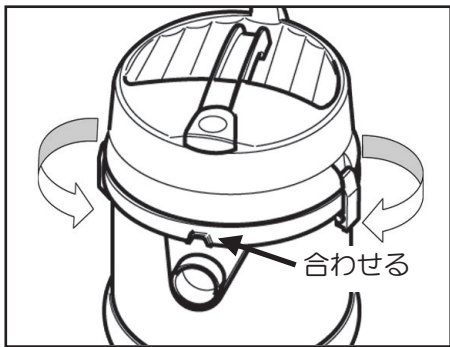

モーターヘッドの凹とタンクの凸を合わせた状態でモーターヘッドをロックしてください。

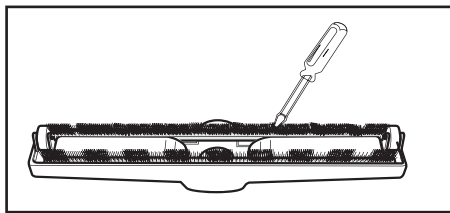

フローアーノズル裏面にブラシが2本取り付けられていることを確認してください。
スクイジーが取り付けられている場合はマイナスドライバーを差し込み取り外してください。
(ケガをしないように注意してください。)

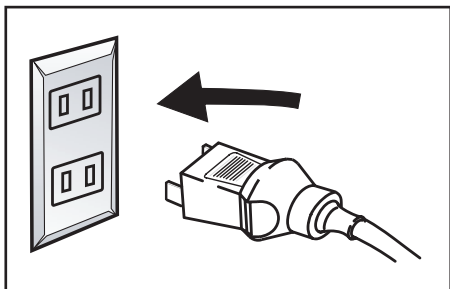

電源プラグをコンセントにしっかりと差し込んでください。

●電源プラグにガタツキ、変形がある場合は使用を中止してください。

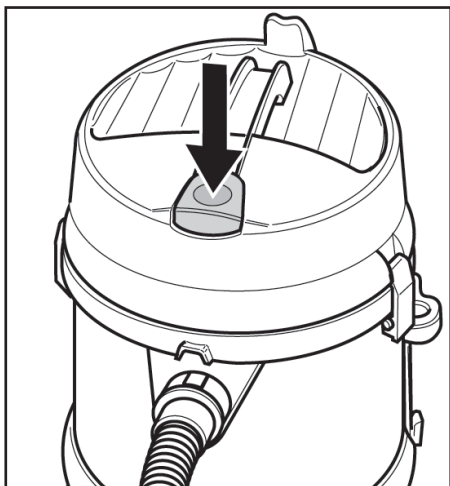

スイッチを押し、作業を開始してください。

- 作業を中断する場合または終了する場合 -

スイッチを押し、電源を切り、電源プラグを抜いてください。



注意

電源プラグを抜く際には、電源ケーブルを持たずに先端の電源プラグを持って引き抜いてください。

〈湿ったゴミ、汚水の場合〉

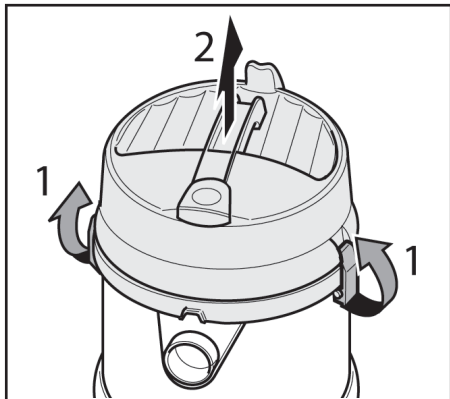

ロックを外し（1）、モーターヘッドを取り外してください（2）。

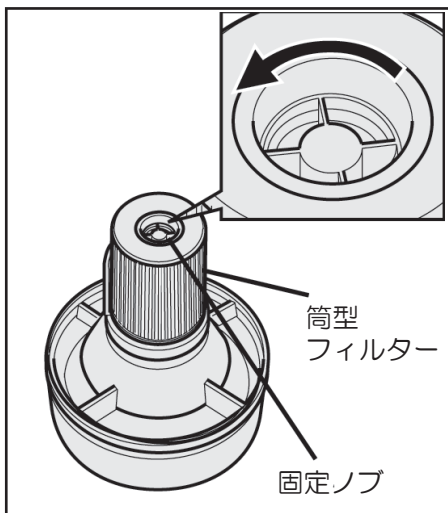

モーターヘッドを逆さにし、筒型フィルターが取り付けられている場合には、固定ノブを反時計回りに回し、筒型フィルターを取り外します。

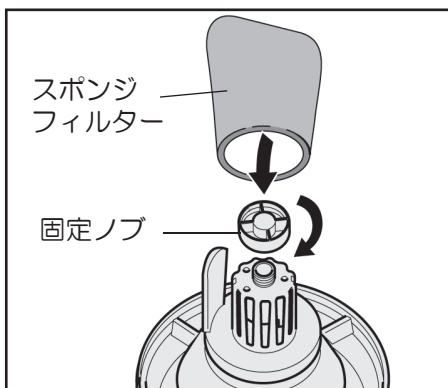

固定ノブをなくさないために、モーターヘッドの裏に時計回りに回して取り付けてください。スポンジフィルターをはめ込みます。

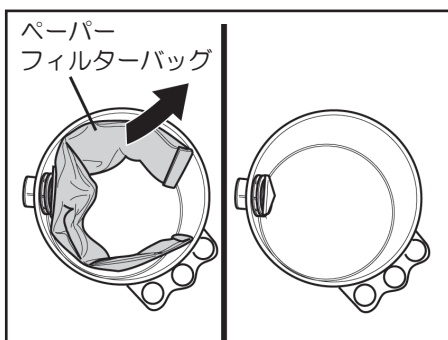

ペーパーフィルターバッグを取り外します。

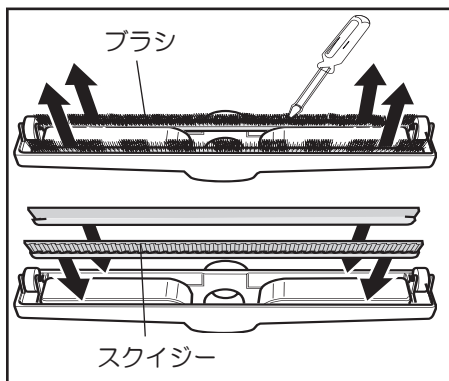

フローノズル裏面のブラシをマイナスドライバーを差し込み取り外し、スクイジーを差し込んでください。
スクイジーの、凹凸面が外側になるように挿入してください。
(ケガをしないよう注意してください。)

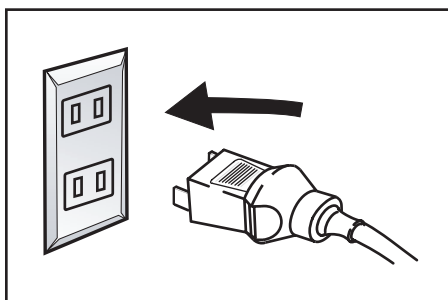

電源プラグをコンセントにしっかりと差し込んでください。

●電源プラグにガタツキ、変形が有る場合は使用を中止してください。

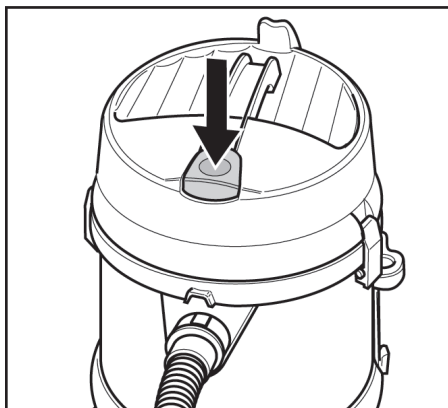

スイッチを押し、作業を開始してください。

- 作業を中断する場合または終了する場合 -

スイッチを押して電源を切り、電源プラグを抜いてください。

	<p>注意 電源プラグを抜く際には、電源ケーブルを持たずに先端の電源プラグを持って引き抜いてください。</p>
---	--

8 ゴミ、汚水がたまったら



警告

ペーパーフィルターバッグの交換や湿ったゴミ、汚水を捨てる際には、スイッチを切り、電源プラグを抜いてください。
また、ぬれた手で電源プラグを抜き差ししないでください。

〈乾いたゴミの場合〉

ペーパーフィルターバッグがいっぱいになると吸引力が低下します。以下の手順で定期的に交換をしてください。

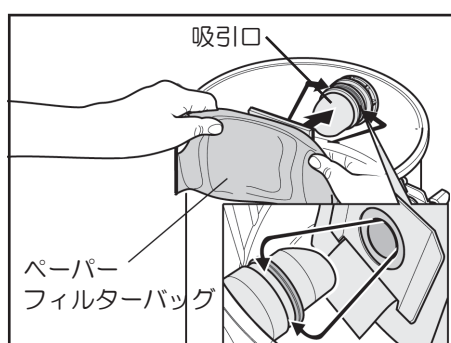

ペーパーフィルターバッグの交換

モーターヘッドを取り外し、いっぱいになったペーパーフィルターバッグを取り外します。

新しいペーパーフィルターバッグをダストコンテナの吸引口にしっかり差し込み、モーターヘッドを取り付けます。



ペーパーフィルターバッグを取り付けない状態でゴミを吸引した場合、筒型フィルターがすぐに目詰まりを起こします。定期的なメンテナンスが必要です。

〈湿ったゴミ、汚水の場合〉

ダストコンテナの汚水がいっぱいになると、自動的に吸引が停止します。（この時、モーターは停止しません。）以下の手順で汚水を捨ててください。

スイッチを切り、電源プラグを抜きます。

モーターヘッドを取り外し、ダストコンテナの汚水を捨ててください。



汚水の処理については、各地方自治体の規定に沿って行ってください。

9 お手入れ



警告

お手入れの際は必ず電源プラグをコンセントから抜いてください。
また、ぬれた手で電源プラグを抜き差ししないでください。

〈筒型フィルターの清掃、交換〉

筒型フィルターが詰まっている場合には、吸引力が低下します。以下の手順で定期的に交換をしてください。

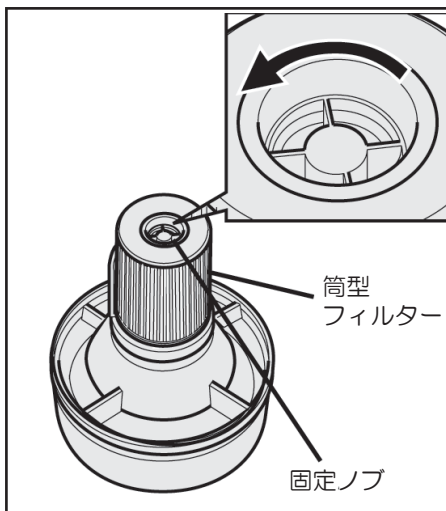

筒型フィルターの取り外し

モーターヘッドを取り外して逆さにし、固定ノブを反時計回りに回して取り外します。

筒型フィルターを抜き取ります。

清掃方法

エアブローで付着したゴミを取り除いてください。

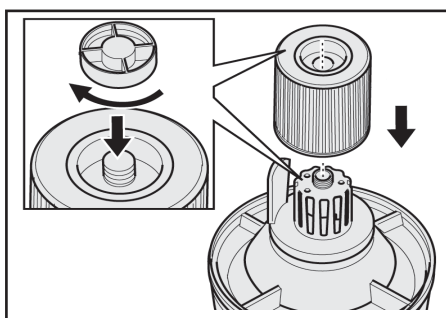

筒型フィルターの取り付け

清掃後の筒型フィルターまたは、新しい筒型フィルターをはめ、固定ノブを時計回りに回してしっかり固定してください。

＜スポンジフィルターの交換、清掃＞

スポンジフィルターが詰まっている場合には、吸引力が低下します。
湿ったゴミ、汚水の清掃後は、モーターヘッドに装着しているスポンジフィルターを
清掃し、必要に応じて新しいものと交換してください。

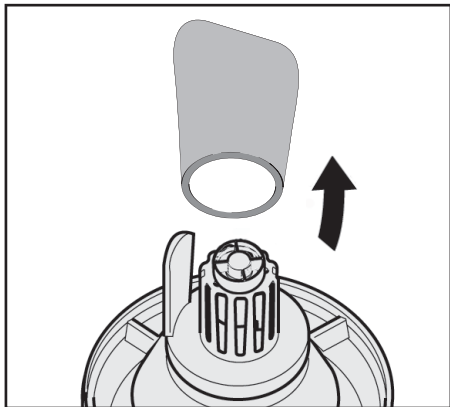

スポンジフィルターの取り外し
モーターヘッドを取り外して逆さにし、スポンジ
フィルターを取り外します。

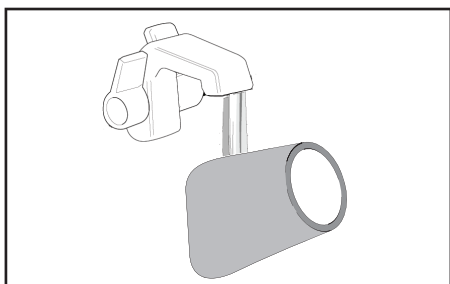

スポンジフィルターの清掃
スポンジフィルターの詰まりを取り除く場合は、
水ですすいでください。

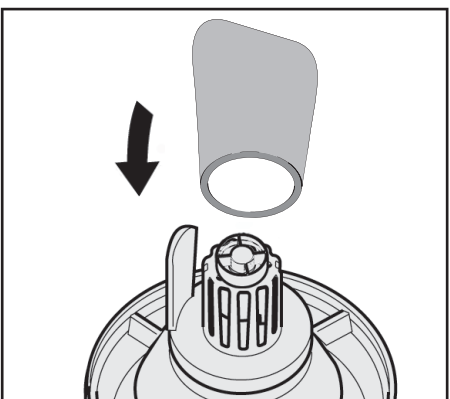

スポンジフィルターの取り付け
スポンジフィルターを取り付ける際には、
モーターヘッドにしっかり装着してください。

＜ダストコンテナの清掃＞

ダストコンテナを汚れたまま保管した場合、悪臭が発生する場合があります。
湿ったゴミ、汚水を捨てた後は、コンテナ内部をすすいでください。

＜本体が汚れている場合＞

本体の汚れは、ぬるま湯か中性洗剤に浸したやわらかい布を固くしぼって拭き取って
ください。

10 後片付け・保管

〈後片付け〉

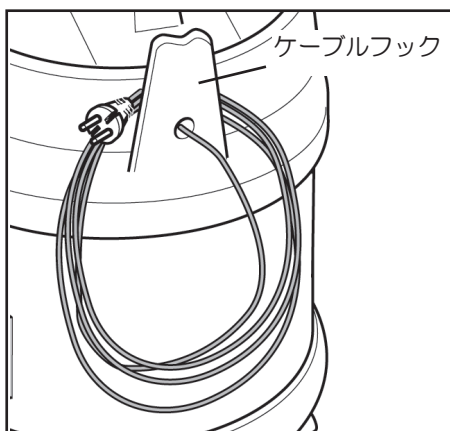

電源ケーブルを本体後部のケーブルフックに巻きつけてください。



注意

- 電源プラグを抜く際には、電源ケーブルを持たずに先端の電源プラグを持って引き抜いてください。
- 電源ケーブルの巻き取りは本体側から巻き取ってください。ケーブルの断線、ねじれを防止することができます。

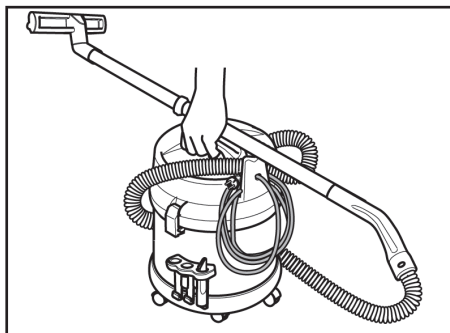

本機を移動する際には、ホースを引っ張らずに、本体のハンドル及びアクセサリを持って持ち運んでください。

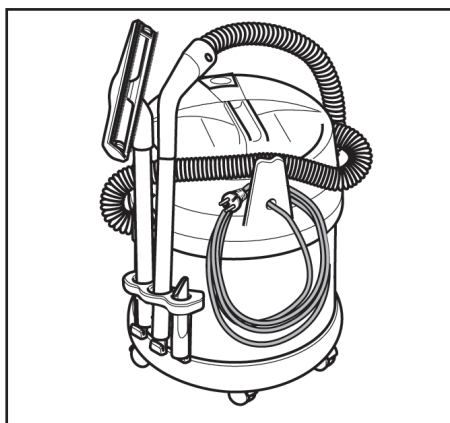

ノズル類をアクセサリホルダーに掛けて収納することができます。

〈保管〉

- *保管前に必ずお手入れをしてください。
- *必ず屋内の埃のかからない凍結しない場所に保管してください。
- *ガソリン、シンナー、ベンジン、掃除用、殺虫用、整髪用スプレーなどをかけないでください。破損、変質、変色の原因となります。

11 故障かなと思ったら！

11.1 動かない！

電源プラグをコンセントに
接続していますか？

いいえ

コンセントに差し込んで
ください。

はい

スイッチを入れていますか？

いいえ

スイッチを押してください。

はい

電源プラグ、コードに損傷
がありませんか？

はい

修理が必要です。
サービスフロントへご相談ください。

11.2 モーターが作動しているのに吸引が停止した！

ダストコンテナが汚水でいっ
ぱいになっていませんか？

はい

スイッチを切り、汚水を
捨ててください。

いいえ

モーターヘッドのフロートの
動きがわるくありませんか？

はい

フロートの稼動筒の詰まりを
取り除いてください。

いいえ

修理が必要です。
サービスフロントへご相談ください。

11.3 吸引が弱い！

ペーパーフィルターバッグに詰まりがありませんか？

はい

ペーパーフィルターバッグを交換してください。

いいえ

筒型フィルター、スポンジフィルターに詰まりがありませんか？

はい

詰まりがあるフィルターの清掃または交換をしてください。

いいえ

モーターヘッド、ホース、パイプ、ノズルが正しく装着されていますか？

いいえ

正しく取り付けてください。

はい

筒型フィルターが正しく装着されていますか？

いいえ

筒型フィルターを正しく取り付けてください。

はい

ホースに亀裂、破れがありませんか？

はい

ホースを交換してください。

いいえ

ホース、パイプ、ノズルに詰まりはありますか？

はい

詰まりを取り除いてください。

いいえ

修理が必要です。
サービスフロントへご相談ください。

12 お問い合わせ先

<サービスフロント>

業務用製品の故障、修理についてのお問い合わせは、ケルヒャーサービスフロントへご連絡ください。

受付時間：月～金 AM9：00～PM5：00
(祝祭日、当社休日を除く)

TEL：0570-78-3140

FAX：045-438-1320

製品に関するお問い合わせはお近くの営業拠点までご連絡ください。

営業拠点：弊社ウェブサイトでご確認をお願いします。

ホームページ：<https://www.kaercher.com/jp/>

⇒会社情報

⇒企業情報

⇒営業拠点 でご確認いただけます。

13 ユーザー登録・保証

ユーザー登録をお願い致します。ケルヒャー ジャパン株式会社では、十分なアフターサービスを提供するために、当社業務用製品をご購入いただいたお客様にユーザー登録をお願いしております。



＜ユーザー登録いただいたお客様限定＞

ご購入日から1年間の保証期間を
ご購入から2年間に延長いたします。

そのほか、お得なキャンペーンや新製品のご案内をお送りします。ぜひご登録ください。

＜ユーザー登録方法＞

ケルヒャー ジャパン株式会社のウェブサイトからご登録ください。

URL : https://www.kaercher.com/jp/services/support_pro/registry.html

- ご購入から30日以内にご登録ください。
- ご登録には製品名とシリアルナンバー（製造番号）が必要です。
2台以上ご購入いただいた場合も1台ずつご登録ください。

＜保証＞

保証規定については、同梱の保証書をご確認ください。

＜お問い合わせ先＞

ケルヒャー ジャパン株式会社 サービスフロント

TEL : 0570-78-3140

メール : service@karcher.co.jp

登録情報について

お客様にご登録いただいた個人情報は第三者に提供することはありません。

尚、ユーザー登録情報は、保証期間内のサービス活動及びその後の安全点検活動のために利用させていただく場合がございますので、ご了承ください。

当社の個人情報保護の取り組みについては

<https://www.kaercher.com/jp/corporate/profile/privacy.html> でご覧いただけます。

14 定額修理

修理は、定額修理にて承ります。価格は弊社ホームページでご確認ください。
修理を依頼する場合は、FAX もしくはメールフォームで申込みを受け付けております。
「定額修理申込書」に故障状況などをご記入いただき、修理センターまでFAX・修理機に同梱してください。

※申込書は弊社ホームページからダウンロードを行なってください。
もしくはメールフォームから修理の申し込みを受け付けております。
必要事項をご入力いただき、申込書を修理機に同梱してください。

ホームページ：<https://www.kaercher.com/jp/>

⇒サービス⇒業務用製品⇒修理メニュー

⇒定額修理サービス

⇒定額修理申込書はこちら（修理機へ同梱してください。）

⇒定額修理申込フォームはこちら

修理品発送先

■北海道、東北、関東、中部、近畿地方のお客様

ケルヒャー ジャパン株式会社 仙台修理センター宛

〒981-3408 宮城県黒川郡大和町松坂平3丁目2番

■中国、四国、九州地域、沖縄県のお客様

ケルヒャー ジャパン株式会社 九州修理センター宛

〒811-2108 福岡県糟屋郡宇美町ゆりが丘2丁目6番1号

TEL：0570-78-3140

FAX：045-438-1320

【ご注意】

- 価格は全て税抜です。価格は予告なく変更することがあります。
- 定額修理プランの簡易見積りはご希望をされた場合のみご提出いたします。
- ご送付いただいた製品で定額修理に含まれない修理が生じた場合は、別途お見積りを提出いたします。（見積り有効期間：1か月）
- 当社への発送料は、お客様でご負担いただきます。
また、送料着払いでお送りいただいた場合は、別途実費をご請求させていただきます。
- 修理料金の請求は、代金引換とさせていただきます。修理完了品のお届け時に運送業者へお支払いください。
- 有害物質等の清掃・除去に使用された機械は修理いたしません。
（アスベスト・カドミュウム・ 被ばく粉塵など人や生態系に対して有害な化学物質）
- 当社の部品保有年数を経過した部品の交換が必要な場合は、修理できない場合があります。
- 修理時に交換した部品の返却はできません。
- 修理は製品の基本性能を回復させる内容とさせていただきます。
外観部品についてはご使用に支障ないと思われる場合、必ず交換するものではありません。
- 定額修理対象機種の出張修理は行っておりません。
- 修理をキャンセルされる場合は、キャンセル料を請求させていただきます。

ケルヒャー修理センター宛て **FAX番号:045-438-1320**

ご記入の上ケルヒャー修理センターへFAXでお知らせください。

① 定額修理 申込書

下記の通りケルヒャーの定額修理を申込みます。

修理機を発送される際は同梱をしてください。

お客様	会社名※			
	お名前※		部署名	
	住所※	〒		
	電話番号※		FAX番号※	
	メールアドレス			
	連絡方法※	<input type="checkbox"/> メール ・ <input type="checkbox"/> 電話 ・ <input type="checkbox"/> FAX		
修理機の情報	機種名※		購入時期	
	故障状況※	記入例:ポンプから水漏れ・水圧が低い。モーターがうる。時々動かない・・・		

※は必ずご記入下さい。

●送付 ・ お支払について ご希望の事項にご記入または☑を入れてください。

修理品の送付予定※	<input type="checkbox"/> 修理品を送付する (月 日ごろ送付いたします) <input type="checkbox"/> 修理品を持ち込む (月 日ごろ に持ち込みます)			
● 定額修理の価格はケルヒャーホームページからご確認いただけます。 http://www.karcher.co.jp/Service/support_pro/repair01.htm ● 定額修理は詳細見積もりのご提示は行いません。 ● お申込みいただいた定額修理プランの範囲内で修理ができない場合もしくは、アクセサリー等の交換が生じた場合は定額修理料金と、部品・アクセサリー代を追加した定額修理見積りをご連絡させていただきます。				
お支払方法※	<input type="checkbox"/> 修理品返却の際の代引き <input type="checkbox"/> ケルヒャーからの請求書発行による振込み (請求書到着後、1か月以内にお支払いください。) <input type="checkbox"/> 代理店 (下記項目を必ずご記載ください)			
代理店さま経由でお支払の場合	代理店名		担当者名	
	住所			
	TEL			
	事前に代理店さまへご通知頂き、管理番号を頂いてください。			
	代理店さま管理番号			

修理依頼品の送り先 (佐川便でご送付ください。毎日入庫します)

ケルヒャー ジャパン株式会社 仙台修理センター 宛 TEL:0570-78-3140

〒981-3408 宮城県黒川郡大和町松坂平3-2 イレーネケルヒャービルディング

<九州・中四国地区、沖縄県のお客さま 2015年10月1日から開設>

ケルヒャー ジャパン株式会社 九州修理センター 宛 TEL:0570-78-3140

〒811-2108 福岡県糟屋郡宇美町ゆりが丘2丁目6番1号

201708

KARCHER

15 補修部品

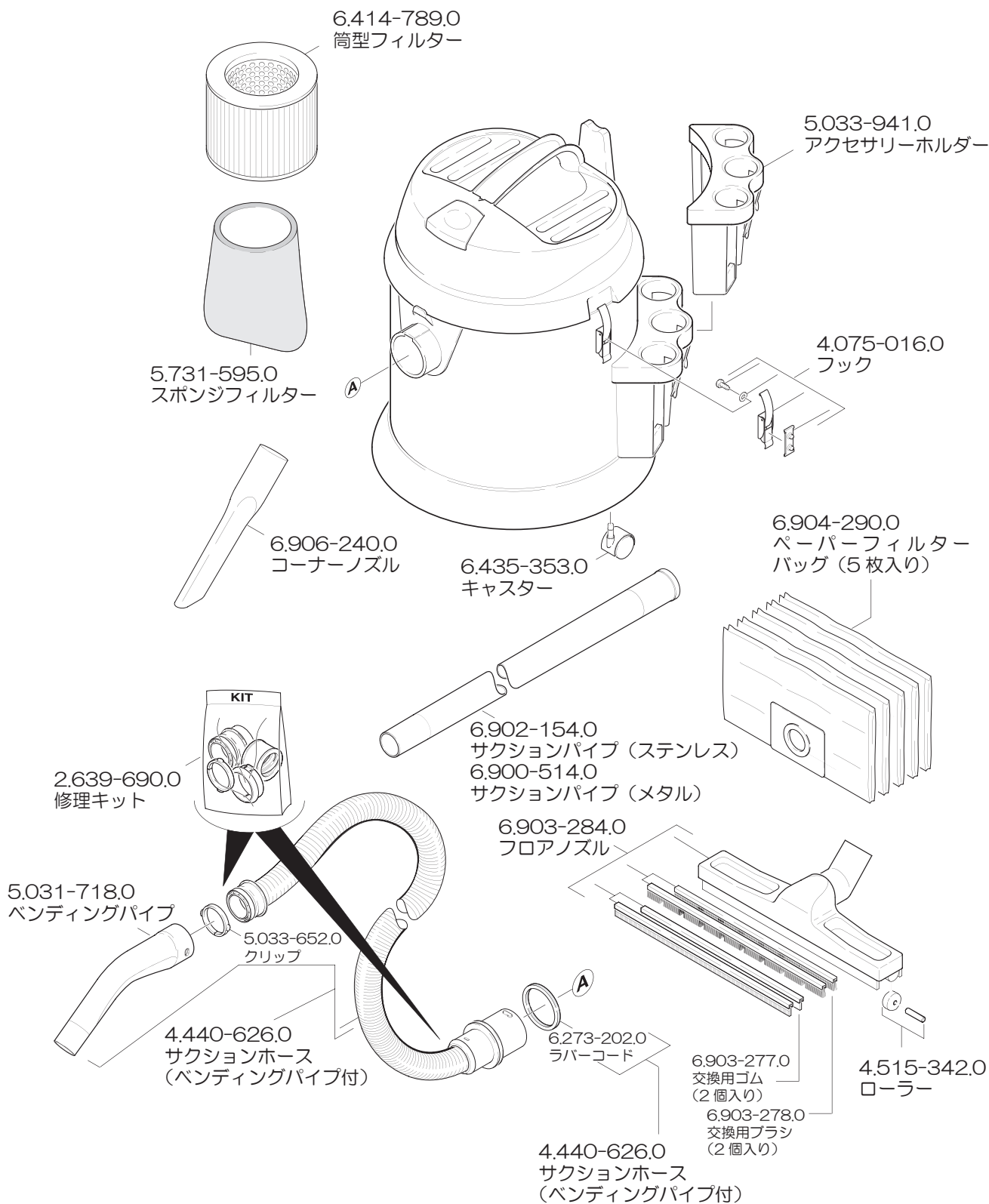

※仕様変更等により商品と図が一致しない場合があります。
 ※注文番号は予告無く変更になる場合があります。
